

TWINGO E-TECH

100% ELECTRIC

navodilo za uporabo



Dobrodošli za volanom vašega električnega vozila

Ta navodila za uporabo in vzdrževanje vsebujejo vrsto informacij, s katerimi boste lahko:

- dobro spoznali svoj novi avtomobil in znali ob najugodnejših pogojih uporabe izkoristiti vse njegove funkcije in tehnične izboljšave;
- ohranili optimalno delovanje vseh funkcij ob enostavnem, vendar doslednem upoštevanju navodil za uporabo in vzdrževanje;
- sami v najkrajšem možnem času odpravili manjše motnje brez pomoči strokovnjakov.

Za branje te knjižice boste potrebovali nekaj časa, ki pa se vam bo hitro obrestoval. Seznanili se boste z vrsto funkcij in tehničnih novosti, če pa bi vam katere stvari ostale še nejasne, vam bodo naši strokovnjaki z veseljem posredovali vsa dodatna pojasnila.

Pomagajte si z naslednjimi simboli:



in



Simbola sta prisotna v vozilu in označujeta, da lahko podrobnejše informacije in/ali omejitve delovanja opreme najdete v uporabniškem priročniku.

➔ povsod v priročniku so navedene preusmeritve na stran.



ne glede na to, kje v priročniku sta prikazana, opozarjata na tveganje, nevarnost ali varnostne napotke.

V tej knjižici so posamezni modeli in izvedenke predstavljeni na osnovi tehničnih značilnosti in opreme, ki so bile na vozilih prisotne na dan izdaje te knjižice. **Knjižica vsebuje celoten izbor opreme** (serijske ali doplačilne) **za vse modele, prisotnost opreme na vozilu pa je odvisna od izvedenke, zelene doplačilne opreme in posameznega tržišča.**

Prav tako je lahko v tej knjižici opisana oprema, ki se bo pojavila tekom leta.

Sheme v uporabniškem priročniku so navedene kot primeri.

Želimo vam srečno pot za volanom vašega novega vozila.

Prevedeno iz francoščine. Ponatis ali prevod tega dokumenta v celoti, kot tudi samo delno, je brez pisnega dovoljenja s strani proizvajalca vozila prepovedan.

ZUNANJOST

53151

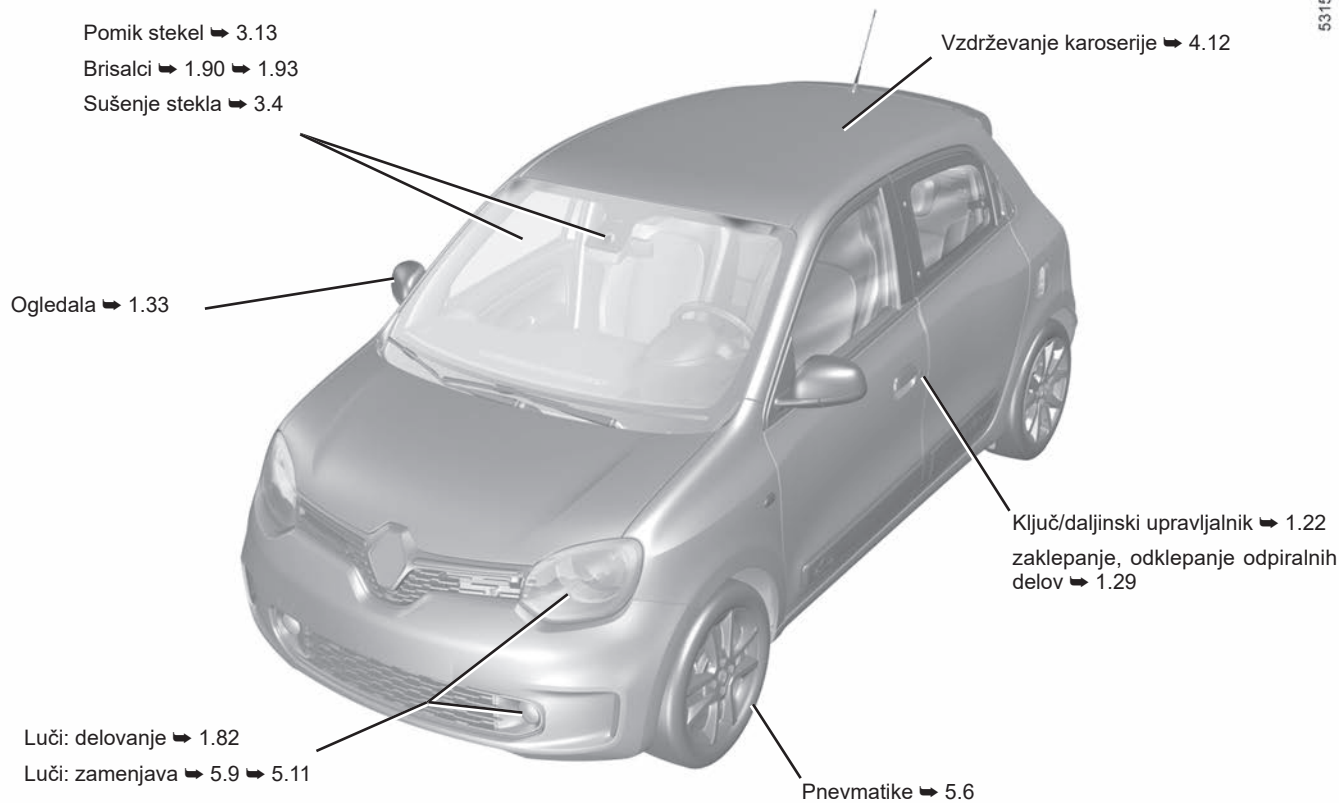

POTNIŠKI PROSTOR

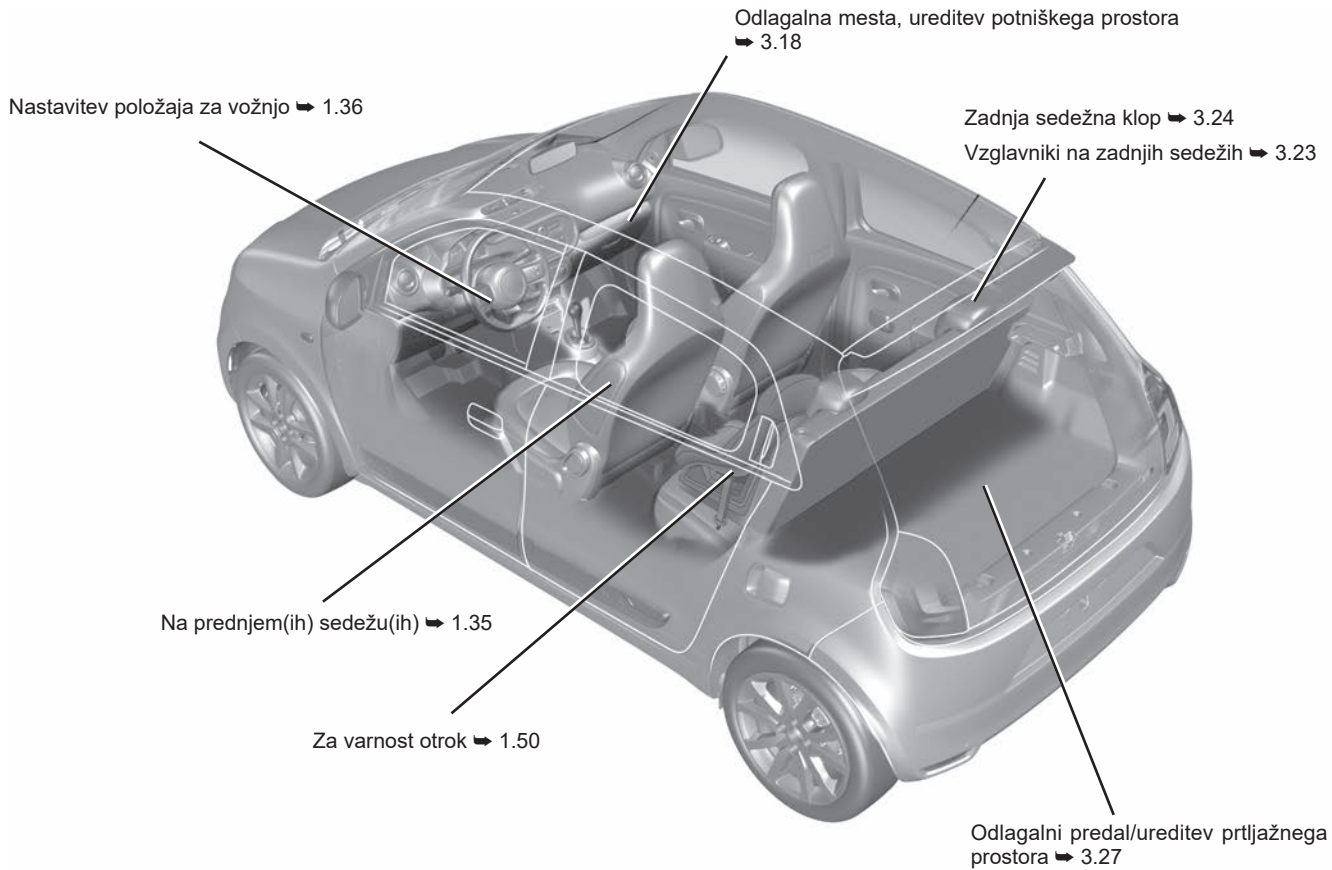

VOZNIKOVO MESTO

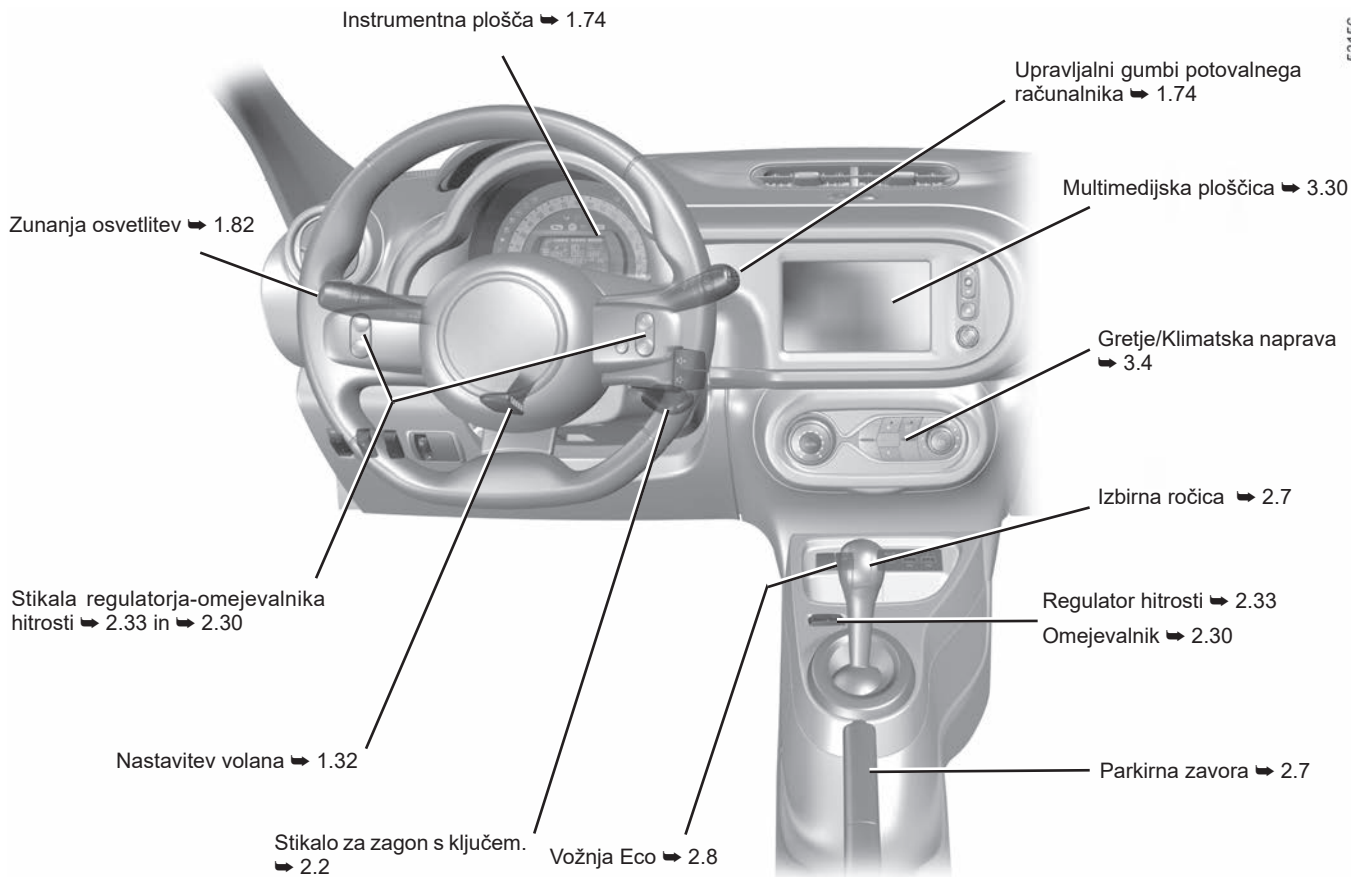

SISTEMI ZA POMOČ PRI VOŽNJI

53155

ABS (sistem proti blokiranju koles)

ESC (sistem za nadzor stabilnosti vozila)

Servozavorni sistem

Pomoč pri speljevanju v klanec

➔ 2.23

Opozorilo na spremembo voznega pasu ➔ 2.27

Opozorilnik za izgubo tlaka v pnevmatikah ➔ 2.15

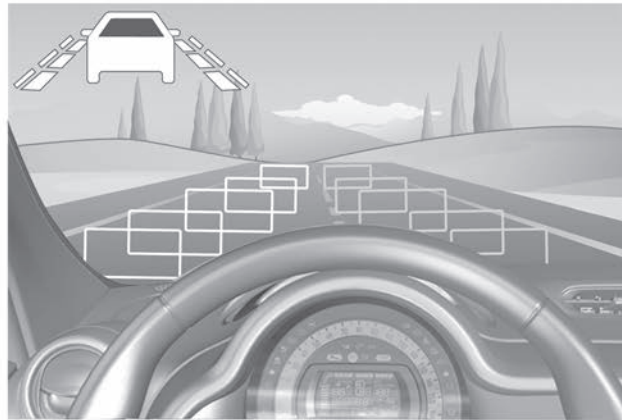

Omejevalnik ➔ 2.30

Regulator hitrosti ➔ 2.33

Pomoč pri parkiranju ➔ 2.37

Kamera za vzvratno vožnjo ➔ 2.39

VARNOST V VOZILU

Sprednje Airbags ➔ 1.41

Onemogočene sovoznikove
airbag ➔ 1.63

Bočne Airbags ➔ 1.48

Varnostni pasovi ➔ 1.36

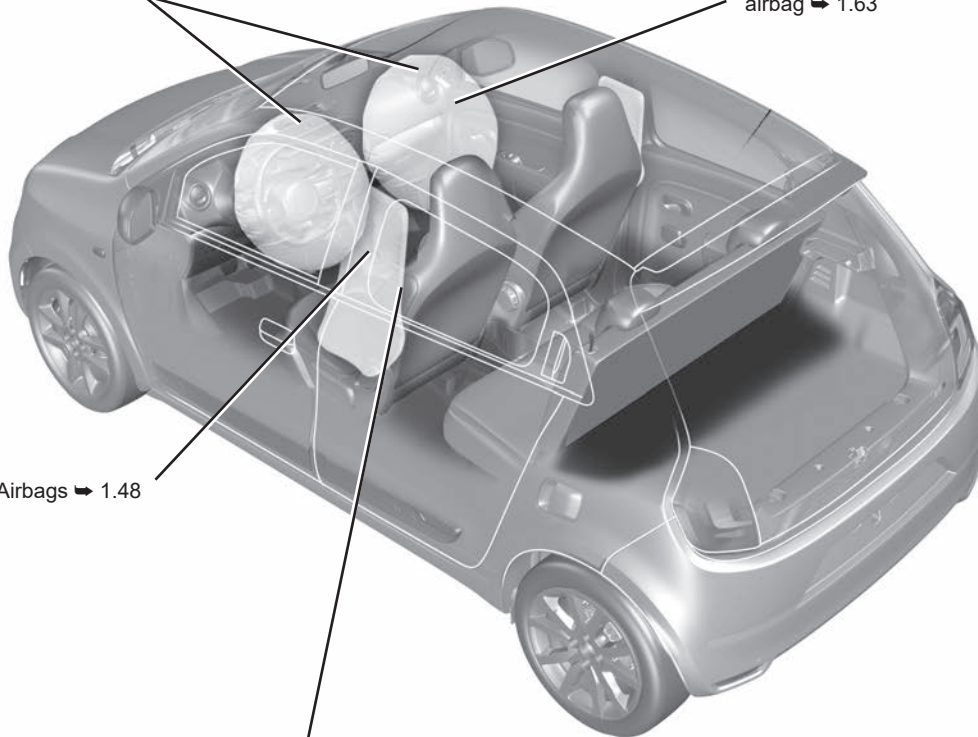

PREPOZNAVANJE VOZILA – OZNAKE

53154

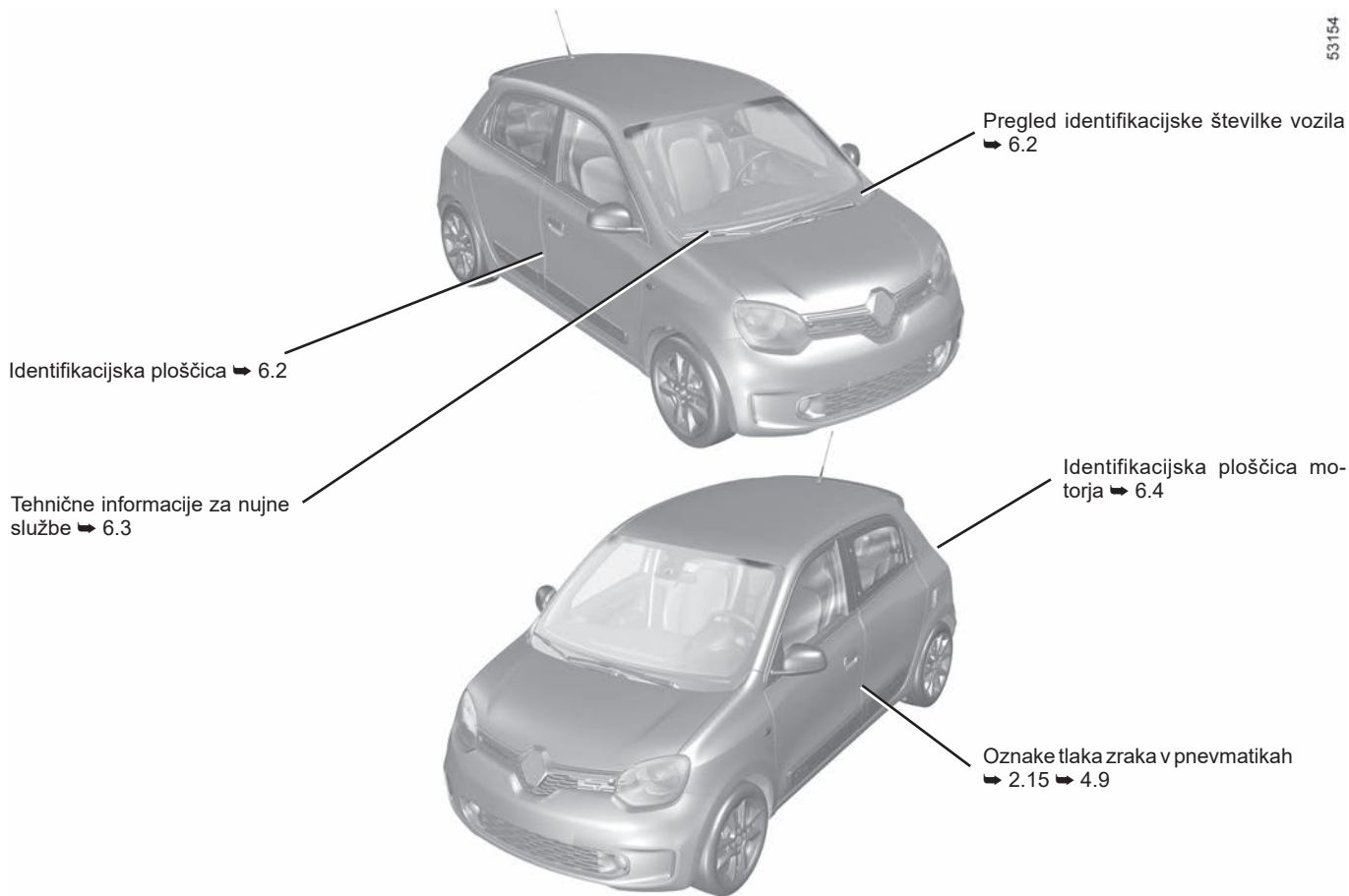

MOTORNI PROSTOR (redno vzdrževanje)

53640

400 V električni tokokrogj ➔ 1.2

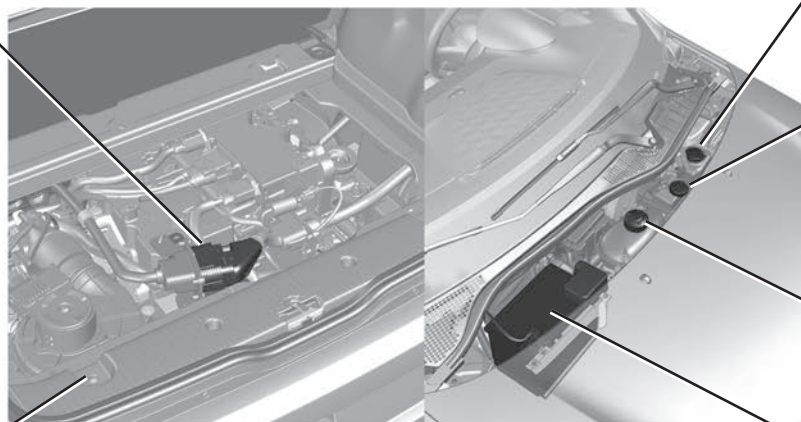

Tekočina za pranje vetrobranskega stekla ➔ 4.4

zavorna tekočina ➔ 4.4

Hladilna tekočina ➔ 4.4

12-voltni akumulator ➔ 4.7

Motorni prostor ➔ 4.11

MOTNJE

Zamenjava metlic brisalcev vetrobranskega stekla ➔ 5.22

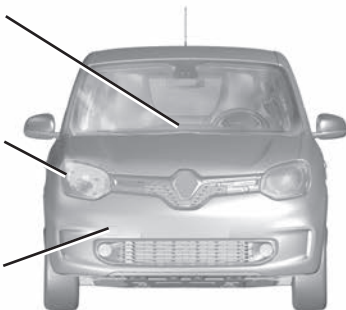

Zamenjava žarnic žarometov ➔ 5.9

Mesto za pritrditev vlečnega priključka spredaj ➔ 5.24

Zamenjava metlice brisalca zadnjega stekla ➔ 5.22

Zamenjava žarnic zadaj ➔ 5.11

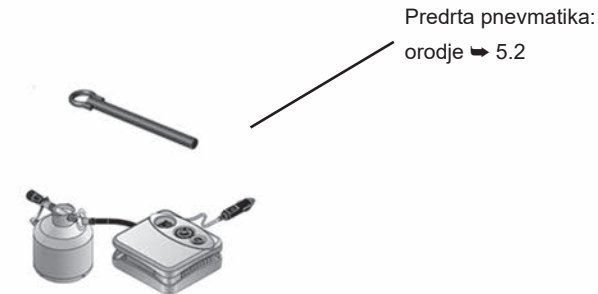
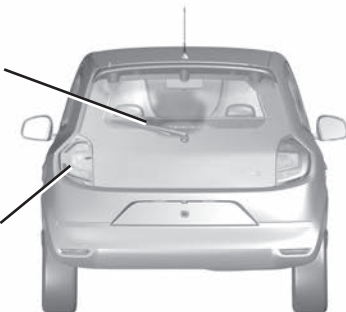

Predrta pnevmatika: orodje ➔ 5.2

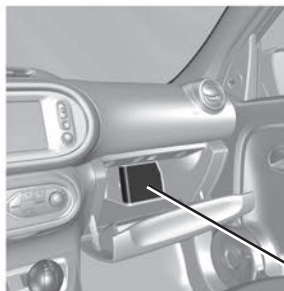

Varovalke ➔ 5.19

V S E B I N A

Poglavje

Spoznajte svoje vozilo

1

Vožnja

2

Za vaše udobje

3

Vzdrževanje

4

Praktični nasveti

5

Tehnični podatki

6

Abecedno kazalo

7

1. poglavje: Spoznajte svoje vozilo

Električno vozilo: predstavitev	1.2
Pomembna priporočila	1.7
Električno vozilo: napajanje	1.8
nastavitev	1.20
Ključ, radiofrekvenčni daljinski upravljalnik: splošne informacije, uporaba, blokada	1.22
Odpiranje in zapiranje vrat	1.27
Zaklepanje, odklepanje odpiralnih elementov	1.29
Samodejno zaklepanje vrat med vožnjo	1.31
Volan, servovolan	1.32
Vzratna ogledala	1.33
Sprednja sedeža	1.35
Varnostni pasovi	1.36
Dodatni sistemi varovanja	1.41
dodatek prednjim varnostnim pasovom	1.41
za varnostne pasove zadnjih sedežev	1.47
bočno	1.48
Varovala za otroke: splošno	1.50
Izbira načina pritrditve otroškega sedeža	1.53
Namestitev otroškega sedeža, splošno	1.56
Varovala za otroke: pritrditev z varnostnim pasom ali sistemom ISOFIX	1.58
izklop, vklop varnostne blazine na sovoznikovi strani	1.63
Voznikovo mesto	1.66
Instrumentna plošča, potovalni računalnik	1.68
Ura in zunanja temperatura	1.80
Zunanja osvetlitev in signalizacija	1.82
Zvočni in svetlobni signali	1.86
Zvočni opozorilnik	1.87
Nastavitev žarometov	1.88
Pranje stekel, brisalci	1.90

ELEKTRIČNO VOZILO: predstavitev (1/5)

53190

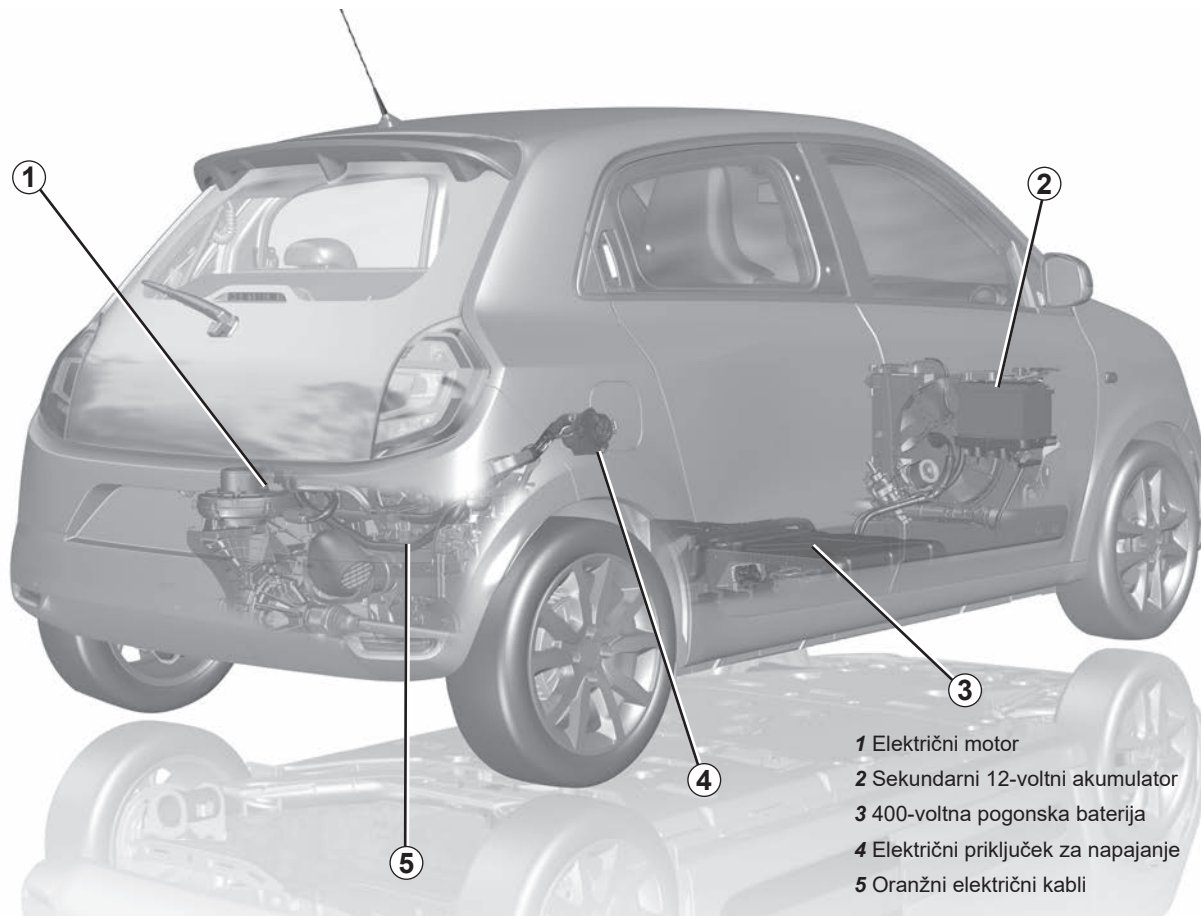

ELEKTRIČNO VOZILO: predstavitev (2/5)

Električno vozilo ima posebne značilnosti, vendar deluje na podoben način kot vozila z motorjem z notranjim izgorevanjem.

Električno vozilo se od vozil z motorjem z notranjim izgorevanjem razlikuje zlasti po tem, da namesto goriva za delovanje porablja izključno električno energijo.

Zato priporočamo, da pozorno preberete ta navodila za uporabo, v katerih je opisano vaše električno vozilo.

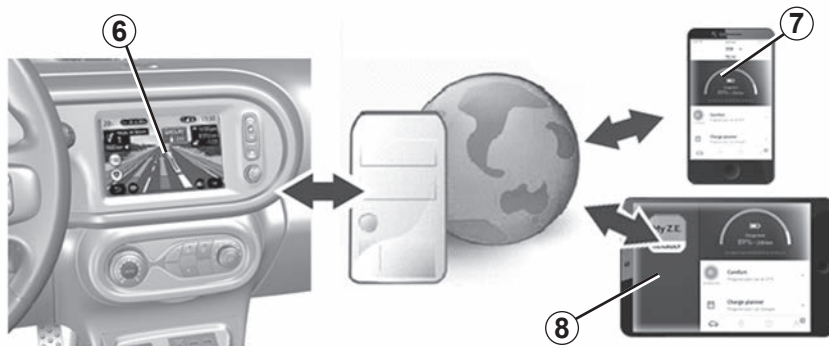

53892

Storitve povezave

(Odvisno od vozila)

Vaše električno vozilo je opremljeno s storitvami povezave, s katerimi lahko ugotovite in/ali upravljate:

- stanje napoljenosti vozila;
- nastavek polnjenja pogonskega akumulatorja v skladu z nekaterimi predlaganimi izbirami;
- ...

Do teh storitev lahko dostopate:

- zunanje digitalne naprave (mobilni telefoni **7**, tablični računalniki **8** itd.);
- zaslon multimedijskega sistema **6**.

Če želite več podrobnosti, glejte navodila za multimedijsko opremo ali se obrnite na predstavnika servisne mreže.

Če se želite naročiti na te storitve ali jih podaljšati, se obrnite na predstavnika servisne mreže vozila.

ELEKTRIČNO VOZILO: predstavitev (3/5)

Akumulatorji

Električno vozilo ima dve vrsti akumulatorja:

- »400-voltni« pogonski akumulator;
- dodatni 12-voltni akumulator.

»400-voltni« pogonski akumulator

V tem akumulatorju je shranjena energija, potrebna za dobro delovanje motorja vašega električnega vozila. Tako kot vsi drugi akumulatorji se tudi ta akumulator ob uporabi prazni, zato ga je treba redno polniti.

Če želite ponovno napolniti pogonski akumulator, ni treba čakati, da pade na rezervo.

Čas polnjenja se razlikuje glede na posebno zidno polnilno enoto ali javno polnilno postajo, na katero se priključite.

Doseg vozila je odvisen od napolnjenosti pogonske baterije in tudi od vašega sloga vožnje. ➔ 2.8.

Dodatni 12-voltni akumulator

Drugi akumulator, s katerim je opremljeno vaše vozilo, je dodatni 12-voltni akumulator: ta akumulator zagotavlja potrebno energijo za delovanje opreme v vozilu (luči, brisalci, pomoč pri zaviranju ...).

ELEKTRIČNO VOZILO: predstavitev (4/5)

A

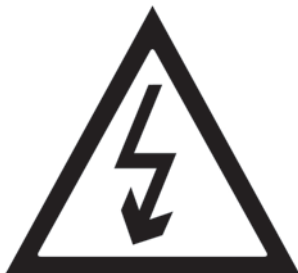

33436

Z oznako **A** je označena električna oprema v vašem vozilu, ki bi lahko ogrožala vašo varnost.

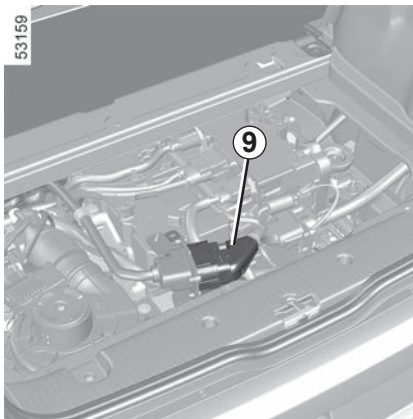

»400-voltni« električni tokokrog

Električni tokokrog z napetostjo »400 voltov« je mogoče prepoznati po oranžnih kabljih **9** in elementih, označenih z oznako



Električni sistem vozila deluje pri 400 V.

Ta sistem je lahko vroč med vzpostavljenim kontaktom in po tem, ko je kontakt izključen. Upoštevajte opozorilna sporočila na nalepkah v vozilu.

Kakršno koli poseganje ali spreminjanje 400-voltnega električnega sistema vozila (sestavni deli, kabli, konektorji, pogonski akumulator) je strogo prepovedano, saj lahko ogrozi vašo varnost. Pokličite predstavnika servisne mreže za vaše vozilo.

Nevarnost težkih opeklin ali smrtno nevarnega električnega udara.

ELEKTRIČNO VOZILO: predstavitev (5/5)

Vožnja

Tako kot pri vozilih, opremljenih z avtomatskim menjalnikom se morate navaditi, da pri vožnji in zaviranju ne uporabljate levega stopala.

Pri zmanjševanju hitrosti, ko odstavite nogo s pedala za plin, ali pritisnete zavorni pedal, motor ustvarja električni tok, ki se uporablja za zaviranje vozila in napajanje pogonske baterije. ➔ 2.8.

Poseben primer:

po maksimalni napolnjenosti baterije in po prvih kilometrih vožnje se bo zaviranje motorja začasno zmanjšalo. Prilagodite svoj način vožnje.



Zavorna moč motorja ne more v nobenem primeru nadomestiti pritiska na zavorni pedal.

Vremenske neviščnosti, preplavljena cestišča:



ne vozite po poplavljeni cesti, kjer nivo vode sega preko spodnjega roba platišč.



Oviranje pri upravljanju vozila

Na voznikovi strani uporabljajte izključno tepihe, ki so predvideni za vaše vozilo in jih pričvrstite s prednameščenimi elementi. Redno preverjajte, ali so dobro pritrjeni. Ne polagajte več tepihov enega preko drugega. **Tveganje, da se zataknejo pedali.**



Električno vozilo ne oddaja zvoka. Preden ga zapustite, ob pritisku na zavorni pedal zaustavite motor.

OBSTAJA NEVARNOST RESNIH POŠKODB

Hrup

Električna vozila so izjemno tiha. Na to se morda še niste navadili, prav tako se tega niso navadili drugi udeleženci v prometu. Zato morda vozila med vožnjo ne bodo slišali.

To morate upoštevati. Pri tem si lahko pomagate z zvočnim opozorilnikom, predvsem pri vožnji v mestu ali med manevriranjem ➔ 1.87.

Ker je motor tih, slišite glasove, ki jih niste vajeni (hrup, ki ga povzroča aerodinamika, pnevmatike ...)

Med napajanjem lahko vozilo oddaja zvok (ventilator, rele ...).

Ko se vozilo ustavi, se lahko sistem ogrevanja samodejno vklopi zaradi samovzdrževanja.



Natančno preberite ta navodila. Če teh navodil ne boste upoštevali, lahko pride do **požara, hujših poškodb ali smrti zaradi električnega udara**.

Nesreče ali udarci

V primeru nesreče ali udarca v podvozje vozila (na primer: udarec ob mejnik, višji pločnik ali drugo urbano opremo) se lahko poškoduje električni tokokrog ali pogonski akumulator vozila.

Vozilo naj pregleda predstavnik znamke vašega vozila.

Nikoli se ne dotikajte sestavnih delov »400-voltnega« akumulatorja ali izpostavljenih in vidnih oranžnih kablov v notranjosti ali zunanosti vozila.

Če je pogonski akumulator močno poškodovan, lahko pride do uhajanja tekočin:

- nikoli se ne dotikajte tekočin, ki iztekajo iz pogonskega akumulatorja;
- če pride do stika, prizadeto mesto čim prej dobro izperite z vodo in se posvetujte z zdravnikom.

Pri udarcu, čeprav manjšem, v predel lopute vtičnice za polnjenje in/ali ventila naj predstavnik servisne mreže za vaše vozilo te dele čim prej pregleda.

Požar

V primeru požara skupaj s potniki takoj zapustite vozilo in pokličite reševalno službo, pri čemer morate jasno povedati, da gre za električno vozilo.

Če morate sami ukrepati, uporabite le sredstva za gašenje vrste ABC ali BC, ki se lahko uporabljajo za gašenje električnih sistemov. Ne uporabljajte vode ali drugih sredstev za gašenje.

V vseh drugih primerih poškodovanja električnega tokokroga pokličite predstavnika servisne mreže za vaše vozilo.

Vse vrste vleke ➔ 5.24.

Pranje vozila

Nikoli ne čistite motornega prostora, vtičnice za napajanje in pogonskega akumulatorja z visokotlačnim čistilnikom.

Poškodujete lahko električni tokokrog.

Nikoli ne perite vozila med polnjenjem.

Napajalnega kabla nikoli ne čistite med polnjenjem vozila.

Nikoli ne perite polnilnega kabla in vtiča polnilnega kabla, ko kabel ni priključen, da preprečite korozijo polnilnih zatičev.

Obstaja nevarnost smrti zaradi električnega udara.

ELEKTRIČNO VOZILO: polnjenje (1/12)

Shematski prikaz napajanja

- 1 Posebna stenska polnilna vtičnica ali polnilna postaja
- 2 Polnilni kabel
- 3 Električna vtičnica za napajanje

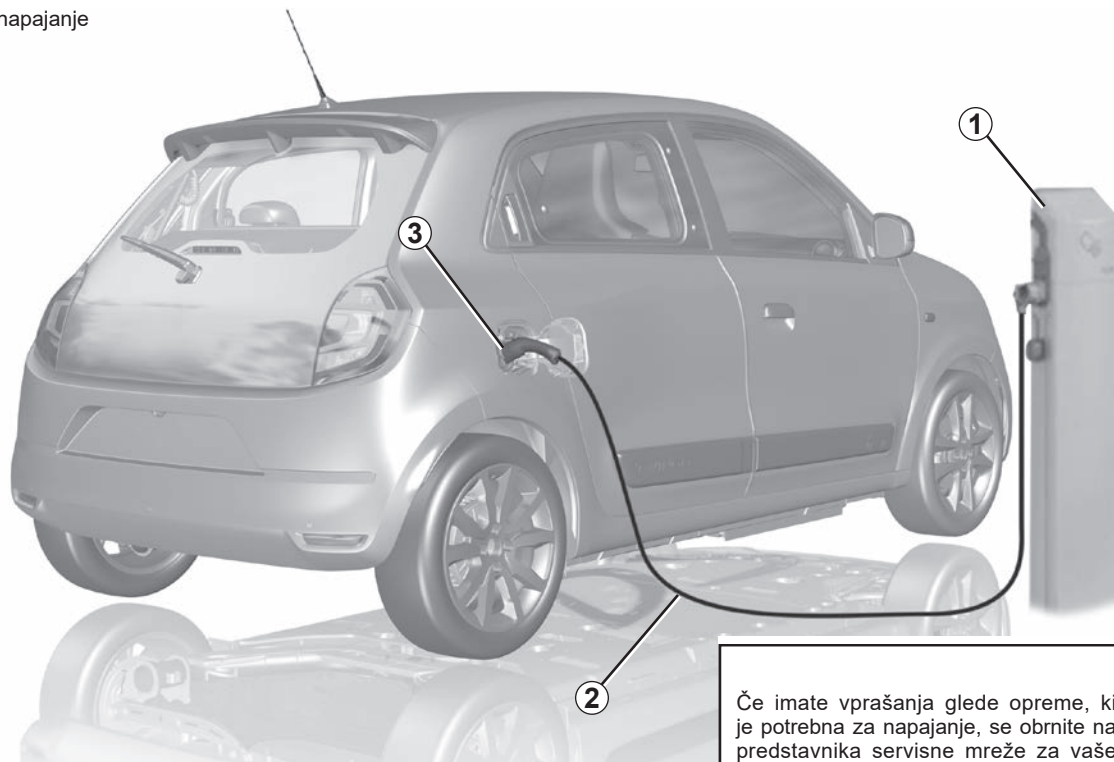

53162

Če imate vprašanja glede opreme, ki je potrebna za napajanje, se obrnite na predstavnika servisne mreže za vaše vozilo.



Pomembna priporočila za napajanje vašega avtomobila

Natančno preberite navodila. Če teh navodil ne boste upoštevali, lahko pride do **požara, resnih poškodb ali smrtno nevarnega električnega udara**.

Napajanje

Med napajanjem ne izvajajte posegov na vozilu (pranje, posegi v motornem prostoru itd.).

Če so na priključku napajalnega kabla ali vtičnice voda, znaki korozije ali tujki, vozila ne priključite na napajanje. Obstaja nevarnost požara.

Ne dotikajte se kontaktov kabla, hišne vtičnice ali vtičnice za napajanje vozila in vanje ne vstavljajte predmetov.

Napajalnega kabla nikoli ne priključite v adapter, razdelilnik ali podaljšek.

Prepovedana je uporaba električnega agregata.

Vtičnice za napajanje ali napajalnega kabla ne razstavljajte ali posegajte vanju. Obstaja nevarnost požara.

Med napajanjem ne spreminjajte električne napeljave in ne posegajte vanjo.

Pri udarcu, čeprav manjšem, v loputo vtičnice za napajanje ali pokrov naj te dele čim prej pregleda predstavnik servisne mreže za vaše vozilo.

Previdno ravajte s kablom: ne pritiskajte nanj, ne potopite ga v vodo, ne vlecite ga navzgor, preprečite morebitne udarce itd.

Redno preverjajte stanje napajalnega kabla.

V primeru poškodovanega polnilnega kabla (korozija, rja, zareze ipd.) polnilne enote ali električne polnilne vtičnice vozila, teh delov ne uporabljajte. Za zamenjavo se obrnite na predstavnika servisne mreže za vaše vozilo.

Če se mehanizem za zaklepanje lopute vtičnice za napajanje in/ali odklepanje električne vtičnice vozila za napajanje ne aktivira, se obrnite na pooblaščenega predstavnika servisne mreže.

ELEKTRIČNO VOZILO: polnjenje (3/12)

47303

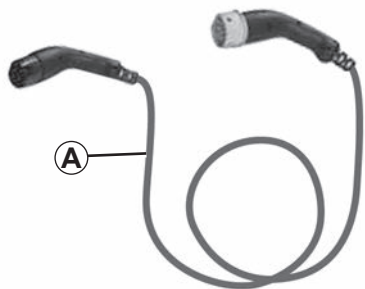

Napajalni kabel A

Ta kabel je bil zasnovan posebej za vaše vozilo, in sicer za priključitev v stenske vtičnice ali na javnih polnilnih mestih, ter tako omogoča standardno polnjenje pogonske baterije.

Priporočamo, da uporabljate predvsem napajalni kabel, ki omogoča napajanje pri običajni uporabi pogonskega akumulatorja.

Vsak napajalni kabel je shranjen v prtlačniku vozila.

1.10

35906

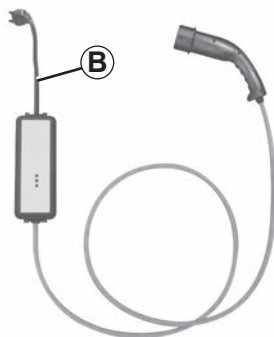

Napajalni kabel B

Ta kabel omogoča napajanje:

- pri normalni uporabi na vtičnici, uporabljeni samo za vozilo (polnjenje 14 A/16 A);
- občasno polnjenje z uporabo gospodinskega priključka (polnjenje 8 A), ko na primer niste doma.

V vsakem primeru morajo biti uporabljene vtičnice nameščene v skladu z navodili za uporabo, ki so priložena napajalnemu kablu **B**.

34577

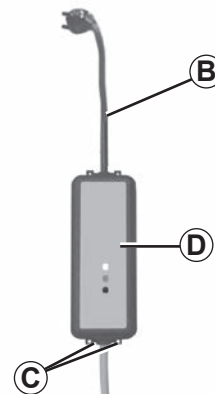

V vsakem primeru za delovanje napajalnega kabla **pozorno** preberite navodila za uporabo napajalnega kabla **B**.

Nikoli ne pustite, da kabel visi z enote. Obesite ga s pomočjo nosilcev **C**.

Če pri napajanju pride do napake v delovanju (prižge se rdeča kontrolna lučka na polnilni enoti **D**), takoj prekinite napajanje. Glejte navodila za uporabo napajalnega kabla.

ELEKTRIČNO VOZILO: polnjenje (4/12)



Pomembna priporočila za napajanje vašega avtomobila

Natančno preberite navodila. Če teh navodil ne boste upoštevali, lahko pride do **požara, resnih poškodb ali smrtno nevarnega električnega udara**.

Izbira napajalnega kabla

Standardni napajalni kabli, priloženi vozilu, so bili zasnovani posebej za to vozilo. Oblikovani so tako, da vas ščitijo pred tveganjem električnega udara, ki lahko povzroči smrt ali nevarnost požara.

Ne uporabljajte napajalnih kablov starejših izvedenk, saj niso prilagojeni vašemu vozilu. Iz varnostnih razlogov je uporaba kabla, ki ga ni predvidel proizvajalec vozila, strogo prepovedana. Ob neupoštevanju teh navodil, lahko pride do nevarnosti požara ali električnega udara, kar se lahko konča s smrtjo. Pri izbiri napajalnega kabla, primerne za vaše vozilo, se obrnite na predstavnika pooblaščenega servisne mreže.

Uporaba napajalnega kabla B

Natančno preberite navodila za uporabo, priložena napajalnemu kablju, kjer so navedena opozorila, ki jih je treba upoštevati pri uporabi tega izdelka, in tehnične značilnosti, potrebne za električno namestitvev vtičnice.

Namestitve

Sistemi napajanja

Uporabljajte le polnilne postaje, ki so skladne s standardom IEC 61851-1 in točke za priklop, ki so zaščitene z:

- napravo na preostali diferenčni tok 30 mA tipa A za uporabljeno vtičnico;
- napravo za pretokovno zaščito;
- zaščito pred previsoko napetostjo zaradi strel na izpostavljenih območjih (IEC 62305-4).

Stenska vtičnica

Posebno stensko polnilno enoto naj namesti strokovnjak.

V primeru polnjenja doma

Uspesobljeni strokovnjak naj preveri, da je vsaka vtičnica, v katero boste vključili polnilne kabla, skladna s standardi in predpisi, ki veljajo v vaši državi, ter da je skladna s prej opisanimi specifikacijami v razdelku »Sistemi napajanja«.

ELEKTRIČNO VOZILO: polnjenje (5/12)

Vrste polnjenja, ki so skladne z evropskimi standardi





Izmenični tok (AC)

Če so na loputi vtičnice za napajanje vozila prikazane informacije, sledite spodnjim navodilom.

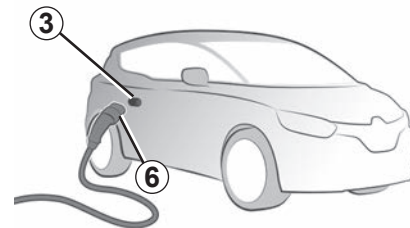
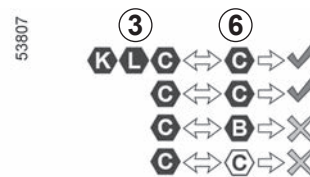
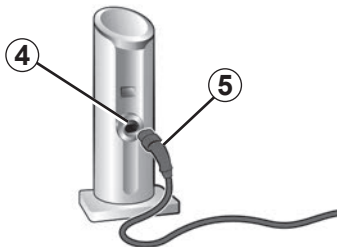
Preden priklopite polnilni kabel, se prepričajte, da:

- barva in ena od črk na dovodni vtičnici **4** ustreza barvi in eni od črk na koncu polnilnega kabla **5**;
- barva in ena od črk na dovodni vtičnici **3** ustreza barvi in eni od črk na koncu polnilnega kabla **6**.



Vrsta polnjenja	Izmenični tok (AC)			
	Polnilni terminal 4/Polnilni kabel 5		Vozilo 3/Polnilni kabel 6	
Vrste polnjenja, ki so skladne z evropskimi standardi (za vse ostale primere se obrnite na pooblaščenega prodajalca).				

ELEKTRIČNO VOZILO: polnjenje (6/12)

Vrste polnjenja, ki so skladne z evropskimi standardi (nadaljevanje)

Enosmerni tok (DC)

Če so na loputi vtičnice za napajanje vozila prikazane informacije, sledite spodnjim navodilom.

Preden priklopite polnilni kabel, se prepričajte, da barva in ena od črk na dovodni vtičnici **3** ustreza barvi in eni od črk na koncu polnilnega kabla **6**.

3	K	L	C	↔	6	K	⇒	✓
	K	L	C	↔		L	⇒	✓
	K	L	C	↔		M	⇒	✗
	K	L	C	↔		O	⇒	✗

58856

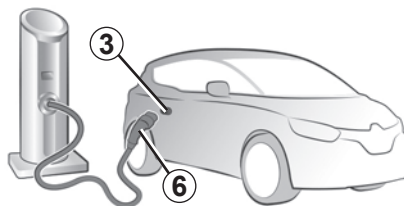

Vrsta polnjenja	Enosmerni tok (DC)				
Povezava	Vozilo 1/polnilni kabel 3				
Vrste polnjenja, ki so skladne z evropskimi standardi (za vse ostale primere se obrnite na pooblaščenega prodajalca).	K	L	M	N	O

ELEKTRIČNO VOZILO: polnjenje (7/12)

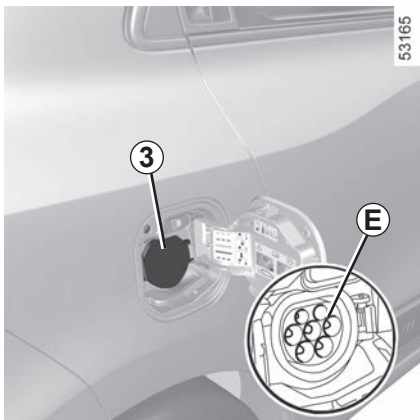

Električna vtičnica za polnjenje 3

Opomba: v snežnih razmerah odstranite sneg na območju napajalnega priključka pred priklopom oziroma odklopom. Če pride sneg v stik s priključkom, lahko onemogoči vstavev napajalnega kabla.

Vozilo ima na zadnji strani električno polnilno vtičnico. Vtičnica **E** zagotavljanja napajanje do 22 kW.

Prporočila

Izogibajte se napajanju in parkiranju vozila pri ekstremnih temperaturah (visokih ali nizkih).

V ekstremnih pogojih napajanje lahko traja nekaj minut pred zagonom (čas, potreben za ohlajanje ali ogrevanje pogonske baterije).

Če je vozilo več kot 7 dni parkirano na temperaturi, nižji kot približno $-25\text{ }^{\circ}\text{C}$, polnjenje pogonske baterije morda ne bo mogoče.

Če je vozilo več kot tri mesece parkirano pri skoraj praznem akumulatorju, morda ne bo več mogoče napolniti akumulatorja.

Da bi ohranili življenjsko dobo pogonskega akumulatorja, ne puščajte parkiranega vozila več kot en mesec z zelo polnim akumulatorjem, predvsem ne v obdobjih hude vročine.

Razpoložljivost nivoja energije je odvisna od temperature akumulatorja. Zato se lahko čas med zaustavitvijo in ponovnim zagonom vozila razlikuje glede na to, ali je akumulator hladen ali topel.

V pričakovanju prihoda in parkiranja v hladnih razmerah (negativne temperature), če je nivo napoljenosti akumulatorja pod približno 30%, je treba vozilo napolniti v približno štirih urah po tem, ko je vozilo parkirano.

Ob prihodu na hladno lokacijo bo temperatura akumulatorja padla in se približala zunanji temperaturi. V takšni situaciji se lahko uporabna zmogljivost akumulatorja (raven razpoložljive energije) znatno zmanjša do te mere, da vozila ne bo več mogoče ponovno zagnati.

Opomba: uporabna zmogljivost se obnovi med naslednjo vožnjo, če se temperatura akumulatorja dovolj poveča.

ELEKTRIČNO VOZILO: polnjenje (8/12)

Pogonski akumulator priključite na napajanje po vožnji in/ali pri zmerni zunanji temperaturi. V nasprotnem primeru lahko napajanje traja dlje ali ni mogoče.

Nasveti

- Pri veliki vročini vozilo parkirajte ali polnite v senci/pokritem prostoru.
- Napajanje je mogoče v primeru dežja ali snega.
- Če je klimatska naprava vklopljena, je čas polnjenja daljši.

Če ni zaščite pred previsoko napetostjo, priporočamo, da vozila ne polnite v nevihti (strele itd.).

ELEKTRIČNO VOZILO: polnjenje (9/12)

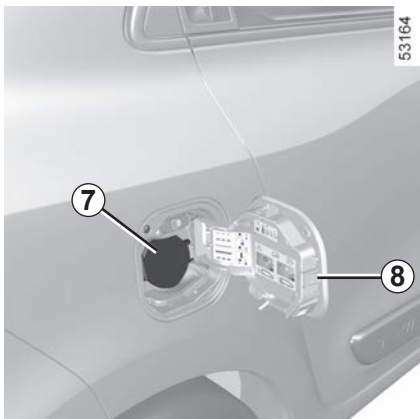

Ponovno napajanje pogonskega akumulatorja

Pri zaustavljenem vozilu in izklopljenem kontaktu:

- odprite loputo vtičnice za polnjenje **8**;
- odprite pokrov **7**;
- skrajni konec kabla priključite v vir napajanja;

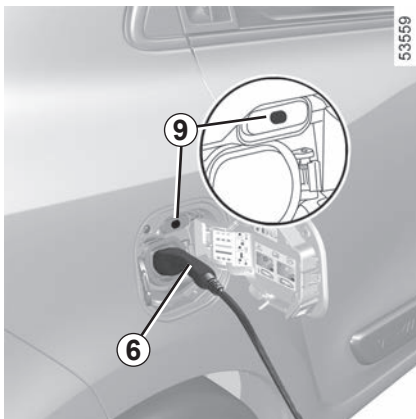

- primite ročico **6**;
- priključite kabel na vozilo. kontrolna lučka za polnjenje **9** utripa oranžno;
- ko slišite klik za zaklepanje, preverite, ali je napajalni kabel dobro priključen. Če želite preveriti njegovo pričvrstitev, rahlo potegnite ročico **6**.

Napajalni kabel se samodejno zaklene na vozilo. Tako onemogočite odklop kabla z vozila.



Ne uporabljajte podaljška, razdelilnika ali adapterja.
Obstaja nevarnost požara.

Obvezno dobro odvijte napajalni kabel, da omejite njegovo pregrevanje.

ELEKTRIČNO VOZILO: polnjenje (10/12)

53249

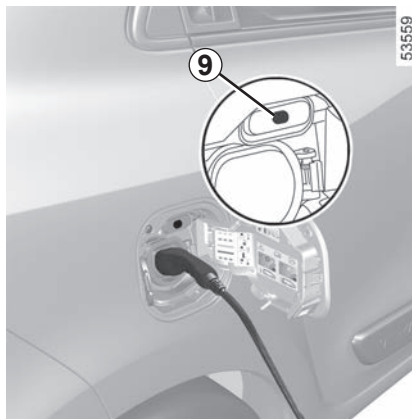
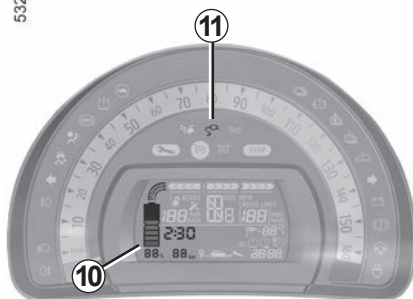

53559

Ob začetku polnjenja se na instrumentni plošči prikažejo naslednje informacije:

- nivo energije na kontrolni lučka pogonske baterije **10**;
- raven napoljenosti akumulatorja;
- ocena preostalega časa polnjenja (ko je akumulator približno 95-% napoljen, preostali čas polnjenja ni več prikazan);
- opozorilna lučka **11** označuje, da je vozilo priključeno na vir napajanja;
- doseg vozila je odvisen od nivoja napoljenosti.

Prikazovalnik na instrumentni plošči se izklopi po nekaj sekundah. Ko odprete vrata, se ponovno prikaže na instrumentni plošči. Ko je polnjenje dokončano, neprekinjeno sveti zelena opozorilna lučka **10**. Pred ponovnim polnjenjem vozila ni treba čakati, da je v akumulatorju le še rezerva energije.

Motnje delovanja

Če opozorilna lučka za polnjenje **9** neprekinjeno sveti rdeče, se obrnite na predstavnika pooblaščenih servisnih mrež.

Čas polnjenja pogonskega akumulatorja je odvisen od preostale energije in polnilne moči postaje. Informacije se med polnjenjem izpišejo na instrumentni plošči. ➔ 1.73.

Opomba: v določenih pogojih je lahko dejanski čas polnjenja daljši od časa polnjenja, ki je prikazan na instrumentni plošči. To je odvisno od:

- kakovosti električnega omrežja;
- začetnega nivoja napoljenosti;
- prenizke zunanje temperature;
- ...

V primeru težav s polnilnim kablom priporočamo, da ga zamenjate s kablom, ki je identičen originalnemu. Obrnite se na predstavnika pooblaščenih servisnih mrež.

ELEKTRIČNO VOZILO: polnjenje (11/12)

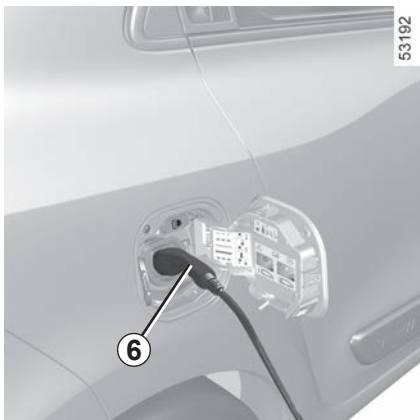

Previdnostni ukrepi pri odklopu iz vtičnice

Obvezno upoštevajte zaporedje opravil pri odklopu.

- Pritisnite gumb za odklepanje odpiralnih elementov na radiofrekvenčnem daljinskem upravljalniku, da odklenete polnilni kabel vozila in ustavite polnjenje;
- primite ročico **6**;
- odklopite napajalni kabel z vozila;

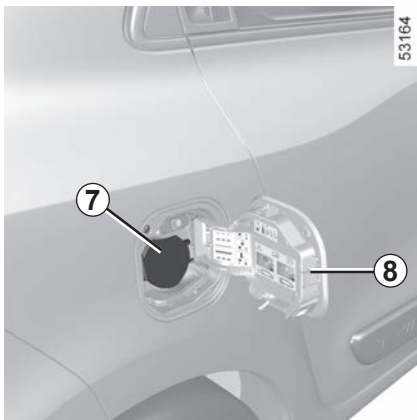

- ventil **7** mora biti zaprt;
- vratca za polnjenje **8** morajo biti zaprta;
- odklopite kabel iz napajanja.

Opomba: takoj po dolgem polnjenju pogonske baterije je kabel lahko vroč. Uporabite ročice.

Ko na radiofrekvenčnem daljinskem upravljalniku pritisnete gumb za odklepanje, imate na voljo 60 sekund, da ga odklopite, preden se znova zaklene in se polnjenje nadaljuje.



Da ne motite nadzornega sistema polnjenja, na vozilo ne nameščajte antistatičnega pasu.

ELEKTRIČNO VOZILO: polnjenje (12/12)

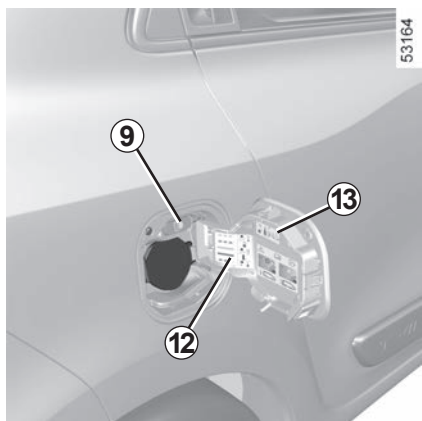

Nalepka 12

Nalepka 12 na vratcih za polnjenje posreduje informacije o postopku polnjenja, glede na stanje opozorilne lučke za polnjenje 9:

- utripa oranžno: kabel je priključen v vozilo in sistem izvaja preverjanja;
- neprekinjeno sveti oranžno: vklopljeno je programiranje polnjenja.

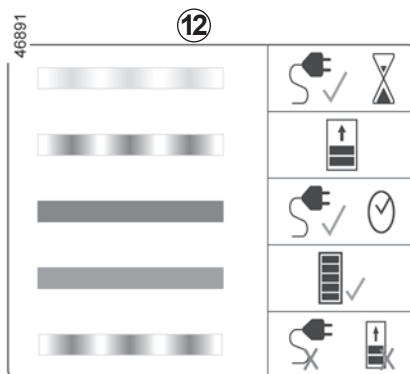

Nalepka 13, nameščena na desni strani, vas opominja na naslednja navodila:

- lopute vtičnice za polnjenje ne smete prati z visokotlačnim curkom;
- ko vozilo miruje, sta lahko ventil in loputa vtičnice za polnjenje odprta;
- ko vozilo vozite, morata biti ventil in loputa vtičnice za polnjenje zaprta;
- odprite loputo, da povežete napajalni kabel;
- po odklopu znova zaprite loputo;

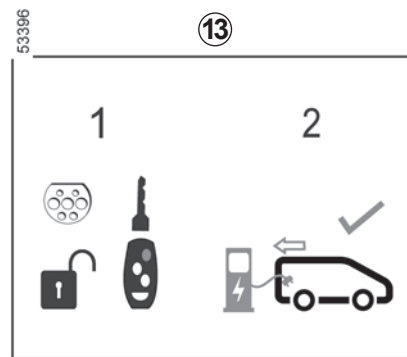

- priključite kable v hišno vtičnico, polnilno postajo z izmenično napetostjo ali polnilno postajo za hitro polnjenje;
- za vse informacije o polnjenju si oglejte uporabniški priročnik vašega vozila.

Nalepka 13

Na nalepki 13 lopute za polnjenje 9 je prikazano, da je polnilno loputo na vozilu mogoče odpreti tako, da **pritisnete in držite** gumb za odklepanje vrat na kartici.

ELEKTRIČNO VOZILO: nastavev napajanja (1/2)



Nastavev napajanja

Pri zaustavljenem vozilu in delujočem motorju v možnostih »Nastavitve« menija multimedijskega sistema **1** izberite zavihek »Vozilo«. Zakonfiguracijo polnjenja vozila uporabite meni »EV programiranje«.

Ovisno od vozila, ko je programiranje potrjeno, se na instrumentni plošči prižge opozorilna lučka .

Opomba: polnjenje se bo začelo, če je motor izklopljen, vozilo priključeno na vir napajanja in dostop odoben.

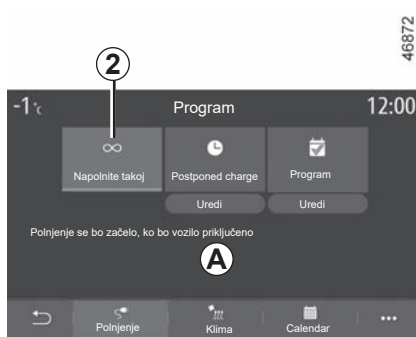

Takojšnje polnjenje 2

Polnjenje se začne ob priključitvi vozila na vir napajanja.

Na vklop takojšnjega polnjenja vas opozarja območje **A**.

Opomba: to možnost lahko izklopite s pritiskom možnosti OFF.

Za dodatne informacije glejte navodila za multimedijski sistem.

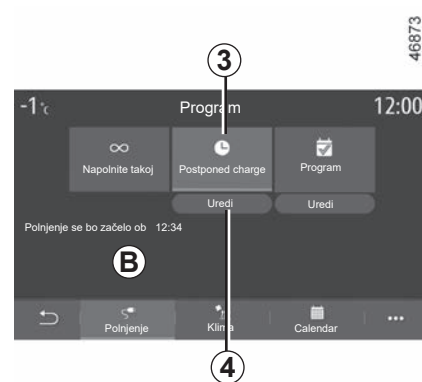

»Postponed charge« 3

Nastavite lahko čas začetka polnjenja.

Pritisnite »Uredi« **4**, da odprete nastavitve in nastavite čas začetka polnjenja.

Nastavite čas začetka polnjenja, nato pa izbiri potrdite s pritiskom možnosti »Zaprte«.

Območje **B** prikazuje nastavljen čas začetka polnjenja.

Napajanje se začne ob nastavljenem času, če je vozilo priključeno na vir napajanja, motor pa izklopljen.

ELEKTRIČNO VOZILO: nastavev napajanja (2/2)

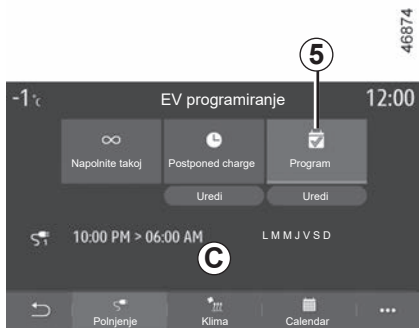

»Program« 5

Za posamezen teden lahko nastavite in shranite več časov polnjenja.

Za dostop do nastavev izberite nastavljeni čas **6**, ki ga želite spremeniti.

Posamezen shranjeni program lahko onemogočite s pritiskom možnosti OFF.



Nastavite čas začetka in konca polnjenja ter dneve v tednu, za katere želite uporabiti te čase. Pritisnite »Zaprte« za potrditev.

Opomba:

- če sta čas začetka in konca enaka, obdobje polnjenja traja 24 ur. Programa polnjenja ne morete potrditi, če ne izberete dneva v tednu;
- lahko programirate polnjenje iz aplikacije za pametne telefone. Za dodatne informacije si oglejte navodila za multimedijско opremo.

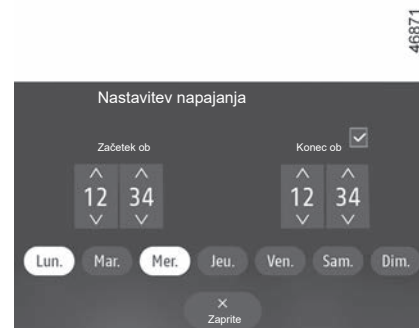

Programirani časi so prikazani v območju **C**.

Napajanje se začne ob nastavljenem času, če je vozilo priključeno na vir napajanja, motor pa izklopljen.



Zaradi varnosti vam svetujemo, da vse te nastavitve opravite pri zaustavljenem vozilu.

KLJUČ, RADIOFREKVENČNI DALJINSKI UPRAVLJALNIK: splošno (1/2)

40680



Radiofrekvenčni daljinski upravljalnik A ali B

- 1 Zaklepanje vseh odpiralnih delov.
- 2 Odklepanje vseh odpiralnih elementov in napajalnega kabla.
- 3 Kontaktni ključ za zagon, sprednja leva vrata in ventil za polnjenje.
- 4 Odklepanje samo prtljažnih vrat (pritisnite dokler se pokrov prtljažnika rahlo ne odpre).

40679



Daljinski upravljalnik s preklopnim ključem

- 5 Zaklepanje / odklepanje ključnega vstavka za daljinsko upravljanje B. Za sprostitvev ključnega vstavka iz ležišča pritisnite gumb 5; ključni vstavek samodejno izstopi iz ohišja. Pritisnite gumb 5 in potisnite ključni vstavek v ležišče.

Nasvet

Daljinskega upravljalnika ne izpostavljajte vročini, mrazu ali vlagi.

Območje delovanja radiofrekvenčnega daljinskega upravljalnika

Spreminja se glede na okolico: zato bodite previdni pri rokovanju z daljinskim upravljalnikom, ker lahko z neumestnimi pritiski na gumbe zaklenete ali odklenete vrata.

Opomba: Če je kateri izmed odpiralnih delov na vozilu (vrata ali prtijažnik) odprt ali slabo zaprt, pride do hitrega zaklepanja/odklepanja vrat in pokrovov.

Motnje

Če so v bližini daljinskega upravljalnika naprave, ki delujejo na isti frekvenci, lahko v določenih primerih ovirajo njegovo delovanje.

Ključ lahko uporabljate samo v namene, ki so opisani v navodilu za uporabo (in ne, na primer, za odpiranje steklenic...).

Zamenjava, potreba po dodatnem ključu ali daljinskem upravljalniku

Obrnite se izključno na predstavnika servisne mreže za vaše vozilo:

- v primeru zamenjave ključa je treba pripeljati vozilo z vsemi obstoječimi ključi v pooblaščen servis za ponovno vzpostavitev delovanja celotnega sklopa;
- pri istem vozilu lahko uporabljate do štiri daljinske upravljalnike (glede na vozilo).

Motnje v delovanju daljinskega upravljalnika

Poskrbite, da bo baterija vedno v dobrem stanju, ustreznega modela in pravilno vstavljena. Trajnost baterije je približno dve leti.

Zamenjava akumulatorja ➔ 5.16.



Voznikova odgovornost med parkiranjem ali ob zaustavitvi vozila

Nikoli ne zapuščajte vozila, niti za kratek čas, če v njem ostane žival, otrok ali odrasla oseba, ki potrebuje pomoč drugih.

Slednji bi namreč lahko nehote zagnali motor, vključili razno opremo, kot je pomik stekel, ali zaklenili vrata ..., s čimer bi lahko ogrozili sebe in druge.

Poleg tega ne pozabite, da lahko v toplem oziroma sončnem vremenu temperatura v notranjosti vozila zelo hitro naraste.

SMRTNA NEVARNOST ALI NEVARNOST HUJŠIH POŠKODB.

RADIOFREKVENČNI DALJINSKI UPRAVLJALNIK: uporaba (1/2)

Z daljinskima upravljalnikoma **A** in **B** lahko zaklenete ali odklenete vrata. Napaja jih baterija, ki jo je mogoče zamenjati. ➔ 5.16.

Zaklepanje vrat

Pritisnite gumb za zaklepanje **1**.

Zaklepanje se potrdi na naslednji način:

- varnostne utripalke in bočni smerokazi **dvakrat** utripnejo;
- zadnje pozicijske luči **enkrat** utripnejo;
- postopna zatemnitev sprednjih dnevnih luči.

Pri odprtih ali slabo zaprtih bočnih ali prtjažnih vratih se odpiralni deli zaklenejo in nato hitro znova odklenejo, pri čemer ni utripanja varnostnih utripalk in bočnih smerokazov.

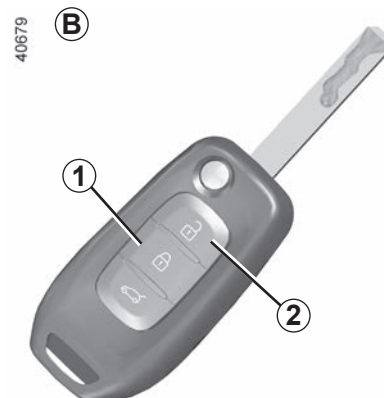

Odklepanje vrat

S pritiskom na gumb **2** odklenete odpiralne elemente, vratca za polnjenje in polnilni kabel. ➔ 1.8.

Odklepanje se potrdi na naslednji način:

- varnostne utripalke in bočni smerokazi **enkrat** utripnejo;
- zadnje pozicijske luči **dvakrat** utripnejo;
- postopna osvetlitev sprednjih dnevnih luči.

RADIOFREKVENČNI DALJINSKI UPRAVLJALNIK: uporaba (2/2)

40680

A



Odklepanje samo prtljažnika

Pritisnite gumb **3** na daljinskem upravljalniku **A** ali **B**, dokler se pokrov prtljažnika rahlo ne odpre.

40679

B



Opomba: pri delujočem motorju ali vklopljenem kontaktu (v položaju za dodatno opremo) gumbi na kartici ne delujejo.



Voznikova odgovornost med parkiranjem ali ob zaustavitvi vozila

Nikoli ne zapuščajte vozila, niti za kratek čas, če v njem ostane otrok, ali odrasla oseba, ki potrebuje pomoč drugih.

Slednji bi namreč lahko nehote zagnali motor, vključili razno opremo, kot je pomik stekel, ali zaklenili vrata ..., s čimer bi lahko ogrozili sebe in druge.

Poleg tega ne pozabite, da lahko v toplem oziroma sončnem vremenu temperatura v notranjosti vozila zelo hitro naraste.

SMRTNA NEVARNOST ALI NEVARNOST HUJŠIH POŠKODB.

DODATNO ZAKLEPANJE

40679



Ta funkcija pri nekaterih vozilih omogoča zaklepanje odpiralnih delov, pri čemer vrat ni mogoče odpreti z notranjimi ročicami (denimo pri poskusu odpiranja vrat skozi razbito steklo).

Vključitev dodatnega zaklepanja

Dvakrat zaporedoma pritisnite na gumb **1**.

Zaklepanje vrat spremljajo **trije** utripi varnostnih utripalk in bočnih smerokazov.

Posebnost: dodatno zaklepanje ni mogoče, če so prižgane varnostne utripalke ali pozicijske luči vozila.

Izklop dodatnega zaklepanja

Pritisnite gumb **2** na ključu.

Odklepanje vrat je potrjeno z **enkratnim utripom** varnostnih utripalk.



Nikoli ne uporabite dodatnega zaklepanja, če ostane kdo v vozilu.

ODPIRANJE IN ZAPIRANJE VRAT (1/2)



Odpiranje vrat z zunanje strani

Prednja vrata

Pri odklenjenih vratih primite ročico **1** in jo potegnite k sebi.



Iz varnostnih razlogov vrata odpirajte in zapirajte le pri ustavljenem vozilu.



Zadnja vrata

Pri odklenjenih vratih primite ročico **2** in jo potegnite k sebi.

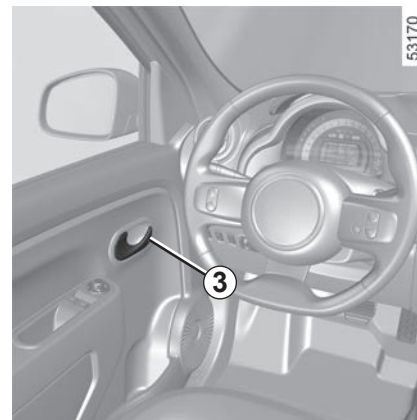

Odpiranje vrat iz notranjosti

Potegnite ročico **3**.

ODPIRANJE IN ZAPIRANJE VRAT (2/2)

Opozorilni zvočni signal za neugasnjene luči

Če pozabite ugasniti luči po izključitvi kontakta, vas ob odpiranju vrat na to opozori zvočni signal.

Opozorilnik za odprta vrata

Če so pri izklopljenem motorju odprta ali slabo zaprta vrata, ali vrata prtljažnika, se

prižge opozorilna lučka . Ko hitrost vozila doseže približno 20 km/h, opozorilno lučko spremlja zvočni signal.

Posebnost

Pri nekaterih vozilih se delovanje dodatne opreme (radia itd.) prekine:

- če je ključ vstavljen v stikalo za zagon in so voznikova vrata odprta;
- če zaklenete vrata.

36936



Alarm za pozabljen ključ

Če pozabite ključ v stikalu za zagon, vas ob odpiranju voznikovih vrat na to opozori zvočni signal.

Varnostna blokada za otroke

Če premaknete vzvod 4, lahko zadnja vrata odprete le z zunanje strani. Iz notranjosti se prepričajte, da vrat dejansko ni mogoče odpreti.



Voznikova odgovornost med parkiranjem ali ob zaustavitvi vozila

Nikoli ne zapuščajte vozila, niti za kratek čas, če v njem ostane otrok, ali odrasla oseba, ki potrebuje pomoč drugih.

Slednji bi namreč lahko nehote zagrnali motor, vključili razno opremo, kot je pomik stekel, ali zaklenili vrata ..., s čimer bi lahko ogrozili sebe in druge.

Poleg tega ne pozabite, da lahko v toplem oziroma sončnem vremenu temperatura v notranjosti vozila zelo hitro naraste.

SMRTNA NEVARNOST ALI NEVARNOST HUJŠIH POŠKODB.

ZAKLEPANJE, ODKLEPANJE ODPIRALNIH DELOV (1/2)

Zaklepanje/odklepanje z zunanje strani

Izvaja se z daljinskim upravljalnikom ➔ 1.22.

V nekaterih primerih lahko radiofrekvenčni daljinski upravljalnik ne deluje:

- pri iztrošeni bateriji daljinskega upravljalnika, izpraznjenem akumulatorju itd.;
- zaradi uporabe elektronskih naprav v bližini daljinskega upravljalnika (npr. mobilni telefon);
- vozilo se nahaja v območju močnega elektromagnetnega sevanja.

V tem primeru lahko:

- za odklepanje prednjih levih vrat uporabite ključ v daljinskem upravljalniku ali rezervni ključ;
- uporabite stikalo za zaklepanje/odklepanje vrat iz notranjosti (glejte naslednje strani).

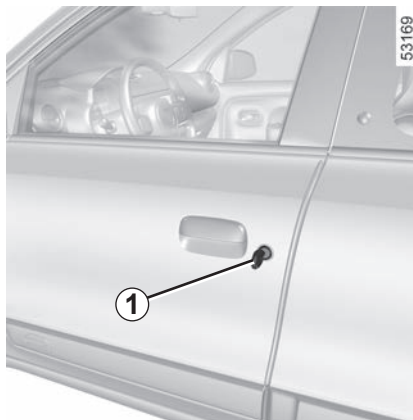

Uporaba ključa

Vstavite ključ v ključavnico **1** in zaklenite ali odklenite prednja leva vrata.



Nikoli ne puščajte ključa v vozilu.

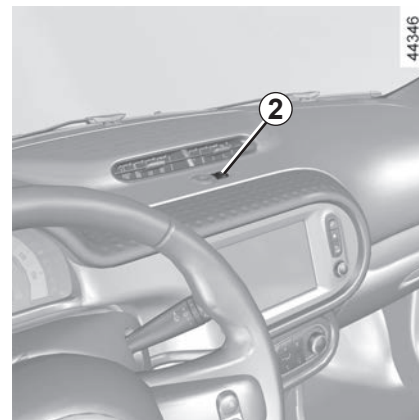

Pri vključenem kontaktu pritisnite na gumb **2** za odklepanje vrat, da se odklenejo ostali odpiralni deli (vrata in prtljažnik).

ZAKLEPANJE, ODKLEPANJE ODPIRALNIH DELOV (2/2)

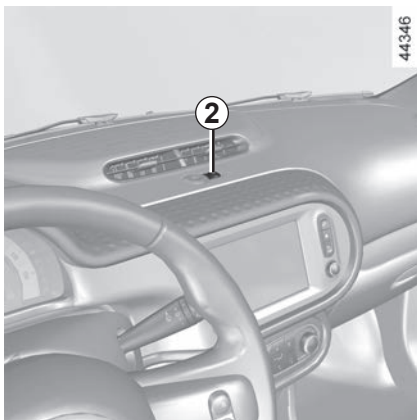

Gumb za zaklepanje/odklepanje vrat iz notranjosti

Stikalo **2** se uporablja hkrati za vrata in prtljažnik.

Če je kateri od odpiralnih delov na vozilu (vrata ali prtljažnik) odprt ali slabo zaprt, pride do hitrega zaklepanja/odklepanja vrat in pokrovov.

Pri prevozu tovora z odprtim prtljažnikom lahko kljub temu zaklenete druge odpiralne dele: **ostale odpiralne dele zaklenete tako, da pri zaustavljenem vozilu pritisnete stikalo 2 in ga držite več kot pet sekund.**

Zaklepanje odpiralnih delov brez radiofrekvenčnega daljinskega upravljalnika

Na primer pri izpraznjeni bateriji ali začasnem nedelovanju radiofrekvenčnega daljinskega upravljalnika itd.

Ko je motor izklopljen, ključ izvlečen iz stikala za zagon in so ena od vrat odprta, pritisnite stikalo **2** in ga držite vsaj pet sekund.

Ob zapiranju vrat se zaklenejo vsa vrata in pokrovi.

Kontrolna lučka stanja vrat in pokrovov

Pri vključenem kontaktu vas kontrolna lučka na stikalu **2** obvešča o stanju odpiralnih delov:

- kadar so vrata in pokrovi zaklenjeni, je kontrolna lučka prižgana;
- kadar so vrata in pokrovi odklenjeni, je kontrolna lučka ugasnjena.

Ko vrata zaklenete, ostane kontrolna lučka nekaj časa prižgana, nato ugasne.



Voznikova odgovornost

Če se odločite za vožnjo z zaklenjenimi vrati, se morate zavedati, da bodo imeli reševalci v primeru nesreče otežen dostop v notranjost vozila.

SAMODEJNO ZAKLEPANJE VRAT MED VOŽNJO



Princip delovanja

Po zagonu vozila sistem samodejno zaklene odpiralne dele, čim dosežete hitrost približno 7 km/h.

Vrata se odklenejo:

- s pritiskom gumba **1** za odklepanje vrat;
- z odpiranjem enih od prednjih vrat, če je vozilo zaustavljeno.

Opomba: če odprete/zaprete ena od vrat, se ta ponovno samodejno zaklenejo, ko vozilo doseže hitrost približno 7 km/h.

Vključitev/Izključitev funkcije

Pri delujočem motorju pritisnite gumb **1** in ga držite približno 5 sekund, dokler ne zaslišite zvočnega signala.

Motnje delovanja

Če opazite motnje pri delovanju (ni samodejnega zaklepanja, opozorilna lučka v gumbu **1** ne začne svetiti, potem ko zaklenete odpiralne dele itd.), najprej preverite, ali so vsi odpiralni deli dobro zaprti. Če so vrata pravilno zaprta, se obrnite na predstavnika servisne mreže za vaše vozilo.



Voznikova odgovornost

Če se odločite za vožnjo z zaklenjenimi vrati, se morate zavedati, da bodo imeli reševalci v primeru nesreče otežen dostop v notranjost vozila.

VOLAN, SERVOVOLAN

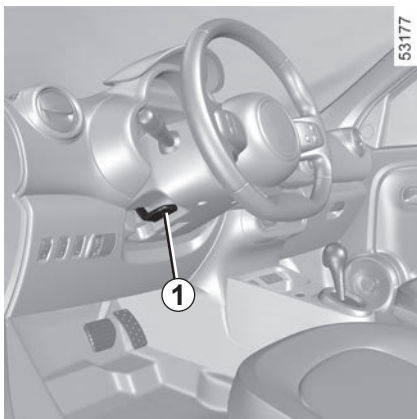

Nastavitev volana po višini

Spustite ročico **1** in nastavite volanski obroč v želeni položaj; potisnite ročico prek trde točke, da blokirate volan.

Prepričajte se, da je volan dobro učvrščen.



Iz varnostnih razlogov vam svetujemo, da te nastavitve ne opravljate med vožnjo.

Servovolan

Variabilni servo volan je opremljen z elektronskim krmilnim sistemom, ki spreminja stopnjo pomoči glede na hitrost vozila.

Pri parkiranju je volan mehkejši (za lažje manevriranje), s povečevanjem hitrosti pa postaja čedalje trši (za večjo varnost pri veliki hitrosti).

Nikoli ne vozite z neustrezno napolnjenim akumulatorjem.



Nikoli ne ugašajte motorja med vožnjo po klancu navzdol in praviloma nikoli med vožnjo (ne bo servopomoči).

Pri ustavljenem vozilu nikoli ne zadržujte volana v skrajnem levem ali desnem položaju.

Pri mirujočem motorju ali pri okvari sistema lahko volan še vedno obračate. Potrebno bo le več moči.

Pri hitrem obračanju volana se lahko pojavi hrup. To je normalno.

OGLEDALA (1/2)

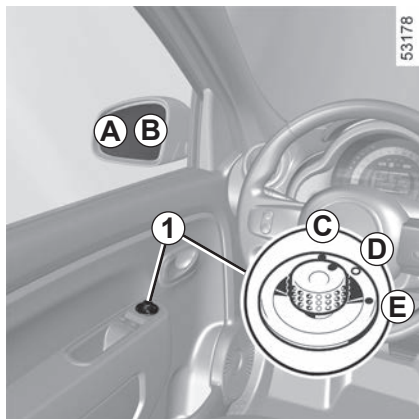

Zunanja ogledala z električnim upravljanjem

Pri vključenem kontaktu obrnite gumb **1**:

- položaj **C**: za nastavljanje levega vzratnega ogledala;
- v položaj **E** za nastavljanje desnega vzratnega ogledala.

Položaj **D** je neaktiven.

Ogrevanje zunanjih ogledal

Pri delujočem motorju se ogrevanje zunanjih ogledal vključuje istočasno z ogrevanjem zadnjega stekla.

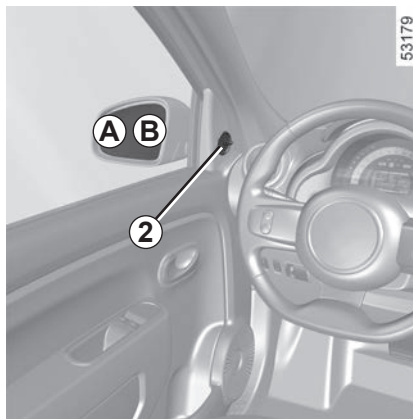

Zunanja ogledala z ročnim upravljanjem

Zunanje vzratno ogledalo nastavljate z ročico **2**.



Svetujemo vam, da iz varnostnih razlogov vse te nastavitve opravite pri zaustavljenem vozilu.



Zunanje ogledalo na vozniški strani je lahko sestavljeno iz dveh vidno ločenih območij. Območje **B** na ogledalu je enako kot pri običajnem zunanjem ogledalu. Območje **A** omogoča večji pregled v zadnjem bočnem predelu.

Predmeti v ogledalu so bližje, kot so videti.

OGLEDALA (2/2)



Notranje vzratno ogledalo

Ogledalo lahko nastavljate po lastni želji. Med vožnjo ponoči ga lahko preklopite z vzvodom **3** za vzratnim ogledalom, da vas ne bi slepil odsev luči za vami vožečega vozila.



Svetujemo vam, da iz varnostnih razlogov vse te nastavitve opravite pri zaustavljenem vozilu.

PREDNJI SEDEŽI

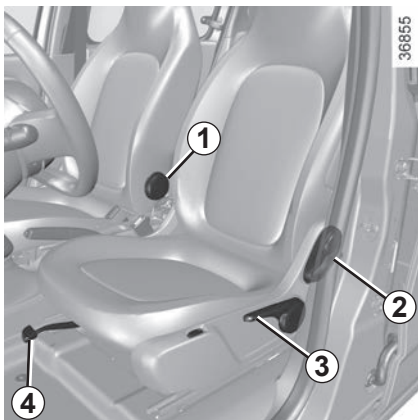

Pomik sedeža naprej ali nazaj

Dvignite ročico **4**, da se sprostí mehanizem. Pomaknite sedež v želeni položaj, spustite ročico in se prepričajte, da je sedež dobro učvrščen.

Nastavitev višine sedišča sedeža

Pritiskajte ročico **3** navzgor ali navzdol toliko časa, da nastavite ustrezno višino sedišča.

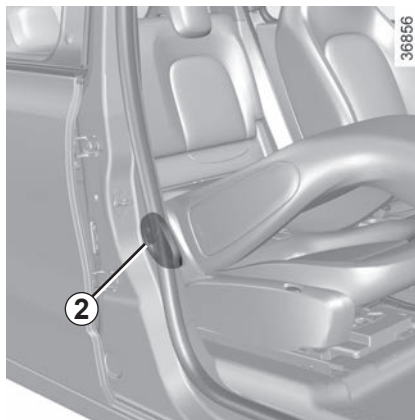

Nastavitev nagiba naslonjala

Premakajte gumb **1** ali **2** (odvisno od vozila) in nagnite naslonjalo do želenega položaja.



Iz varnostnih razlogov vam svetujemo, da vse te nastavitve opravite, ko vozilo miruje.

Na podu pred voznikovim sedežem ne sme biti nobenih predmetov, ker lahko v primeru sunkovitega zaviranja zdrsnejo pod pedale in onemogočijo njihovo uporabo.

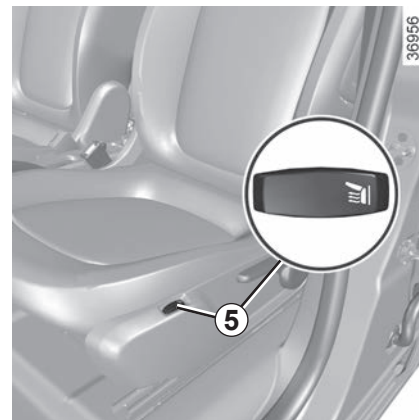

Ogrevanje sedežev

Pri vključenem kontaktu pritisnite na stikalo **5** ustreznega sedeža. Prižge se lučka na stikalu.

Sistem, ki je opremljen s termostatom, uravnava gretje in ga po potrebi izklopi.



Da ne zmanjšate učinkovitosti varnostnih pasov, vam svetujemo, da naslonjal sedežev ne nagibate preveč nazaj.

VARNOSTNI PASOVI (1/5)

Vsem potnikom v vozilu svetujemo, naj se vedno pripnejo z varnostnimi pasovi. Upoštevajte predpise glede obveznega privezovanja, ki veljajo v posameznih državah.

Varnostni pasovi na zadnjih sedežih bodo delovali pravilno le, če bo zadnja sedežna klop ustrezno zaskočena na svojem mestu. ➔ 3.24.



Nepravilno naravnani ali zviti varnostni pasovi lahko v primeru nesreče povzročijo resne poškodbe.

Z enim varnostnim pasom se lahko priveže samo ena oseba, ne glede na to, ali gre za otroka ali odraslega človeka.

Tudi nosečnice morajo biti pripete z varnostnim pasom. V tem primeru pazite, da medenični pas ne pritiska premočno na spodnji del trebuha, pri čemer pa pasu ne smete razrahljati z dodatnimi predmeti.

Pred zagonom mora voznik najprej nastaviti položaj za vožnjo, ki mu najbolj ustreza, nato pa si morajo vsi potniki ustrezno nastaviti varnostni pas za najboljšo možno zaščito.

Nastavitev položaja za vožnjo

- **Pravilno se usedite na sedež, tako da ste s hrbtom naslonjeni na naslonjalo** (potem ko ste slekli plašč, jakno ...). To je zelo pomembno za pravilen položaj hrbta;
- **sedež nastavite tako, da boste med vožnjo z nogami brez težav dosegli vse pedale.** Sedež mora biti v položaju, ki vam bo zagotavljal neovirano upravljanje s pedali. Naslonjalo mora biti nastavljeno tako, da so roke pri držanju volana rahlo skršene;
- **nastavite ustrezno višino sedišča.** Pravilna nastavitev sedeža vam bo zagotavljala dober pregled nad cestiščem;
- **naravnajte višino volana.**



Nastavitev varnostnih pasov

Za pravilno nastavitev in položaj varnostnih pasov na vseh sedežih:

- prilagodite sedeže (položaj sedeža in naklon naslona sedeža, če je na voljo);
- sedite s hrbtom tesno ob naslonjalo sedeža;

VARNOSTNI PASOVI (2/5)

- premaknite prsni varnostni pas **1** čim bližje spodnjemu delu vratu, ne da bi se dejansko naslonil nanj (če je potrebno, prilagodite višino varnostnega pasu, če je na voljo) in se prepričajte, da je prsni del pasu **1** je v stiku z ramo;
- namestite medenični varnostni pas **2** tako, da leži plosko na stegnih in ob medenici.

Pas se mora čvrsto oprijemati telesa. Npr.: Zato ne nosite predebelih oblačil in ne vstavljajte raznih predmetov med pas in telo.

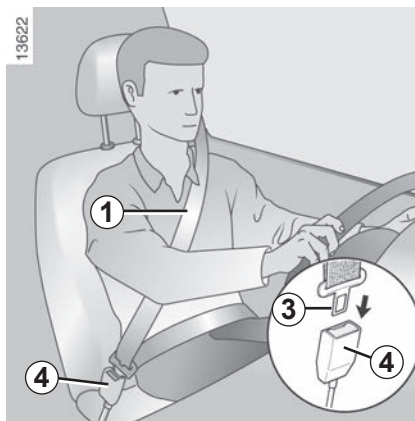

Zapenjanje

Počasi in brez sunkov vlecite pas , tako da boste lahko pravilno zapeli zaskočni jeziček **3** v zaponko **4** (potegnite jeziček **3**, da preverite, ali je pravilno zapet).

Če se pas med odvijanjem zablokira, ga nekoliko popustite in počasi ponovno odvijte.

Če se varnostni pas povsem zablokira, ga počasi, vendar močno potegnite, da ga izvlečete še za približno 3 cm. Nato ga spustite, da se sam od sebe navije na navijalni boben. Ponovno ga odvijte.

Če težave ne morete odpraviti, se posvetujte s predstavnikom servisne mreže za vaše vozilo.



Varnostni pasovi na prednjih sedežih



Opozorilna lučka za neprijet voznikov varnostni pas **A**, in pri nekaterih izvedenkah vozil, za sovoznikov varnostni pas

Prikaže se na osrednjem zaslonu, ko je kontakt vklopljen, ter če voznikov ali sovoznikov varnostni pas (ko na sedežu sedi potnik) ni pripet.

VARNOSTNI PASOVI (3/5)

Če je sedež zaseden in eden izmed obeh varnostnih pasov ni pripet ali se odpne, medtem ko se vozilo premika s hitrostjo več kot približno 20 km/h, začne utripati opozorilna lučka **A**  in zasliši se pisk, ki traja približno 120 sekund.

Opomba: če je na sedišču sovoznikovega sedeža kakšen predmet, se v določenih primerih lahko prižge opozorilna lučka.

Opomba: če je na sedišču sovoznikovega sedeža kakšen predmet, se v določenih primerih lahko prižge opozorilna lučka.

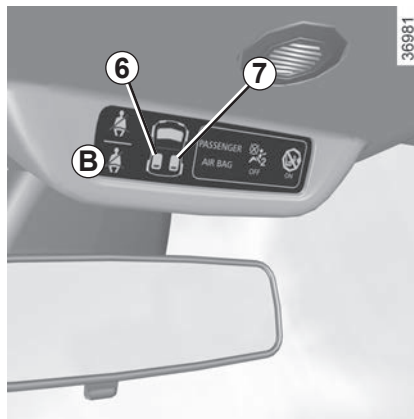

Opozorilo za nepripet varnostni pas na zadnjih sedežih

Na osrednjem zaslonu se prikaže opozorilna lučka **B** , ko je kontakt vklopljen.

Spremljata ga grafična prikaza **6** in **7**, ki voznika vsakič obvestita o stanju pripetosti posamičnega varnostnega pasu:

- vključen kontakt;
- vrata so odprta;
- zapetju ali odpetju enega od zadnjih varnostnih pasov.

Razumevanje grafičnega prikaza **6** ali **7**:

- zelen indikator: varnostni pas pripet;
- rdeč indikator: varnostni pas ni pripet.

Ko je hitrost vozila pod približno 20 km/h, se opozorilna lučka **B**  in prikaza **6** in **7** prikažeta za približno 60 sekund vsakič, ko je eden od zadnjih varnostnih pasov pripet ali odpet.

Če hitrost vozila doseže ali preseže približno 20 km/h in med vožnjo odprite enega od zadnjih varnostnih pasov, na osrednjem prikazovalniku začne utripati opozorilna

lučka **B**  in zasliši se pisk, ki traja približno 30 sekund. Poleg tega se na osrednjem prikazovalniku prikažeta prikaza **6** in **7** za približno 60 sekund in indikator za zadevni sedež pa postane rdeč.

Vedno se prepričajte, da so potniki na zadnjih sedežih pravilno pripeti, in da prikazano število pripetih varnostnih pasov ustreza številu zasedenih zadnjih sedežev.

Opomba: če je na enem od sedišč sprednjih sedežev predmet, se v določenih primerih lahko vklopi opozorilna lučka.

VARNOSTNI PASOVI (4/5)



Odpenjanje

Pritisnite gumb **5** in pas se samodejno navije na navijalni boben. Vodite varnostni pas.



Varnostni pasovi na zadnjih sedežih **8**

Zapenjanje, odpenjanje in nastavljanje potekajo na enak način kot pri varnostnih pasovih na prednjih sedežih.



Preverite pravilno namestitvev in delovanje varnostnih pasov na zadnjih sedežih po vsakem spreminjanju položaja zadnje sedežne klopi.

VARNOSTNI PASOVI (5/5)

Naslednja opozorila veljajo tako za varnostne pasove na prednjih sedežih kot za varnostne pasove na zadnjih sedežih.



- Sestavnih delov zadrževalnega sistema – pasov in sedežev ter njihovih pritrdilnih elementov, ki so bili nameščeni tovarniško, ni dovoljeno spreminjati. Za vgradnjo dodatnih varnostnih elementov (npr. otroškega sedeža) se posvetujte s predstavnikom servisne mreže za vaše vozilo.
- Ne uporabljajte raznih predmetov za razrahljanje pasu (npr. raznih sponk, ščipalk ...), ker vas pas, ki se ne bo dobro prilegal telesu, v primeru nesreče ne bo dovolj učinkovito varoval.
- Nikoli ne speljite pasu pod roko ali za hrbtom.
- Ne uporabljajte istočasno enega pasu za več oseb. Prav tako nikoli ne pripenjajte s svojim pasom dojenčka ali otroka v vašem naročju.
- Pas ne sme biti nikoli zavit.
- Po prometni nesreči preverite in, če je potrebno, zamenjajte varnostne pasove. Zamenjajte tudi pasove, na katerih ste opazili poškodbe.
- Pri ponovnem nameščanju zadnje sedežne klopi pazite, da so varnostni pasovi in zaponke pravilno speljani in jih bo mogoče pravilno uporabljati.
- Pazite, da je jeziček varnostnega pasu vstavljen v ustrezno zaponko.
- Ne postavljajte predmetov v območje ohišja zaponke varnostnega pasu, ki bi lahko ovirali njegovo pravilno delovanje.
- Preverite, ali je zaponka ustrezno nameščena (osebe ali predmeti je ne smejo prekrivati, poškodovati, pritisniti nanjo itd.).

DODATNI SISTEMI VAROVANJA NA PREDNJIH SEDEŽIH (1/6)

Glede na vozilo jih lahko sestavljajo:

- zategovalniki navijalnih bobnov prednjih varnostnih pasov;
- omejevalniki zatezne sile varnostnih pasov za zaščito prsnega koša;
- airbags – voznikova in sovoznikova

Sistemi lahko pri čelnem trčenju delujejo ločeno ali skupno, odvisno od načina in silovitosti trka.

Glede na silovitost trčenja lahko sistem sproži delovanje:

- blokado varnostnega pasu;
- zategovalnika varnostnega pasu v navijalnem bobnu, ki popravi položaj in zategnjenost pasu,
- airbags.

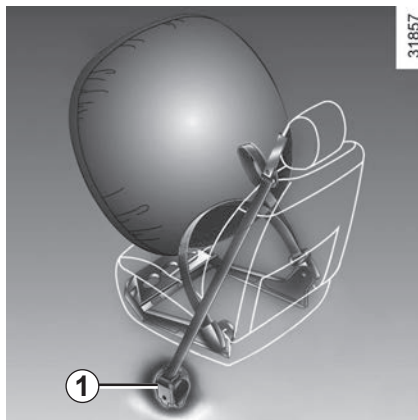

Zategovalniki varnostnih pasov

Zategovalniki pritisnejo varnostni pas ob telo ter s tem potnika ob sedež in tako povečajo učinkovitost varnostnega pasu.

Pri vključenem kontaktu lahko sistem v primeru močnejšega čelnega trčenja in glede na silovitost trčenja sproži zategovalnik navijalnega bobna varnostnega pasu **1**, ki v trenutku zategne varnostni pas.



- Če ste imeli nesrečo, mora dodatne sisteme varovanja pregledati strokovnjak.
 - Strogo je prepovedan kakršen koli poseg v sistem zategovalnikov, sestavnih delov airbags, računalnikov in kablov ali njihova ponovna uporaba na drugih vozilih.
- Da bi se izognili nenadnemu sproženju varnostne blazine in s tem tudi poškodbam, vas opozarjamo, da je za izvajanje posegov na sistemih airbags usposobljeno le osebje v pooblaščenih servisnih mreži za vaše vozilo.
- Kontrolo električnega sistema in sprožilca lahko opravlja le usposobljeno osebje z za to predvideno kontrolno napravo.
- Če nameravate vozilo odpeljati na odpad, se pred tem posvetujte s predstavnikom servisne mreže glede odstranitve plinskih generatorjev na zategovalnikih in sestavnih delih airbags.

DODATNI SISTEMI VAROVANJA NA PREDNJIH SEDEŽIH (2/6)

Omejevalnik sile

Ta mehanizem se sproži pri določeni stopnji silovitosti trka in zmanjša silo, s katero varnostni pas pritiska na telo.

sprednja Airbags na voznikovi in sovoznikovi strani

Varnostna blazina je vgrajena spredaj na voznikovi in na sovoznikovi strani.

Na nameščenost opreme opozarja napis »Airbag" na volanu, armaturni plošči (v območju sestavnega dela airbag **A**) in nalepka na spodnjem delu vetrobranskega stekla, odvisno od vozila.

Vsak sistem airbag sestavlja:

- airbag in plinski generator, ki sta vgrajena v volan na voznikovi strani in v armaturno ploščo na sovoznikovi strani;
- elektronska enota za nadzor sistema, ki upravlja električni vžigalnik plinskega generatorja;
- skupna kontrolna lučka  na instrumentni plošči.



Sistem sestavnega dela airbag za svoje aktiviranje uporablja poseben pirotehnični sistem.

Tako je mogoče pojasniti, zakaj se ob sproženju varnostne blazine proizvajata toplota, dim (to še ne pomeni, da bo izbruhnil požar) in je slišati močan pok. airbag se mora napihovati v trenutku, zato lahko povzroči poškodbe na površini kože ali druge nevarnosti

DODATNI SISTEMI VAROVANJA NA PREDNJIH SEDEŽIH (3/6)

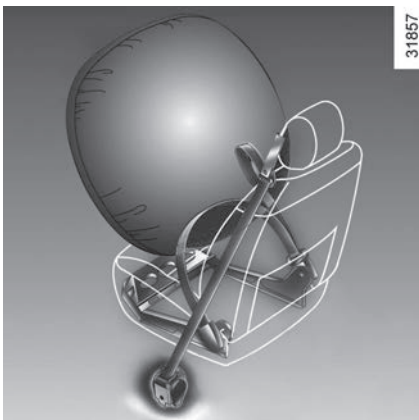

Delovanje

Sistem deluje le pri vključenem kontaktu.

Pri silovitem **čelnem** trčenju se airbags v trenutku napihnejo. Napihnjena blazina ublaži udarec voznikove ter sovoznikove glave in prsnega koša ob volan oziroma armaturno ploščo. Varnostne blazine se takoj začnejo prazniti, da potniki lažje zapustijo vozilo.

53172



Motnje pri delovanju

Ta opozorilna lučka **2**  na instrumentni plošči se vklopi, ko vklopite kontakt, in se po nekaj sekundah izklopi.

Če se lučka ne prižge ob vključitvi kontakta ali pa se prižge pri delujočem motorju, opozarja na napako v sistemu.

Čimprej se posvetujte s predstavnikom servisne mreže za vaše vozilo. Vsako odlašanje pomeni manj učinkovito zaščito.

DODATNI SISTEMI VAROVANJA NA PREDNJIH SEDEŽIH (4/6)

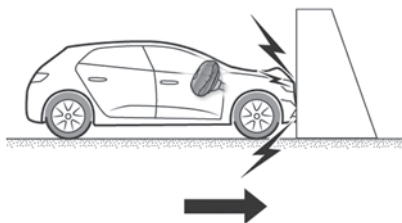

Zategovalniki ali sestavni deli airbags se bodo sprožili v naslednjih primerih.

Pri čelnem trčenju na trdno površino (ki je ni mogoče deformirati), pri katerem je hitrost trčenja enaka ali večja od **25 km/h**.

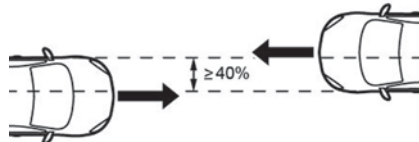

Pri čelnem trčenju z drugim vozilom enake ali višje kategorije, pri katerem je območje trčenja enako ali večje od 40 %, hitrost obeh vozil pa enaka ali večja od **40 km/h**.

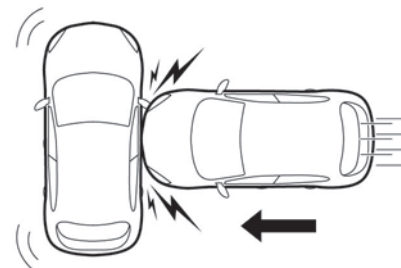

Pri bočnem trčenju z drugim vozilom enake ali višje kategorije, pri katerem je hitrost trčenja enaka ali večja od **50 km/h**.

DODATNI SISTEMI VAROVANJA NA PREDNJIH SEDEŽIH (5/6)

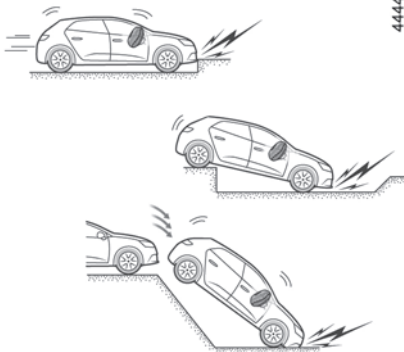

Zategovalniki in sestavni deli airbags se lahko sprožijo v naslednjih primerih:

- trk pod vozilom, kot je udarec v pločnik;
- luknje na cestišču;
- padec ali trd pristanek;
- kamenje;
- ...

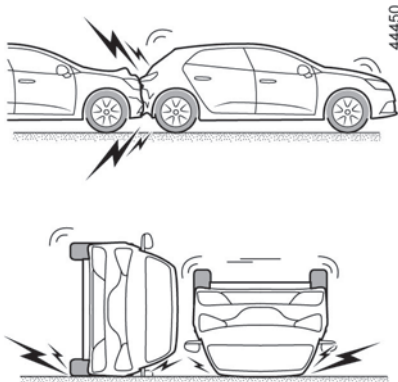

V naslednjih primerih obstaja nevarnost, da se zategovalniki varnostnih pasov ali **airbags morda ne bodo sprožili:**

- v primeru trčenja od zadaj, ne glede na silovitost;
- v primeru prevračanja vozila;

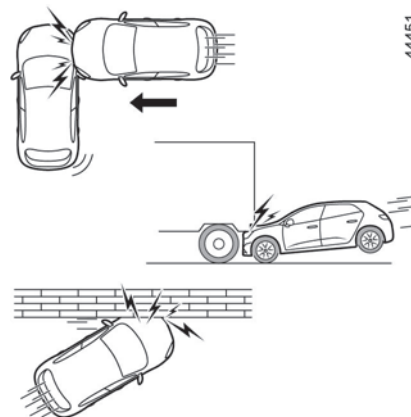

- v primeru bočnega trčenja v sprednji ali zadnji del vozila,
- v primeru čelnega trčenja pod zadnji del tovornjaka;
- v primeru čelnega trčenja v ostro oviro;
- ...

DODATNI SISTEMI VAROVANJA NA PREDNJIH SEDEŽIH (6/6)

Vsa opozorila, ki so napisana v nadaljevanju, so namenjena temu, da ne bi prišlo do oviranja sprožitve airbag ali do resnih poškodb ob njeni sprožitvi.



Opozorila glede sestavnega dela: airbag za voznika

- Ne spreminjajte volanskega obroča ali njegove osrednje blazinice.
- Prepovedano je kakršnokoli prekrivanje osrednje blazinice volanskega obroča.
- Na blazinico volanskega obroča ne pritrjujte nikakršnih predmetov (priponk, značk, ure, nosilca za telefon ...).
- Prepovedano je snemati volanski obroč (razen osebju servisne mreže za vaše vozilo).
- Med vožnjo ne sedite preblizu volana: namestite se tako, da bodo vaše roke rahlo upognjene (glejte poglavje »Nastavitev položaja za vožnjo« ➔ 1.36). Tako boste zagotovili neovirano in učinkovito sproženje blazine.

Opozorila glede airbag na sovoznikovi strani

- Ne pritrjujte ali lepите nobenih predmetov (priponk, značk, ure, nosilca za telefon itd.) na armaturno ploščo v območju sestavnega dela airbag.
- Med sovoznikom in armaturno ploščo naj ne bo nobenih predmetov (dežnika, paketov, palice ...) ali živali.
- Ne dajate nog na armaturno ploščo ali na sedež, kajti zaradi drugačne drže lahko pride v primeru nesreče do hudih poškodb. Na splošno velja, da morajo biti vsi deli telesa (kolena, roke, glava ...) oddaljeni od armaturne plošče.
- Takoj ko odstranite otroški sedež s sovoznikovega sedeža, ponovno aktivirajte varnostne blazine, da sovozniku zagotovite varnost v primeru trčenja.

NA SOVOZNIKOV SEDEŽ NE SMETE PRITRDI OTROŠKEGA SEDEŽA, OBRNJENEGA V NASPROTNI SMERI VOŽNJE, ČE DODATNA VARNOSTNA OPREMA POLEG SOVOZNIKOVEGA VARNOSTNEGA PASU NI IZKLOPLJENA ➔ 1.63.

DODATNI SISTEMI VAROVANJA NA ZADNJIH STRANSKIH PASOVIH

Omejevalnik zatezne sile pasu

Ta mehanizem se sproži pri določeni stopnji silovitosti trka in zmanjša silo, s katero varnostni pas pritiska na telo.



- Če ste imeli nesrečo, mora dodatne sisteme varovanja pregledati strokovnjak.
- Strogo je prepovedan kakršen koli poseg v sistem zategovalnikov, sestavnih delov airbags, računalnikov in kablov ali njihova ponovna uporaba na drugih vozilih.
- Da bi se izognili nenadnemu sproženju varnostne blazine in s tem tudi poškodbam, vas opozarjamo, da je za izvajanje posegov na sistemih airbags usposobljeno le osebje v pooblaščenih servisnih mreži za vaše vozilo.
- Kontrolo električnega sistema in sprožilca lahko opravlja le usposobljeno osebje z za to predvideno kontrolno napravo.
- Če nameravate vozilo odpeljati na odpad, se pred tem posvetujte s predstavnikom servisne mreže glede odstranitve plinskih generatorjev na zategovalnikih in sestavnih delih airbags.

SISTEMI ZA BOČNO ZAŠČITO

Bočne Airbags

Gre za airbag, s katerima sta lahko opremljena oba prednja sedeža in ki se v primeru aktiviranja razprostreta ob strani sedeža (na strani vrat), da zavarujeta potnike pri silovitem bočnem trčenju.

Pri nekaterih izvedenkah vozila vas na prisotnost dodatne varnostne opreme (airbags, zategovalniki itd.) v potniškem prostoru opozarja nalepka na vetrobranskem steklu.



Opozorilo, ki zadeva bočne airbag

- **Nameščanje sedežnih prevlek:** na sedeže, opremljene z bočno airbag lahko namestite le posebne sedežne prevleke za vaše vozilo. Vprašajte predstavnika servisne mreže za vaše vozilo, če so take prevleke na voljo. Ob uporabi drugih prevlek (ali prevlek, ki so namenjene za kakšno drugo vozilo) je ogrožena vaša varnost, saj bi v primeru nesreče lahko ovirale pravilno sproženje bočnih airbags.
- V območje razpiranja bočne varnostne blazine (med sedežnim naslonjalom in vrati ter notranjimi oblogami) ne postavljajte nobene opreme, predmetov ali celo živali. Prav tako ne pokrivajte sedežnega naslonjala z obleko ali dodatno opremo. To lahko negativno vpliva na delovanje airbag in v primeru njenega aktiviranja povzroči tudi resne poškodbe.
- Vsako demontažo ali spreminjanje sedežev in notranjih oblog lahko opravi le usposobljeno osebje servisne mreže za vaše vozilo.

DODATNI SISTEMI VAROVANJA

Vsa opozorila, ki so napisana v nadaljevanju, so namenjena temu, da ne bi prišlo do oviranja sprožitve airbag ali do resnih poškodb ob njeni sprožitvi.



Varnostna blazina dopolnjuje varovanje, ki ga nudi varnostni pas. airbag in varnostni pas sta nerazdružljiva člena istega varovalnega sistema. Zato morajo biti vsi potniki vedno pripeti z varnostnim pasom. Če potniki tega ne upoštevajo, lahko pride v primeru nesreče do resnih poškodb; večje pa je tudi tveganje za poškodbe na površini kože, ki so posledica sprožitve airbag.

V primeru prevračanja ali silovitega trčenja od zadaj se zategovalniki ali airbags ne sprožijo vedno. Ti sistemi se lahko sprožijo ob udarcih v podvozje vozila, kot na primer pri udarcih ob pločnik, pri luknjah na cestišču ali pri udarcih kamenja.

- Posegi v celoten sistem airbag (airbags, zategovalniki varnostnih pasov, krmilna enota, kabli ...) so nepooblaščenim osebam **strogo prepovedani** (opravlja jih lahko le usposobljeno osebje servisne mreže za vaše vozilo).
- Za pravilno delovanje sistema in da bi se izognili nenadnemu sproženju varnostne blazine, mora vse posege na sistemu airbag opraviti usposobljeno osebje v servisni mreži za vaše vozilo.
- Če je bilo vozilo udeleženo v prometni nesreči ali je bilo predmet kraje ali poskusa kraje, morate vozilo iz varnostnih razlogov pripeljati v servis, da vam pregledajo sistem airbag.
- Ob izposoji ali prodaji vozila seznanite novega lastnika s temi pogoji in mu predajte tudi knjižico z navodili za uporabo in vzdrževanje.
- Če nameravate vozilo odpeljati na odpad, se pred tem posvetujte s predstavnikom servisne mreže glede odstranitve plinskih generatorjev.

VAROVALA ZA OTROKE: splošno (1/2)

Prevoz otroka

Upošteвайте predpise, ki veljajo v posameznih državah.

Tako kot odrasel potnik, mora tudi otrok pravilno sedeti in biti vedno privezan z varnostnim pasom. Odgovorni ste za otroke, ki jih prevažate.

Otrok ni miniatura odraslega človeka, ampak je izpostavljen drugačnim nevarnostim in poškodbam, saj njegove mišice in kosti niso še povsem razvite. Samo varnostni pas ne zagotavlja zadostne varnosti pri prevozu. Priskrbite mu ustrezen otroški sedež in ga pravilno uporabljajte.



Če želite preprečiti odpiranje vrat, uporabite funkcijo »Blokada za otroka« ➔ 1.27.

Preden namestite otroški sedež, preberite navodila za uporabo in jih dosledno upoštevajte. Če boste imeli težave pri namestitvi, se obrnite na proizvajalca sedeža. Navodila spravite skupaj s sedežem.



Trčenje pri hitrosti 50 km/h je enakovredno padcu z višine 10 metrov. Neprivezan otrok v vozilu je v enaki nevarnosti kot otrok, ki se igra na balkonu brez ograje v četrtem nadstropju.

Otrok naj nikoli ne sedi v vašem naročju. V primeru nesreče ga ne boste mogli držati, tudi če ste privezani.

Če je bilo vaše vozilo udeleženo v prometni nesreči, zamenjajte otroški sedež in dajte preveriti varnostne pasove in pridrlišča ISOFIX.



Voznikova odgovornost med parkiranjem ali ob zaustavitvi vozila

Nikoli ne zapuščajte vozila, niti za kratek čas, če v njem ostane otrok, odrasla oseba, ki potrebuje pomoč drugih ali žival.

Slednji bi namreč lahko nehote zagrnali motor, vključili razno opremo, kot je pomik stekel, ali zaklenili vrata, s čimer bi lahko ogrozili sebe in druge.

Poleg tega ne pozabite, da lahko v toplem oziroma sončnem vremenu temperatura v notranjosti vozila zelo hitro naraste.

SMRTNA NEVARNOST ALI NEVARNOST HUJŠIH POŠKODB.

VAROVALA ZA OTROKE: splošno (2/2)

Uporaba otroškega sedeža

Stopnja zaščite, ki jo nudi otroški sedež, je odvisna od tega, v kolikšni meri lahko zadrži otroka, in od njegove namestitve. Nepravilna namestitvev namreč lahko ogrozi zaščito otroka pri močnem zaviranju ali trčenju.

Pred nakupom otroškega sedeža preverite, ali ustreza predpisom v vaši državi in ali ga lahko namestite v svoje vozilo. Obiščite pooblaščenega predstavnika servisne mreže, da se seznanite s priporočenimi sedeži za vaše vozilo.

Predpisi o prevozu otrok so za vsako državo posebne. Uporaba otroškega sedeža je odvisna od starosti in/ali velikosti in/ali teže otroka.

A otroke, ki jih ni treba prevažati v otroškem sedežu, se prepričajte, da je varnostni pas pravilno nastavljen in pripet.

V vseh primerih morate upoštevati predpise določene države, v kateri se nahajate.

Dajte otroku dober zgled in se vedno pripravite z varnostnim pasom. Naučite otroka:

- da se pravilno pripenje z varnostnim pasom;
- da vstopa in izstopa na strani, kjer ni prometa.

Ne uporabite rabljenega otroškega sedeža ali sedeža brez priloženih navodil za uporabo.

Prepričajte se, da na otroškem sedežu ali v njegovi bližini ni nobenega predmeta, ki bi lahko oviral njegovo namestitvev.



Nikoli ne pustite otroka v vozilu samega brez nadzora.

Prepričajte se, da je otrok vedno privezan in da je njegov varnostni pas pravilno nastavljen in naravnčan. Ne oblačite ga v predebela oblačila, saj se mora pas čvrsto oprijemati otrokovega telesa ➔ 1.36.

Ne pustite, da otrok moli glavo ali roko skozi okno.

Preverite, ali otrok med vožnjo ohrani pravilno držo, predvsem med spanjem.

VARNOSTNA BLOKADA ZA OTROKE: izbira otroškega sedeža

31235



Otroški sedež, obrnjen v nasprotni smeri vožnje

Dojenčkova glava je v primerjavi z ostalim telesom težja kot pri odraslem človeku, zato je njegov vrat zelo občutljiv. Otroka čim dlje prevažajte v tem položaju (najmanj do 2. leta starosti). Tak položaj varuje glavo in vrat. Izberite varovalni sedež z boljšo stransko zaščito in ga zamenjajte takoj, ko je otrokova glava višja od školjke sedeža.

38824



Otroški sedež, obrnjen v smeri vožnje

Do teže 18 kg ali 4 leta se lahko otrok vozi v sedežu, obrnjenem naprej.

Izberite svoj sedež glede na velikost otroka: njihova glava in trebuh sta področji, ki ju je treba najbolj zaščititi. Otroški sedež, ki je trdno pritrjen v vozilo v smeri vožnje, zmanjša nevarnost udarca v glavo. Otroka prevažajte v sedežu, obrnjenem v smeri vožnje in opremljenim s pasom, dokler to omogoča njegova velikost.

Izberite varovalni sedež z boljšo stransko zaščito.

31234



Dvižna sedišča

Od četrtega leta dalje oziroma, ko doseže težo 15 kg, lahko otrok sedi na dvižnem sedišču, ki omogoča prilagoditev varnostnega pasu njegovi telesni zgradbi. Dvižno sedišče mora biti opremljeno z vodili, ki omogočajo speljavo varnostnega pasu prek otrokovih stegen in ne prek trebuha. Priporočljiva je uporaba nastavljivega naslonjala z vodilom, ki omogoča speljavo pasu prek sredine ramena. Pas ne sme nikoli potekati prek otrokovega vratu ali roke.

Izberite varovalni sedež z boljšo stransko zaščito.

VARNOST OTROK: izbira načina pritrditve otroškega sedeža (1/3)

Obstajata dva načina za pritrditev otroških sedežev: z varnostnim pasom ali sistemom ISOFIX.

Pritrditev z varnostnim pasom

Varnostni pas mora biti pravilno nastavljen, da učinkovito ščiti pri sunkovitem zaviranju ali trčenju.

Upoštevajte način speljave varnostnega pasu, ki ga priporoča proizvajalec otroškega sedeža.

Vedno preverite, ali je varnostni pas zapet, tako da povlečete zanj. Nato ga do konca napnite, tako da pritisnete na otroški sedež. Prepričajte se, da je sedež dobro učvrščen, tako da ga poskušate premakniti levo/desno in naprej/nazaj: sedež mora ostati trdno na mestu.

Prepričajte se, da otroški sedež ni narobe nameščen, in da se ne naslanja na steklo.



Ne uporabljajte otroškega sedeža, ki lahko povzroči odpetje pasu, s katerim je pritrjen: podnožje sedeža se ne sme naslanjati na zaskočni jeziček in/ali na zaponko varnostnega pasu.



Varnostni pas ne sme biti nikoli ohlapen ali zavit. Nikoli ne speljite pasu pod roko ali za hrbtom.

Prepričajte se, da pas ni poškodovan zaradi drgnjenja ob ostre robove.

Če varnostni pas ne deluje pravilno, ne more varovati otroka. Posvetujte se s predstavnikom servisne mreže za vaše vozilo. Ne uporabljajte tega sedeža, dokler okvara pasu ni odpravljena.

VARNOST OTROK: izbira načina pritrditve otroškega sedeža (2/3)

Pritrditev s sistemom ISOFIX

Odobreni otroški sedeži ISOFIX so homologirani v skladu s predpisom ECE-R44 in so lahko štirih vrst:

- univerzalni sedeži ISOFIX s tritočkovno pritrditvijo, obrnjeni v smeri vožnje;
- poluniverzalni sedeži ISOFIX z dvotočkovno pritrditvijo;
- posebni;
- i-Size, ki ima:
 - pas, ki se pripne v tretji obroček obravnavanega sedeža;
 - ali vzvod, ki je pritrjen v pod vozila, združljiv s homologiranim sedežem i-Size, ki v primeru trčenja prepreči premikanje otroškega sedeža.

Pri zadnjih treh vrstah sedežev preverite, ali jih lahko namestite v vaše vozilo, tako da si ogledate seznam združljivih vozil.



Na delih tovarniško vgrajenih sistemov, kot so varnostni pasovi, pritrdišča ISOFIX ter sedeži in njihova pritrdišča, ni dovoljeno opravljati nikakršnih sprememb.

Pritrdite otroški sedež z zapahi ISOFIX, če je opremljen z njimi. Sistem ISOFIX zagotavlja enostavno, hitro in zanesljivo namestitev sedeža.

Sistem ISOFIX je opremljen z 2 obročkoma, v nekaterih primerih pa tudi s tremi.



Pritrdišča ISOFIX so predvidena izključno za otroške sedeže s sistemom ISOFIX.

Nikoli ne pritrjujte drugih otroških sedežev, pasov ali predmetov na ta pritrdišča.

Prepričajte se, da ni nobenega predmeta v bližini pritrdišč.

Če je bilo vozilo udeleženo v prometni nesreči, dajte preveriti pritrdišča ISOFIX in zamenjajte otroški sedež.



Pred uporabo otroškega sedeža ISOFIX, ki ste ga kupili za neko drugo vozilo, preverite, ali je njegova namestitev dovoljena. Oglejte si seznam vozil, v katera je mogoče namestiti ta sedež, ki ga dobite pri proizvajalcu sedeža.

VARNOST OTROK: izbira načina pritrditve otroškega sedeža (3/3)

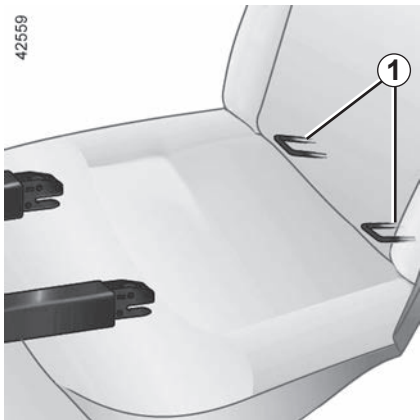

Zadnji sedeži

Obročka **1** se nahajata med naslonjalom in sediščem sedeža in sta označena s simbolom



Tretji obroček **4** se uporablja za pritrnitev zgornjega pasu pri nekaterih otroških sedežih.



Odstranite zložljivo polico prtljažnika, da speljete pas **2** med sedežnim naslonjalom in zložljivo polico. ➔ 3.26.

Pritrdite kaveljček **3** zgornjega pasu **2** na obroček **4**, označen s simbolom  za obravnavanim sedežem pod talno oblogo prtljažnika.

Napnite pas **2**, da se naslonjalo otroškega sedeža nasloni ob naslonjalo sedeža v vozilu.



Prepričajte se, da je naslonjalo otroškega sedeža, obrnjena v smeri vožnje, naslonjeno na naslonjalo sedeža v vozilu. V tem primeru otroški sedež ne leži vedno na sedišču sedeža v vozilu.



Pritrdišča ISOFIX so predvidena izključno za otroške sedeže s sistemom ISOFIX. Nikoli ne pritrjujte drugih otroških sedežev, pasov ali predmetov na ta pritrdišča. Prepričajte se, da ni nobenega predmeta v bližini pritrdišč.

Če je bilo vozilo udeleženo v prometni nesreči, dajte preveriti pritrdišča ISOFIX in zamenjajte otroški sedež.

VAROVALA ZA OTROKE: namestitev otroškega sedeža: splošno (1/2)

Na določena mesta ni dovoljeno namestiti otroških sedežev. Shema na naslednji strani prikazuje, kam lahko pritrдите otroški sedež.

Lahko se zgodi, da omenjene vrste sedežev niso na voljo. Pred uporabo katerega drugega otroškega sedeža, preverite pri proizvajalcu, ali je primeren za vaše vozilo.



Prepričajte se, da otroški sedež ali otrokove noge ne ovirajo pravilne učvrstitve sprednjega sedeža. ➔ 1.35.

Prepričajte se, da ni nevarnosti, da bi se sedež zaradi namestitve v vozilo snel s svojega podnožja.

Če morate odstraniti vzglavnik, ga pospravite na varno mesto, da ne bo ogrožal potnikov pri sunkovitem zaviranju ali trčenju.

Vedno pritrдите otroški sedež v vozilu, tudi če na njem ni otroka, da ne bo ogrožal potnikov pri sunkovitem zaviranju ali trčenju.

Spredaj

Zakonodaja v zvezi s prevozom otrok na sovoznikovem sedežu se v državah razlikuje. Seznanite se z veljavno zakonodajo in upoštevajte navodila na shemi na naslednji strani.

Pred namestitvijo otroškega sedeža na to mesto (če je dovoljena):

- pomaknite varnostni pas karseda navzdol;
- potisnite sedež do konca nazaj;
- nekoliko nagnite naslonjalo (za približno 25°);
- do konca dvignite sedišče sedeža (pri vozilih, ki to omogočajo).



SMRTNA NEVARNOST ALI NEVARNOST HUJŠIH

POŠKODB: pred namestitvijo otroškega sedeža, obrnjene

v nasprotni smeri vožnje, na sovoznikov sedež preverite, ali je sovoznikova airbag izklopljena. ➔ 1.63.

Po namestitvi otroškega sedeža, če je to mogoče, lahko po potrebi sedež v vozilu premaknete naprej (da ostane dovolj prostora na zadnjih sedežih za potnike ali druge otroške sedeže). Če je otroški sedež obrnjen v nasprotni smeri vožnje, naj se ne dotika instrumentne plošče, oziroma naj ne bo do konca pomaknjen naprej.

Po namestitvi otroškega sedeža drugih nastavitev ne spreminjajte več.

VAROVALA ZA OTROKE: namestitev otroškega sedeža: splošno (2/2)

Na stranskem zadnjem sedežu

Košara se namesti prečno na smer vožnje, tako da zasede najmanj dva sedeža.

Otrokova glava naj bo obrnjena stran od vrat.

Prednji sedež pomaknite do konca naprej, da boste lahko namestili otroški sedež, obrnjen v nasprotni smeri vožnje. Nato pomaknite prednji sedež toliko nazaj, da se sedeža ne bosta dotikala.

Zaradi varnosti otroka, obrnjenega v smeri vožnje, ne pomikajte sedeža pred otrokom nazaj za več kot polovico hoda in ne nagibajte preveč naslonjala (največ 25 °) ter karseda dvignite sedišče.

Vedno odstranite vzglavnik z zadnjega sedeža, na katerem je nameščen otroški sedež. ➔ 3.23. To je potrebno opraviti preden namestite otroški sedež.

Preverite, ali je otroški sedež, obrnjen v smeri vožnje, pritisnjen ob naslonjalo sedeža v vozilu.



Otroški sedež je najbolje namestiti na enega od zadnjih sedežev.

Namestitev jahača (skupina 2 ali 3)

Preverite delovanje (navijanje) varnostnega pasu ➔ 1.36.

Nastavite varnostni pas z namestitvijo položaja:

- ramenskega varnostnega pasu na otrokovi rami, ne da bi se dotikal vratu;
- medeničnega varnostnega pasu tako, da leži plosko na stegnih in ob medenici.

Po potrebi prilagodite položaj sedeža v vozilu.

VARNOST OTROK: pritrnitev z varnostnim pasom (1/2)

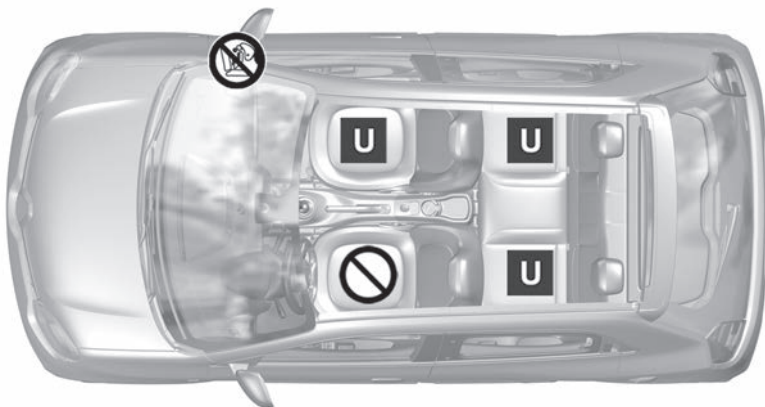

53173



Pred namestitvijo otroškega sedeža, ali preden potnik dovolite uporabo sedeža, preverite stanje airbag.

Otroški sedež, pritrjen z varnostnim pasom



Mesto je primerno za pritrnitev sedeža, ki je na voljo v prosti prodaji in je homologiran kot »univerzalen«, z varnostnim pasom.



Namestititev otroškega sedeža na tem mestu je prepovedana.



Sistem za varovanje otroka, ki ni primeren za to vozilo, ne bo pravilno varoval otroka ali dojenčka. Otrok se lahko hudo ali celo smrtno poškoduje.



Prepričajte se, da je otrok vedno privezan in da je njegov varnostni pas pravilno nastavljen in naravnani ➔ 1.36.

Po potrebi ustrezno prilagodite položaj sedeža.



SMRTNA NEVARNOST ALI NEVARNOST HUJŠIH POŠKODB: pred namestitvijo otroškega sedeža na sovoznikov sedež preverite, ali je sovoznikova airbag izklopljena. ➔ 1.63.

VARNOST OTROK: pritrnitev z varnostnim pasom (2/2)

Zaradi upoštevanja veljavne zakonodaje so v spodnji razpredelnici povzete iste informacije kot na shemi na prejšnji strani.

Pritrditev otroškega sedeža z varnostnim pasom			
Tip otroškega sedeža	Teža otroka	Prednji sovoznikov sedež	Zadnja stranska sedeža
Prečno nameščena košara Skupina 0	< 10 kg	X	U (2)
Otroška lupinica, obrnjena v nasprotni smeri vožnje Skupini 0 in 0+	< 13 kg	U (1) (5)	U (3)
sedež, obrnjen v nasprotni smeri vožnje Skupini 0+ in 1	< 13 kg in 9 do 18 kg	U (1) (5)	U (3)
Sedež, obrnjen v smeri vožnje Skupina 1	9 do 18 kg	U (1) (5)	U (4)
Dvižno sedišče Skupini 2 in 3	15 do 25 kg in 22 do 36 kg	U (1) (5)	U (4)

U = Mesto je primerno za pritrnitev sedeža, ki je na voljo v prosti prodaji in je homologiran kot »univerzalen«, z varnostnim pasom; preverite, ali ga je mogoče namestiti.

- (1) sedež v vozilu pomaknite čim bolj nazaj in navzgor ter nekoliko nagnite naslonjalo (približno 25°).
- (2) Košaro namestite prečno na smer vožnje, tako da zasede najmanj dva sedeža. Otrokova glava naj bo obrnjena proti notranjosti vozila. Njegove noge naj bodo v bližini vrat.
- (3) Prednji sedež pomaknite do konca naprej, da boste lahko namestili otroški sedež, obrnjen v nasprotni smeri vožnje. Nato pomaknite prednji sedež toliko nazaj, da se sedeža ne bosta dotikala.
- (4) Ko je otroški sedež obrnjen v smeri vožnje, naslonite naslonjalo otroškega sedeža ob naslonjalo sedeža v vozilu. V vsakem primeru odstranite zadnji naslon glave na sedežu, na katerem je nameščen otroški sedež. To je potrebno opraviti preden namestite otroški sedež ➔ 3.23.



(5) SMRTNA NEVARNOST ALI NEVARNOST HUJŠIH POŠKODB: pred namestitvijo otroškega sedeža na sovoznikov sedež preverite, ali je sovoznikova airbag izklopljena ➔ 1.63.

VAROVALA ZA OTROKE: pritrnitev s sistemom ISOFIX (1/3)

Za zagotovitev veljavnih predpisov, povzema spodnja tabela podatke, ki so prikazani na diagramu na naslednjih straneh.

Vozilo s 4 sedeži: namestitvev otroškega sedeža ISOFIX.					
Tip otroškega sedeža	Teža otroka	Velikost sedeža ISOFIX [Gabarit]	Prednji sovoznikov sedež (1)		Zadnja stranska sedeža
			Z izklopljeno airbag	Z vklopljenimi sestavnimi deli airbag	
Prečno nameščena košara Skupina 0	< 10 kg	L1 [F], L2 [G]	X	X	IL (2)
Otroška lupinica, obrnjena v nasprotni smeri vožnje Skupini 0 in 0+	< 13 kg	R1 [E]	X	X	IL (3)
Sedež, obrnjen v nasprotni smeri vožnje Skupini 0+ in 1	< 13 kg in 9 do 18 kg	R3 [C]	X	X	X
		R2 [D]	X	X	IL (3)
Sedež, obrnjen v smeri vožnje Skupina 1	9 do 18 kg	F3 [A], F2 [B], F2X [B1]	X	X	IUF - IL (4)
Dvižno sedišče Skupini 2 in 3	15 do 25 kg in 22 do 36 kg	B2	X	X	IUF - IL (4)
Sedež i-Size			X	X	i-U

VAROVALA ZA OTROKE: pritrditev s sistemom ISOFIX (2/3)

X = Mesto ni primerno za namestitev otroškega sedeža ISOFIX.

IUF/IL = Mesto, na katerem je dovoljena namestitev otroškega sedeža s pritrdilci ISOFIX, homologiranega kot »univerzalen/poluniverzalen ali specifičen za določeno vozilo«. Preverite, ali se lahko namesti.

i-U = Primerno za univerzalne pripomočke za varovanje i-Size, nameščene v smeri vožnje in v obratni smeri.

- (2) Košaro se namesti prečno na smer vožnje, tako da zasede najmanj dva sedeža. Otrokova glava naj bo obrnjena proti notranosti vozila.
- (3) Prednji sedež pomaknite do konca naprej, da boste lahko namestili otroški sedež, obrnjen v nasprotni smeri vožnje. Nato pomaknite prednji sedež toliko nazaj, da se ne bo dotikal otroškega sedeža.
- (4) Ko je otroški sedež obrnjen v smeri vožnje, naslonite naslonjalo otroškega sedeža ob naslonjalo sedeža v vozilu. V vsakem primeru odstranite zadnji naslon glave na sedežu, na katerem je nameščen otroški sedež. To je potrebno opraviti preden namestite otroški sedež. ➔ 3.23.

Velikost otroškega sedeža ISOFIX je označena s črko:

- F3, F2, F2X [A, B, B1]: sedeži, obrnjeni v smeri vožnje, skupine 1 (9–18 kg);
- B2: jahači, skupine 2 (15–25 kg) ali skupine 3 (22–36 kg);
- R3, R2 [C, D]: otroške lupinice ali sedeži, obrnjeni v nasprotni smeri vožnje skupine, skupine 0+ (do 13 kg) ali skupine 1 (9–18 kg);
- R1 [E]: otroške lupinice, obrnjene v nasprotni smeri vožnje, za skupino 0 (do 10 kg) ali 0+ (do 13 kg);
- L1, L2 [F, G]: košare za dojenčke skupine 0 (do 10 kg).



(1) SMRTNA NEVARNOST ALI NEVARNOST HUJŠIH POŠKODB: preden na sovoznikov sedež namestite otroški sedež, obrnjen v nasprotni smeri vožnje, preverite, ali je sovoznikova varnostna blazina izklopljena ➔ 1.63.

VAROVALA ZA OTROKE: pritrrditev s sistemom ISOFIX (3/3)

Vozilo s 4 sedeži brez oznak ISOFIX na sovoznikovem sedežu

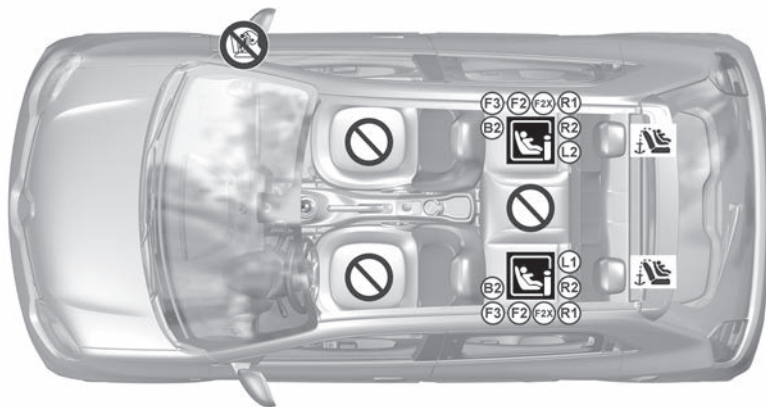

Preden potniku omogočite uporabo sedeža, preverite stanje varnostne blazine.



To mesto ni primerno za namestitev takšnega otroškega sedeža.



Sistem za varovanje otroka, ki ni primeren za to vozilo, ne bo pravilno varoval otroka ali dojenčka. Otrok se lahko hudo ali celo smrtno poškoduje.

Otroški sedež, pritrjen s pritrđišči ISOFIX



Mesto je primerno za pritrđitev otroškega sedeža ISOFIX in i-Size.



Sedeži ISOFIX so opremljeni s pritrđiščem, ki omogoča pritrđitev univerzalnega otroškega sedeža, obrnjenega v smeri vožnje ISOFIX. Pritrdilna mesta za zadnje sedeže so v prtljagini.

61800



Prepričajte se, da je otrok vedno privezan in da je njegov varnostni pas pravilno nastavljen in naravnani ➔ 1.36.

Po potrebi ustrezno prilagodite položaj sedeža.

VAROVALA ZA OTROKE: izklop, vklop sovoznikove varnostne blazine (1/3)

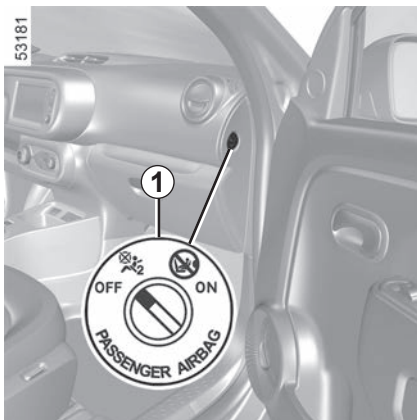

Izklop sovoznikovih airbag (za vozila, ki so opremljena s tem sistemom)

Pred nameščanjem otroškega sedeža na sprednji sovoznikov sedež:

- prepričajte se, da je nameščanje otroškega sedeža na ta sedež dovoljeno;
- obvezno morate **izklopiti** airbagza otroški sedež, ki bo obrnjen v nasprotni smeri vožnje.



Za izklop airbag: pri zaustavljenem vozilu in izklopljenem kontaktu pritisnite in zavrtite stikalo za zaklepanje **1** v položaj **OFF**.



Ko je kontakt vključen, **obvezno** preverite,

ali kontrolna lučka  **2** na prikazovalniku **2** sveti.

Ta kontrolna lučka ostane stalno prižgana in potrjuje, da lahko na sovoznikov sedež namestite otroški sedež.



Sovoznikovo airbag lahko vklopite ali izklopite le pri **zaustavljenem vozilu in izključenem kontaktu**.

Če na stikalo pritisnete med vožnjo, se prižgeta kontrolni lučki  in .

Stanje airbag bo ustrezalo stanju stikala, ko izključite in ponovno vključite kontakt.

VAROVALA ZA OTROKE: izklop, vklop sovoznikove varnostne blazine (2/3)



58035

(A)



Na to vas opozarjajo oznake na armaturni plošči in nalepke **A** na obeh straneh sovoznikovega senčnika **3** (kot je zgornja nalepka).



NEVARNO

Ker delovanje sestavnega dela sovoznikova airbag ni združljivo s položajem otroškega sedeža, obrnjenega v nasprotni smeri vožnje, **NIKOLI** ne namestite sistema varovanja za otroški sedež, obrnjen v nasprotni smeri vožnje, v sedež, zaščiten z **VKLOPLJENIM** sestavnim delom sprednja **AIRBAG**. Sicer lahko pride do **SMRTI OTROKA** ali **HUDIH POŠKODB**.

VAROVALA ZA OTROKE: izklop, vklop sovoznikove varnostne blazine (3/3)

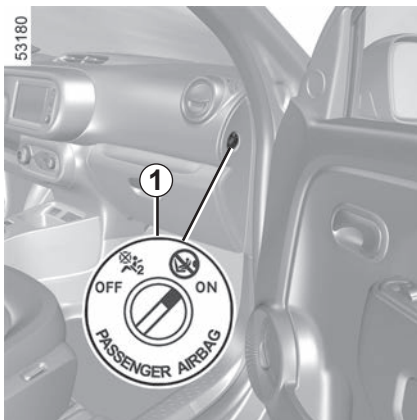

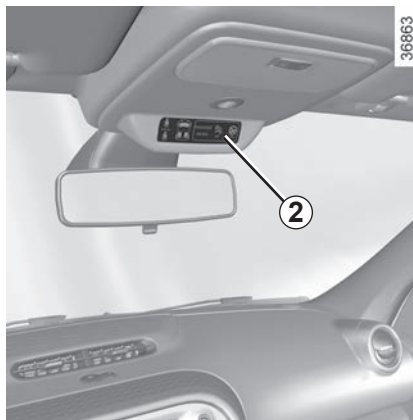

Vključitev sovoznikove airbag

Takoj ko otroški sedež odstranite s sovoznikovega sedeža, ponovno aktivirajte airbag, da sovozniku zagotovite varnost v primeru trčenja.



Za ponovni zagon airbag: pri zaustavljenem vozilu in izključenem kontaktu pritisnite in zavrtite stikalo **1** v položaj **ON**.

Ko je kontakt vključen **morate** preveriti, ali je opozorilna lučka  izključena in ali se po približno 60 sekundah po zagonu prižge opozorilna lučka  na prikazovalniku **2**.

Sovoznikova airbag je vklopljena.

Motnje pri delovanju



V primeru napake na sistemu za vklop in izklop airbag za sovoznika je na sovoznikov sedež prepovedano namestiti otroški sedež, obrnjen v nasprotni smeri vožnje.

Prav tako ni priporočljivo, da bi na njem sedel katerikoli od sopotnikov.

Čimprej se posvetujte s predstavnikom servisne mreže za vaše vozilo.



Sovoznikovo airbag lahko vklopite ali izklopite le pri **zaustavljenem vozilu in izključenem kontaktu**.

Če na stikalo pritisnete med vožnjo, se prižgeta kontrolni lučki  in .

Stanje airbag bo ustrezalo stanju stikala, ko izključite in ponovno vključite kontakt.

VOZNIKOVO MESTO (1/2)

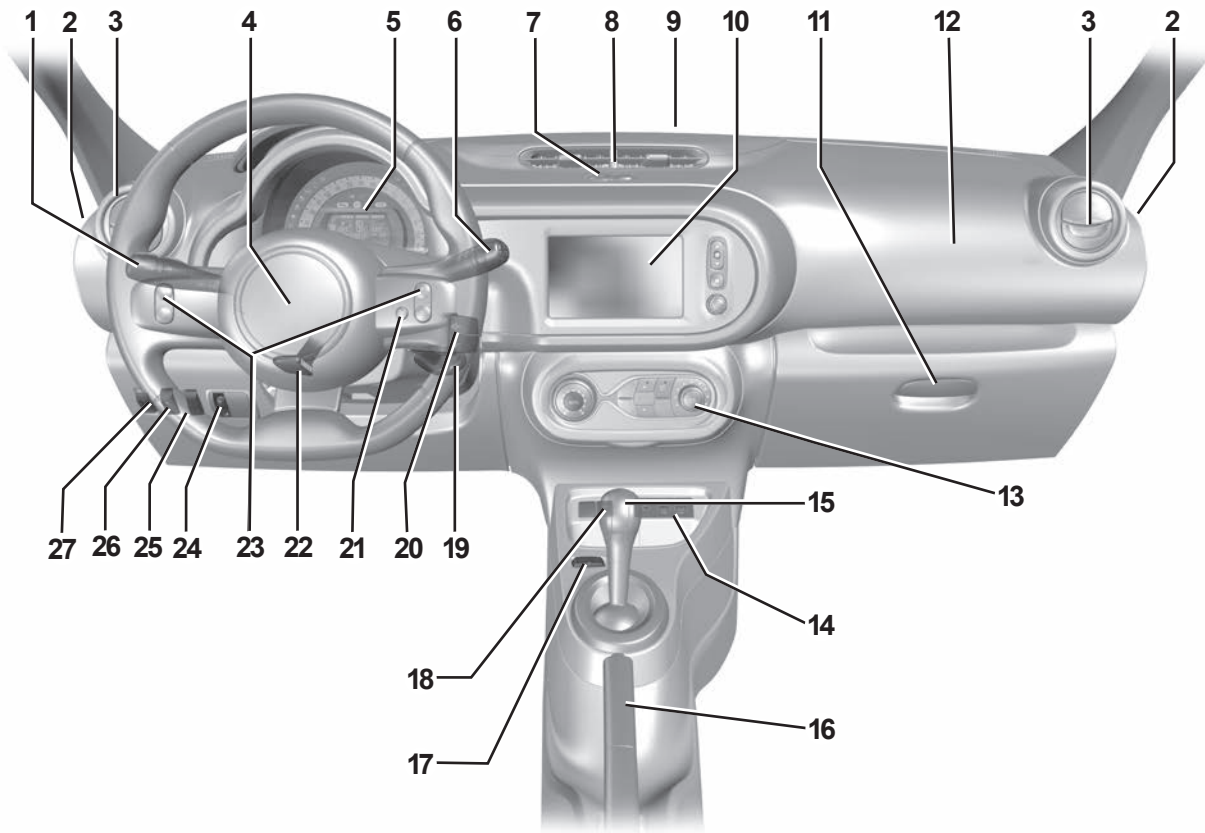

53176

VOZNIKOVO MESTO (2/2)

Prisotnost opisane opreme JE ODVISNA OD IZVEDENKE VOZILA IN TRŽIŠČA.

- 1** Ročica za upravljanje:
 - smerokazov,
 - zunanje osvetlitve,
 - prednjih meglenk,
 - zadnje meglenke.
- 2** Reža usmerjanja zraka na bočno steklo.
- 3** Stranski zračnik.
- 4** Prostor za Airbag voznikovo varnostno blazino, hupa.
- 5** Instrumentna plošča.
- 6** Ročica za upravljanje:
 - brisanja in pranja vetrobranskega in zadnjega stekla,
 - prikaza podatkov potovalnega računalnika.
- 7** Stikalo za:
 - varnostne utripalke;
 - električno zaklepanje vrat.
- 8** Osrednji zračnik.
- 9** Reža za usmerjanje zraka na vetrobransko steklo.
- 10** Zaslon radia ali multimedijskega sistema.
- 11** Predal za drobnarije.
- 12** Prostor Airbag za sovoznikovo varnostno blazino.
- 13** Stikala gretja ali klimatske naprave
- 14** Priključek USB
- 15** Izbirna ročica.
- 16** Ročna zavora
- 17** Glavno stikalo za:
 - omejevalnik hitrosti;
 - regulator hitrosti.
- 18** Stikalo načina ECO ECO.
- 19** Stikalo za zagon.
- 20** Daljinski upravljalnik za avtoradio in/ali navigacijski sistem.
- 21** Gumb za glasovno upravljanje multimedijskega sistema.
- 22** Vzvod za nastavitev volana.
- 23** Stikalo regulatorja/omejevalnika hitrosti.
- 24** Gumb za nastavitev višine žarometov.
- 25** Stikalo za vklop/izklop pomoči pri parkiranju.
- 26** Stikalo zvočni opozorilnik za pešce.
- 27** Stikalo za vklop/izklop funkcije opozorila za spremembo voznega pasu.

KONTROLNE LUČKE (1/5)

Prikaz v nadaljevanju opisanih informacij JE ODVIŠEN OD OPREMLJENOSTI VOZILA IN POSAMEZNEGA TRŽIŠČA.



Odsotnost vizualnih ali zvočnih informacij opozarja na okvaro instrumentne plošče. V tem primeru se morate nemudoma ustaviti v skladu s prometnimi razmerami. Prepričajte se, da je vozilo ustrezno zaustavljeno, in pokličite predstavnika servisne mreže za vaše vozilo.



Opozorilna lučka obvezne zaustavitve

Prižge se, ko vključite kontakt, in ugasne ob zagonu motorja. Prižge se istočasno z drugimi kontrolnimi lučkami in spremlja jo zvočni signal.



Če se prižge opozorilna lučka **STOP**, se morate zaradi vaše varnosti čimprej zaustaviti v skladu s prometnimi razmerami. Ugasnite motor in ga ne zaganjajte več. Pokličite predstavnika servisne mreže za vaše vozilo.



Opozorilna lučka

Prižge se, ko vključite kontakt, in ugasne ob zagonu motorja. Lahko se prižge skupaj z drugimi opozorilnimi lučkami.

Če zasveti kontrolna lučka , morate čim prej obiskati predstavnika servisne mreže za svoje vozilo, **do takrat pa vozite preudarno**. Če tega priporočila ne boste upoštevali, lahko pride do poškodb vozila.

KONTROLNE LUČKE (2/5)

Prikaz v nadaljevanju opisanih informacij JE ODVISEN OD OPREMLJENOSTI VOZILA IN POSAMEZNEGA TRŽIŠČA.



Instrumentna plošča A: osvetli se ob vključitvi kontakta.

Ko so luči prižgane, lahko jakost osvetlitve nastavljate z obračanjem vrtljivega gumba 1.

Kontrolna lučka  pomeni, da morate čim prej obiskati predstavnika servisne mreže za vaše vozilo, do takrat pa **vozite preudarno**. Ob neupoštevanju tega priporočila obstaja nevarnost nastanka poškodb na vozilu.



Kontrolna lučka pozicijskih luči



Kontrolna lučka dolgih luči



Kontrolna lučka zasenčenih luči



Kontrolna lučka prednjih meglenk



Kontrolna lučka zadnjih meglenk



Kontrolna lučka levih smerokazov



Kontrolna lučka desnih smerokazov



Smerokazairbag

Zasveti, ko vključite kontakt ali zaženete motor, nato ugasne po nekaj sekundah.

Če se lučka ne prižge ob vključitvi kontakta ali pa se prižge pri delujočem motorju, opozarja na napako v sistemu.

Čimprej se posvetujte s predstavnikom servisne mreže za vaše vozilo.



Če se prižge opozorilna lučka **STOP**, se morate zaradi vaše varnosti čimprej zaustaviti v skladu s prometnimi razmerami. Ugasnite motor in ga več ne zaganjajte. Pokličite predstavnika servisne mreže za vaše vozilo.



Odsotnost vizualnih ali zvočnih informacij opozarja na okvaro instrumentne plošče. V tem primeru se morate nemudoma ustaviti v skladu s prometnimi razmerami. Prepričajte se, da je vozilo ustrezno zaustavljeno, in pokličite predstavnika servisne mreže za vaše vozilo.

KONTROLNE LUČKE (3/5)

Prikaz v nadaljevanju opisanih informacij JE ODVIŠEN OD OPREMLJENOSTI VOZILA IN POSAMEZNEGA TRŽIŠČA.



Opozorilna lučka napake elek- tromotorja

Če se vklopi, to pomeni, da je prišlo do napake električnega sistema, povezane z električnim motorjem. Čim prej se posvetujte s predstavnikom pooblaščenih servisne mreže.



Kontrolna lučka napolnjenosti pogonske baterije

Vklopi se v rumeni barvi, ko nivo napolnjenosti pogonske baterije pade na mejno vrednost. ➔ 1.73.



Opozorilna lučka elektrotehnič- nega sistema

Prikaže se, ko je temperatura električnega sklopa previsoka. Ustavite vozilo, ne da bi izklopili kontakt. Temperatura bi se morala znižati in opozorilna lučka bi morala prenehati svetiti. Če se ne, se obrnite na predstavnika pooblaščenih servisne mreže za vaše vozilo.

Ko opozorilna lučka sveti, so zmogljivosti vozila lahko zmanjšane.



Opozorilna lučka napake po- gonske baterije

Če se vklopi, to pomeni, da se je pojavila napaka elektrotehničnega sistema, povezana z električnim sklopom (pogonska baterija in električni motor). Čim prej se posvetujte s predstavnikom pooblaščenih servisne mreže.



Opozorilna lučka napake elek- trotehničnega sistema

Če se vklopi, to pomeni, da se je pojavila napaka elektrotehničnega sistema, povezana z električnim sklopom (pogonska baterija in električni motor). Čim prej se posvetujte s predstavnikom pooblaščenih servisne mreže.



Kontrolna lučka polnjenja doda- tnega 12-voltnega akumulatorja

Prižge se, ko vključite kontakt, in ugasne po nekaj sekundah.

Če se aktivira med vožnjo skupaj z opozorilno lučko **STOP** in z zvočnim signalom, to opozarja, da je 12 V akumulator preobremenjen ali izprazen.

Ustavite se in se posvetujte s predstavnikom servisne mreže za vaše vozilo.



Kontrolna lučka sistema proti blokiranju koles (ABS)

Prižge se, ko vključite kontakt, in ugasne po nekaj sekundah.

Če se prižge med vožnjo, opozarja na motnjo v delovanju sistema ABS. Zavore bodo delovale tako kot pri vozilu brez sistema proti blokiranju koles ABS. Čimprej se posvetujte s predstavnikom servisne mreže za vaše vozilo.



Kontrolna lučka, ki opozarja na zategnjeno ročno zavoro ali napako v zavornem sistemu

Prižge se, ko vključite kontakt, in ugasne, ko sprostite ročno zavoro.

Če se prižge ob zaviranju skupaj z opozorilno lučko **STOP** in z zvočnim signalom, opozarja na prenizko raven zavorne tekočine v krogotoku ali napako zavornega sistema.

Ustavite se in se posvetujte s predstavnikom servisne mreže za vaše vozilo.

KONTROLNE LUČKE (4/5)

Prikaz v nadaljevanju opisanih informacij JE ODVIŠEN OD OPREMLJENOSTI VOZILA IN POSAMEZNEGA TRŽIŠČA.



Opozorilna lučka odprtih vrat



Kontrolni lučki omejevalnika in regulatorja hitrosti

↪ 2.30 in ↪ 2.33



Kontrolna lučka opozorilnega sistema za skrenitev z voznega pasu

↪ 2.27



Opozorilna lučka za pomoč pri bočnem vetru

↪ 2.23



ECO Indikator načina

Se prižge, ko je funkcija vklopljena. ↪ 2.8.



Opozorilna lučka programiranja polnjenja

↪ 1.20



Indikator programiranja klimatske naprave

↪ 3.8



Kontrolna lučka priklopa napajalnega kabla

Se vklopi, ko napajalni kabel priklopite na vozilo. ↪ 1.8.



Opozorilna lučka omejene zmogljivosti

Prikaže se, ko pogonska baterija začasno ne zagotavlja svoje nominalne izhodne moči. V tem obdobju se zmogljivost vozila zmanjša. Odločite se za lažji slog vožnje, dokler opozorilna lučka ne izgine.



Opozorilna lučka za evakuacijo

Če se vklopi, skupaj z opozorilno lučko **STOP** in piskom, to nakazuje pregrevanje električnega sklopa (pogonska baterija in električni motor). Izključite kontakt. Pustite izključenega. Zapustite vozilo in se obrnite na predstavnika pooblaščenega servisne mreže za vaše vozilo.



Opozorilna lučka za evakuacijo skupaj z opozorilno lučko

STOP in piskom pomeni, da se morate zaradi lastne varnosti takoj ustaviti, ko prometne razmere to dovoljujejo. Izključite kontakt. Pustite izključenega. Zapustite vozilo, spravite vse potnike iz vozila in jih oddaljite od vozila in prometa.

Obstaja nevarnost požara.



Če vozilo parkirate ob robu ceste, morate ostale udeležence v prometu opozoriti na prisotnost svojega vozila, tako da namestite varnostni trikotnik ali kateri drugi opozorilni pripomoček, ki je predpisan po lokalni zakonodaji države, v kateri vozite.

KONTROLNE LUČKE (5/5)

Prikaz v nadaljevanju opisanih informacij JE ODVIŠEN OD OPREMLJENOSTI VOZILA IN POSAMEZNEGA TRŽIŠČA.



Kontrolna lučka variabilnega servovolana

Prižge se, ko vključite kontakt, in ugasne po nekaj sekundah.

Če se prižge med vožnjo, pomeni, da je na sistemu napaka. Čimprej se posvetujte s predstavnikom servisne mreže za vaše vozilo.



Kontrolna lučka sistema za nadzor stabilnosti vozila (ESC) in sistema za krmiljenje spodrsavanja

Prižge se, ko vključite kontakt, in ugasne po nekaj sekundah.

Obstaja več razlogov za vklop opozorilne lučke: ➔ 2.23.



Opozorilna lučka za nezadostno napoljenost pnevmatik

Vklopi se, ko vključite kontakt ali ko se zažene motor, nato se po nekaj sekundah izklopi ➔ 2.19 in ➔ 2.15.



Osrednji prikazovalnik **B**: se vklopi ob vklopu kontakta.



Opozorilne lučke za nepriprave varnostne pasove ➔ 1.36



Kontrolna lučka izklopljene sovoznikove varnostne blazine ➔ 1.36



Kontrolna lučka vklopljene sovoznikove varnostne blazine ➔ 1.36

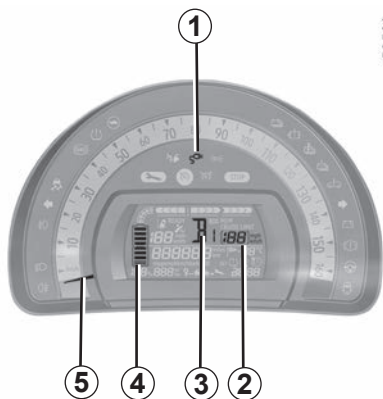

53563

Kontrolna lučka priključitve napajalnega kabla 1

Merilniki hitrosti 2 in 5

(km ali milje na uro)

Svojo hitrost lahko nadzorujete le s homologiranim merilnikom hitrosti 5. Merilnik hitrosti 2 služi le za ponazoritev.

Zvočni opozorilnik prekoračitve hitrosti

Pri nekaterih vozilih in v nekaterih državah se vsakih 30 sekund za približno 10 sekund vklopi zvočni signal, dokler hitrost vozila presega 120 km/h.

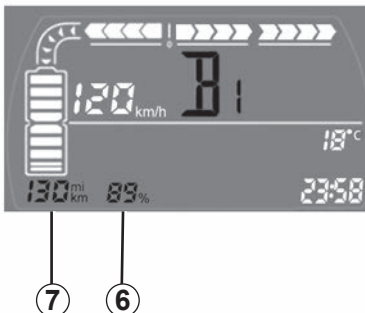

53884

Indikator trenutne prestave 3

Prikazuje trenutno prestavo ali način delovanja menjalnika ➔ 2.3.

Indikator nivoja napolnjenosti 4

Merilnik kaže stanje preostale energije.

Nivo napolnjenosti pogonske baterije 6

Ocenjen doseg 7

Ko je nivo napolnjenosti pod 8 %, preostalo število kilometrov dosega ni več prikazano.

Prag rezerve

Ko je ta prag dosežen, se prižge opozorilna

lučka , ki jo spremlja zvočni signal. Vozilo čim prej napolnite.

Za optimalen doseg ➔ 2.12.

Prag neizbežne zaustavitve

Ko je ta prag dosežen, opozorilna lučka

 utripa, spremlja pa jo zvočni signal. Število kilometrov, ki jih še lahko prevozite, ni več prikazano na instrumentni plošči.

Opozorilna lučka  se vklopi takoj, ko je nivo napolnjenosti pogonske baterije nižji kot 5 %. Zmogljivost motorja se postopoma znižuje, dokler se vozilo popolnoma ne ustavi. ➔ 5.24.

POTOVALNI RAČUNALNIK: splošno (1/2)



Potovalni računalnik 1

Vključuje naslednje funkcije:

- prevožena razdalja;
- vozni parametri;
- sporočila;
- ...

Vse te funkcije so opisane na naslednjih straneh.



Tipki za izbiro prikaza 2 in 3

S kratkimi zaporednimi pritiski gumba (gumb gor 2/gumb dol 3) se pomikajte po naslednjih informacijah (prikaz je odvisen od opremljenosti vozila in države).

- a) števec skupno prevoženih kilometrov;
- b) število dnevno prevoženih kilometrov;
- c) povprečna poraba energije;
- d) prevožena razdalja od zadnje ponastavitve;
- e) povprečna hitrost;

- f) Ponastavitev tlaka v pnevmatikah;
- g) izbrana hitrost omejevalnika/regulatorja hitrosti;
- h) čas;
- i) temperatura.

POTOVALNI RAČUNALNIK: splošno (2/2)



Vračanje števila dnevno prevoženih kilometrov na ničlo

Ko je na prikazovalniku prikazano sporočilo »števec skupno in dnevno prevoženih kilometrov«, pritisnite gumb **2** ali **3**, dokler se števec ne vrne na ničlo.

Vračanje voznih parametrov na ničlo

Ko prikazovalnik kaže enega od voznih parametrov, zadržite pritisk gumba **2** ali **3**, dokler se prikazana vrednost ne vrne na ničlo.

Pomen prikazanih vrednosti po pritisku na tipko za vračanje v začetni položaj

Večja kot je prevožena razdalja od zadnje ponastavitve, večja je stabilnost in zanesljivost povprečne porabe energije, dosega in hitrosti.

Prvih nekaj kilometrov po pritisku tipke za ponastavitev boste opazili, da se doseg potovanja povečuje. To je zato, ker je upoštevana povprečna poraba energije od zadnje ponastavitve. Povprečna poraba energije se zmanjša, ko:



- vozilo preneha pospeševati;
- zapustite urbano območje in vožnja preide na odprto cesto.

Samodejno vračanje voznih parametrov na ničlo

Vrnitev na ničlo bo opravljena samodejno, ko bo presežena zmogljivost spomina enega od parametrov.





POTOVALNI RAČUNALNIK: vozni parametri (1/4)

Prikaz v nadaljevanju opisanih informacij JE ODVISEN OD OPREMLJENOSTI VOZILA IN POSAMEZNEGA TRŽIŠČA.

Primeri izbire	Pomen izbranega prikaza
<p>101778 km</p>	<p>⇒ a) Števec skupno prevoženih kilometrov.</p>
<p>112,4 km</p>	<p>⇒ b) Števec dnevno prevoženih kilometrov.</p>
<p>3,8 kWh/100 </p>	<p>⇒ c) Povprečna poraba energije od zadnje ponastavitve. Vrednost je prikazana, ko prevozite najmanj 400 metrov od zadnje vrnitve v začetni položaj.</p>
<p>42 kW </p>	<p>⇒ Trenutna poraba energije. Ta vrednost se prikaže, ko je dosežena hitrost 30 km/h.</p>



POTOVALNI RAČUNALNIK: vozni parametri (2/4)

Prikaz v nadaljevanju opisanih informacij JE ODVISEN OD OPREMLJENOSTI VOZILA IN POSAMEZNEGA TRŽIŠČA.

Primeri izbire	Pomen izbranega prikaza
 <p>522 km</p>	 <p>d) Prevožena razdalja od zadnje ponastavitve. Ta vrednost se prikaže, ko je dosežena hitrost 30 km/h.</p>
 <p>42,5 km/h</p>	 <p>e) Povprečna hitrost od zadnje ponastavitve. Podatek bo prikazan potem, ko boste prevozili približno 400 metrov.</p>

POTOVALNI RAČUNALNIK: vozni parametri (3/4)

Prikaz v nadaljevanju opisanih informacij JE ODVIŠEN OD OPREMLJENOSTI VOZILA IN POSAMEZNEGA TRŽIŠČA.

Primeri izbire		Pomen izbranega prikaza
		<p>Razdalja do naslednjega rednega servisnega pregleda.</p> <p>Prikaz števila kilometrov, ki jih lahko prevozite do naslednjega servisnega pregleda. Ko se približuje interval naslednjega servisnega pregleda, se na instrumentni plošči prikaže opozorilna lučka .</p> <p>Na vozilu je treba čim prej opraviti servisni pregled.</p>
<p>Ponastavitev: števec kilometrov za naslednji redni servisni pregled ponastavite tako, da približno 10 sekund držite gumb 2 ali 3, dokler se neprekinjeno ne prikaže vrednost do naslednjega rednega servisnega pregleda.</p>		

POTOVALNI RAČUNALNIK: vozni parametri (4/4)

Prikaz v nadaljevanju opisanih informacij JE ODVISEN OD OPREMLJENOSTI VOZILA IN POSAMEZNEGA TRŽIŠČA.

Primeri izbire	Pomen izbranega prikaza
	⇒ f) Ponastavitev tlaka v pnevmatikah. ⇒ 2.15
90 km/h	⇒ g) Izbrana hitrost omejevalnika/regulatorja hitrosti. ⇒ 2.30 in ⇒ 2.33
16:30	⇒ h) Čas. ⇒ 1.80

URA IN ZUNANJA TEMPERATURA (1/2)



Prikazovalnik A

Če želite dostopiti do prikaza **2** za nastavitve ure, pritisnite gumb **3** ali **4** ročice **1**.

Po nekaj sekundah začnejo ure in minute utripati. Ko ste v nastavitvenem načinu, pridržite gumb **3** ali **4**, da nastavite ure.

Ko začnejo ure utripati, večkrat na kratko pritisnite ali zadržite gumb **3** ali **4**, da jih nastavite.

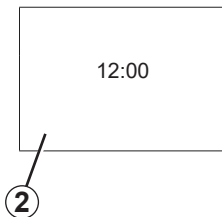

Po nekaj sekundah začnejo minute utripati: večkrat na kratko pritisnite ali zadržite gumb **3** ali **4**, da jih nastavite.

Po končani nastavitvi ostanejo ure in minute stalno prikazane približno 5 sekund: vaša nastavitve je upoštevana.

Sedaj lahko zamenjate prikaz.

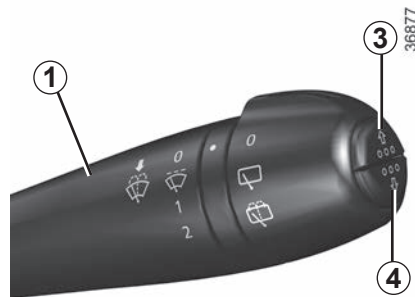

Če pride do prekinitve dovoda električnega toka (odklopljen akumulator ali kabel ...), je treba nastaviti uro.

Svetujemo vam, da tega ne počnete med vožnjo.

URA IN ZUNANJA TEMPERATURA (2/2)



Prikazovalnik B

Vozila, opremljena z multimedijским zaslonom na dotik, navigacijskimi sistemi, telefoni itd.

Če se želite seznaniti s posebnostmi vozil, ki so opremljena z navigacijskim sistemom ali telefoni, glejte posebna navodila za te naprave.

Če pride do prekinitve dovoda električnega toka (odklopljen akumulator ali kabel ...), je treba nastaviti uro.

Svetujemo vam, da tega ne počnete med vožnjo.

Indikator zunanje temperature

Posebnost:

ko se zunanja temperatura giblje med $-3\text{ }^{\circ}\text{C}$ in $+3\text{ }^{\circ}\text{C}$, znak $^{\circ}\text{C}$ utripa (kar pomeni, da obstaja nevarnost poledice).

Pri nekaterih vozilih se zunanja temperatura prikaže na prikazovalnikih **A** in **B**.



Indikator zunanje temperature

Ker je pojav poledice odvisen od izpostavljenosti območja, lokalne vlage in temperature, ni mogoče ugotoviti, ali je na cestišču poledica, samo na osnovi prikazane temperature.

ZUNANJA OSVETLITEV IN SIGNALIZACIJA NA VOZILU (1/4)

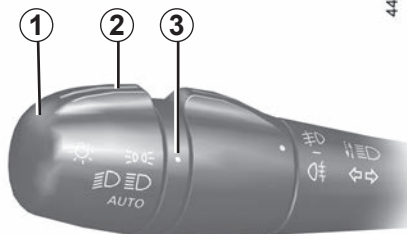

Bočne luči

Zasukajte obroček **2** na ročici **1** tako, da bo simbol poravnal z oznako **3**.

Na instrumentni plošči se prižge kontrolna lučka.



Funkcija prižiga dnevnih luči

(Samo prednje luči)

Če je obroček **2** v položaju **AUTO**, se dnevne luči samodejno vklopijo ob zagonu motorja ali ob vklopu kontakta (odvisno od vozila).



Pred nočno vožnjo: preverite delovanje svetlobnih teles in nastavite pravilno višino svetlobnega snopa žarometov (v primeru neobičajne obremenitve vozila). Vedno pazite, da so luči dobro vidne in da jih nič ne zakriva (umazanija, blato, sneg, večji tovor ...).

Če z vozilom z volanom na levi strani vozite po levem voznem pasu (ali obratno), morate ustrezno prilagoditi luči
➔ 1.88.

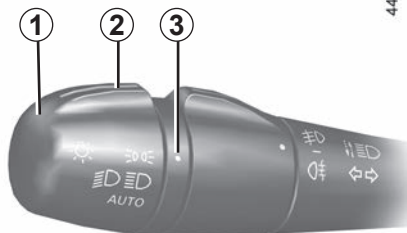

Zasenčene luči Ročni način delovanja

Zasukajte obroček **2** tako, da bo simbol poravnani z oznako **3**: Na instrumentni plošči se prižge ta kontrolna lučka.

Samodejno delovanje

Zasukajte obroček **2** tako, da bo simbol **AUTO** poravnani z oznako **3**: pri delujočem motorju se zasenčene luči samodejno prižgejo ali ugasnejo glede na zunanjo svetlobo brez voznikove uporabe ročice **1**.

Funkcija »Zunanja spremljevalna osvetlitev«

Ta funkcija (dobrodošla na primer pri odpiranju dvoriščnih ali garažnih vrat ...) vam omogoča, da za kratek čas prižgete zasenčene luči.

Pri izklopljenem motorju in lučeh ter z obročkom **2** v položaju **AUTO** povlecite ročico **1** k sebi: zasenčene luči se vklopijo za približno trideset sekund.

Čas vklopa luči lahko podaljšate tako, da še enkrat povlečete ročico. To lahko ponovite samo štirikrat, tako da osvetlitev skupaj traja največ približno dve minuti.

Nato lahko zaklenete vaše vozilo.

Za izklop osvetlitve pred samodejnim izklopom zasukajte obroček **2** v kateri koli položaj in nato v položaj **AUTO**.

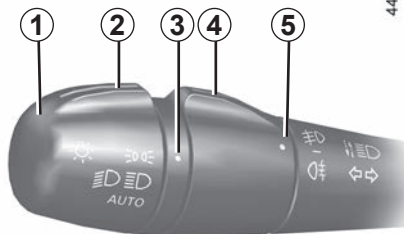

Dolge luči

Pri delujočem motorju in prižganih zasenčenih lučeh, potisnite ročico **1**. Na instrumentni plošči se prižge ta kontrolna lučka.

Za prižig zasenčenih luči ponovno potegnite ročico **1** k sebi.

Izklop luči

Če je obroček **2** v položaju **AUTO**, se luči samodejno izklopijo. Luči se izklopijo po izklopu motorja. V tem primeru se bodo luči pri naslednjem zagonu motorja samodejno vklopile glede na zunanjo osvetlitev, pri čemer vam ne bo treba uporabiti ročice **1**.

Opozorilni zvočni signal za neugasnjene luči

Če obroček **2** ni v položaju **AUTO** (pozicijske luči, zasenčene luči ali dolge luči), vas bo, ko boste odprli voznikova vrata, zvočni alarm obvestil, da so luči še vedno vklopljene.

Opomba: uporaba luči v drugih načinih, ki niso samodejni, in pri vklopljenem kontaktu, lahko izprazni akumulator.



Prednje meglenke

Zasukajte srednji obroček **4** na ročici **1** tako, da bo simbol poravnal z oznako **5**, nato spustite ročico.

Delovanje je odvisno od vključene zunanje osvetlitve na vozilu. Ob vklopu sveti tudi kontrolna lučka na instrumentni plošči.

Funkcija luči za osvetlitev pri zavijanju

Pri vožnji v ovinek z zasenčenimi lučmi in pod določenimi pogoji (hitrost, kot zasuka volana, vožnja naprej, vklopljeni smerokazi itd.) se ena od prednjih meglenk prižge, da osvetli ovinek.

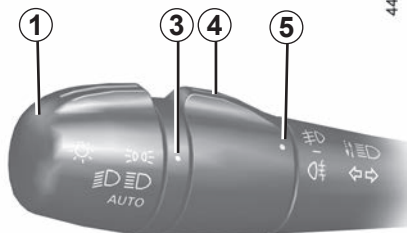

Zadnja meglenka

Zasukajte srednji obroček **4** na ročici **1** tako, da bo simbol poravnan z oznako **5**, nato spustite ročico.

Ročica se vrne v začetni položaj ali pa ostane v trenutnem položaju, odvisno od vozila.

Delovanje je odvisno od vključene zunanje osvetlitve na vozilu. Ob vklopu sveti tudi kontrolna lučka na instrumentni plošči.

Ugasnite zadnjo meglenko, ko ni več potrebna, ker je lahko neprijetna za ostale udeležence v prometu.

Izklop meglenk

Obstajata dve možnosti:

- ročno (odvisno od vozila) znova zasukajte srednji obroček **4** tako, da bo oznaka **5** poravnana s simbolom za meglenko, ki jo želite izklopiti;
- samodejno: luči ugasnejo po zaustavitvi motorja, ob zaklepu vozila; zadnje meglenke ugasnejo, ko se odprejo voznikova vrata.

Po izključitvi zunanje osvetlitve ugasnejo tudi prednje in zadnje meglenke.

V megli, snegu ali pri prevozu tovora, ki sega prek strehe, se luči ne prižgejo samodejno, zato jih morate sami prižgati.

Meglenke nadzoruje voznik: kontrolne lučke na instrumentni plošči vas opozorijo o vklopu (prižgana lučka) ali izklopu (ugasnjena lučka).

ZVOČNI IN SVETLOBNI SIGNALI



Hupa

Pritisnite na osrednjo blazinico **A** volanskega obroča.

Svetlobni signal

Za opozorilni svetlobni signal potegnite ročico **1** proti sebi.

Smerokazi

Premaknite ročico **1** v smer, kamor nameravate obrniti volan.

Impulzni način delovanja

Na kratko premaknite ročico **1** navzgor ali navzdol, ne prekoračite točke upora, nato jo sprostite: ročica se bo vrnila v začetni položaj in zadevni smernik bo trikrat utripnil.

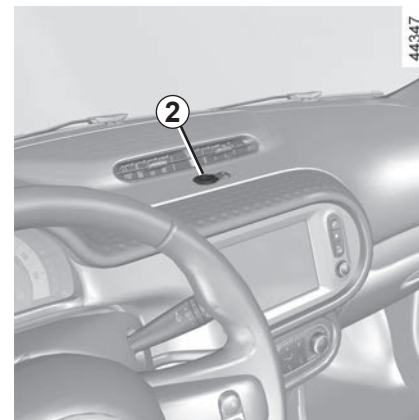

Varnostne utripalke

Vključite jih s stikalom **2**.

Istočasno se vključijo vsi štirje smerokazi in bočne smerne utripalke. Varnostne utripalke prižgite samo v primeru nevarnosti, ko morate opozoriti ostale voznike, da se morate ustaviti na neobičajnem ali nedovoljenem mestu, oziroma pri vožnji v posebnih pogojih ali prometnih razmerah.

ZVOČNI OPOZORILNIK

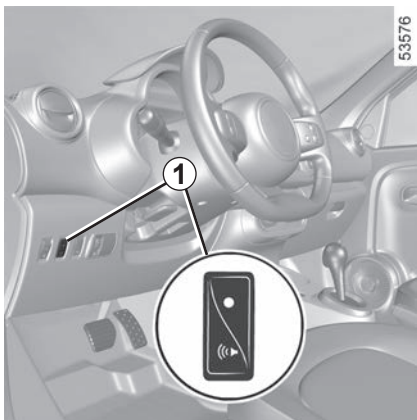

Električna vozila so izjemno tiha. Ta sistem omogoča, da opozorite nase ostale udeležence v prometu, zlasti pešce in kolesarje. Funkcije zvočni opozorilnik za pešce ni mogoče izključiti.

Delovanje sistema

Ob zagonu motorja se sistem samodejno aktivira. Zvočni signal se sproži, če je hitrost vozila med 1 in 30 km/h.

Samodejno se preklopi v stanje pripravljenosti, če je hitrost nad približno 30 km/h in se samodejno sproži, če je hitrost manjša od približno 30 km/h.

Izbira zvoka zvočnega opozorilnika

Pritisnite stikalo **1**, da v meniju izberete zvok za zvočni opozorilnik.

NASTAVITEV SVETLOBNEGA SNOPA ŽAROMETOV (1/2)

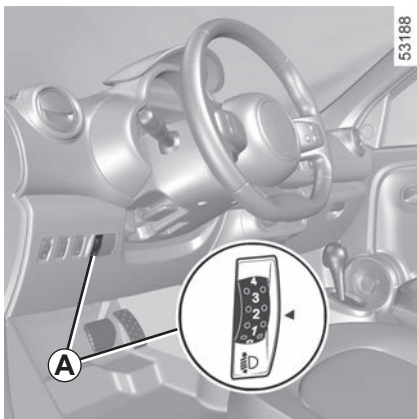

S stikalom **A** lahko nastavljate višino svetlobnega snopa žarometov glede na obtežitve vozila.

Za znižanje žarometov zasukajte gumb **A** navzdol, za zvišanje pa navzgor.

Primeri položajev nastavitvenega gumba **A** glede na obremenitev

0	Samo voznik ali skupaj s sovoznikom
1	Vsi potniki v vozilu
2	Vsi potniki v vozilu in poln tovorni prostor
3	Samo voznik in poln tovorni prostor

V spodnji razpredelnici je nekaj primerov. Vedno prilagodite stikalo **A** glede na obremenitev vozila tako, da vidite cesto in da ne zaslepite drugih voznikov.

NASTAVITEV SVETLOBNEGA SNOPA ŽAROMETOV (2/2)

Ko z vozilom z volanom na levi strani, vozite po levem voznem pasu (ali obratno), morate ustrezno prilagoditi žaromete.

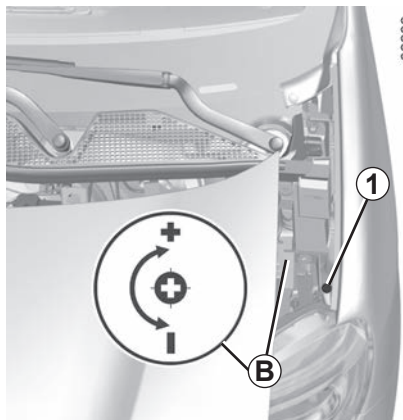

Začasna prilagoditev

Odprite pokrov motornega prostora ➔ 4.2 in ga potisnite v stran, za dostop do sornika **1** in oznake **B**.

Opomba: pazite, da ne opraskate laka vozila.

Če želite žaromete znižati, z izvijačem zavrtite stikalo **1** posameznega žarometa za četrtino obrata proti simbolu (-).

Vrnitev v prvotni položaj, ko je voznje konec: zavrtite stikalo **1** za četrtino obrata proti simbolu (+), da zvišate žaromete.

Po opravljeni nastavitvi preverite, ali je postavev ustrezna in ali je pokrov motornega prostora dobro pritrjen.



Zaradi lastne varnosti ne odstranjujte varnostnih pasov pokrova motornega prostora.

Nevarnost izpada pokrova na cestišče.

BRISANJE IN PRANJE VETROBRANSKEGA STEKLA (1/3)

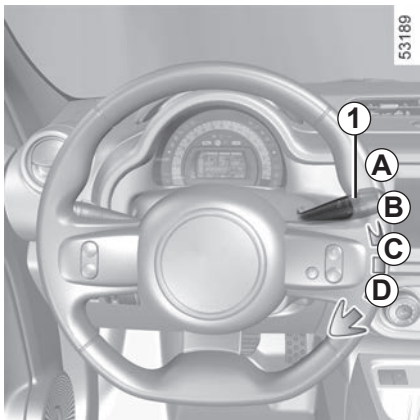

Pri vključenem kontaktu premikajte ročico **1**.

- **A** Mirovanje
- **B** intervalno brisanje.
Med dvema pomikoma se brisalci ustavijo za več sekund (odvisno od vozila). Z obračanjem obročka **2** lahko spreminjate čas mirovanja med posameznimi gibi brisalcev.
- **C** Počasno neprekinjeno brisanje
- **D** Hitro neprekinjeno brisanje

Položaje **B**, **C** in **D** se lahko vklopi pri vključenem kontaktu.



Vozila s funkcijo samodejnega brisanja

Pri delujočem motorju premikajte ročico **1**.

- **A** Mirovanje
- **B** funkcija samodejnega brisanja Če je izbran ta položaj, sistem zaznava prisotnost vode na vetrobranskem steklu in sproži brisanje s prilagojeno hitrostjo:
 - **E**: minimalna občutljivost;
 - **F**: maksimalna občutljivost.

Opomba: v megli ali med sneženjem se funkcija brisanja ne sproži samodejno, ampak jo upravlja voznik:

- pri temperaturah pod ničlo samodejno brisanje ne deluje ob zagonu vozila. Samodejno se aktivira, ko vozilo preseže določeno hitrost (približno 8 km/h).
- pri pranju vozila v avtomatski pralnici vrnite obroček stikala **1** v položaj **A**, da izključite samodejno brisanje.
- **C** Počasno neprekinjeno brisanje
- **D** Hitro neprekinjeno brisanje

Položaj **C** se lahko vklopi pri vključenem kontaktu. Vkllop položajev **B** in **D** je možen samo pri delujočem motorju.

BRISANJE IN PRANJE VETROBRANSKEGA STEKLA (2/3)

Posebnost

Med vožnjo se brisanje upočasni pri vsakem postanku. Primer: s hitrega neprekinjenega brisanja preidete na počasno neprekinjeno brisanje.

Ko vozilo spelje, se način brisanja ponovno vrne na začetno izbrano hitrost.

Vsako spreminjanje položaja ročice **1** je prednostno in izključni samodejno izbiranje.

Zagon vozila, pri čemer je ročica v položaju **D**, sproži počasno neprekinjeno brisanje. Za sprožitev hitrega neprekinjenega brisanja je treba ročico ponovno postaviti v položaj **D**.

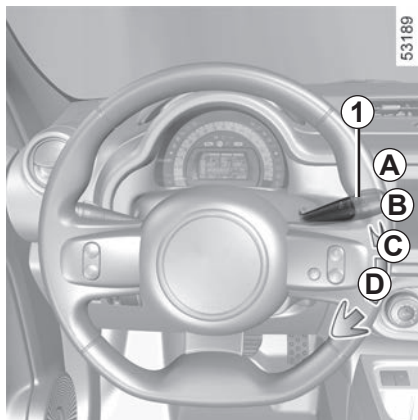

Pranje stekel

Pri vključenem kontaktu premaknite ročico **1** k sebi.

Če ročico na kratko potegnete, se sprožita pranje stekla in enkratni zamah brisalcev.

Če ročico zadržite dlje časa, to poleg pranja stekla sproži počasno neprekinjeno brisanje (do prekinitve) in trije zamahi brisalcev, ki jim po nekaj sekundah sledi še četrti zamah.

Učinkovitost metlice brisalca

Preverjajte stanje metlic brisalcev. Njihova življenjska doba je odvisna od vas:

- ostati mora čista: metlico in steklo redno čistite z milnico;
- ne uporabljajte jih, ko je steklo suho;
- če je dalj časa niste uporabljali, jo odmaknite s stekla.

V vsakem primeru jih zamenjajte, ko brisanje ni več zadovoljivo, približno enkrat letno. ➔ 5.22.

Previdnostni ukrep pri uporabi brisalcev

- Pozimi, ko zunaj zmrzuje in sneži, očistite zadnje steklo, preden vklopite brisalce (nevarnost pregretja motorčka brisalcev).
- pazite, da noben predmet ne ovira hoda brisalca.

Ne poskušajte dvigniti metlic brisalcev. Ne smejo biti odmaknjene od vetrobranskega stekla. Če želite zamenjati metlice, ➔ 5.22.



Pri posegih pod pokrovom motornega prostora se prepričajte, da je ročica brisalcev stekla v položaju **A** (mirovanje).

Obstaja nevarnost poškodb.



Pred kakršnim koli posegom na vetrobranskem steklu (pranje vozila, odmrzovanje, čiščenje vetrobranskega stekla ...) pomaknite ročico **1** v položaj **A** (mirovanje).

Obstaja nevarnost telesnih poškodb in/ali okvar.

BRISANJE IN PRANJE ZADNJEGA STEKLA (1/2)

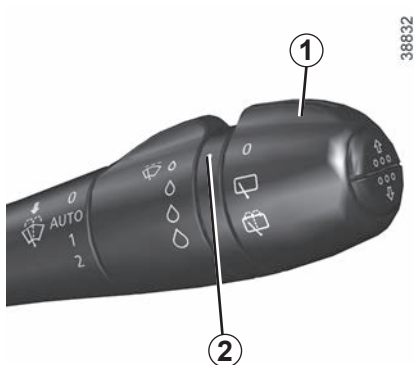

Brisalec zadnjega stekla z intervalnim delovanjem glede na hitrost vožnje

Pri vključenem kontaktu zasukajte zunanji obroček ročice **1** tako, da poravnate oznako **2** z zgornjim simbolom. Hitrost brisanja se spreminja glede na hitrost vožnje.

Brisanje/pranje zadnjega stekla

Pri vključenem kontaktu zasukajte zunanji obroček ročice **1** tako, da poravnate oznako **2** z zgornjim simbolom. Ko ročico spustite, se vrne v položaj brisanja zadnjega stekla.

Kratek zasuk sproži pranje zadnjega stekla. Če ročico zadržite dlje časa, se poleg tega sprožijo še neprekinjeno brisanje (do prekinitve) in dva zamaha brisalcev, katerima po nekaj sekundah sledi še tretji zamah.

Posebnost

Če je vključeno brisanje prednjega stekla ali, če je vklopljen samodejni način delovanja brisalcev, se pri vključitvi vzvratne prestave vključi tudi brisalec zadnjega stekla z intervalnim delovanjem.

Odvisno od vozila, včasih je to funkcijo mogoče izklopiti preko zaslona multimedijskega sistema. Za dodatne informacije glejte navodila multimedijskega sistema.



Pred kakršnim koli posegom na vetrobranskem steklu (pranje vozila, odmrzovanje, čiščenje vetrobranskega stekla...) pomaknite ročico **1** v položaj mirovanja.

Obstaja nevarnost telesnih poškodb ali okvar na napravah.

Učinkovitost metlice brisalca

Preverjajte stanje metlic brisalcev. Njihova življenjska doba je odvisna od vas:

- ostati mora čisto: metlice in steklo redno čistite z milnico;
- ne uporabljajte, ko je steklo suho;
- če je dalj časa niste uporabljali, jo odmaknite s stekla.

V vsakem primeru jih zamenjajte, ko brisanje ni več zadovoljivo: približno enkrat letno. ➔ 5.22.

Previdnostni ukrep pri uporabi brisalcev

- Pozimi, ko zunaj zmrzuje in sneži, očistite zadnje steklo, preden vklopite brisalce (nevarnost pregretja motorčka brisalcev);
- pazite, da noben predmet ne ovira hoda brisalca.

Za odpiranje ali zapiranje prtlačnih vrat ne uporabljajte ročice brisalca.

2. poglavje: Vožnja

(nasveti za gospodarno in okolju prijazno vožnjo)

Zagon, zaustavitev motorja	2.2
Nadzor hitrosti	2.3
Ročna zavora	2.7
Nasveti za vožnjo, ekološka vožnja	2.8
Čas delovanja vozila: nasveti	2.12
Okolje	2.14
Opozorilnik izgube tlaka v pnevmatikah	2.15
Sistem nadzora tlaka v pnevmatikah	2.19
Korekcijske naprave in pomoč vozniku pri vožnji	2.23
Opozorilo na spremembo voznega pasu	2.27
Omejevalnik hitrosti	2.30
Regulator hitrosti	2.33
Pomoč pri parkiranju	2.37
Kamera za vzvratno vožnjo	2.39

ZAGON, ZAUSTAVITEV MOTORJA



Položaj »Stop in zaklenjen volan« St

Zaklepanje: izvlecite ključ in zasukajte volanski obroč, da se zablokira.

Odklepanje: počasi obračajte ključ in istočasno premikajte volanski obroč.

Položaj »Delni kontakt« A

V tem položaju je kontakt izključen, vendar lahko vključite nekatere porabnike (npr. radio ...).

Položaj »Vožnja« M

Vključen je kontakt.

Položaj »Zagon« D

Zagon motorja

- Pritisnite zavorni pedal.
- prestavno ročico premaknite v položaj **P** samo ;
- obrnite ključ v položaj **D** in ga spustite.

Na instrumentni plošči utripa kontrolna lučka **READY**, ki jo spremlja zvočni signal. Ko lučka **READY** preneha utripati, zvočni signal pa utihne, je vozilo pripravljeno za vožnjo.



Nikoli ne odvzemite kontakta, dokler vozila povsem ne zaustavite. Ob zaustavitvi motorja nekateri sistemi prenehajo delovati: ojačevalnik zavorne sile, servovolan itd.; delovati preneha tudi varnostna oprema, kot so airbags in zategovalniki varnostnih pasov.



Voznikova odgovornost med parkiranjem ali ob zaustavitvi vozila

Nikoli ne zapuščajte vozila, niti za kratek čas, če v njem ostane otrok, odrasla oseba, ki potrebuje pomoč drugih, ali žival.

Ti bi namreč lahko nehote zagnali motor, vključili razno opremo, kot je pomik stekel, ali zaklenili vrata, s čimer bi lahko ogrozili sebe in druge.

Poleg tega ne pozabite, da se lahko temperatura v notranjosti vozila zelo hitro poveča, ko je vreme toplo in/ali sončno.

SMRTNA NEVARNOST ALI NEVARNOST HUDIH POŠKODB.

Zagon vozila je mogoč le, če napajalni kabel ni priključen v vozilo.

NADZOR HITROSTI (1/4)

53531

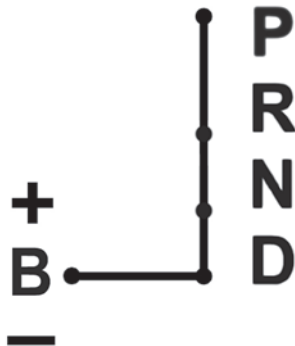

Izbirna ročica 1

- P:** parkiranje
- R:** vzvratna vožnja
- N:** nevtralnno (prazen tek)
- D:** avtomatski način
- B:** način regeneracije. Trije nivoji motor-nega zaviranja od **B1** (najnižji) do **B3** (najvišji). **B2** je privzet
- 4:** trenutni način ali območje prikaza prestav

Opomba: pritisnite gumb **2** za premik iz položaja **D** ali **N** v položaj **R** ali **P**.

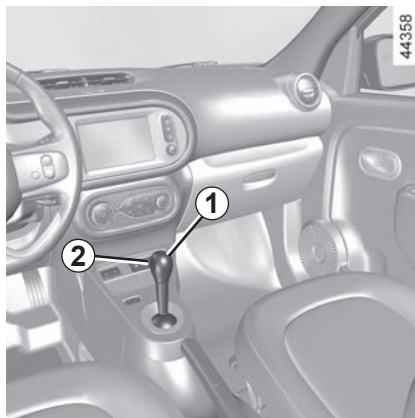

44358

Zagon motorja

Ko je prestavna ročica **1** v položaju **P**, zaženite motor in na instrumentni plošči se bo prikazalo sporočilo **READY3**.

Če želite zapustiti ta položaj, spustite zavorni pedal (opozorilna lučka **5** zasveti), preden pritisnete gumb za sprostitev **2**.

Z nogo pritisnite zavorni pedal (kontrolna lučka **5** na prikazovalniku se izklopi) in premaknite ročico iz položaja **P**.

53206

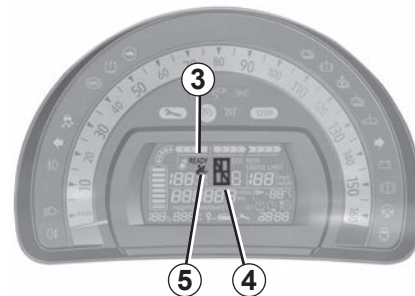

Samo premaknite prestavno ročico 1 v položaj D ali R, ko je vozilo zaustavljeno, stopalo na zavori in pedal plina spuščen.

Zagon vozila je mogoč le, če napajalni kabel ni priključen v vozilo.

NADZOR HITROSTI (2/4)

Avtomatski način D

Pomaknite ročico v položaj **D**. Pri normalnih voznih razmerah vam prestavne ročice ne bo treba uporabiti.

Vzratna prestava

Ko je vozilo zaustavljeno in motor deluje, pritisnite zavorni pedel in premaknite ročico v položaj **R**.

Takoj ko preklopite v vzratno prestavo, začno svetiti luči za vzratno vožnjo (če je vključen kontakt), vklopi pa se tudi kamera za vzratno vožnjo (odvisno od vozila).

➔ 2.39.

Način regeneracije B

Če spustite pedal plina, vozilo za upočasnjevanje vozila uporablja regenerativno zaviranje. Pri tem električni motor ustvarja električni tok, ki omogoča polnjenje pogonske baterije. Ta ročni način se uporablja za kmiljenje višje (**B3**) ali nižje (**B1**) ravni regeneracije.

Pomik iz položaja D v B

Pomaknite ročico v položaj **D**, pomaknite ročico levo v položaj **B**.

B2 je privzet nivo.

Za izbiro nivoja **B3** potisnite naprej. Za izbiro nivoja **B1** potisnite nazaj.

Prikazovalnik prikaže, da je vklopljen način **B** skupaj z nivojem motornega zaviranja.

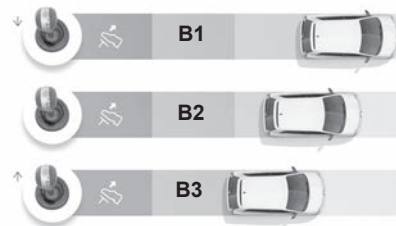

53565

Ko pri zaustavljenem vozilu izberete položaj **B**, se vozilo začne premikati naprej, takoj ko spustite zavorni pedel (brez pritiska pedala za plin).

V načinu **B** se zmanjša delovanje zavornega sistema z rekuperacijo, če je akumulator hladen ali popolnoma napolnjen.

Pomik iz položaja B v D

Ko je ročica v položaju **B**, jo pomaknite levo v položaj **D**.

NADZOR HITROSTI (3/4)

Parkiranje vozila

Ko vozilo povsem miruje, držite pritisnjen zavorni pedal in premaknite ročico v položaj **P**: menjalnik bo v praznem teku in pogonska kolesa bodo samodejno blokirana.

Zategnite ročno zavoro.



Ko je ročica v položaju **N**, se pogonska kolesa ne blokirajo samodejno. Preden zapustite vozilo, se prepričajte, da je dejansko blokirano.

53206

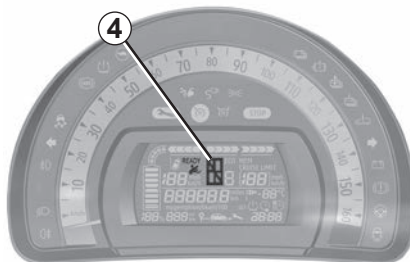

Motnje delovanja

Če v trenutnem načinu zasvetijo tri vodoravne črte ali prikazovalnik prestav **4** spremlja opozorilna lučka  ali **STOP**, to pomeni napako v krmiljenju prestav. Čimprej se posvetujte s predstavnikom pooblaščenih servisne mreže.



Če se prižge opozorilna lučka **STOP**, se morate zaradi lastne varnosti čim prej, v skladu s prometnimi razmerami, ustaviti.



Če med vožnjo udarite v podvozje vozila (na primer: udarec ob mejnik, višji pločnik ali drugo ulično opremo), lahko poškodujete vozilo (na primer: deformacija preme), električni tokokrog ali pogonsko baterijo.

Ne dotikajte se elementov napeljave, morebitnih snovi, ki uhajajo iz vozila, ali tekočin.

Če se želite izogniti nesreči, naj vozilo čim prej pregleda predstavnik servisne mreže za vaše vozilo.

Obstaja nevarnost resnih poškodb ali smrti zaradi električnega udara.

NADZOR HITROSTI (4/4)



Popravila vozila

→ 5.24

Če je pri zagonu motorja, ko pritisnete na zavorni pedal in na gumb za sprostitev **2**, ročica blokirana v položaju **P**, lahko ročico ročno sprostite.

To naredite tako, da odstranite talno oblogo **6** na dnu odlagalnega mesta in tako omogočite dostop do ročice **7**. Nato dvignite ročico **7** in hkrati pritisnite gumb za sprostitev **2** na ročici.



Iz varnostnih razlogov nikoli ne odvzemite kontakta pred popolno zaustavitvijo vozila.

ROČNA ZAVORA

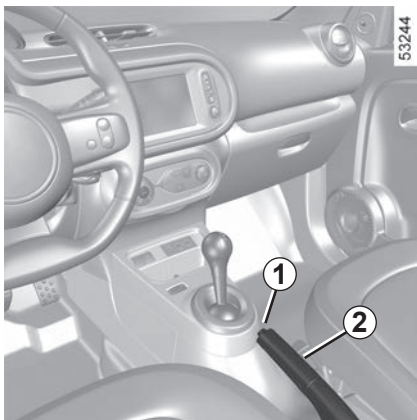

Ročna zavora

Popuščanje

Potegnite ročico **2** nekoliko navzgor, pritisnite gumb **1** in spustite ročico k tlom.

Dokler ročna zavora ni popolnoma popuščena, je na instrumentni plošči prižgana

rdeča opozorilna lučka .

Zategovanje

Potegnite ročico **2** navzgor. Prepričajte se, da je vozilo dejansko imobilizirano (ne more se premakniti). Na instrumentni plošči se

prižge kontrolna lučka .



Med vožnjo preverite, ali je ročna zavora popolnoma popuščena (ugasnjena rdeča lučka), sicer obstaja nevarnost pregrevanja in celo poškodbe zavor.



Ko vozilo miruje, boste glede na naklon in/ali obremenitev vozila morda morali zategniti ročno zavoro za vsaj dve dodatni stopnji in premakniti prestavno ročico v položaj **P**.

Zagon vozila je mogoč le, če napajalni kabel ni priključen v vozilo.



Če med vožnjo udarite v podvozje vozila (na primer: udarec ob mejnik, višji pločnik ali drugo ulično opremo), lahko poškodujete vozilo (na primer: deformacija preme), električni tokokrog ali pogonsko baterijo.

Ne dotikajte se elementov napeljave, morebitnih snovi, ki uhajajo iz vozila, ali tekočin.

Če se želite izogniti nesreči, naj vozilo čim prej pregleda predstavnik servisne mreže za vaše vozilo.

Nevarnost hujših poškodb ali smrti zaradi električnega udara.

NASVETI ZA VOŽNJO, EKOLOŠKA VOŽNJA (1/4)

Poraba pri dejanski rabi je odvisna od pogojev uporabe vozila, opreme in voznikovega načina vožnje. Za optimalno porabo glejte nasvete v nadaljevanju.

Glede na vozilo vam posredujemo seznam funkcij, ki omogočajo zmanjšanje porabe energije:

- ekonometer;
- skupen zapis prevožene razdalje in ekološki nasveti na večfunkcijskem zaslonu;
- način ECO, ki ga aktivirate z gumbom ECO ;.
- prestavno ročico v položaj **B** (zavora) za regenerativno zaviranje.

Kadar je vgrajen v vozilo, navigacijski sistem dopolnjuje te informacije.

53267

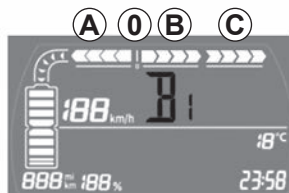

Ekonometer

(na instrumentni plošči)

Ekonometer vozniku omogoča, da v realnem času spremlja obnavljanje ali porabo energije vozila.

Območje uporabe A »Obnavljanje energije«

Ko med vožnjo pri zmanjševanju hitrosti umaknete nogo s pedala za plin ali pritisnete zavorni pedal, motor ustvarja električni tok, ki se uporablja za zaviranje vozila in napajanje pogonskega akumulatorja.

Območje za optimalno uporabo 0

Pomeni, da se energija ne porablja.

Območje uporabe B »Priporočena poraba«

Pogonski akumulator motorju zagotavlja dovolj električne energije, da ga lahko premaknete.

Območje uporabe C »Odsvetovana poraba«

Pomeni, da je poraba energije velika.

NASVETI ZA VOŽNJO, EKOLOŠKA VOŽNJA (2/4)

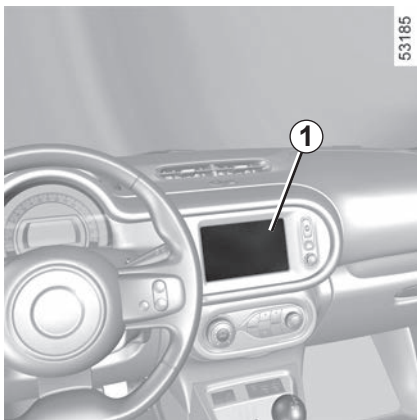

Skupna vrednost prevožene razdalje

Ob izklopu motorja napis »Pregled podatkov potovanja« na zaslonu **1** omogoča pregled informacij o zadnji vožnji.

Prikazuje:

- povprečno porabo goriva;
- število prevoženih kilometrov;
- število doseženih kilometrov.

Prikaže se globalna ocena od 0 do 100, ki vam omogoča, da ocenite učinkovitost svoje ekološke vožnje. Večja kot je ocena, učinkovitejša je vaša ekološka vožnja.

Prikažejo se ekološki nasveti za izboljšanje vaše učinkovitosti.

Shranjevanje priljubljenih poti vam omogoča, da primerjate uspešnosti ekoloških voženj.

Več informacij najdete v navodilih za uporabo multimedijskega sistema.

Način ECO

Funkcija ECO optimizira čas delovanja vozila z omejitvijo zmogljivosti motorja. Deluje na nekatere sisteme v vozilu, ki porabljajo energijo (servovolan itd.) in na določena dejanja med vožnjo (pospeševanje, regulator hitrosti, zaviranje itd.).

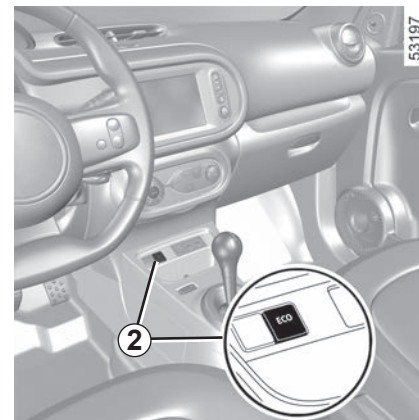

Aktiviranje funkcije

Pritisnite stikalo **2**.

Vklop potrdi kontrolna lučka **ECO**, ki se prižge na instrumentni plošči.

Med vožnjo lahko začasno izklopite način ECO, da zagotovite polno zmogljivost motorja.

Da bi to dosegli, do konca pohodite pedal za plin.

Način ECO se ponovno vklopi, ko odmaknete nogo s pedala za plin.

NASVETI ZA VOŽNJO, EKOLOŠKA VOŽNJA (3/4)

53268

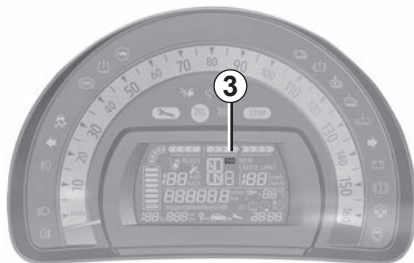

Izklop funkcije

Pritisnite stikalo 2.

Izklop potrdi kontrolna lučka **ECO** 3, ki ugasne na instrumentni plošči.

Funkcija regulatorja hitrosti pri vsakem vklopu ali izklopu načina ECO preide v stanje pripravljenosti. ➔ 2.33.

2.10

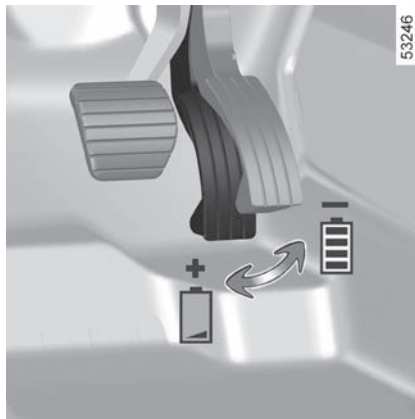

53246

Nasveti za vožnjo in vožnja v načinu ECO

Kako voziti

- Hitra vožnja prinaša večje stroške;
- športna vožnja porabi veliko goriva: bodite pazljivi pri uporabi plina;
- izogibajte se naglemu pospeševanju;
- ne zavirajte po nepotrebem. Bodite pozorni na ovire na cesti in dovolj zgodaj spustite nogo s pedala za plin, da omogočite obnovev energije;

- pri vožnji navkreber ne poskušajte zadržati hitrosti vozila z dodajanjem več plina, kot je to potrebno na ravni cesti. Poskušajte zadržati enak položaj pedala za plin;
- slabe vremenske razmere, poplavljeni cestišča.



Ne vozite po poplavljeni cesti, kjer nivo vode sega preko spodnjega roba platišč.



Oviranje pri upravljanju vozila

Na voznikovi strani uporabljajte izključno tepihe, ki so prilagojeni vašemu vozilu in jih je treba pričvrstiti s prednameščenimi elementi. Redno preverjajte, ali so dobro pritrjeni. Ne polagajte več tepihov enega preko drugega.

Tveganje, da se zataknejo pedali.

NASVETI ZA VOŽNJO, EKOLOŠKA VOŽNJA (4/4)

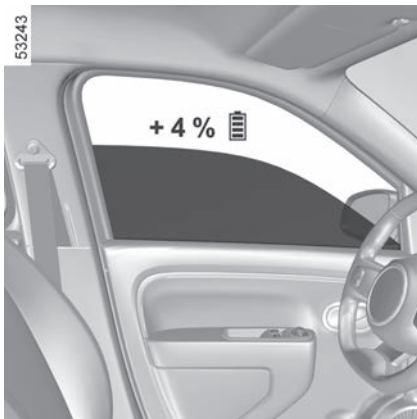

Praktični nasveti

- Izberite način ECO;
- izklopite vse električne naprave, ki niso nujno potrebne. **Vendar** pa je varnost na prvem mestu, zato imejte pri slabi vidljivosti vklopljene luči («vidi in bodi viden»);
- raje uporabljajte zračnike. Vožnja z odprtimi okni s hitrostjo 100 km/h poveča porabo goriva za 4 %.

- pri vozilih s klimatsko napravo, boste v času, ko je le-ta vključena, opazili povečano porabo goriva (predvsem med mestno vožnjo).

Nasveti za zmanjšanje porabe goriva in okolju prijaznejšo vožnjo:

- Če je bilo vozilo parkirano na vročini ali na soncu, za nekaj minut odprite vrata, da spustite vroč zrak iz vozila, pred zagonom motorja;
- prtljažnik na strehi naj bo nameščen le, kadar ga uporabljate.



Oviranje pri upravljanju vozila

Na voznikovi strani uporabljajte izključno tepihe, ki so prilagojeni vašemu vozilu in jih je treba pričvrstiti s prednameščenimi elementi. Redno preverjajte, ali so dobro pritrjeni. Ne polagajte več tepihov enega preko drugega.

Tveganje, da se zataknejo pedali.

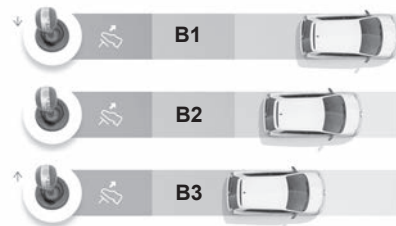

Položaj BZavora

Uporabite položaj **B**, da kadar koli prilagodite stopnjo motornega zaviranja. Med vožnjo je bolje, da je na najnižji motorni zavori **B1**, da se izognete izgubi hitrosti. Ko pa želite upočasniti ali ustaviti, je bolje, da močno zavirate z motorjem in preklopite na **B3** za optimizacijo rekuperacije energije v pogonski bateriji.

ČAS DELOVANJA VOZILA: nasveti (1/2)

Vrednosti električnega dometa električnega vozila se v dejanski rabi lahko razlikujejo glede na različne dejavnike, na katere lahko delno vplivate in tako dosežete pomembne prednosti na področju električnega dometa vozila. Dejavniki:

- hitrost in način vožnje;
- vrsto cestišča;
- toplotno ugodje;
- vrsto pnevmatik;
- uporabo električne dodatne opreme;
- obremenitev vozila;

Poleg tega vklop načina ECO vozilu omogoča, da vozilo samodejno prevzame nadzor nad vsemi porabniki energije (moč motorja itd.), da v največji možni meri zmanjša njihovo porabo ➔ 2.8.

Hitrost in način vožnje

Vožnja pri visoki hitrosti bo znatno zmanjšala doseg vašega vozila. Primeri (z enakomerno hitrostjo):

- zmanjšanje hitrosti s približno 130 km/h na 110 km/h vam omogoča, da prihranite do približno 20% dosega goriva;

34630



- zmanjšanje hitrosti s približno 90 km/h na 80 km/h vam omogoča, da prihranite do približno 10% dosega goriva.

Pri »športni« vožnji se skrajša čas delovanja vozila: raje se odločite za »prožno« vožnjo.

Nasveti:

- vozite z enakomerno hitrostjo;
- redno uporabljajte orodja, ki so vam na voljo, da pridobite informacije o voznih razmerah (ekonometer, trenutna poraba, pregled poti itd.) ➔ 2.8 ;

53242



- prilagodite slog vožnje, da preprečite veliko porabo energije;
- izkoristite pridobivanje energije: bodite pozorni na ovire na cesti in dovolj zgodaj spustite nogo s pedala za plin ali postopoma zavirajte.

Vrsta cestišča

Pri vožnji navkreber ne poskušajte ohraniti hitrosti vozila z dodajanjem več plina, kot je to potrebno na ravni cesti; poskušajte ohraniti enak položaj noge na pedalu za plin.

ČAS DELOVANJA VOZILA: nasveti (2/2)

34629



Toplotno ugodje

Z vklopom gretja ali klimatske naprave se skrajša čas delovanja vozila.

Če želite ohraniti čas delovanja vozila, je priporočljivo, da pred uporabo vozila izberete način »programiranje«.

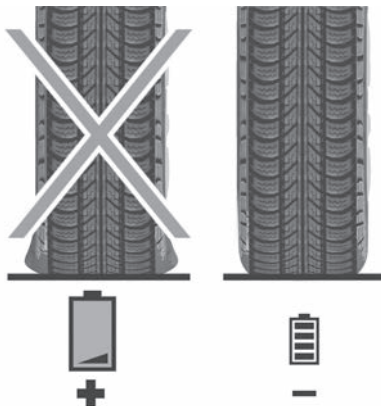

Pnevmatike

Če je tlak v pnevmatikah prenizek, se poveča poraba energije. Upoštevajte predpisane vrednosti za tlak v pnevmatikah za vaše vozilo.

Ob menjavi pnevmatik namestite enake pnevmatike, kot so bile originalno vgrajene v novo vozilo; iste znamke, iste velikosti, vrste in strukture. Če ne uporabite predpisanih pnevmatik, se močno zmanjša doseg vozila ➔ 4.9.

Obremenitev vozila

V vozilu ne vozite nepotrebnega tovora.

OKOLJE

Vaše vozilo je bilo zasnovano z namenom, da je skozi vso življenjsko dobo **okolju** prijazno: med proizvodnjo, med uporabo in tudi kot odsluženo vozilo.

Izdelava

Proizvodnja vašega vozila poteka v industrijskem središču, ki izvaja vse napredne ukrepe za čim manjše ogrožanje okoliških prebivalcev in narave (zmanjšanje porabe vode in energije, motečega izgleda, hrupa, izpustov v ozračje, vodnih odplak, zbiranje in ločevanje odpadkov).

Tudi vi skrbite za čisto okolje!

- Obrabljene dele in dele, ki so bili zamenjani pri rednem vzdrževanju vozila (sekundarni 12-voltni akumulator, baterije itd.) je potrebno odlagati na temu namenjenih odlagališčih.
- Odsluženo vozilo je treba oddati pooblaščenim centrom, da poskrbijo za njihovo recikliranje.
- V vsakem primeru upoštevajte lokalne predpise glede onesnaževanja okolja.

Reciklaža

85 % delov vozila je mogoče reciklirati, kar pomeni 95 % mase vozila.

S tem namenom so bili številni deli zasnovani na način, da jih je mogoče reciklirati. Zgradbe in materiali so bili podrobno proučeni zaradi lažje demontaže teh sestavnih delov in njihovo ponovno obdelavo v posebnih predelovalnicah.

Z namenom ohranjanja surovin, so v vozilo vgrajeni številni deli iz reciklirane plastike ali iz obnovljivih materialov (snovi rastlinskega in živalskega izvora kot sta bombaž in volna).

OPOZORILNIK ZA IZGUBO TLAKA V PNEVMATIKAH (1/4)

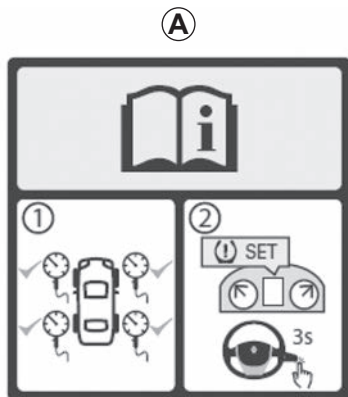

Če je vozilo opremljeno s tem sistemom, vas ta opozori na izgubo tlaka v eni ali več pnevmatikah.

42134



Sistem je nameščen, če je v vozilu nalepka **A**.

Nalepko preverite tako, da odprete voznikova vrata.

53198



Princip delovanja

Ta sistem zazna izgubo tlaka v eni od pnevmatik z merjenjem hitrosti koles med vožnjo.

Kontrolna lučka  **1** se prižge, da voznika opozori, če je tlak prenizek (izpraznjena pnevmatika, predrta pnevmatika ...).

OPOZORILNIK ZA IZGUBO TLAKA V PNEVMATIKAH (2/4)

Pogoji delovanja

Sistem je treba ponastaviti s tlakom v pnevmatikah, ki je enak vrednosti za tlak v pnevmatikah, zapisani na nalepki. V nasprotnem primeru obstaja tveganje, da sistem opozarjanja v primeru večje izgube tlaka v pnevmatikah ne bo posredoval zanesljivih podatkov. ➔ 4.9.

V naslednjih primerih se lahko zgodi, da se sistem prepozno odzove ali ne deluje pravilno:

- nereinicializiran sistem po ponovnem polnjenju ali kakršnem koli posegu na kolesih;
- slabo reinitializiran sistem: tlaki zraka v pnevmatikah različni od priporočenih vrednosti;
- večja sprememba obremenitve ali porazdelitev obremenitve na eno stran vozila;
- športna vožnja s hitrim pospeševanjem;
- vožnja po zasneženem ali spolzkem vozišču;

- vožnja s snežnimi verigami;
- montaža ene same nove pnevmatike;
- uporaba pnevmatik, ki niso homologirane s strani proizvajalca vozila;
- ...



Ta funkcija predstavlja dodatno pomoč pri vožnji.

Funkcija nikoli ne ukrepa namesto voznika. Zato ne more v nobenem primeru nadomestiti voznikove pazljivosti in odgovornosti.

Enkrat mesečno preverite tlak v pnevmatikah, vključno z rezervnim kolesom.

Reinicializacija referenčne vrednosti tlaka v pnevmatikah

Ta postopek je treba izvesti **pri zaustavljenem vozilu**:

- po vsakem polnjenju ali ponovni nastavitvi tlaka v eni od pnevmatik;
- ko je referenčni tlak v pnevmatikah treba spremeniti, da se prilagodi pogojem uporabe (prazno vozilo, obteženo vozilo, vožnja na avtocesti itd.);
- po zamenjavi kolesa;
- po uporabi garniture za polnjenje pnevmatik;
- po zamenjavi koles na isti premi (sprednjih koles ne smete zamenjati z zadnjimi in obratno).

Vedno jo je treba izvesti po preverjanju tlaka zraka v 4 hladnih pnevmatikah.

Tlak zraka mora ustrezati trenutni uporabi vozila (prazno vozilo, obteženo vozilo, vožnja po avtocesti itd.).

OPOZORILNIK ZA IZGUBO TLAKA V PNEVMATIKAH (3/4)

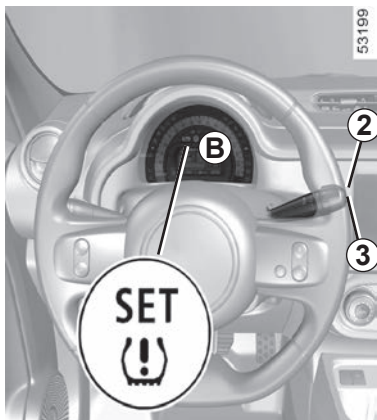

Postopek za reinicializacijo

Vklopljen kontakt, **zaustavljeno vozilo**:

- na kratko pritisnite enega od gumbov **2** ali **3** tolikokrat, kot je potrebno za dostop do zavihka »SET « na zaslonu **B**;

- dolgo (približno 3 sekund) držite gumb **2** ali **3**, da zaženete inicializacijo. Če opozorilna lučka »SET « utripa približno 5 sekund in jo spremlja opozorilna

lučka »SET «, ki neprekinjeno sveti, to kaže, da je bila zahteva za reinicializacijo referenčne vrednosti tlaka v pnevmatikah ustrezno registrirana.

Reinicializacija se izvede po nekaj minutah vožnje.

Pri nekaterih stopnjah opremljenosti lahko ponastavitev opravite na zaslonu multimedijskega sistema (glejte navodila za multimedijski sistem).

Ponovna nastavitvev tlaka v pnevmatikah

Tlak v pnevmatikah je treba nastaviti pri hladnih pnevmatikah (glejte nalepko **A** na robu voznikovih vrat).

Če nimate priložnosti, da bi tlak preverili v **hladnih** pnevmatikah, ga zvišajte za **0,2** do **0,3** bara (**3 PSI**).

Nikoli ne izpuščajte zraka iz segrelih pnevmatik!

Po vsakem ponovnem polnjenju ali nastavitvi tlaka v pnevmatikah zaženite reinicializacijo referenčne vrednosti tlaka v pnevmatikah.

OPOZORILNIK ZA IZGUBO TLAKA V PNEVMATIKAH (4/4)

53198

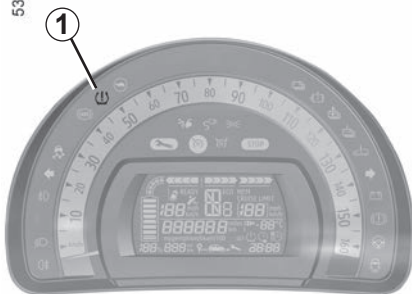

Polnjenje pnevmatik in ponastavitev

Opozorilna lučka  **1** se vklopi (ne utripa).

To pomeni, da je vsaj eno kolo izpraznjeno ali predrto.

Če je pnevmatika izpraznjena, jo znova napolnite.

Če je pnevmatika predrta, jo zamenjajte ali se obrnite na predstavnika pooblaščenega servisne mreže vozila.

Preverite in ponovno nastavite tlak v vseh štirih pnevmatikah, ko so le te ohlajene, ter ponastavite referenčne vrednosti tlaka v pnevmatikah.

Opozorilna lučka  **1** se izklopi po zagonu ponastavitve referenčne vrednosti tlaka v pnevmatikah.

Zamenjava koles/pnevmatik

Uporabljajte samo opremo, ki jo odobri pooblaščen mreža proizvajalca vozila, sicer obstaja nevarnost zakasnjene ali napačne delovanja sistema. ➔ 5.6.

Po vsaki zamenjavi kolesa/pnevmatike ponovno nastavite tlak v pnevmatikah in zaženite reinicializacijo referenčne vrednosti tlaka v pnevmatikah.

Sistem ne more zaznati nenadne izgube tlaka v pnevmatiki (počena pnevmatika itd.).

Razpršilo za popravilo pnevmatik in garnitura za polnjenje pnevmatik

Uporabljajte samo opremo, ki jo odobri pooblaščen mreža proizvajalca vozila, sicer obstaja nevarnost zakasnjene ali napačne delovanja sistema. ➔ 5.2.

Po uporabi garniture za polnjenje pnevmatik znova nastavite tlak v pnevmatikah in zaženite reinicializacijo referenčne vrednosti tlaka v pnevmatikah.

Sistem je treba preveriti

Opozorilna lučka  **1** več sekund utripa in nato neprekinjeno sveti. Ta opozorilna lučka se vklopi skupaj z opozorilno lučko .

Sporočata napako v sistemu. Obrnite se na predstavnika servisne mreže za vaše vozilo.

Sistem ni na voljo

Opozorilna lučka  **1** več sekund utripa in nato neprekinjeno sveti.

SISTEM ZA NADZOR TLAKA V PNEVMATIKAH (1/4)

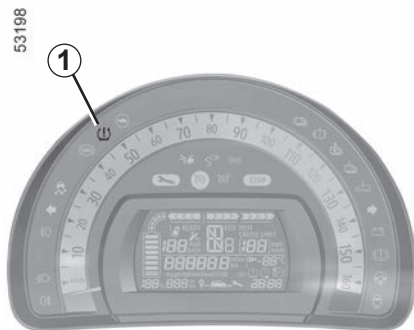

Če je vozilo opremljeno s tem sistemom, vas med vožnjo opozori na izgubo tlaka v eni ali več pnevmatikah.

Princip delovanja

Vsa kolesa imajo v kolesnem ventilu tipalo, ki med vožnjo redno meri tlak v pnevmatiki.

Kontrolna lučka **1**  se prižge, da voznika opozori, če je tlak prenizek.

Reinicializacija referenčne vrednosti tlaka v pnevmatikah

To je treba izvesti:

- ko je referenčni tlak v pnevmatikah treba spremeniti, da se prilagodi pogojem uporabe (prazno vozilo, obteženo vozilo, vožnja na avtocesti itd.);
- po zamenjavi kolesa.

Vedno jo je treba izvesti po preverjanju tlaka zraka v 4 hladnih pnevmatikah.

Tlak zraka mora ustrezati trenutni uporabi vozila (prazno vozilo, obteženo vozilo, vožnja po avtocesti itd.).



Ta funkcija predstavlja dodatno pomoč pri vožnji.

Vendar nikoli ne ukrepa namesto voznika. Zato ne more v nobenem primeru nadomestiti voznikove pazljivosti in odgovornosti

Enkrat mesečno preverite tlak v pnevmatikah.

SISTEM ZA NADZOR TLAKA V PNEVMATIKAH (2/4)

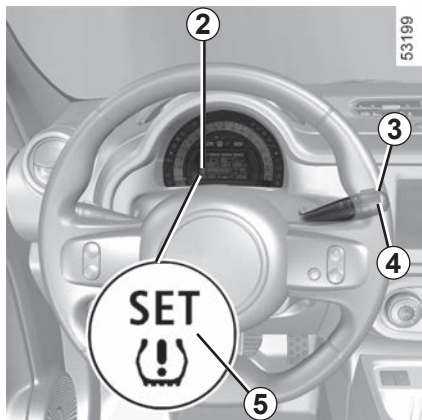

Postopek za reinicializacijo

Pri ustavljenem motorju:

- kratko pritisnite gumb **3** ali **4**, da na prikazovalniku **2** izberete funkcijo kontrolno lučko **5**;
- pritisnite in držite (približno pet sekund) gumb **3** ali **4**, da zaženete nastavev.

Opozorilna lučka utripa «**SET** », nato pa neprekinjeno sveti. To kaže, da je zahteva za ponastavev vrednosti referenčnega tlaka upoštevana.

Opomba: vrednost tlaka v pnevmatikah ne sme biti manjša od priporočene in navedene na robu voznikovih vrat ali, odvisno od vozila, na dnu voznikovih vrat.

Prikaz podatkov na zaslonu

Napolnite pnevmatike

Neprekinjeno sveti kontrolna lučka . To pomeni, da je vsaj eno kolo izpraznjeno.

Preverite in po potrebi uravnajte tlak v 4 hladnih pnevmatikah. Med vožnjo kontrolna lučka  čez nekaj minut ugasne.



Če se prižge opozorilna lučka **STOP**, se morate zaradi lastne varnosti čim prej, v skladu s prometnimi razmerami, ustaviti.

SISTEM ZA NADZOR TLAKA V PNEVMATIKAH (3/4)

Predrta pnevmatika

Opozorilna lučka  sveti neprekinjeno skupaj z **STOP** opozorilno lučko in piskom. To pomeni, da je vsaj eno kolo predrto ali močno izpraznjeno. Če je pnevmatika predrta, zamenjajte kolo ali pokličite predstavnika servisne mreže za vaše vozilo. Če je pnevmatika izpraznjena, jo napolnite z ustreznim tlakom.

Preverite tipala tlaka pnevmatik

Kontrolna lučka  nekaj sekund utripa, nato pa neprekinjeno gori skupaj s kontrolno lučko .

Ta kontrolna lučka se prikaže v primeru montaže koles(a) brez tipal na vozilo (npr. rezervnega kolesa). V nasprotnem primeru se posvetujte s predstavnikom servisne mreže za vaše vozilo.

Sistem ne more zaznati nenadne izgube tlaka v pnevmatiki (počena pnevmatika itd.).

Ponovna nastavitvev tlaka v pnevmatikah

Tlak je treba nastaviti pri hladnih pnevmatikah (glejte nalepko na robu voznikovih vrat).

Če nimate priložnosti, da bi tlak v pnevmatiki preverili pri **hladnih** pnevmatikah, ga zvišajte za priporočen tlak **0,2** na **0,3** bara (3 PSI).

Nikoli ne izpuščajte zraka iz segreth pnevmatik!

Zamenjava koles/pnevmatik

Za ta sistem je potrebna posebna oprema (kolesa, pnevmatike, okrasni pokrovi ...).





Obrnite se na predstavnika pooblaščenega servisne mreže za vaše vozilo, da zamenja pnevmatike, z njim se posvetujte o dodatni opremi, ki je združljiva s sistemom in na voljo v servisni mreži: uporaba druge dodatne opreme lahko vpliva na pravilno delovanje sistema.

Razpršilo za popravilo pnevmatik in garnitura za polnjenje pnevmatik

Zaradi posebnosti ventilov uporabljajte le opremo, ki jo je homologirala pooblaščenega servisna mreža.

SISTEM ZA NADZOR TLAKA V PNEVMATIKAH (4/4)

Informacije na instrumentni plošči prikazujejo morebitne napake tlaka v pnevmatikah (npr. izpraznjena ali predrta pnevmatika). Opozorilna lučka **STOP** sporoča, da se morate zaradi vaše varnosti ustaviti takoj, ko to dopuščajo razmere na cesti.

Kontrolne lučke	Sporočila	Pomen
	Napolnite pnevmatike	To pomeni, da je bila zaznana nezadostna napolnjenost pnevmatike. Preverite in nastavite tlak v vseh štirih pnevmatikah, ter nato ponastavite sistem.
	Predrta pnevmatika	Opozorilne lučke so prikazane neprekinjeno in jih spremlja pisk. To pomeni, da je določena pnevmatika predrta, ali močno izpraznjena. Če je pnevmatika izpraznjena, nastavite tlak v vseh štirih hladnih pnevmatikah in ponastavite sistem. Če je pnevmatika predrta, jo zamenjajte (ali naj jo zamenja usposobljeno osebje).
	Preverite tipala tlaka pnevmatik	To pomeni, da vsaj eno kolo ni opremljeno s tipalom (npr. rezervno kolo) ali da je tipalo okvarjeno. Obrnite se na predstavnika servisne mreže za vaše vozilo.
	Lokacija pnevm. napaka	To pomeni, da sistem ni mogel odčitati tlaka v vsaki pnevmatiki. To lahko povzroči uporaba tipala, ki ga ne priporoča pooblaščen prodajalec. Sistem za nadzor tlaka v pnevmatikah še naprej deluje.

SISTEMI ZA NADZOR IN POMOČ PRI VOŽNJI (1/4)

Pri različnih izvedenkah jih lahko sestavljajo:

- sistem proti blokiranju koles (ABS);
- sistem za nadzor stabilnosti vozila (ESC) s kontrolo podkrmarjenja, sistemom proti spodsavanju koles in pomočjo pri bočnem vetru;
- sistem za pomoč pri zaviranju v sili;
- pomoč pri speljevanju v klanec.



Te funkcije predstavljajo dodatno pomoč v kritičnih situacijah pri vožnji in omogočajo, da vozilo obdrži izbrano smer vožnje.

Funkcije nikoli ne nadomestijo ukrepov voznika. **Za vozilo še vedno veljajo omejitve, zato vas ne smejo spodbujati k hitrejši vožnji.** Zato te funkcije torej ne morejo v nobenem primeru nadomestiti voznikove pazljivosti in odgovornosti pri manevriranju (voznik mora biti stalno pozoren na nenadne dogodke, do katerih lahko pride med vožnjo).

Sistem proti blokiranju koles (ABS)

Pri močnem zaviranju sistem ABS preprečuje blokiranje koles in s tem zagotovi čim krajšo zavorno pot in stabilnost vozila.

V teh pogojih se med zaviranjem lahko izogibate raznim oviram na cestišču. Sistem skrajša zavorno pot tudi na spolzki podlagi (mokra cestišče ...).

Voznik občuti delovanje sistema kot tresenje zavornega pedala. Sistem ABS v nobenem primeru ne izboljša »fizičnega« oprijema pnevmatik s cestiščem. Voznik mora torej **obvezno** voziti z običajno previdnostjo (in upoštevati varnostno razdaljo ...).

V primeru zaviranja v sili vam priporočamo, da na zavorni pedal **pritisnete močno in neprekinjeno**. Torej ni potrebno večkratno zaporedno pritiskanje pedala. Sistem ABS prilagodi moč pritiska na pedal v zavornem sistemu.

Motnje pri delovanju:

- Na instrumentni plošči sta prižgani lučki



in : ABS, ESC in sistem za pomoč pri zaviranju v sili so izključeni. **Zaviranje je kljub temu zagotovljeno;**

- Na instrumentni plošči so prižgane lučke



in : **to opozarja na napako zavornega sistema.**

V obeh primerih se posvetujte s predstavnikom servisne mreže za vaše vozilo.



Zaviranje je le delno zagotovljeno. V vsakem primeru pa je **nenadno zaviranje nevarno**, zato se morate ob prižigu teh lučk čimprej zaustaviti v skladu s prometnimi razmerami. Pokličite predstavnika servisne mreže za vaše vozilo.

SISTEMI ZA NADZOR IN POMOČ PRI VOŽNJI (2/4)

Sistem za nadzor stabilnosti vozila (ESC) s kontrolo podkrmarjenja, sistemom proti spodrsavanju koles in pomočjo pri bočnem vetru

Sistem za nadzor stabilnosti vozila ESC

Ta sistem pomaga ohraniti kontrolo nad vozilom v "kritičnih" situacijah (ob izogibanju raznim oviram na cesti, izgubi prijema pnevmatik v ovinkih ...).

Tipalo na volanu zazna voznikovo obračanje volana.

Druga tipala, ki so porazdeljena po vozilu, merijo dejansko smer vožnje.

Sistem primerja voznikovo obračanje volana z dejansko smerjo vozila in slednjo po potrebi popravi, tako da zavira določena kolesa in/ali zmanjša moč motorja. Ob vključitvi sistema na instrumentni plošči utripa kontrolna

lučka .

Kontrola podkrmarjenja

Ta sistem zagotavlja optimalno delovanje funkcije ESC v primeru izrazitega podkrmarjenja (ob izgubi prijema na prednji premi).

Pomoč pri bočnem vetru

Ta sistem optimizira delovanje sistema ESC in pomaga pri upravljanju vozila v primeru spreminjajočega se bočnega vetra. Pomaga ohranjati smer vozila prek uporabe zavor.

Če je sistem aktiviran, lahko kontrolna lučka



na instrumentni plošči utripa.

Sistem za krmiljenje spodrsavanja

Ta sistem omejuje zdrsavanje pogonskih koles in nadzira vozilo pri speljevanju, pospeševanju in upočasnjevanju.

Sistem neprestano meri in primerja hitrost pogonskih koles s pomočjo tipal na kolesih ter izračunava njihovo zdrsavanje. Če se kolo vrti v prazno, ga sistem zavira, da meja vrtenja doseže stopnjo, ki omogoča ponoven oprijem kolesa s cestiščem.

Sistem prilagaja tudi število vrtljajev motorja stopnji prijema koles s cestiščem, ne glede na to, kako močno voznik pritiska na plin.

Motnje delovanja

Ko sistem zazna napako pri delovanju, se na instrumentni plošči prižgeta kontrolni lučki



in . V tem primeru sta ESC in sistem za krmiljenje spodrsavanja izključena.

Posvetujte se s predstavnikom servisne mreže za vaše vozilo.

SISTEMI ZA NADZOR IN POMOČ PRI VOŽNJI (3/4)

Sistem za pomoč pri zaviranju v sili

To je sistem, ki dopolnjuje sistem ABS in prispeva h krajši zavorni poti vozila.

Sistem lahko ob pritisku zavornega pedala zazna primer zaviranja v sili. V takem primeru se v trenutku razvije maksimalna pomoč pri zaviranju, ki lahko sproži regulacijo ABS.

Zaviranje ABS traja, dokler ne popusti pritisk na zavornem pedal.

Prižig varnostnih utripalk

Pri nekaterih vozilih se slednje lahko prižgejo pri močnem zaviranju.

Funkcija predvidevanja zaviranja

Pri nekaterih izvedenkah vozila sistem predčasno predvidi zaviranje za krajšo zavorno pot, ko hitro dvignete nogo s pedala za plin.

Pri uporabi regulatorja hitrosti:

- če uporabite pedal plina, se sistem lahko vključi, ko sprostite pedal;
- če ne uporabite pedala plina, se sistem ne vključi.

Motnje delovanja

Ko sistem zazna napako pri delovanju, se na instrumentni plošči prižge opozorilna lučka



Posvetujte se s predstavnikom servisne mreže za vaše vozilo.



Te funkcije predstavljajo dodatno pomoč v kritičnih situacijah pri vožnji in omogočajo, da vozilo obdrži izbrano smer vožnje.

Funkcije nikoli ne nadomestijo ukrepov voznika. **Za vozilo še vedno veljajo omejitve, zato vas ne smejo spodbujati k hitrejši vožnji.** Zato te funkcije torej ne morejo v nobenem primeru nadomestiti voznikove pazljivosti in odgovornosti pri manevriranju (voznik mora biti stalno pozoren na nenadne dogodke, do katerih lahko pride med vožnjo).

SISTEMI ZA NADZOR IN POMOČ PRI VOŽNJI (4/4)

Pomoč pri speljevanju v klanec

Glede na naklon vzpetine ta sistem pomaga vozniku pri speljevanju v klanec. Ta mehanizem glede na naklon samodejno zategne zavore in prepreči zdrs vozila nazaj medtem, ko voznik dvigne nogo z zavornega pedala, da bi pritisnil na pedal za plin.

Deluje samo takrat, ko je prestavna ročica v položaju, ki ni **N** ali **P**, in ko je vozilo popolnoma zaustavljeno (zavorni pedal je pritisnjen).

Sistem zadrži vozilo približno **2 sekundi**. Potem zavore postopoma popustijo (vozilo se pomika glede na naklon).



Sistem za pomoč pri speljevanju v klanec ne more popolnoma preprečiti pomikanja vozila nazaj v vseh primerih (zelo velik nagib itd.).

Voznik lahko v vsakem primeru pritisne na zavorni pedal in tako prepreči pomikanje vozila nazaj.

Pomoči pri speljevanju v klanec se ne sme uporabljati pri daljšem postanku: uporabite zavorni pedal.

Ta funkcija ni namenjena za dolgotrajnejšo zaustavitev vozila na mestu.

Če je treba zaustaviti vozilo, pritisnite na zavorni pedal.

Voznik mora biti še posebej pazljiv pri vožnji po spolzkih tleh in površinah s slabšim oprijemom.

Obstaja nevarnost resnih poškodb.

OPOZORILO ZA SKRENITEV Z VOZNEGA PASU (1/3)

Ta funkcija, ki opozarja na skrenitev z voznega pasu, opozori voznika na nenamerno prekoračitev neprekinjene ali prekinjene črte.

Ta funkcija uporablja kamero, nameščeno na vetrobranskem steklu za vzratnim ogledalom.



Ta funkcija predstavlja dodatno pomoč pri vožnji. Ta funkcija v nobenem primeru ne nadomešča pazljivosti in odgovornosti voznika, ki mora ves čas ohraniti nadzor nad vozilom.

Funkcija opozarjanja na spremembo voznega pasu ne spremeni smeri vožnje vozila.

OPOZORILO ZA SKRENITEV Z VOZNEGA PASU (2/3)

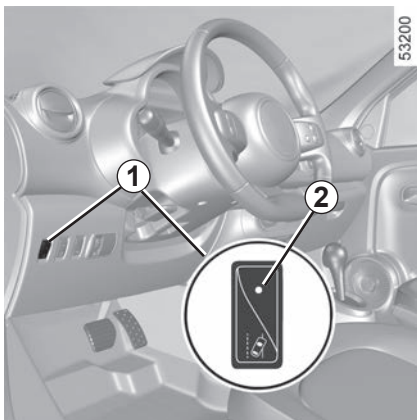

Aktiviranje

Pritisnite stikalo **1**: opozorilna lučka **2** v stikalu **1** se izklopi.

Funkcija preklopi v opozarjanje, če:

- izklopi se opozorilna lučka na stikalu **1**;
- in
- je hitrost večja od približno 70 km/h;
- in
- so črte zaznane.

Kontrolna lučka  na instrumentni plošči se prižge, da vas opozori.

Če črto prevozite brez aktiviranja smernih kazalcev, funkcija opozori voznika s kontrolno lučko  na instrumentni plošči in z zvočnim signalom.

Pogoji neaktiviranja opozoril



- indikatorji smeri, ki so aktivirani ali so bili aktivirani manj kot 4 sekunde pred prekoračitvijo črte;
- zelo hitra prekoračitev črte;
- neprekinjena vožnja po črti;
- v ovinkih funkcija dovoli rahlo sekanje;
- umazano vetrobransko steklo pred kamero;
- ...

Deaktiviranje

Uporabite stikalo **1**. Zasveti opozorilna lučka **2** na stikalu **1**.

Motnje delovanja

V primeru težav v zvezi z delovanjem ostane vklopljena opozorilna lučka na gumbu **1**,

vklopita se opozorilni lučki  in  na instrumentni plošči, hkrati pa se oglasi zvočni signal. Obrnite se na predstavnika pooblaščenih servisnih mrež.

Ob vsakem zagonu vozila se funkcija vklopi v načinu, ki je bil v uporabi ob zadnji zaustavitvi.

OPOZORILO ZA SKRENITEV Z VOZNEGA PASU (3/3)



Ta funkcija predstavlja dodatno pomoč pri vožnji. Ta funkcija v nobenem primeru ne nadomešča pazljivosti in odgovornosti voznika, ki mora ves čas ohraniti nadzor nad vozilom.

Posegi/popravila sistema

- V primeru trčenja se poravnava kamere lahko spremeni in to lahko vpliva na delovanje kamere. Izključite funkcijo in se obrnite na predstavnika servisne mreže vozila.
- Vse posege v območju kamere (popravila, zamenjave, spreminjanje vetrobranskega stekla itd.) mora izvesti usposobljeni strokovnjak. Samo predstavnik servisne mreže vozila je usposobljen za posege v sistem.

Motnje sistema

Nekatere razmere lahko motijo ali poslabšajo delovanje sistema, na primer:

- prekrito vetrobransko steklo (umazanija, led, sneg, zarositev itd.);
- kompleksno okolje (tunnel ipd.);
- slabe vremenske razmere (sneg, toča, poledica itd.);
- slaba vidljivost (tuma, megla itd.);
- talne oznake so neenakomerne ali pa jih je težko zaznati (npr. delno izbrisane ali medsebojno zelo oddaljene oznake, poškodovano cestišče);
- zaslepljenost (slepeči sončni žarki, žarometi nasproti vozečih vozil itd.);
- cesta je ozka ali ovinkasta (ostri zavoji ipd.);
- vozite tesno za vozilom na istem voznem pasu.

Tveganje lažnih alarmov ali odsotnosti opozoril

OMEJEVALNIK HITROSTI (1/3)

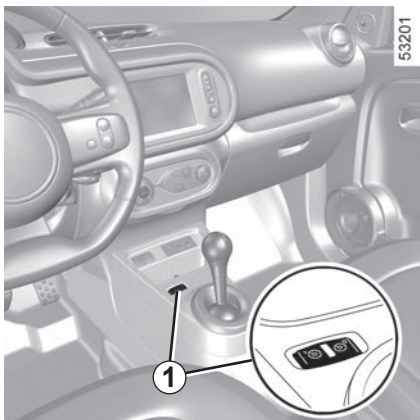

Omejevalnik hitrosti je funkcija, ki vam pomaga, da ne presežete izbrane **omejene hitrosti**.



Stikala in gumbi za upravljanje

- 1 Glavno stikalo za vklop/izklop
- 2 Vključitev, shranjevanje in zviševanje omejene hitrosti (+).
- 3 Zniževanje omejene hitrosti (-).
- 4 Vključitev s priklicem shranjene omejene hitrosti (R)
- 5 Vključitev stanja pripravljenosti funkcije (s shranitvijo omejene hitrosti) (O).

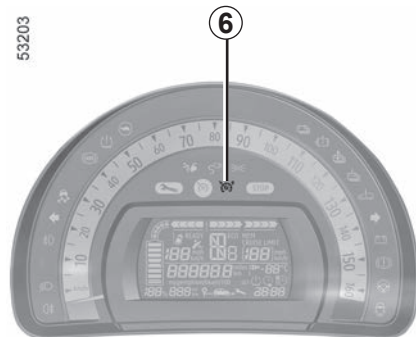

Vklop

Pritisnite stikalo **1** na strani . Zasveti oranžna kontrolna lučka **6** in na instrumentni plošči se prikaže sporočilo »LIMIT« s črticami, kar pomeni, da je vključena funkcija omejevalnika hitrosti in da je treba nastaviti omejeno hitrost.

Za nastavev trenutne hitrosti vožnje pritisnite stikalo **2** (+): namesto črtic se pojavi omejena hitrost.

Najmanjša nastavljena hitrost je 30 km/h.

OMEJEVALNIK HITROSTI (2/3)



Vožnja

Dokler ni dosežena shranjena omejena hitrost, je vožnja podobna kot pri vozilu brez omejevalnika hitrosti.

Ko vozilo doseže nastavljeno hitrost, te ne boste več mogli prekoračiti s pritiskom na pedal za plin, razen v nujnih primerih (glejte razdelek »Prekoračitev omejene hitrosti«).

Spreminjanje omejene hitrosti

Nastavljeno omejeno hitrost lahko spremenjate z zaporednimi pritiski na:

- stikalo **2** (+) za povečanje hitrosti;
- stikalo **3** (-) za zmanjšanje hitrosti.

Prekoračitev omejene hitrosti

Regulirano hitrost lahko kadar koli prekoračite tako, da **do konca** pohodite pedal za plin (preko »trde točke«).

Med prekoračitvijo omejene hitrosti vas o tem obvešča utripanje izbrane hitrosti na instrumentni plošči.

Nato odmaknite nogo s pedala za plin: funkcija omejevalnika hitrosti se ponovno vključi, ko dosežete hitrost, ki je nižja od shranjene hitrosti.

Onemogočeno ohranjanje omejene hitrosti

Pri vožnji po strmem klancu navzdol sistem ne more ohraniti omejene hitrosti: na to vas opozarjata utripanje shranjenega zapisa hitrosti na instrumentni plošči in oglašanje zvočnega signala v rednih presledkih.



Funkcija omejevalnika hitrosti v nobenem primeru ne deluje na zavorni sistem.

OMEJEVALNIK HITROSTI (3/3)



Funkcija v stanju pripravljenosti

Omejevalnik hitrosti se preklopi v stanje pripravljenosti s pritiskom na stikalo 5 (O). V tem primeru ostane omejena hitrost shranjena, na instrumentni plošči pa se pojavi sporočilo »MEM« skupaj s to hitrostjo.

Ponoven vklop omejitve hitrosti

Shranjeno hitrost lahko priključite s pritiskom na stikalo 4 (R).

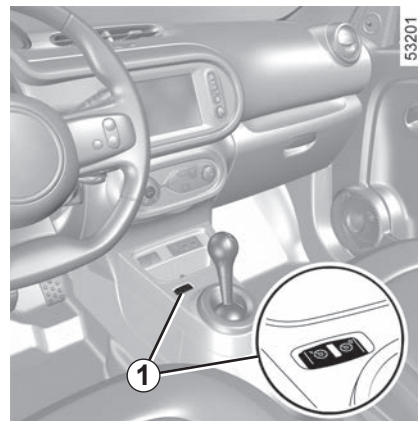

Izključitev funkcije

Funkcijo omejevalnika hitrosti izključite s pritiskom na stikalo 1, pri čemer omejena hitrost ni več shranjena. Izključitev funkcije potrjuje ugasnjena oranžna kontrolna lučka  na instrumentni plošči.

Ko je omejevalnik hitrosti v stanju pripravljenosti, ga lahko ponovno vklopite s pritiskom stikala 2 (+), vendar sistem ne upošteva shranjene hitrosti, temveč trenutno hitrost vozila.

REGULATOR HITROSTI (1/4)

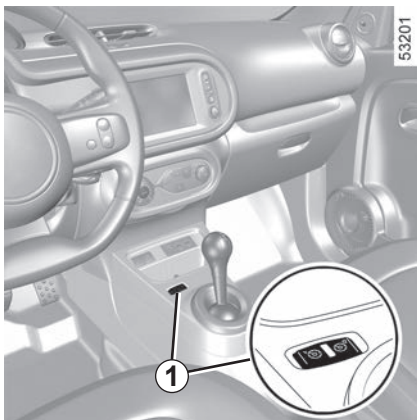

Regulator hitrosti je funkcija, ki vam pomaga ohranяти izbrano konstantno hitrost ali tako imenovano **regulirano hitrost**.

To hitrost lahko stalno nastavljate pri višji hitrosti od 30 km/h.



Funkcija regulatorja hitrosti v nobenem primeru ne deluje na zavorni sistem.



Ta funkcija predstavlja dodatno pomoč pri vožnji.

V nobenem primeru ne more nadomestiti voznikove odgovornosti glede upoštevanja omejitev hitrosti ali njegove pozornosti. Voznik mora vedno imeti nadzor nad vozilom.

Regulatorja hitrosti se ne sme uporabljati v gostem prometu, na ovinkasti ali spolzki cesti (poledica, akvaplaning, gramož) in v neugodnih vremenskih pogojih (megla, dež, bočni veter...).

Obstaja nevarnost nesreče.



Stikala in gumbi za upravljanje

- 1 Glavno stikalo za vklop/izklop
- 2 Vključitev, shranjevanje in zviševanje regulirane hitrosti (+).
- 3 Zniževanje regulirane hitrosti (-).
- 4 Vključitev s priklicem shranjene regulirane hitrosti (R).
- 5 Vključitev stanja pripravljenosti funkcije (s shranitvijo potovalne hitrosti) (0).

REGULATOR HITROSTI (2/4)

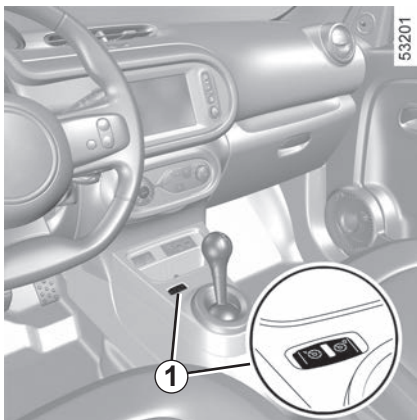

Vklop

Pritisnite stikalo **1** na strani .

Zasveti zelena kontrolna lučka **7** in na instrumentni plošči se prikaže sporočilo »**CRUISE**« s črticami, kar pomeni, da je vključena funkcija regulatorja hitrosti in da je treba nastaviti regulirano hitrost.

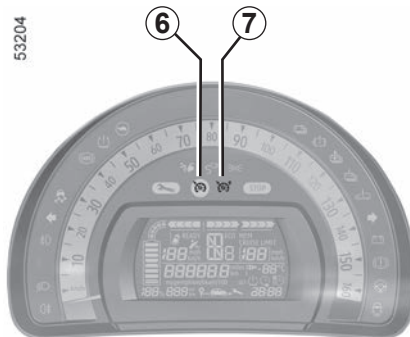

Vključitev funkcije regulatorja hitrosti

Pri ustaljeni hitrosti vožnje (nad približno 30 km/h) pritisnite stikalo **2** (+): funkcija se vklopi in trenutna hitrost je shranjena. Regulirana hitrost nadomesti črtice, vključitev regulatorja pa je potrjena tako, da zasveti zelena kontrolna lučka **6** poleg lučke **7**.



Vožnja

Ko je regulirana hitrost shranjena in je funkcija regulacije hitrosti vključena, lahko dvignete nogo s pedala za plin.



Pozor: noge morate imeti vedno v bližini pedalov, da se boste v sili lahko hitro odzvali.

Ne morete preklopiti iz načina **B** (**B1**, **B2**, **B3**), ko je aktiviran regulator hitrosti. Če želite spremeniti aktivni način **B**, izklopite regulator hitrosti.

REGULATOR HITROSTI (3/4)



Spreminjanje regulirane hitrosti

Nastavljeno regulirano hitrost lahko spremenjate z zaporednimi pritiski na:

- stikalo **2 (+)** za zviševanje hitrosti,
- stikalo **3 (-)** za zmanjševanje hitrosti.



Funkcija regulatorja hitrosti v nobenem primeru ne deluje na zavorni sistem.

Prekoračitev regulirane hitrosti

Regulirano hitrost lahko v vsakem trenutku prekoračite tako, da pritisnete na pedal za plin. Med prekoračitvijo hitrosti vas o njej obvešča utripanje regulirane hitrosti na instrumentni plošči.

Nato odmaknite nogo s pedala za plin: vozilo se po nekaj sekundah samodejno vrne na prvotno regulirano hitrost.

Onemogočeno ohranjanje regulirane hitrosti

Pri vožnji po strmem klancu navzdol sistem ne more ohraniti regulirane hitrosti: na to vas opozori utripajoča shranjena hitrost na instrumentni plošči.



Funkcija v stanju pripravljenosti

Funkcija preide v stanje pripravljenosti, če pritisnete na:

- stikalo **5 (0)**;
- zavorni pedal;
- premik v položaj **N**.

V vseh treh primerih ostane nastavljena hitrost shranjena in na instrumentni plošči se prikaže sporočilo »MEM«.

Prehod funkcije v stanje pripravljenosti potrdi ugasnjena kontrolna lučka .

Ko je regulator hitrosti v stanju pripravljenosti, ga lahko ponovno vključite s pritiskom stikala 2 (+), vendar bo pri tem namesto shranjene hitrosti upoštevana trenutna hitrost vozila.



Prehod v stanje pripravljenosti, izklop omejevalnika hitrosti ali menjava prestave ne povzročajo hitrega upočasnjevanja: zaviranje zahteva pritisk na zavorni pedal.

Ponoven vklop regulacije hitrosti



Shranjeno hitrost lahko prikličete nazaj, vendar se morate najprej prepričati o ustreznosti prometnih razmer (gostota prometa, stanje cestišča, vremenski pogoji...). Pritisnite stikalo 4 (R), če je hitrost vozila večja kot 30 km/h.

Ob priklicu shranjene hitrosti je vključitev regulatorja hitrosti potrjena s prižigom kontrolne lučke .

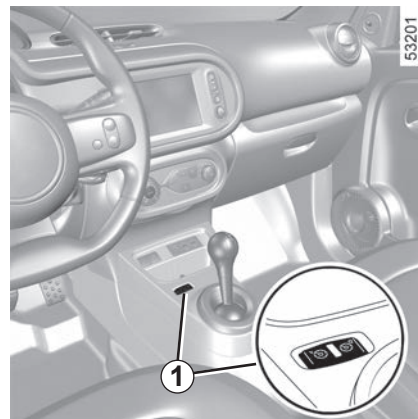
Opomba: če je shranjena hitrost veliko večja od trenutne hitrosti vožnje, vozilo močno pospeši, da doseže to hitrost.



Izključitev funkcije

Funkcijo regulatorja hitrosti prekinete s pritiskom stikala 1: v tem primeru hitrost ni več shranjena. Izključitev funkcije potrjujeta ugasnjeni zeleni kontrolni lučki  in  na instrumentni plošči.

SISTEM ZA POMOČ PRI PARKIRANJU (1/2)

Princip delovanja

Ultrazvočni senzorji, ki so nameščeni v odbijaču vozila, »merijo« razdaljo med vozilom in oviro.

Sistem za pomoč pri parkiranju se vklopi, ko prestavite v vzvratno prestavo.

Te meritve ponazarjajo zvočni signali, ki postajajo čedalje pogostejši, čim bližje je ovira, dokler se ne spremenijo v neprekinjen zvok, ko je vozilo od ovire oddaljeno približno 20 ali 30 centimetrov.

Posebnosti

Pazite, da ultrazvočni senzorji, ki jih kažejo puščice, niso prekriti (z umazanijo, blatom, snegom, slabo nameščeno registrsko tablico), spremenjeni zaradi trka ali drugih razlogov (vključno z ličenjem itd.), ali da jih ne ovira kakršna koli dodatna oprema, nameščena na sprednji ali zadnji del vozila.



Ta funkcija predstavlja dodatno pomoč pri vožnji.

Ta funkcija torej ne more v nobenem primeru nadomestiti voznikove pazljivosti in odgovornosti pri manevriranju.

Voznik mora biti vedno pripravljen na nenadne nepredvidene dogodke, ki se lahko zgodijo med vožnjo: zato med manevriranjem vedno pazite, da v okolici vozila ni majhnih, ozkih premičnih ovir (kot so na primer otroci, živali, otroški vozički, kolesa, večji kamni, stebriček itd.) v mrtvem kotu.

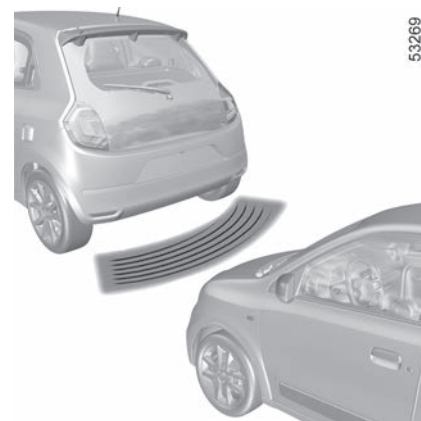

53269

Delovanje

Pri prehodu v vzvratno prestavo se zasliši kratek zvočni signal. Sistem zazna večino predmetov, ki so od zadnjega dela vozila oddaljeni manj kot približno 1,20 metra.

SISTEM ZA POMOČ PRI PARKIRANJU (2/2)

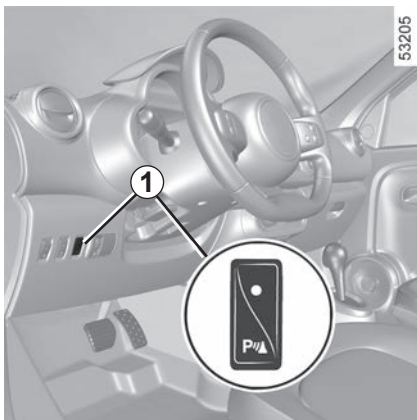

Vklop/izklop

Za izključitev sistema pritisnite stikalo **1**.

Opozorilna lučka stikala se prižge, kar pomeni, da je sistem izklopljen.

Sistem znova vključite s ponovnim pritiskom na stikalo in kontrolna lučka ugasne.

Motnje delovanja

Če sistem zazna motnjo pri delovanju, se pri vsakem aktiviranju vzvratne prestave sliši 3-sekundni pisk. Obrnite se na predstavnika pooblaščenih servisnih mrež.



Če med vožnjo udarite v podvozje vozila (na primer: udarec ob mejnik, višji pločnik ali drugo urbano opremo), lahko poškodujete vozilo (na primer: deformacija preme), električni tokokrog ali pogonski akumulator.

Ne dotikajte se elementov napeljave, morebitnih snovi, ki uhajajo iz vozila, ali tekočin.

Če se želite izogniti nesreči, naj vozilo čim prej pregleda predstavnik servisne mreže za vaše vozilo.

Nevarnost hujših poškodb ali smrti zaradi električnega udara.

KAMERA ZA VZVRATNO VOŽNJO (1/4)



Delovanje

Pri vklopu vzratne prestave (in do pet sekund po prestavitvi v drugo prestavo) kamera **1**, nameščena poleg luči, prikazuje pogled za vozilom na multimedijški zaslon **2**, spremljata pa ga fiksni in premični indikator oddaljenosti.

Ta sistem se uporablja najprej s pomočjo enega ali več indikatorjev oddaljenosti (pomični za smer in fiksni za razdaljo). Ko je doseženo rdeče območje, si za natančno zausvajitev pomagajte s prikazom odbijača.

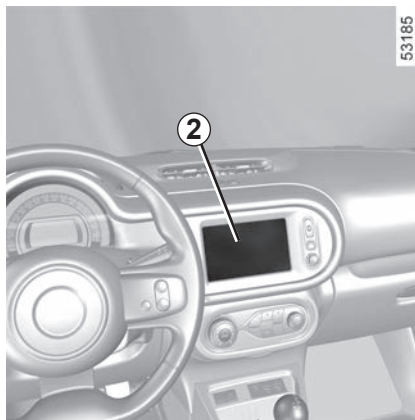

Opomba:

- kamera za vzratno vožnjo ne sme biti prekrita (z umazanijo, blatom, snegom itd.).
- Odvisno od izvedenke vozila lahko nastavljate določene parametre prek zaslona večpredstavnostnega sistema **2**. Za dodatne informacije glejte navodila za multimedijški sistem.



Ta funkcija predstavlja dodatno pomoč. Zato ne more v nobenem primeru nadomestiti voznikove pazljivosti in odgovornosti.

Voznik mora biti stalno pozoren na nepredvidene dogodke, ki se lahko zgodijo med vožnjo: zatorej pri vzratni vožnji vedno pazite, da za vozilom ni premičnih ovir (kot so na primer otrok, žival, otroški voziček, kolo...) oziroma manjših ali ožjih ovir (srednje velik kamen, količek ...).

KAMERA ZA VZVRATNO VOŽNJO (2/4)

35987

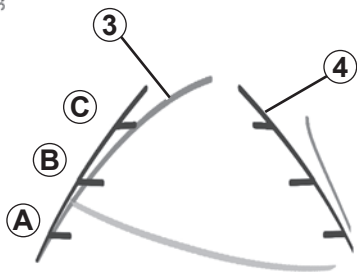

Indikator oddaljenosti 3 (glede na vozilo)

Na zaslonu multimedijskega sistema **2** je prikaz modre barve. Prikazuje smer vozila glede na položaj volana.

Fiksni indikator oddaljenosti 4

Fiksni indikator oddaljenosti sestavljajo barvne oznake **A**, **B** in **C**, ki kažejo razdaljo za vozilom:

- **A** (rdeča) na razdalji približno 30 centimetrov od vozila;
- **B** (rumena) na razdalji približno 70 centimetrov od vozila;
- **C** (zelena) na razdalji približno 150 centimetrov od vozila.

53185

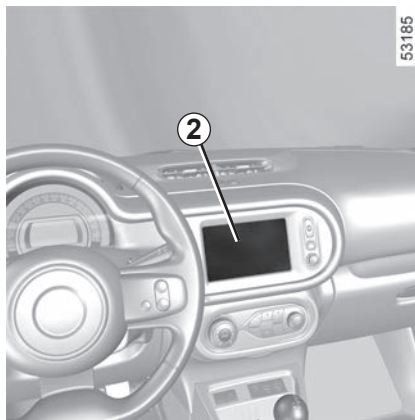

Ta indikator oddaljenosti se ne premika in kaže smer vozila pri poravnanih kolesih.



Ta funkcija predstavlja dodatno pomoč. Zato ne more v nobenem primeru nadomestiti voznikove pazljivosti in odgovornosti.

Voznik mora biti stalno pozoren na nepredvidene dogodke, ki se lahko zgodijo med vožnjo: zato je pri vzratni vožnji vedno pazite, da za vozilom ni premičnih ovir (kot so na primer otrok, žival, otroški voziček, kolo ...) oziroma manjših ali ožjih ovir (srednje velik kamen, količek ...).

KAMERA ZA VZVRATNO VOŽNJO (3/4)

Motnje delovanja

Ko je vklopljena vzvratna prestava in sistem zazna napako pri delovanju, se na multi-medijskem zaslonu začasno prikaže črn zaslon **2**.

To lahko povzroči okvara, ki vpliva na kamero ali zaslon (jasnost, fiksna slika, zapoznela komunikacija itd.).

Če se začasen prikaz črnega zaslona nadaljuje, se posvetujte s pooblaščenim prodajalcem.

Zaslon prikazuje zrcalno sliko kot vzvratno ogledalo.

Indikatorji oddaljenosti so prikazani s projekcijo na ravnih tleh; te informacije ne smemo upoštevati, ko se prikaže na navpični površini predmeta ali na tleh postavljenem predmetu.

Predmeti, ki se pojavijo na robu zaslona, so lahko deformirani.

V primeru močne svetlobe (sneg, vozilo na soncu ...) je lahko vidljivost kamere motena. Če je prtljažnik odprt ali slabo zaprt, se na instrumentni plošči prikaže

kontrolna lučka , prikaz kamere pa izgine (odvisno od vozila).

KAMERA ZA VZVRATNO VOŽNJO (4/4)

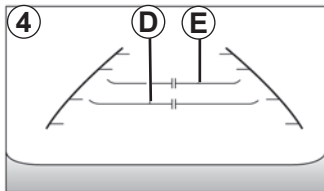
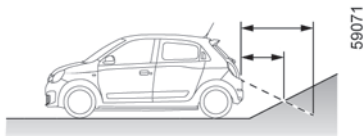

Razlika med ocenjeno in dejansko razdaljo

Vzvratna vožnja proti strmim klancu

Nepremične linije **4** prikazujejo krajše razdalje, kot so v resnici.

Predmeti, prikazani na zaslonu, so na klancu v resnici bolj oddaljeni.

Če zaslon na primer prikaže predmet na razdalji **D**, je dejanska razdalja do predmeta **E**.

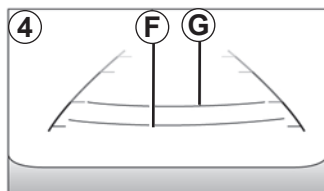
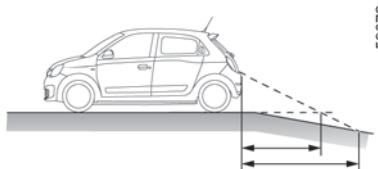

Vzvratna vožnja proti strmim pobočju navzdol

Nepremične linije **4** prikazujejo daljše razdalje, kot so v resnici.

Zato so predmeti, prikazani na zaslonu, na pobočju dejansko bližje.

Če zaslon na primer prikaže predmet na razdalji **G**, je dejanska razdalja do predmeta **F**.

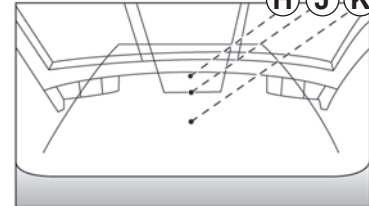
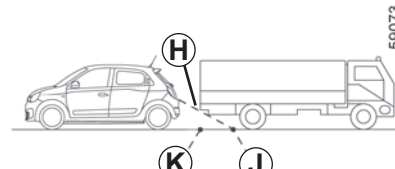

Vzvratna vožnja proti štrlečemu predmetu

Položaj **H** se zdi bolj oddaljen od položaja **J** na zaslonu. Kljub temu je položaj **H** enako oddaljen kot položaj **K**.

Pri smeri vožnje, ki jo nakazujejo nepremične in premične linije, ni upoštevana višina predmeta. Zato obstaja nevarnost trka vozila s predmetom pri vzvratni vožnji proti položaju **K**.

3. poglavje: Za vaše udobje

Zračniki	3.2
Avtomatska klimatska naprava	3.4
Klimatska naprava: programiranje	3.8
Klimatska naprava: pojasnila in nasveti za uporabo	3.10
Električni pomik stekel	3.13
Strešno okno	3.16
Notranja osvetlitev	3.17
Odlagalna mesta potniškega prostora, oprema	3.18
Pepelnik, vžigalnik za cigarete, vtičnica za dodatno opremo	3.22
Vzglavniki na zadnjih sedežih	3.23
Zadnja sedežna klopi	3.24
Prtljažnik	3.25
Pokrov za prtljago	3.26
Zadnja polica	3.26
Ureditev prtljažnega prostora	3.27
Prevoz tovora v prtljažnem prostoru	3.28
Nosilni drogovi prtljažnika na strehi, spojler	3.29
Multimedijška oprema	3.30

ZRAČNIKI, izhodi zraka (1/2)

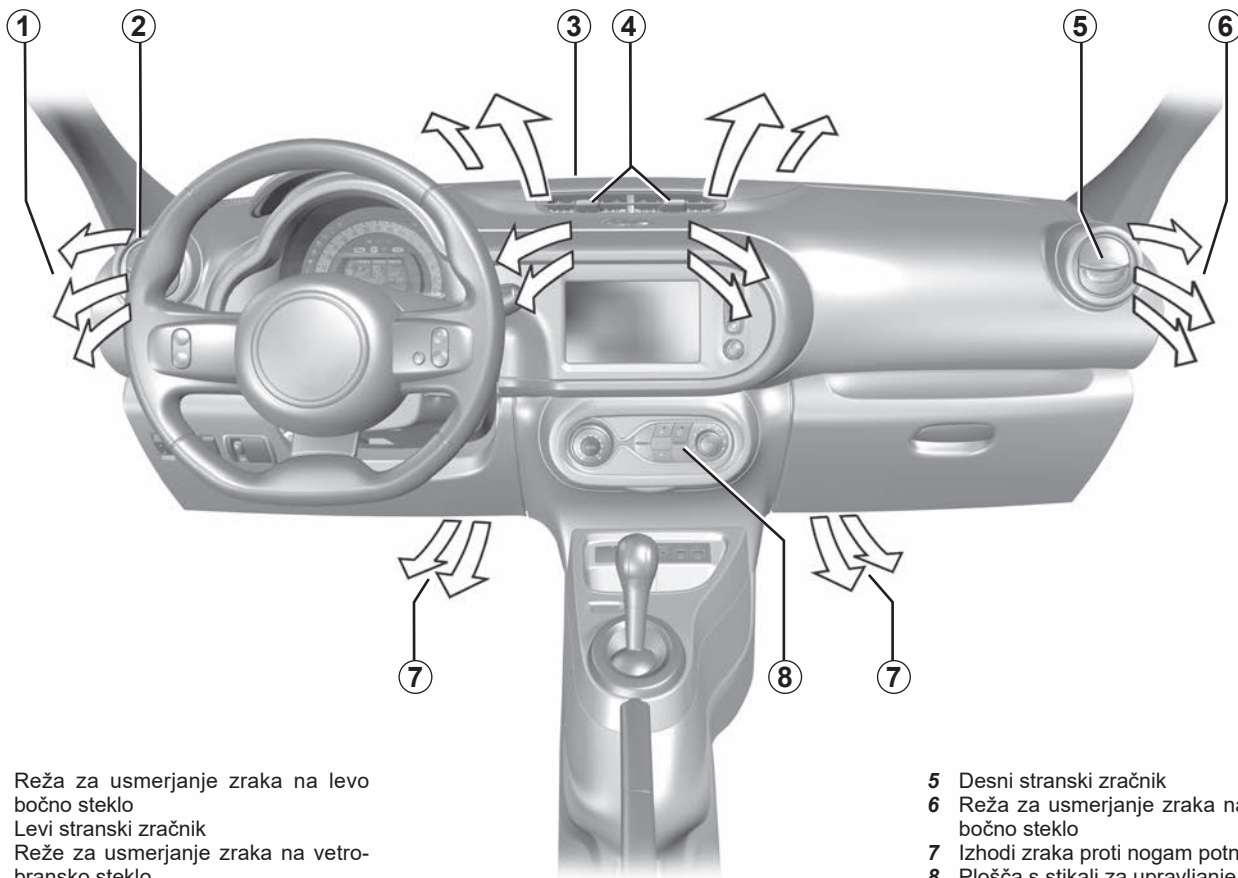

53208

- 1 Reža za usmerjanje zraka na levo bočno steklo
- 2 Levi stranski zračnik
- 3 Reže za usmerjanje zraka na vetrobransko steklo
- 4 Osrednji zračniki

- 5 Desni stranski zračnik
- 6 Reža za usmerjanje zraka na desno bočno steklo
- 7 Izhodi zraka proti nogam potnikov.
- 8 Plošča s stikali za upravljanje.

ZRAČNIKI, izhodi zraka (2/2)



Osrednji zračniki

Usmerjanje

Premaknite drsnike **9** v zeleni položaj.

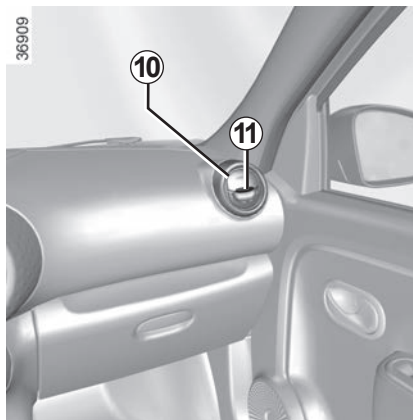

Stranski zračniki

Nastavitev količine zraka

Za odpiranje zračnika **10** pritisnite nanj (v točki **11**) glede na to, kako zelo ga želite odpreti.

Usmerjanje

Za usmerjanje pretoka zraka zasukajte stranski zračnik **10**.



V krogotok za prezračevanje vozila ne vstavljajte ničesar (na primer ob pojavu neprijetnih vonjev ...).

Obstaja nevarnost poškodb ali nastanka požara.

GRETJE, KLIMATSKA NAPRAVA (1/4)

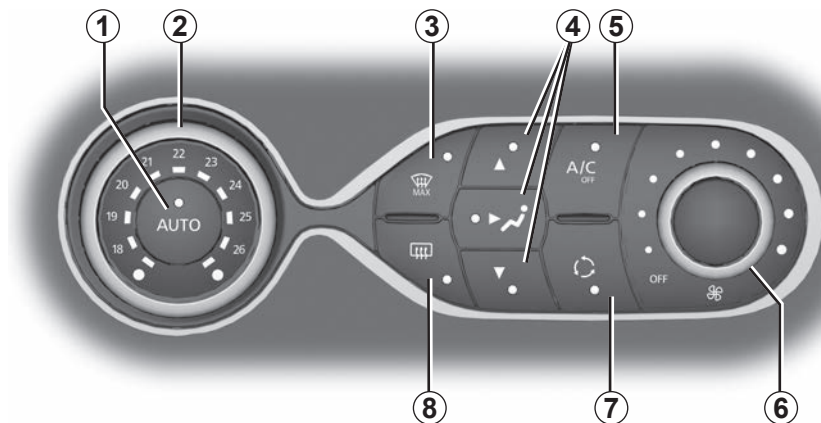

39816

Stikala za upravljanje

- 1 Samodejni način (odvisno od vozila).
- 2 Uravnavanje temperature zraka.
- 3 Funkcija za boljšo vidljivost.
- 4 Nastavitev porazdelitve zraka v potniškem prostoru.
- 5 Krmiljenje klimatske naprave (odvisno od vozila).
- 6 Nastavitev hitrosti prezračevanja.
- 7 Reciklaža zraka.
- 8 Ogrevanje/sušenje zadnjega stekla in (odvisno od vozila) vzratnih ogledal.

Avtomatski način delovanja

(odvisno od vozila)

Avtomatska klimatska naprava zagotavlja (razen ob uporabi v ekstremnih razmerah) udobje v potniškem prostoru, dobro stopnjo vidljivosti ter optimalno porabo goriva. Sistem upravlja hitrost prezračevanja, porazdelitev in reciklažo zraka, vklop ali izklop klimatske naprave in temperature zraka.

AUTO: optimalno doseganje izbrane ustrezne temperature glede na zunanje pogoje. Pritisnite tipko **1**.

Spreminjanje jakosti prezračevanja

Sistem v avtomatskem načinu delovanja klimatske naprave prilagaja jakost prezračevanja, da doseže in vzdrži izbrano temperaturo (raven udobja).

Hitrost prezračevanja lahko kadar koli spremenite z obračanjem gumba **6** za povečanje ali zmanjšanje hitrosti prezračevanja.

Uravnavanje temperature zraka

Zasukajte gumb **2** glede na zeleno temperaturo.

Čimbolj je gumb obrnjen na desno, tem višja je temperatura.

Posebnost: nastavitev ekstremnih temperatur omogoča sistemu, da maksimalno ohladi ali segreje potniški prostor (»18 °C« in »26 °C«).

GRETJE, KLIMATSKA NAPRAVA (2/4)

Funkcija za boljšo vidljivost (za hitro odstranjevanje ledu in rose z vetrobranskega stekla)

Pritisnite na tipko **3**; prižge se kontrolna lučka na tipki.

Ta funkcija omogoča hitro sušenje in odmrzovanje vetrobranskega stekla, zadnjega stekla, sprednjih bočnih stekel in zunanjih ogledal (odvisno od vozila). Samodejno aktivira klimatsko napravo (odvisno od vozila) in funkcijo gretja/odmrzovanja zadnjega stekla.

Za izklop gretja zadnjega stekla pritisnite gumb **8**. Lučka na gumbu ugasne.

To funkcijo izključite s pritiskom gumba **3** ali **1**.

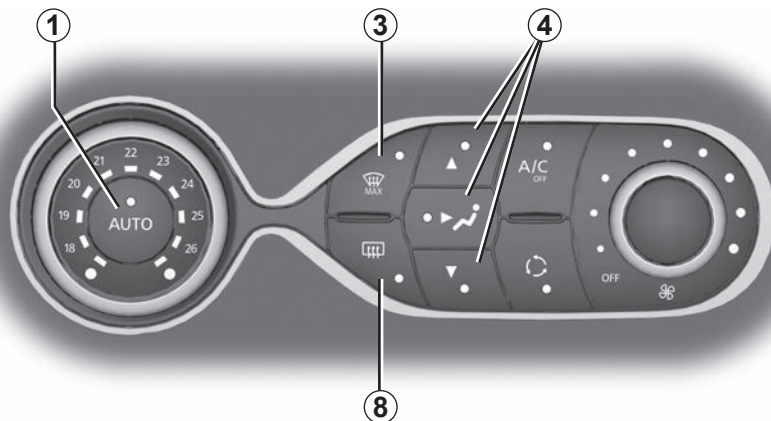

38616

Sprememba porazdelitve zraka v potniškem prostoru

Pritisnite enega izmed gumbov **4**. Prižge se kontrolna lučka na izbranem gumbu.

Hkrati lahko združujete dva položaja; pritisnite dva izmed gumbov **4**.



Zrak je enakomerno porazdeljen med vsemi zračniki in režami za sušenje prednjih bočnih stekel ter vetrobranskega stekla.



Ves zrak je v glavnem usmerjen do zračnikov na armaturni plošči.



Skoraj ves zrak je usmerjen k nogam potnikov.

Nekatere tipke imajo kontrolno lučko, ki prikazuje stanje funkcije.

GRETJE, KLIMATSKA NAPRAVA (3/4)

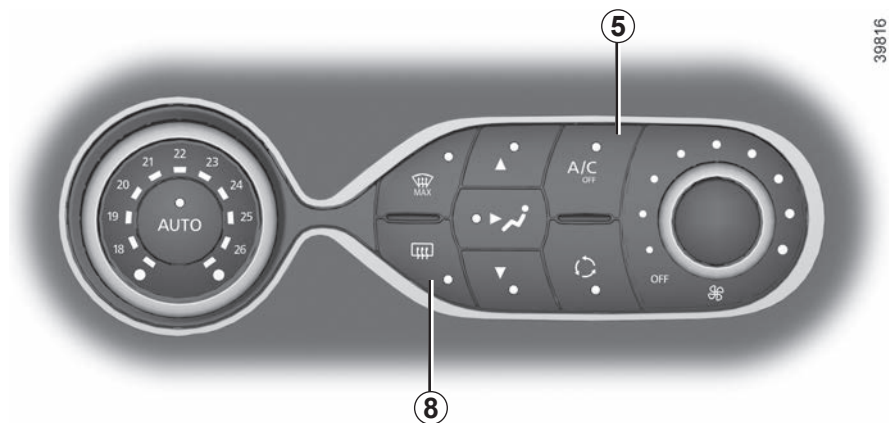

Gretje zadnjega stekla (za odstranitev ledu in rose)

Pritisnite gumb **8**, vklopi se opozorilna lučka na gumbu. Ta funkcija omogoča odmrzovanje in razmegljevanje zadnjega stekla in odmrzovanje zunanjih ogledal (pri vozilih s to funkcijo).

To funkcijo izključite s ponovnim pritiskom gumba **8**. Drugače se sušenje stekla izključi samodejno.

Vključitev ali izključitev klimatske naprave

(odvisno od vozila)

Pri avtomatskem načinu delovanja klimatske naprave sistem upravlja vklop ali izklop klimatske naprave glede na zunanje vremenske pogoje.

Pritisnite gumb **5** za izklop klimatske naprave; tedaj se prižge vgrajena kontrolna lučka.

GRETJE, KLIMATSKA NAPRAVA (4/4)

Reciklaža zraka (izolacija potniškega prostora)

Funkcija je samodejna, vendar jo lahko vključite tudi ročno. V tem primeru vklop funkcije potrdi prižgana kontrolna lučka na tipki **7**.

Opomba:

- pri tem načinu delovanja se zrak v notranjosti reciklira brez dotoka zunanjega zraka;
- reciklaža zraka vam omogoča izoliranje notranjosti vozila pred vdorom zunanjega zraka (pri vožnji skozi onesnaženo območje itd.);
- reciklaža zraka omogoča učinkovitejše doseganje zelene temperature v potniškem prostoru.

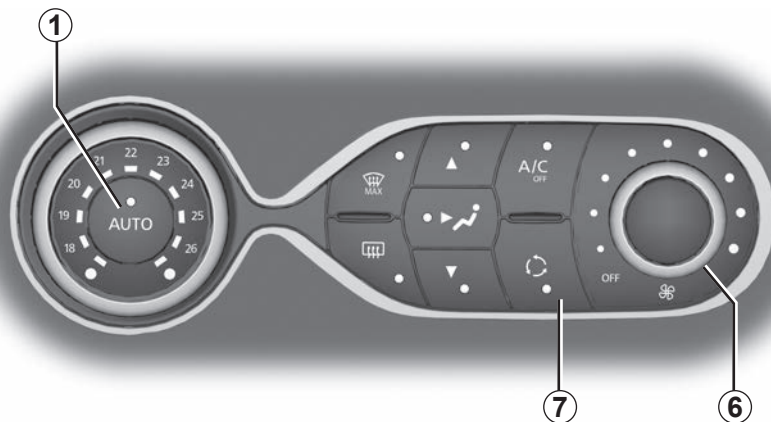

38616

Ročno upravljanje

Pritisnite gumb **7**: prižge se opozorilna lučka na gumbu.

Daljša izolacija potniškega prostora pred zunanjim zrakom lahko povzroči nekoliko neprijeten vonj v notranjosti in zarositev stekel.

Zato priporočamo, da vključite samodejni način delovanja s ponovnim pritiskom na tipko **7**, takoj ko reciklaža zraka ni več potrebna.

To funkcijo izključite s ponovnim pritiskom na tipko **7**.

Zaustavitev sistema

Za izključitev sistema gumb **6** zasukajte na »OFF«. Za vklop ponovno zasukajte gumb **6**, da prilagodite hitrost prezračevanja, ali pritisnite gumb **1**.

Sušenje/odmrzovanje stekla ima v vseh primerih prednost pred reciklažo zraka.

KLIMATSKA NAPRAVA: nastavitvev (1/2)



Ko motor deluje in je vozilo zaustavljeno, na zaslonu multimedijskega sistema **1** izberite Nastavitve > Vozilo > EV programiranje > Klimatska naprava **3**.

Nastavitvev časa vklopa funkcije

Za dostop do nastavitvev udobja pritisnite Uredi **2**.

Shranite lahko več programov za udobje.



V tem meniju lahko vklopite/izklopite shranjene programe.

Za dostop do nastavitvev izberite nastavljeni čas **4**, ki ga želite spremeniti.

Opomba:

- Programe za udobje lahko izklopite s pritisnim stikala »OFF«.
- najkrajše obdobje med posameznimi programi je dve uri;
- programirani časi so prikazani v območju **A**.



Voznikova odgovornost med parkiranjem ali ob zaustavitvi vozila

Nikoli ne zapuščajte vozila, niti za kratek čas, če v njem ostane otrok, ali odrasla oseba, ki potrebuje pomoč drugih.

Ne pozabite, da lahko temperatura v notranjosti vozila v toplem in/ali sončnem vremenu zelo hitro naraste.

SMRTNA NEVARNOST ALI NEVARNOST HUDIH POŠKODB.

KLIMATSKA NAPRAVA: nastavitvev (2/2)

Vklop možnosti »Nastavitvev«

Funkcija se vklopi dve uri pred programiranim časom, da se pravočasno doseže zelena temperatura, če:

- pokrov motornega prostora je zaprt,
- nivo napolnjenosti pogonske baterije je večji kot približno 30 %;
- je motor zaustavljen.

Na instrumentni plošči se prižge kontrolna lučka .

Takojšnji vklop klimatske naprave

Klimatsko napravo je mogoče takoj zagnati, če:

- pokrov motornega prostora je zaprt,
- nivo napolnjenosti pogonske baterije je večji kot približno 30 %;
- so vrata zaprta in zaklenjena,
- je motor zaustavljen.

Ko motor deluje in je vozilo zaustavljeno, na zaslonu multimedijskega sistema **1** izberite Nastavitve > Vozilo > EV programiranje > Klimatska naprava **3**. Za dodatne informacije glejte navodila za multimedijski sistem.

Izklop nastavljenе klimatske naprave

Klimatska naprava se samodejno ustavi približno 10 minut po uri, nastavljeni za konec. Funkcija se lahko izklopi:

- če vtičnica za napajanje ni priključena;
- nivo napolnjenosti pogonske baterije je nižji kot približno 25 %.

Opomba: vsaka sprememba, izvedena v dveh urah pred programiranim zagonom, mora biti preklicana in reprogramirana, da se lahko registrira.



Voznikova odgovornost med parkiranjem ali ob zaustavitvi vozila

Nikoli ne zapuščajte vozila, niti za kratek čas, če v njem ostane otrok, ali odrasla oseba, ki potrebuje pomoč drugih.

Ne pozabite, da lahko temperatura v notranjosti vozila v topleni in/ali sončnem vremenu zelo hitro naraste.

SMRTNA NEVARNOST ALI NEVARNOST HUDIH POŠKODB.

KLIMATSKA NAPRAVA: podatki in navodila za uporabo (1/3)

Praktični nasveti

V nekaterih primerih (izključena klimatska naprava, vključena reciklaža zraka, izključeno prezračevanje ali nizka hitrost prezračevanja itd.) se lahko stekla v vozilu zarosijo.

Pri zarošeni steklih uporabite »funkcijo za **boljšo vidljivost**«, da se stekla posušijo, nato pa vklopite klimatsko napravo v avtomatskem načinu delovanja, da preprečite ponovno zarositev.



V krogotok za prezračevanje vozila ne vstavljajte ničesar (na primer ob pojavu neprijetnih vonjev ...).

Obstaja nevarnost poškodb ali nastanka požara.

Poraba goriva

Med uporabo klimatske naprave je običajno, da opazite povečano porabo goriva (predvsem med mestno vožnjo).

Pri vozilih s klimatsko napravo brez avtomatskega načina delovanja izklopite sistem, ko ga ne potrebujete več.

Nasveti za zmanjšanje porabe goriva in okolju prijaznejšo vožnjo

Vozite z odprtimi zračniki in zaprtimi okni. Če je bilo vozilo parkirano na soncu, za nekaj minut odprite vrata, da gre vroč zrak pred zagonom motorja iz vozila.

Vzdrževanje

Za pogostnost kontrol glejte dokument za vzdrževanje vašega vozila.

Sistem klimatizacije uporabljajte redno, tudi v hladnem vremenu, zaženite ga vsaj enkrat na mesec za približno 5 minut.

Motnje pri delovanju

V primeru motenj pri delovanju se posvetujte s predstavnikom servisne mreže za vaše vozilo.

– **Manj učinkovito ogrevanje in sušenje stekla oziroma slabše delovanje klimatske naprave.**

Do tega pojava lahko pride zaradi zamazanosti vložka filtra potniškega prostora.

– **Zrak se ne ohlaja.**

Preverite, ali so vsa stikala in nastavitveni gumbi v pravih položajih in ali ni mogoče pregorela kakšna varovalka. Če je vse v redu, izklopite napravo.

Pod vozilom se nabira voda

Po daljši uporabi klimatske naprave je normalno, če pod vozilom opazite vodo (ki je posledica kondenzacije).



Ne odpirajte krogotoka s hladnim sredstvom. Slednje je nevarno za oči in kožo.

KLIMATSKA NAPRAVA: podatki in navodila za uporabo (2/3)

Krogotok hladilne tekočine (v katerem so nekateri sestavni deli hermetično zaprti) vsebuje fluorirane toplogredne pline.

Hladilna tekočina R-134a

Odvisno od vozila boste naslednje informacije našli na nalepki **A** v notranjosti motornega prostora.

Prisotnost in lokacija podatkov na nalepki **A** sta odvisni od vozila.



Ne odpirajte krogotoka s hladilnim sredstvom. Slednje je nevarno za oči in kožo.



Pred kakršnim koli posegom v motornem prostoru obvezno izključite kontakt. ➔ 2.2.



Tip hladilne tekočine



(XXX) Tip olja v krogotoku klimatske naprave



Glejte navodila za uporabo



Vzdrževanje

x,xxx kg

Količina hladilnega sredstva v vozilu.

Potencial globalnega segrevanja (GWP): xxxxx

Potencial globalnega segrevanja (ekvivalent CO2).

CO2 ekv. x.xxt

Teža in količina ekvivalenta CO2.



59951



59945

KLIMATSKA NAPRAVA: podatki in navodila za uporabo (3/3)

Hladilna tekočina R-1234yf

Odvisno od vozila, naslednje informacije so na nalepki **B** v notranjosti motornega prostora.

Prisotnost in lokacija podatkov na nalepki **B** sta odvisni od vozila.



Tip hladilne tekočine



(XXX) Tip olja v krogotoku klimatske naprave



Vnetljiv izdelek



Glejte navodila za uporabo



Vzdrževanje

x,xxx kg

Količina hladilnega sredstva v vozilu.

Potencial globalnega segrevanja (GWP): xxxxx

Potencial globalnega segrevanja (ekvivalent CO₂).

CO₂ ekv. x.xxt

Teža in količina ekvivalenta CO₂.



59944



59952

ELEKTRIČNI POMIK STEKEL (1/3)

Ti sistemi delujejo pri vključenem kontaktu (položaj »Vkllop« **M**) ali po izklopu kontakta dokler se ne odprejo voznikova vrata (omejeno na približno 3 minute).



Pri zapiranju stekel lahko pride do resnih poškodb.



Voznikova odgovornost

Nikoli ne puščajte ključa ali daljinskega upravljalnika v vozilu, niti za krajši čas, če v njem ostane otrok, odrasla oseba, ki potrebuje pomoč drugih, ali žival. Ta bi namreč lahko ogrožal sebe ali druge osebe z zagonom motorja, z vključitvijo opreme kot je na primer pomik stekla ali zaklepanje vrat. Če se kdo priščipne, steklo nemudoma pomaknite navzdol, tako da pritisnete na ustrezno stikalo.

Obstaja nevarnost resnih poškodb.

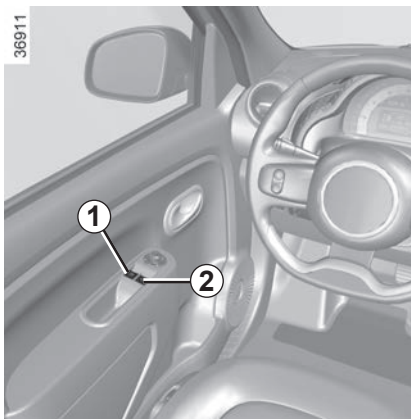

Za spust ali dvig stekla do zelene višine pritisnite ali dvignite stikalo za določeno steklo.

Na voznikovem mestu uporabite stikalo:

- 1 za steklo na voznikovi strani,
- 2 za steklo na sovoznikovi strani.

S sovoznikovega sedeža delujte na stikalo 3.

Ne naslanjajte predmetov na delno odprto steklo: lahko se pokvari mehanizem za pomik stekla.

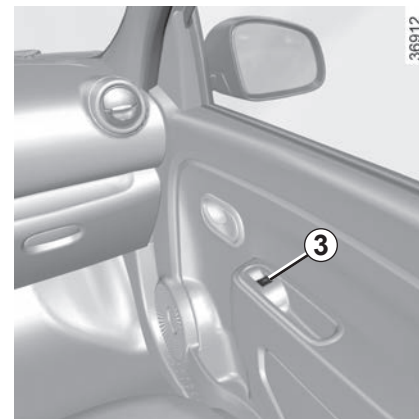

Impulzni način delovanja

Pri nekaterih izvedenkah vozila je ta način delovanja dodan funkciji predhodno opisanega električnega pomika stekel. Slednji je lahko na voljo za voznikovo steklo. Na kratko do konca pritisnite ali povlecite stikalo 1: steklo se bo popolnoma spustilo ali dvignilo. Če med spuščanjem ali dviganjem pritisnete stikalo, se steklo ustavi.

Opomba: če steklo na voznikovi strani proti koncu zapiranja naleti na odpor (npr. veja drevesa ipd.), se ustavi in spusti za nekaj centimetrov navzdol.

ELEKTRIČNI POMIK STEKEL (2/3)

Motnje pri delovanju

Električni pomik stekel

Če se steklo noče zapreti, sistem preide v način neimpulznega delovanja: dvignite stikalo tolikokrat, kot je potrebno, da se steklo popolnoma zapre (steklo se postopoma dviga), in pridržite stikalo za tri sekunde (še vedno na strani za zapiranje), nato pa popolnoma spustite in dvignite steklo, da ponovno vzpostavite pravilno delovanje sistema.

Po potrebi se posvetujte s predstavnikom servisne mreže za vaše vozilo.

Impulznega električnega pomika stekla ni mogoče upravljati

Impulzni električni pomik stekla ima toplotni izklop: če pritisnete stikalo več kot

šestnajstkrat zapored se aktivira zaščitni način (zaklepanje okna).

Lahko:

- uporabljate električno okno zmerno in stikalo pritisnete največ enkrat na 30 sekund;
- pri delujočem motorju se bo steklo odklenilo po približno 20 minutah neuporabe stikala za električni pomik stekel.



Pri zapiranju oken pazite, da noben del telesa (npr. roka, dlan itd.) ni zunaj vozila.

Obstaja nevarnost resnih poškodb.

ELEKTRIČNI POMIK STEKEL (3/3)

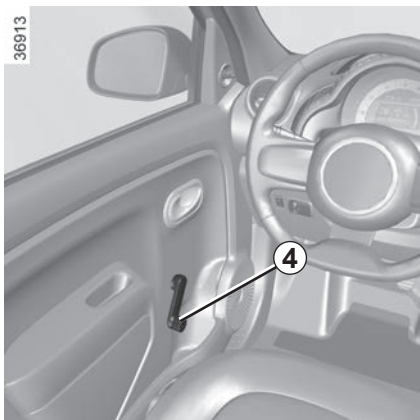

Ročni pomik stekel

Za spust ali dvig stekla na želeno višino premikajte ročico **4**.

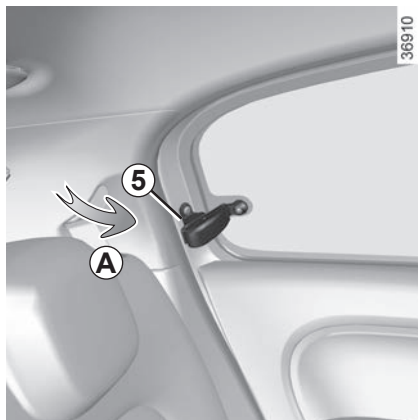





Zadnja stekla

Za odpiranje stekla premaknite ročico **5** (gib **A**) in ga blokirajte s pritiskom ročice v desno.

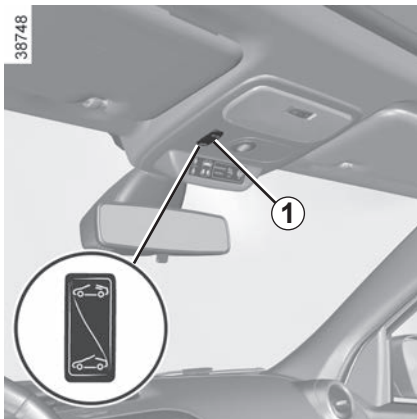
Pri zapiranju se prepričajte, da je steklo dobro zaprto.

STREŠNO OKNO



- **Delno odpiranje:** pritisnite stikalo **1** na strani , dokler ne doseže zelenega nagiba.
- **Popolno odpiranje:** pritisnite stikalo **1** na strani  za približno 6 sekund.
- **Zapiranje:** pritisnite stikalo **1** na strani  za približno 6 sekund.

Opomba: strešno okno lahko odprete ali zaprete samo, če je hitrost vozila pod 110 km/h).

Priporočila za uporabo

- **Prepričajte se**, ali je strešno okno dobro zaprto, ko zapuščate vozilo;
- **očistite** tesnilo vsake tri mesece s sredstvi, ki jih priporoča naš Tehnični oddelek;
- **ne odpirajte** strešnega okna takoj po dežju ali po pranju vozila;
- **vozilo z nosilnimi drogovi prtljažnika na strehi:**

Na splošno vam odsvetujemo, da v tem primeru premikate strešno okno.

Preden premaknete strešno okno, preverite predmete in/ali dodatno opremo (nosilec za kolo, strešni potovalni kovček itd.), ki je nameščena na nosilnih drogovih prtljažnika: ta oprema mora biti pravilno nameščena in pritrjena, da zaradi njene namestitve ne bi bilo ovirano delovanje strešnega okna.

O možnih prilagoditvah vas bo seznanil predstavnik servisne mreže za vaše vozilo.

Motnje delovanja

Če strehe ni mogoče zapreti, se posvetujte s predstavnikom servisne mreže za vaše vozilo.



Voznikova odgovornost

Nikoli ne puščajte ključa v stikalu za zagon v vozilu, niti za krajši čas, če v njem ostane otrok, odrasla oseba, ki potrebuje pomoč drugih, ali žival.

Ta bi namreč lahko ogrožal sebe ali druge osebe z zagonom motorja, z vključitvijo opreme kot je na primer pomik stekla ali zaklepanje vrat.

Če se kdo priščipne, steklo nemudoma pomaknite v nasprotno smer, tako da pritisnete na stikalo **1** na strani .

Obstaja nevarnost resnih poškodb.

NOTRANJA OSVETLITEV



Stropna lučka

S pritiskom na stikalo **1** sprožite:

- stalno osvetlitev;
- prižiganje lučke ob odklepanju vozila ali ob odpiranju katerihkoli vrat. Ugasne šele, ko so ta vrata pravilno zaprta in po preteku določenega časa;
- takojšnjo ugasnitev.

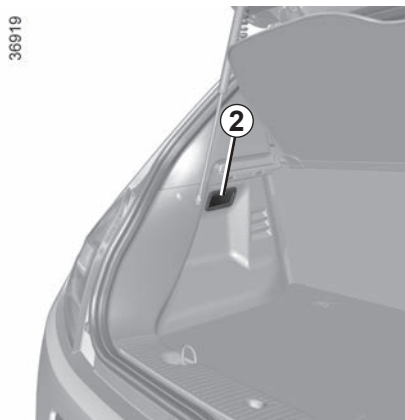

Lučka v prtljažniku 2

Prižge se, ko odprete prtljažnik.

Pri odklepanju in odpiranju bočnih ali prtljažnih vrat se za določen čas prižgejo stropne in talne lučke

Ko so vrata pravilno zaprta, se ob zaklepanju ali zagonu motorja lučka na stropu in ostale lučke izklopijo.

ODLAGALNA MESTA, UREDITEV POTNIŠKEGA PROSTORA (1/4)

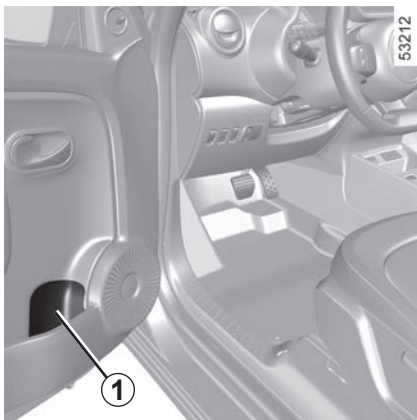

Predali v prednjih vratih 1

Vanje lahko odložite 1,5-litrsko steklenico.

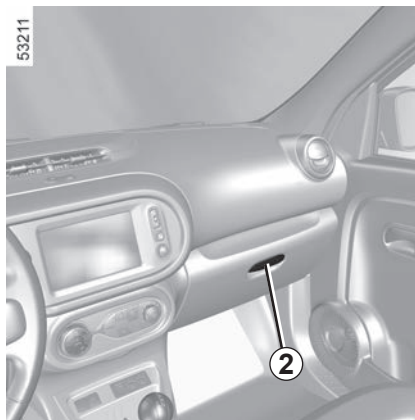

Predal za drobnarije

Predal odprete tako, da dvignete ročico 2.

Vratca so opremljena z odlagalnimi mesti.



Pazite, da v "odprtih" odlagalnih mestih ni naložen kakšen trd, težek ali koničast predmet, ki bi ga lahko pri zavijanju ali sunkovitem zaviranju odneslo v potnike.



Na podu pred voznikovim sedežem ne sme biti nobenih predmetov, ker lahko v primeru sunkovitega zaviranja zdrsnjejo pod pedale in onemogočijo njihovo uporabo.

ODLAGALNA MESTA, UREDITEV POTNIŠKEGA PROSTORA (2/4)

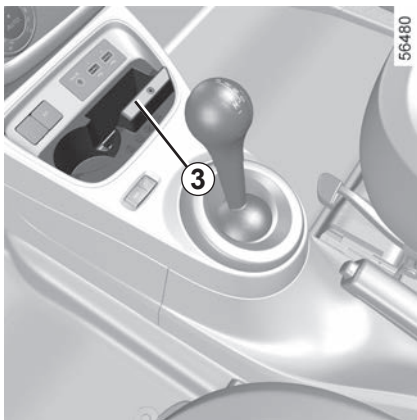

Območje indukcijskega polnjenja 3

(odvisno od vozila)

Za več informacij o postopku polnjenja glejte navodila za multimedijško opremo.



Pazite, da v "odprtih" odlagalnih mestih ni naložen kakšen trd, težek ali koničast predmet, ki bi ga lahko pri zavijanju ali sunkovitem zaviranju odneslo v potnike.

ODLAGALNA MESTA, UREDITEV POTNIŠKEGA PROSTORA (3/4)

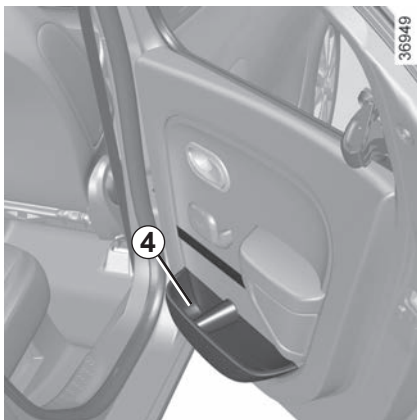

Odlagalni predal v zadnjih vratih 4

(odvisno od vozila)

V odlagalne predale lahko odložite 1,5-litrsko steklenico.

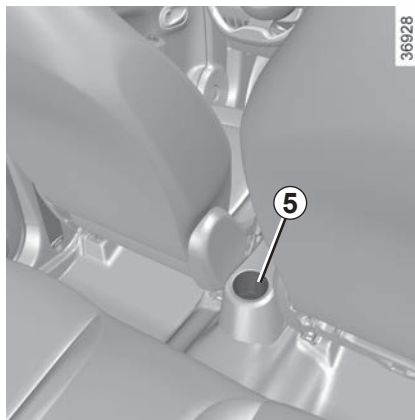

Nosilec pločevinke 5

Sem lahko namestite premični pepelnik, pločevinke ...

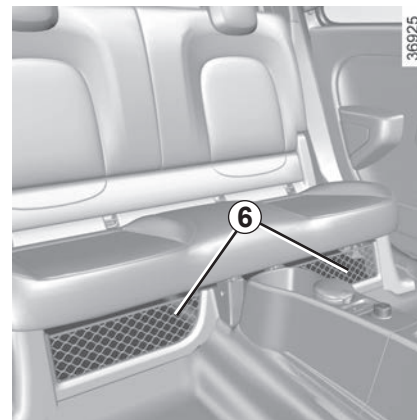

Odlagalni predal pod zadnjo sedežno klopjo 6

(odvisno od vozila)



Pri vožnji v ovinek, pospeševanju ali zaviranju pazite, da se pijača ne bo izlivala iz pločevinke ali kozarca v nosilcu.

Obstaja nevarnost opeklin, če je pijača vroča.

ODLAGALNA MESTA, UREDITEV POTNIŠKEGA PROSTORA (4/4)



Sovoznikovo držalo 7

(odvisno od vozila)

Med vožnjo se lahko zanj držite. Ne uporabljajte ga za vstopanje v vozilo ali izstopanje iz vozila.

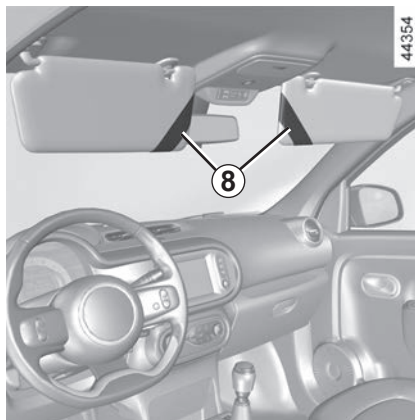

Odlagalno mesto v senčniku 8

(odvisno od vozila)

Vanj lahko zataknete cestninske listke, kartice...

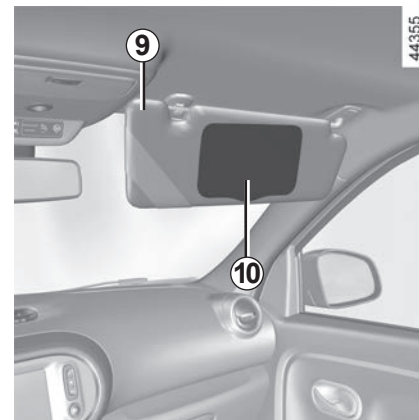

Prednji senčniki

Preklopite senčnik 9 navzdol.

Ogledalo v senčniku

(odvisno od vozila)

Dvignite pokrov 10.



Pri vožnji v ovinek, pospeševanju ali zaviranju pazite, da se pijača ne bo izlivala iz pločevinke ali kozarca v nosilcu.

Obstaja nevarnost opeklin, če je pijača vroča.

Pazite, da bo med vožnjo ogledalo pokrito s pokrovom. **Obstaja nevarnost poškodb.**

VTIČNICA ZA PRIKLJUČITEV DODATNE OPREME

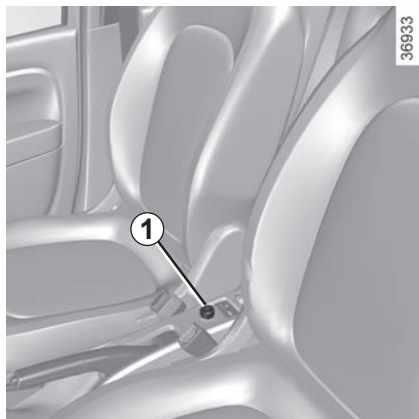

Vtičnica za priključitev dodatne opreme 1

Predvidena je za priključitev dodatne opreme, ki jo odobri tehnična služba.



Moč dodatne opreme, ki jo priključite, ne sme presegati 120 W (12 V).

Če hkrati uporabljate več vtičnic za dodatno opremo, skupna napetost priključene dodatne opreme ne sme presegati 180 W.

Obstaja nevarnost požara.

VZGLAVNIKI NA ZADNJIH SEDEŽIH

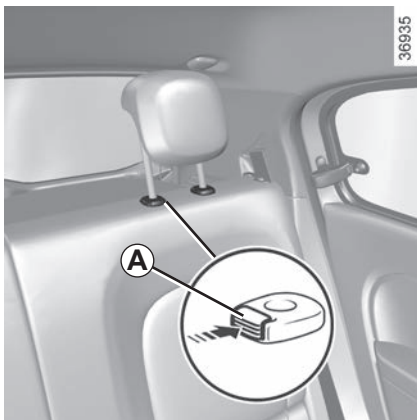

Položaj za uporabo

Do konca dvignite vzglavnik, dokler se ne zablokira. Preverite ali je pokrov motorja pravilno zaskočen.

Spravljeni položaj

Pritisnite na gumb **A** in potisnite vzglavnik do konca navzdol.

Položaj vzglavnika, potisnjenega popolnoma navzdol, je položaj spravljenega vzglavnika: vzglavnik ne sme biti nikoli v tem položaju, ko na sedežu sedi potnik.



Odstranitev vzglavnika

Dvignite vzglavnik do konca navzgor in nato pritisnite gumb **A** ter izvlecite vzglavnik. Po potrebi preklopite naslonjalo, da boste lahko izvlekli vzglavnik. ➔ 3.24.

Ponovna namestitvev vzglavnika

Za uporabo v dvignjenem položaju vtaknite drogova vzglavnika v vodila in vzglavnik potiskajte dokler se ne zablokira. Preverite, ali je zaskočen.

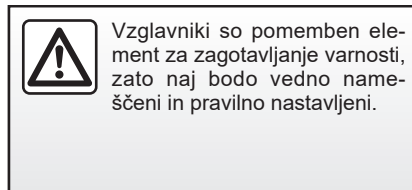
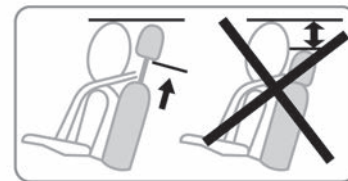

ZADNJA SEDEŽNA KLOP

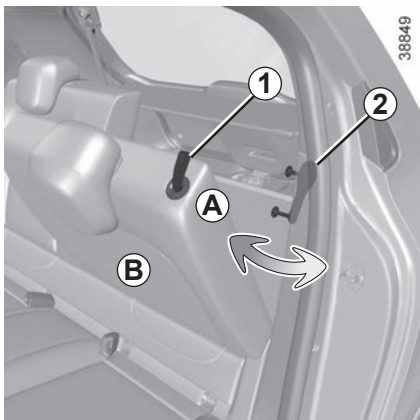

Preklop naslonjala

Pazite, da sta prednja sedeža pomaknjena dovolj naprej.

Potisnite vzglavnika navzdol v najnižji položaj.

Namestite varnostne pasove v njihova vodila **A**.

Povlecite jeziček **1** navzgor in znižajte naslonjalo **B**.

Za ponovno namestitvev naslonjala ravnajte v obratnem vrstnem redu kot pri demontaži. Prepričajte se, ali je naslonjalo dobro učvrščeno.

Ponovno namestite naslonjalo in ga zatakните na njegov nosilec.

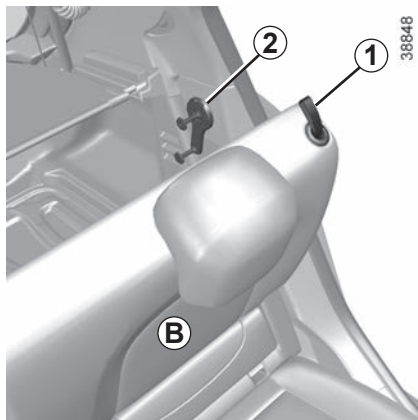

Povečanje prostornine prtljažnika (od-visno od vozila).

Naslonjalo je mogoče premakniti v pokončen položaj, da se poveča prostornina prtljažnega prostora:

- povlecite jeziček **1** in znižajte naslonjalo **B**;
- dvignite ročico **2**;
- dvignite naslonjalo **B**, da se zaskoči na drog **2**, ter preverite, ali je dobro učvrščeno.

Za povratek v prvotni položaj:

- povlecite jeziček **1** in znižajte naslonjalo **B**;
- spustite drog **2** do konca navzdol;
- dvignite naslonjalo **B** ter preverite, da je dobro učvrščeno.



Iz varnostnih razlogov vam svetujemo, da vse te nastavitve opravite, ko vozilo miruje.



Pri premikanju zadnjih sedežev pazite, da ni ničesar v bližini sedežnih pritrdišč (deli telesa, žival, kamenčki, krpa, igrače ...).



Pri nameščanju sedežnega naslonjala pazite na to, da bo dobro učvrščeno.
Če so na sedežih nameščene sedežne prevleke, pazite, da ne bodo ovirale zaskočitve naslonjala. Pravilno speljite varnostne pasove. Ponovno namestite vzglavnike.

PRTLJAŽNI PROSTOR

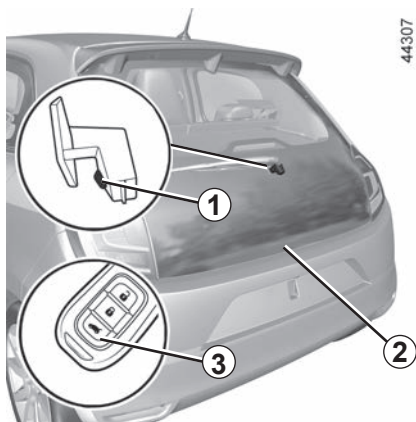

Odpiranje

Brez daljinskega upravljalnika

Pri odklenjenih vratih pritisnite gumb **1** in dvignite prtljažna vrata **2**.

Z daljinskim upravljalnikom

Ne glede na to, ali so vrata odklenjena ali ne, pritisnite gumb **3** na daljinskem upravljalniku, da se prtljažnik nekoliko odpre.

V tem primeru je pri zapiranju prtljažnik vedno odklenjen: ne pozabite zakleniti vozila, preden ga zapustite.

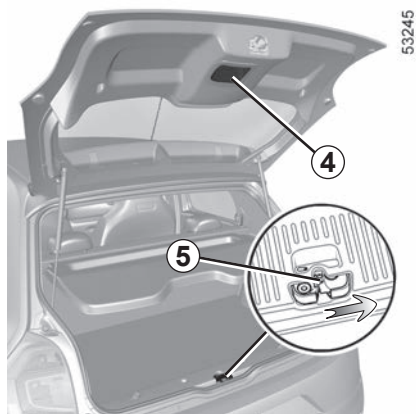

Zapiranje

Spustite vrata prtljažnika, tako da si v začetku pomagate z ročico **4** na notranji strani.

Ker je motor nameščen pod talno oblogo prtljažnika, ničesar ne potiskajte ali postavljajte pod talno oblogo prtljažnika.

Ročno odpiranje vrat iz notranjosti

Če prtljažnika ne morete odkleniti, ga lahko ročno odklenete z notranje strani:

- do prtljažnika pridete tako, da preklopite naslonjalo(i) zadnje sedežne klopi;
- vstavite svinčnik ali podoben predmet v odprtino **5** in pomaknite sklop, kot je prikazano na sliki;
- potisnite vrata prtljažnika, da se odprejo.



Pritrjevanje kakršnih koli nosilnih elementov (nosilec za kolo, kovček za prtljago itd.) na prtljažna vrata je prepovedano.

Če želite na vozilo namestiti nosilni element, se obrnite na predstavnika servisne mreže.

ZADNJA POLICA

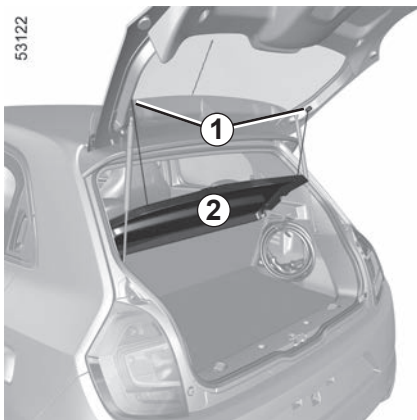

Zadnja polica 2

Zadnja polica se samodejno dvigne, ko odprete prtljažnik.

Odstranitev

- Odprite vrvice **1**;
- zadnjo polico potegnite k sebi.

Namestitev

Za namestitev zadnje police ravnajte v obratnem zaporedju kot pri odstranitvi.



Na zložljivo zadnjo polico ne polagajte težkih ali trdih predmetov. V primeru sunkovitega zaviranja ali nesreče lahko predstavljajo nevarnost za potnike v vozilu.

UREDITEV PRTLJAŽNEGA PROSTORA

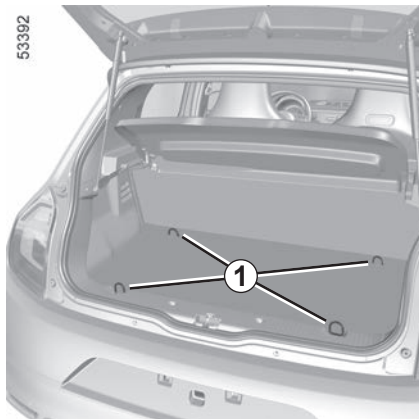

Pritrdilni kaveljčki

Pritrdišča 1.

Če vozilo ni opremljeno s pritrdilnimi kaveljčki, jih lahko kupite pri pooblaščenem prodajalcu za znamko vašega vozila.

Ker je motor nameščen pod prtljažnikom, ničesar ne potiskajte ali postavljajte pod talno oblogo prtljažnika.

PREVOZ TOVORA V PRTLJAŽNIKU

Tovor namestite v prtljažnik tako, da so njegove največje dimenzije naslonjene ob:

- naslonjalo zadnje sedežne klopi, za običajno obtežitev (primer **A**);
- naslonjala prednjih sedežev s preklopljenimi zadnjimi naslonjali v primeru največje dovoljene obtežitve (primer **B**).

53894



43977



Prepričajte se, da so predmeti, ki jih prevažate, enakomerno razporejeni po celotnem nakladalnem območju.

Pred nameščanjem raznih predmetov na preklopljeno naslonjalo sedeža morate sneti vzglavnike, da bo naslonjalo sedeža čim bolj stisnjeno k sedišču.

53392

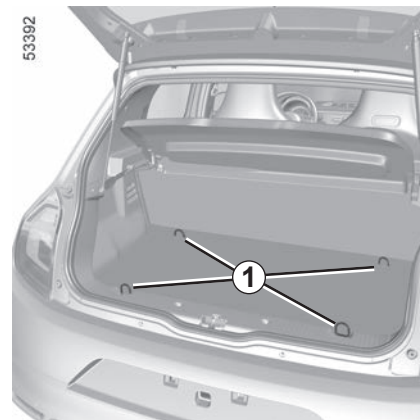

Težje predmete vedno položite neposredno na pod. Za pritrditev tovora uporabite posebna pritrdišča **1** na podu, če je vozilo z njimi opremljeno. Predmeti morajo biti naloženi tako, da v primeru sunkovitega zaviranja ne bodo predstavljali nevarnosti za potnike v vozilu. Zapnite varnostne pasove na zadnjih sedežih tudi, če na sedežih ni potnikov.

NOSILNI DROGOVI PRTLJAŽNIKA NA STREHI, SPOJLER

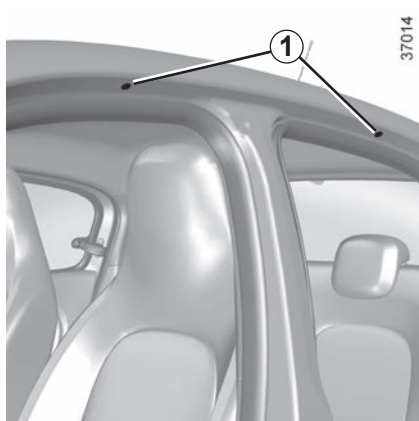

Dostop do pritrdišč

Odprite vrata za dostop do pritrdilnih vložkov 1.



Za pritrditev nosilnih drogov prtljažnika na strehi na vozilo uporabljajte samo vijake, ki so dobavljeni s strešnimi drogovi in ki so jih homologirale naše tehnične službe.

Priporočila za uporabo

Odpiranje prtljažnih vrat

Pred premikanjem prtljažnih vrat preverite stanje predmetov in/ali dodatne opreme (nosilec za kolo, kovček za prtljago itd.), nameščenih na nosilnih drogovih na strehi: vsi deli morajo biti pravilno nameščeni in pritrjeni, pri tem pa ne sme biti ovirano pravilno odpiranje prtljažnih vrat.



Spojler A



Zaradi vaše varnosti predmetov in/ali dodatne opreme ni dovoljeno pritrditi tako, da so naslonjeni na spojler ali prtljažna vrata vozila.

Nevarnost poškodb v primeru razbitja steklenih prtljažnih vrat ali poškodbe spojlerja

Svetujemo vam, da se pri izbiri opreme, primerne za vaše vozilo, obrnete na predstavnika servisne mreže za vaše vozilo.

Glede vgradnje in pogojev uporabe drogov glejte navodila proizvajalca.

Svetujemo vam, da ta navodila shranite z drugimi dokumenti o vozilu.

Dovoljena obremenitev prtljažnika na strehi: 60 kg (vključno s prtljažnikom)

MULTIMEDIJSKA OPREMA

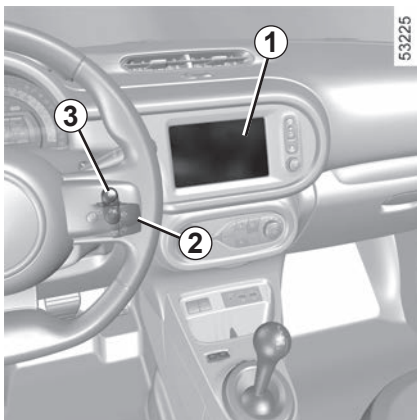

Prisotnost in namestitev spodaj navedene opreme je odvisna od vozila.

- 1 Zaslou multimedijskega sistema;
- 2 Stikalo pod volanom;
- 3 Glasovno upravljanje;

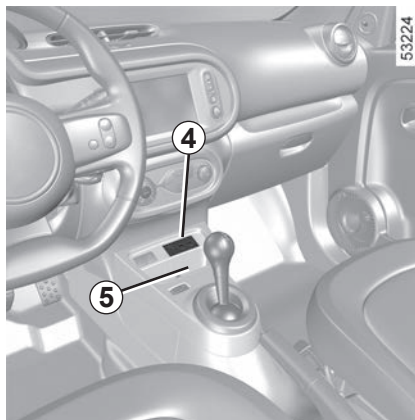

- 4 Vtičnice za multimedijsko opremo;
- 5 Brežžični polnilnik;

Za dodatne informacije glejte navodila za multimedijski sistem.



- 6 Mikrofon;
- 7 Nosilec telefona;
- 8 Vtičnice za multimedijsko opremo.



Uporaba telefona

Svetujemo vam, da vedno upoštevate veljavne zakonske predpise glede uporabe teh naprav.

4. poglavje: Vzdrževanje

Pokrov motornega prostora	4.2
Nivoji	4.4
hladilna tekočina	4.4
zavorna tekočina	4.5
posoda s tekočino za pranje stekel	4.6
Filtri	4.6
Dodatni 12-voltni akumulator	4.7
Tlak v pnevmatikah	4.9
Motorni prostor	4.11
Vzdrževanje karoserije	4.12
Vzdrževanje notranje opreme	4.15

POKROV MOTORNEGA PROSTORA (1/2)

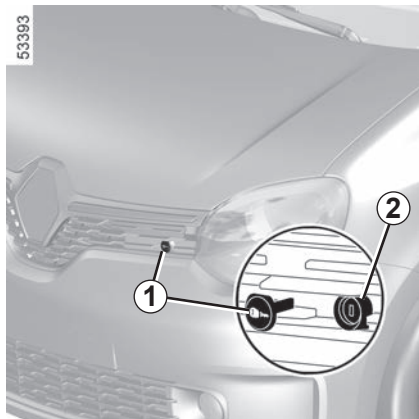

Odpiranje varnostnega zapaha pokrova

Odstranite pokrov ključavnice **1**.

Vstavite ključ vozila v ključavnico **2** in ga obrnite.

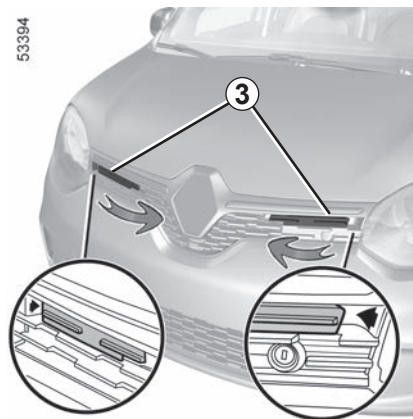

Povlecite jezička **3** do konca, da se pokrov motornega prostora odklene.



Odpiranje pokrova motornega prostora

- Povlecite pokrov motornega prostora naprej (v smeri **A**), dokler lahko;
- potegnite ga naprej (v smeri **B**), da ga dvignete.



Pri delu pod pokrovom motornega prostora, je pokrov lahko vroč. Poleg tega se lahko kadarkoli sproži ventilator za hlajenje motorja.

Obstaja nevarnost poškodb.



Zaradi lastne varnosti ne odstranjujte varnostnih pasov pokrova motornega prostora.

Nevarnost izpada pokrova na cestišče.

POKROV MOTORNEGA PROSTORA (2/2)

53375



Zapiranje pokrova

Potisnite pokrov nazaj, da se zapre (gib C).



Pri udarcu, čeprav manjšem, v predel okrasne maske ali pokrova motornega prostora naj predstavnik servisne mreže za vaše vozilo čim prej pregleda sistem za zaklepanje pokrova.

53395

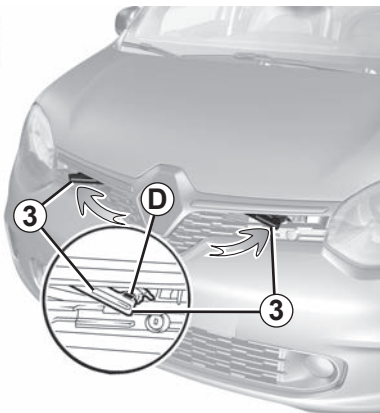

Zapah pokrova motorja

Potisnite jezičke **3** do konca: rdeče oznake **D** ne smejo biti vidne.



Preverite, ali je pokrov motornega prostora dobro zaprt. Prepričajte se, da nič ne ovira pritrdišča za blokiranje (kamenčki, krpa ...).

53393

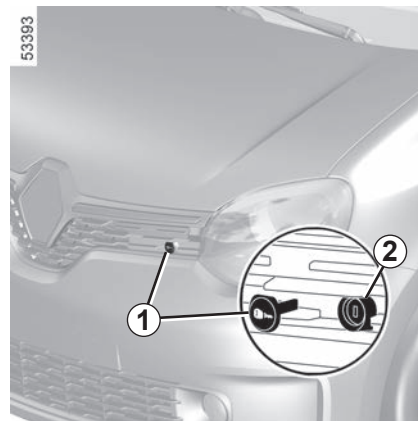

Vstavite ključ vozila v ključavnico **2**. Preverite, ali je pokrov motorja ustrezno zaprt.

Ponovno namestite pokrov ključavnice **1** in pri tem upoštevajte označeno smer namestitve.



Ne opravljajte posegov pod pokrovom motorja, ko se vozilo polni ali, ko je kontakt vklopljen.

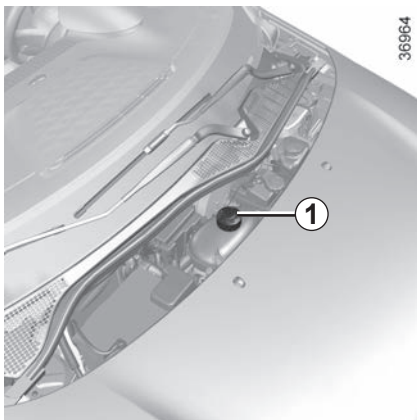

Hladilna tekočina

Preverite nivo na ravni površini, ko je kontakt izključen. **Ko je motor hladen**, mora biti nivo med oznakama »MINI« in »MAXI« na posodi **1**.

Tekočino dolijte **pri hladnem motorju**, preden nivo pade pod oznako »MINI«.



Ne opravljajte posegov pod pokrovom motorja, ko se vozilo polni ali, ko je kontakt vklopljen.

Pogostnost kontrole nivoja

Redno preverjajte nivo hladilne tekočine (kajti zaradi pomanjkanja hladilne tekočine lahko pride do težjih poškodb motorja).

Če jo je potrebno doliti, uporabite izključno tekočino, ki jo je homologiral naš Tehnični oddelek, kar zagotavlja:

- zaščito proti zamrzovanju;
- zaščito delov hladilnega sistema proti koroziji.

Opomba: za novo vozilo v fazi obratovanja: je raven hladilne tekočine lahko višja od »MAXI« oznake na rezervoarju, nato se spusti med »MINI« in »MAXI« oznaki. To ne predstavlja tveganja.



Pri posegih pod pokrovom motornega prostora se prepričajte, da je ročica brisalcev stekla v položaju mirovanja.

Obstaja nevarnost poškodb.

Pogostnost zamenjave

Glejte knjižico za vzdrževanje vašega vozila.



Na hladilnem krogotoku ne smete izvajati nobenih posegov, dokler je motor vroč.

Obstaja nevarnost opeklin.



Pred kakršnim koli posegom v motornem prostoru obvezno izkjučite kontakt. ➔ 2.2.



Zaradi lastne varnosti ne odstranjujte varnostnih pasov pokrova motornega prostora.

Nevarnost izpada pokrova na cestišče.

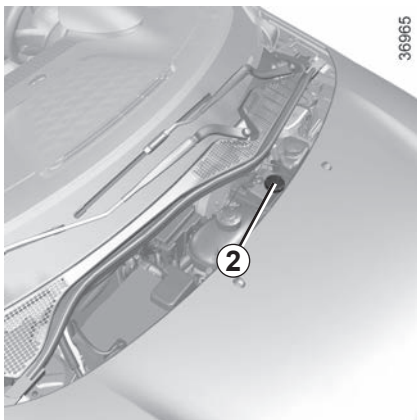

Nivo zavorne tekočine

Nivo preverjamo pri zaustavljenem motorju in na ravnih tleh.

Pogosto kontrolirajte nivo zavorne tekočine, še posebno, če občutite, da je učinkovitost zaviranja slabša kot običajno.

Nivo 2

Normalno je, da nivo pade, ko se zavorna čeljust obrabi, vendar ne sme nikoli pasti pod opozorilno črto »MINI«.

Če želite sami preveriti obrabo diska in zavornega bobna, poiščite dokument na spletni strani proizvajalca, ki opisuje postopek preverjanja.

Nalivanje

Posege na hidravličnem zavornem sistemu, ki zahtevajo zamenjavo tekočine, zaupajte strokovnjaku v servisni mreži.

Obvezno uporabljajte zavorno tekočino, ki so jo homologirale naše tehnične službe (iz zapečatenih plastenk).

Pogostnost zamenjave

Glejte knjižico za vzdrževanje vašega vozila.

V primeru nenormalnega ali ponavljajočega se zniževanja nivoja se posvetujte s predstavnikom servisne mreže za vaše vozilo.



Pri delu pod pokrovom motornega prostora, je pokrov lahko vroč. Poleg tega se lahko karkoli sproži ventilator za hlajenje motorja.

Obstaja nevarnost poškodb.

NIVOJI, FILTRI (3/3)

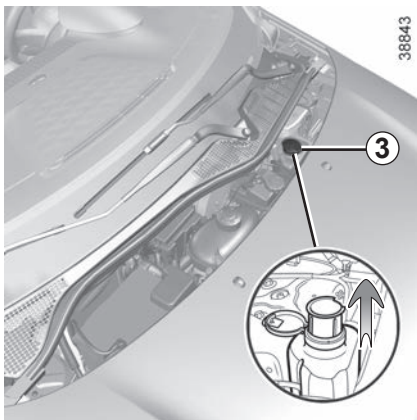

posoda tekočine za pranje stekel

Nalivanje

Pri zaustavljenem motorju:

- snemite pokrovček 3;
- izvlečno grlo povlecite do konca navzgor;
- nalijte toliko tekočine, da bo ta vidna;
- grlo potisnite nazaj, tako da pritisnete nanj, in nato ponovno namestite pokrovček.

Tekočina

Dodatek za pranje stekel (pozimi s sredstvom proti zamrzovanju)

Filtri

Filtre (filter potniškega prostora itd.) je potrebno zamenjati med vzdrževalnimi posegi vozila, tako kot to predvideva program vzdrževanja vozila.

Pogostnost zamenjave filtrov in filtrirnih vložkov: glejte dokument za vzdrževanje vašega vozila.

V primeru nenormalnega ali ponavljajočega se zniževanja nivoja se posvetujte s predstavnikom servisne mreže za vaše vozilo.



Zaradi lastne varnosti ne odstranjujte varnostnih pasov pokrova motornega prostora.

Nevarnost izpada pokrova na cestišče.



Pri posegih pod pokrovom motornega prostora se prepričajte, da je ročica brisalcev stekla v položaju mirovanja.

Obstaja nevarnost poškodb.



Pred kakršnim koli posegom v motornem prostoru obvezno izkjučite kontakt. ➔ 2.2.



Na hladilnem krogotoku ne smete izvajati nobenih posegov, dokler je motor vroč.

Obstaja nevarnost opeklin.



Pri delu pod pokrovom motornega prostora, je pokrov lahko vroč. Poleg tega se lahko kardakoli sproži ventilator za hlajenje motorja.

Obstaja nevarnost poškodb.

SEKUNDARNI 12-VOLTNI AKUMULATOR (1/2)

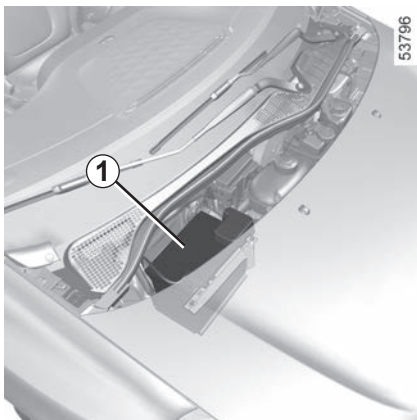

Nahaja se pod pokrovom in ne zahteva nobenega vzdrževanja. **Ne odpirajte ga in ne dodajajte nobene tekočine.**



Z akumulatorjem ravnajte zelo previdno, ker je v njem žveplena kislina, ki je nevarna za kožo in še posebno za oči. Če se to zgodi, prizadeto mesto takoj izperite z veliko vode. Po potrebi poiščite zdravniško pomoč. Zaradi nevarnosti eksplozije akumulatorju ne približujte plamena ali žarečih predmetov.

Zamenjava akumulatorja 1

Glede na zapletenost posega vam priporočamo, da se obrnete na predstavnika servisne mreže za vaše vozilo.



Zaradi lastne varnosti ne odstranjujte varnostnih pasov pokrova motornega prostora.

Nevarnost izpada pokrova na cestišče.



Pri delu pod pokrovom motornega prostora, je pokrov lahko vroč. Poleg tega se lahko kardakoli sproži ventilator za hlajenje motorja.

Obstaja nevarnost poškodb.



Zaradi vaše varnosti in ustreznega delovanja električne opreme vozila (luči, brisalci, pomoč pri zaviranju itd.) mora vse posege na sekundarnem 12 V akumulatorju (odstranitev, odklop itd.) **obvezno** opraviti specializirani strokovnjak pooblaščen mreže . Nevarnost opeklin zaradi električnega udara.

Priporočene roke za zamenjavo, ki so navedeni v navodilih za vzdrževanje, morate **obvezno** upoštevati, pri čemer jih ne smete prekoračiti.

Ker je v vozilu vgrajen poseben akumulator, pazite, da ga boste zamenjali z enakovrednim akumulatorjem.

Pokličite predstavnika servisne mreže za vaše vozilo.

SEKUNDARNI 12-VOLTNI AKUMULATOR (2/2)

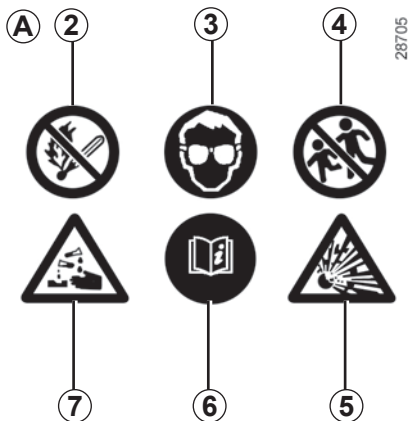

Nalepka A

Upošteвайте oznake, navedene na akumulatorju:

- 2 ne približujte odprtega ognja in ne kadite;
- 3 obvezna zaščita oči,
- 4 hranite izven dosega otrok,
- 5 eksplozivna snov,
- 6 glejte navodila za uporabo vozila,
- 7 jedka snov.

Da ne poškodujete vozila, dodatnega 12-voltnega akumulatorja ni dovoljeno polniti s pomočjo:

- zunanje polnilnika akumulatorja;
- akumulatorja drugega vozila.

Pokličite predstavnika servisne mreže vozila.

S svojim električnim vozilom ne poskušajte napolniti 12-voltnega akumulatorja drugega vozila. 12-voltna električna energija električnega vozila je preslaba za tovrsten poseg. Obstaja nevarnost poškodb na vozilu.



Ne opravljajte posegov pod pokrovom motorja, ko se vozilo polni ali, ko je kontakt vklopljen.



12-voltnega dodatnega akumulatorja ni dovoljeno odklopiti.

Nevarnost opeklin zaradi električnega udara.

TLAK NAPOLNJENOSTI PNEVMATIKE (1/2)

37010



Nalepka A

Vidna je pri odprtih voznikovih vratih.

Tlak v pnevmatikah je treba preverjati, ko so te hladne.

Če nimate možnosti, da bi tlak preverili pri **hladnih** pnevmatikah, ga zvišajte za **0,2** do **0,3** bara (ali 3 PSI). **Nikoli ne izpuščajte zraka iz segreth pnevmatik!**

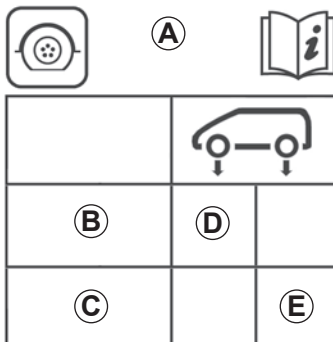

36967

B: dimenzije sprednjih pnevmatik vozila.

C : dimenzije zadnjih pnevmatik vozila.

D: predpisan tlak spredaj.

E: predpisan tlak zadaj.

Vozilo z opozorilnikom za izgubo tlaka v pnevmatikah

Če so pnevmatike premalo napolnjene (pre-drtje, premalo napolnjene pnevmatike itd.),

se vklopi opozorilna lučka  na instrumentni plošči. ➔ 2.15.

Po vsaki prilagoditvi tlaka v kateri koli pnevmatiki morate ponastaviti referenčno vrednost tlaka v pnevmatikah. ➔ 2.15.



Pri polno obteženih vozilih (največja dovoljena skupna masa)

Hitrost vožnje ne sme biti večja od **100 km/h**, tlak v pnevmatikah pa zvišajte za **0,2 bara**.

➔ 6.6

Nevarnost, da pnevmatike počijo.

TLAK ZRAKA V PNEVMATIKAH (2/2)

Varna vožnja s pnevmatikami in namestitv verig: informacije o pogojih vzdrževanja in, odvisno od izvedenke, uporabi verig.
➔ 5.6.



Zaradi vaše varnosti in upoštevanja veljavne zakonodaje.

Če je treba pnevmatike zamenjati, montirajte na vozilo pnevmatike iste znamke, tipa, dimenzij in profila (ali sestave) na isto premo, kot so originalne.

Njihova zmogljivost in ocena hitrosti morata biti najmanj enaki kot pri originalnih pnevmatikah oz. morata biti v skladu s priporočili pooblaščenega prodajalca.

Neupoštevanje teh navodil lahko ogrozi vašo varnost in povzroči, da vaše vozilo ni v skladu z zahtevami.

Obstaja nevarnost izgube nadzora nad vozilom.

MOTORNI PROSTOR

53373

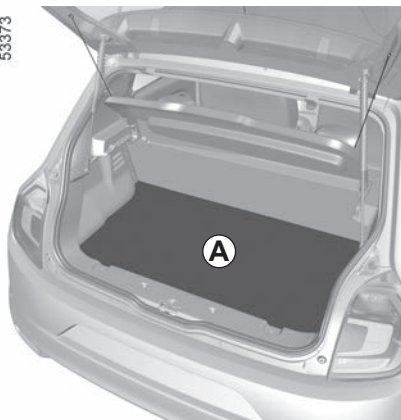

Motorni prostor

Za kakršne koli posege v motornem prostoru, ki se nahaja pod preprogo, se obrnite na pooblaščen servisno mrežo **A**.

Ker je motor nameščen pod prtljažnikom, ničesar ne potiskajte ali postavljajte pod talno oblogo prtljažnika.



Električni sistem vozila deluje s 400 volti.

Kakršno koli poseganje ali spreminjanje 400-voltnega električnega sistema vozila (sestavni deli, kabli, konektorji, pogonski akumulator) je strogo prepovedano, saj lahko ogrozi vašo varnost. Pokličite predstavnika servisne mreže za vaše vozilo.

Nevarnost težkih opeklin ali smrtno nevarnega električnega udara.

VZDRŽEVANJE KAROSERIJE (1/3)

Dobro vzdrževano vozilo ostane dlje časa v dobrem stanju. Zato vam priporočamo redno vzdrževanje zunanosti vozila.

Vaše vozilo je obdelano z visoko protikorozijsko tehnologijo. Vendar je kljub temu stalno izpostavljeno različnim škodljivim dejavnikom.

Atmosferski povzročitelji korozije

- Onesnaženo ozračje (v mestnih območjih in industrijskih conah),
- sol v ozračju (obmorska področja, zlasti ko so temperature višje),
- različni vremenski dejavniki in vlaga v zraku (soljena cestišča pozimi, voda za pranje mestnih ulic itd.).

Poškodbe v prometu

Odrgrnine

Prah iz ozračja, z vetrom nanesen pesek, gramoz, ki prileti izpod koles drugih vozil itd.

Treba je skrbeti, da ne bi po nepotrebem prihajalo do poškodb.

Kaj morate storiti?

priporočamo pogosto pranje vozila pri **zauštvavljenem motorju** z ustreznimi čistilnimi sredstvi, ki jih priporoča naša tehnična služba (nikoli ne uporabljajte abrazivnih sredstev). Pred tem vozilo izperite z veliko vode, da odstranite:

- razne smole in industrijsko umazanijo;
- blato, ki tvori vlažno zmes v blatniških koših in podvozju;
- **ptičje iztrebke**, katerih kemična sestava lahko povzroči **hitro razbarvanje ali celo odstopanje barve**;
Zato je **treba** tako umazanijo obvezno čim prej odstraniti, ker je sicer kasneje ne boste mogli niti s poliranjem;
- sol, ki se je nabrala predvsem na blatniških koših in spodnjem delu vozila po vožnji na območju, kjer so bila kemična topila.

Z vozila redno odstranjujte dele rastlin (smolo, liste itd.).

Upoštevajte lokalne predpise glede pranja vozil (npr.: vozila ne perite na javnih površinah).

Na cestah, posutih s peskom, imejte ustrezno razdaljo za vozilom, ki vozi pred vami; tako se lak ne bo poškodoval.

Poškodovana mesta čim prej popravite ali vsaj zaščitite. Tako se boste izognili nepotrebni pojavom korozije.

Če ima vaše vozilo posebno garancijo na zaščito proti koroziji, ne pozabite opravljati rednih pregledov vozila pri pooblaščenem servisu. Glejte dokument za vzdrževanje.

Če je bilo treba očistiti mehanske elemente, tečaje itd., je nanje obvezno treba ponovno nanesti zaščitno sredstvo proti koroziji, ki so ga homologirale naše tehnične službe.

Pri predstavnikih servisne mreže za vaše vozilo imate na voljo posebna čistilna sredstva za vzdrževanje vašega vozila.

VZDRŽEVANJE KAROSERIJE (2/3)

Čemu se morate izogibati

Pranje vozila na močnem soncu ali hudem mrazu.

Praskanju blata ali umazanije, ne da bi ju pred tem razmehčali.

Odlašanje s pranjem tako dolgo, da postane vozilo močno umazano.

Puščanje, da se začne pojavljati rja.

Za odstranitev madežev ne uporabljajte topil, ki jih ni odobril in preizkusil naš Tehnični oddelek, saj lahko poškodujejo lakirane površine.

Vožnja po zasneženih in soljenih cestah brez poznejšega temeljitega pranja spodnjega dela vozila.



Razmaščevanje ali čiščenje z visokotlačno napravo za pranje ali s čistilnimi sredstvi, ki jih ni odobrila Tehnična služba:

- mehanski sestavni deli (npr.: motorni prostor);
- kolesa (npr. elementi zavornega sistema, kot so zavorne čeljusti);
- spodnji del karoserije (lokacija 400-voltne pogonske baterije);
- deli s tečaji (npr.: notranja stran vrat);
- loputa vtičnice za polnjenje;
- ličeni zunanji plastični deli (npr.: odbijači).

To lahko povzroča hitrejšo rjavenje ali slabo delovanje.

Posebnost vozil mat barve

Pri tej barvi so potrebni določeni previdnostni ukrepi.

Kaj morate storiti?

Ročno pranje vozila z veliko vode, z mehko krpo, nežno gobo itd.

Čemu se morate izogibati?

Uporaba izdelkov na osnovi voska (poliranje).

Preveč intenzivno drgnjenje.

Pranje vozila v samodejni avtopralnici.

Lepljenje nalepk na pobarvane površine (tveganje ostankov sledov lepila).



Pranje vozila z visokotlačnimi napravami za čiščenje.

VZDRŽEVANJE KAROSERIJE (3/3)

Pred vhomom v avtomatsko avtopralnico

Namestite ročico brisalca v položaj mirovanja. ➔ 1.90. Poskrbite, da bo zunanja oprema dobro pritrjena (dodatni žarometi, vzvratni ogledali, metlice brisalcev).

Odstranite radijsko anteno (če jo vozila ima).

Poskrbite za odstranitev lepila in po končanem pranju anteno ponovno namestite.



Pranje vozila

Nikoli ne čistite motornega prostora, vtičnice za napajanje in pogonskega akumulatorja z visokotlačnim čistilnikom.

Poškodujete lahko električni tokokrog.

Med polnjenjem vozila ne perite.

Obstaja nevarnost smrti zaradi električnega udara.

Čiščenje žarometov, tipal in kamer

Uporabljajte mehko krpo ali vato.

Če to ne zadostuje, krpo navlažite z milnico in vedno sperite z mehko krpo ali bombažno volno.

Na koncu vse skupaj previdno obrišite s suho in mehko krpo.

Ne uporabljajte sredstev za čiščenje, ki vsebujejo alkohol, ali neustreznih pripomočkov (npr.: strgalo).

Čistilne nalepke, okrasne folije itd.

Kaj morate storiti?

Uporabljajte mehko krpo ali vato.

Rahlo ga navlažite z milnico, nato pa vedno obrišite z mehko krpo ali vato.

Na koncu vse skupaj previdno obrišite s suho mehko krpo.

Čemu se morate izogibati?

Uporabite čistila na alkoholni osnovi.

Uporabite pripomočke (npr. strgalo).

Preveč intenzivno drgnjenje.



Operite območje z visokotlačno čistilno napravo.

VZDRŽEVANJE NOTRANJE OPREME (1/2)

Dobro vzdrževano vozilo ostane dlje časa v dobrem stanju. Zato vam priporočamo redno vzdrževanje notranjosti vozila.

Madeže je treba očistiti čim prej.

Za čiščenje vseh madežev uporabljajte hladno **milnico** (ali mlačno) **na osnovi naravnega mila**.

Odsvetujemo vam uporabo čistil (detergenta za posodo, čistila v prahu, čistila na osnovi alkohola ...).

Uporabite mehko krpo.

Sperite in popivnjajte odvečno količino.

Zaslon multimedijskega sistema

Vzdrževanje zaslona je lahko odvisno od vrste multimedijske opreme. Za dodatne informacije glejte navodila za multimedijski sistem.

Stekla instrumentov

(npr. instrumentna plošča, ura, prikazovalnik zunanje temperature itd.)

Uporabljajte mehko krpo ali vato.

Če to ne zadostuje, uporabite mehko krpo (ali vato), ki jo rahlo navlažite z milnico, nato pa obrišite z drugo vlažno mehko krpo ali vato.

Na koncu vse skupaj **previdno** obrišite s suho in mehko krpo.

Na območju ne uporabljajte izdelkov, ki vsebujejo alkohol, in/ali tekočin v razpršilu.

Varnostni pasovi

Pasovi naj bodo vedno čisti.

Za čiščenje uporabljajte sredstva, ki jih priporočajo naše tehnične službe (pooblaščen prodajalne), ali pa v mlačno milnico namočeno gobo ter na koncu obrišite in posušite s suho krpo.

Ne uporabljajte kemičnih čistil ali barvil.

Tkanine (sedeži, prevleke na vratih ...)

S tkanin **redno** odstranjujte prah.

Madeži od tekočin

Uporabite milnico.

Milnico nežno popivnjajte (nikoli ne drgnite) z mehko krpo, sperite z vodo in popivnjajte odvečno vodo.

Madeži od trdnih ali kremastih snovi

Nemudoma previdno odstranite trdno ali kremasto snov z lopatico (v smeri od roba madeža proti sredini, da ga ne razširite). Madeže od tekočin očistite, kot je navedeno.

Madeži od bonbonov in žvečilok

Na madež položite kocko ledu, da madež zmrzne, potem nadaljujte enako kot pri čiščenju madežev od trdnih snovi.

Za nasvete glede notranjega vzdrževanja in/ali nezadovoljivega rezultata se obrnite na predstavnika znamke vašega vozila.

VZDRŽEVANJE NOTRANJE OPREME (2/2)

Odstranjevanje/ponovno dodajanje odstranljive opreme, ki je bila v vozilu

Če ste morali odstraniti odstranljivo opremo, da bi očistili kabino (na primer predpražnike), jo vedno vrnite pravilno in na pravo stran (voznikov predpražnik je treba vrniti na voznikovo stran ...) ter jo pričvrstite z elementi, ki ste jih dobili skupaj z opremo (voznikov predpražnik je treba na primer vedno pričvrstiti s pomočjo prednameščenih delov za pritrditev).

Pri zaustavljenem vozilu vedno preverite, ali je vožnja neovirana (zapreka, ki bi ovirala pritiskanje pedalov, predpražnik, ki bi se lahko zagozdil pod peto voznika itd.).

Čemu se morate izogibati

Močno odsvetujemo nameščanje predmetov, kot so dezodoranti ali parfumi v predel zračnikov, ker lahko poškodujejo oblogo armaturne plošče.



Zelo odsvetujemo uporabo visokotlačne čistilne naprave ali razpršilcev v notranjosti potniškega prostora: njihova nepravilna uporaba lahko med drugim povzroči nepravilno delovanje električnih in elektronskih sestavnih delov v vozilu.

5. poglavje: *Praktični nasveti*

Garnitura za polnjenje pnevmatik	5.2
Pnevmatike (varnost pnevmatik in koles, uporaba pozimi)	5.6
Žarometi (zamenjava žarnic)	5.9
Zadnje in bočne luči (zamenjava žarnic)	5.11
Notranje lučke (zamenjava žarnic)	5.14
Predoprema za radio	5.15
Radiofrekvenčni daljinski upravljalnik: baterija	5.16
Namestitev in uporaba dodatne opreme: pomembna priporočila	5.18
Varovalke	5.19
Brisalci (zamenjava metlic)	5.22
Vleka vozila: v primeru okvare.	5.24
Motnje delovanja	5.28

GARNITURA ZA POLNJENJE PNEVMATIK (1/4)

32788



S to garnituro lahko popravite pnevmatiko, ki ima na tekalni površini **A** poškodbo, manjšo od 4 milimetrov. S to garnituro ne morete popraviti vseh vrst predrtij, kot na primer poškodb, večjih od 4 milimetrov, ter zareza na boku **B** pnevmatike ...

Prepričajte se tudi, da je platišče v dobrem stanju.

Če je tujek, ki je predrl pnevmatiko, še vedno v njej, ga ne smete izvleči.



Garniture za polnjenje ne uporabljajte, če se je zaradi vožnje s predrto pnevmatiko le-ta poškodovala.

Pred kakršnikoli posegom natančno preglejte boke pnevmatike.

Prav tako je vožnja s slabo napolnjeno ali z izpraznjeno (predrto) pnevmatiko lahko zelo nevarna in ima lahko za posledico nepopravljivo škodo.

To popravilo je zgolj začasno.

Poškodovano pnevmatiko je treba čim prej dati strokovnjaku v pregled (in v popravilo, če je to mogoče).

Ob zamenjavi pnevmatike, popravljene s to garnituro, morate o tem obvestiti strokovnjaka.

Med vožnjo lahko občutite manjše vibracije, do katerih pride zaradi prisotnosti sredstva v pnevmatiki.



Ta garnitura je homologirana izključno za polnjenje pnevmatik na vozilu, ki je z njo tovarniško opremljeno.

V nobenem primeru z njo ne smete polniti pnevmatik drugega vozila ali kate-regakoli drugega napihljivega predmeta (blazine, čolna ...).

Med uporabo posode s sredstvom za popravilo pazite, da sredstvo ne pride v stik s kožo. Če vam kapljice sredstva kljub temu brizgnejo na kožo, prizadeto mesto obilno izperite z vodo.

Garnituro za popravilo pnevmatik hranite izven dosega otrok.

Prazne posode ne odvrzite v naravo. Izročite jo predstavniku servisne mreže za vaše vozilo ali posebni organizaciji, ki zbira te izdelke.

Posoda ima omejeno življenjsko dobo, ki je navedena na nalepki. Preverite rok uporabe.

Za zamenjavo cevi za polnjenje in posode s sredstvom za popravilo pnevmatike se obrnite na predstavnika servisne mreže za vaše vozilo.

GARNITURA ZA POLNJENJE PNEVMATIK (2/4)

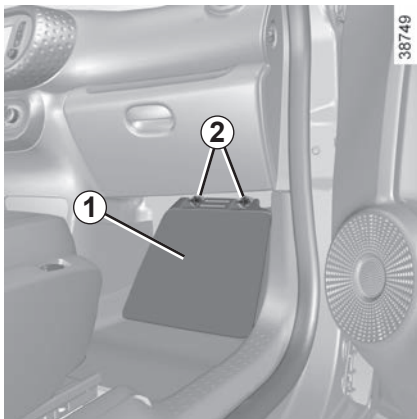

V primeru predrtja pnevmatike uporabite garnituro, ki je pod prostorom za noge so-potnika **1**, tako da odvijete oba vijaka **2**.



Če vozilo parkirate ob robu ceste, morate ostale udeležence v prometu opozoriti na prisotnost vašega vozila, tako da namestite varnostni trikotnik ali kateri drugi opozorilni pripomoček, ki je predpisan po lokalni zakonodaji države, v kateri vozite.

35749

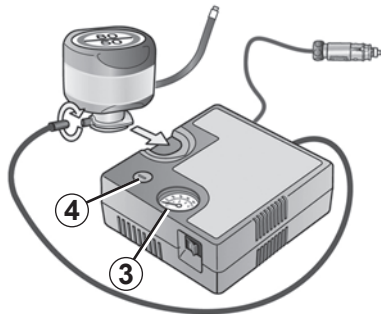

Pri delujočem motorju in zategnjeni ročni zavori:

- odklopite vso dodatno opremo, ki je priključena v vtičnice za dodatno opremo vozila;
- **glejte informacije o kompletu kompresorja za polnjenje pnevmatik** v prtljažniku vozila in upoštevajte navodila;
- napolnite pnevmatiko do predpisanega tlaka ➔ 4.9;

- po največ **15** minutah prenehajte s polnjenjem in preverite tlak (na manometru **3**);

Opomba: ko se posoda prazni (približno 30 sekund), manometer **3** na kratko prikaže tlak do 6 barov, nato prične tlak padati.

- Nastavite tlak: za zvišanje tlaka nadaljujte s polnjenjem s pomočjo garniture; za znižanje pa pritisnite gumb **4**.



Pred uporabo garniture parkirajte vozilo tako, da boste dovolj odmaknjeni od prometa, vključite varnostne utripalke, zategnite ročno zavoro, vsi potniki pa naj zapustijo vozilo in se oddaljijo od cestišča.

GARNITURA ZA POLNJENJE PNEVMATIK (3/4)

35749

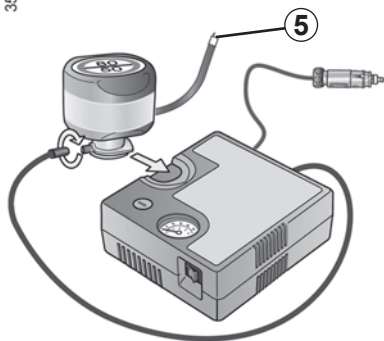

Če priporočenega tlaka 1,8 bara ni mogoče doseči v 15 minutah, popravilo ni mogoče. Ne vozite vozila. Obrnite se na predstavnika pooblaščenega servisne mreže za vaše vozilo.



Na podu pred voznikovim sedežem ne sme biti nobenih predmetov, ker lahko v primeru sunkovitega zaviranja zdrsnejo pod pedale in onemogočijo njihovo uporabo.

Ko je pnevmatika pravilno napolnjena, odstranite garnituro: počasi odvijte nastavek za polnjenje posode **5**, da preprečite razlivanja sredstva, in shranite posodo v plastično embalažo, da preprečite puščanje sredstva.

- Nalepko s priporočili za vožnjo (nameščena je pod posodo) prilepite na vidno mesto na armaturni plošči;
- pospravite komplet;
- če po končanem prvem polnjenju pnevmatike, ta še vedno pušča, prevozite kratko razdaljo, da zamašite luknjo;
- takoj odpeljite s hitrostjo med 20 in 60 km/h, da se sredstvo enakomerno porazdeli po pnevmatiki, in se po 3 kilometrih vožnje ustavite, ter preverite tlak;

- nastavite tlak, če je višji od 1,3 bara, ampak nižji od predpisanega tlaka (glejte nalepko na robu voznikovih vrat). V nasprotnem primeru se posvetujte s predstavnikom pooblaščenega servisne mreže za vaše vozilo: pnevmatike ni mogoče popraviti.

GARNITURA ZA POLNJENJE PNEVMATIK (4/4)

Previdnostni ukrepi pri uporabi garniture

Garnitura za polnjenje ne sme neprekinjeno delovati več kot 15 minut.

Posodo je po prvi uporabi treba zamenjati, čeprav v njej ostane tekočina.



Pri ventilu bodite pozorni na njegov pokrovček, kajti če pokrovčka ni oziroma je slabo privit, lahko pride do puščanja in slabšega tesnjenja pnevmatike.

Vedno uporabljajte pokrovčke ventila, ki so enaki originalnim, in poskrbite, da bodo popolnoma priviti.



Po uporabi garniture za popravilo z vozilom ne smete prevoziti več kot 200 km. Poleg tega morate voziti počasneje; v nobenem primeru ne smete preseči hitrosti 80 km/h. Na to vas opozarja nalepka, ki jo morate prilepiti na vidno mesto na armaturni plošči.

V skladu s predpisi v posameznih državah je sicer treba zamenjati pnevmatiko, ki je popravljena z garnituro za polnjenje pnevmatik.

PNEVMATIKE (1/3)

Varnost: pnevmatike - kolesa

Pnevmatike so vmesni člen med vozilom in cesto, zato morajo biti vedno v dobrem stanju. Upoštevati morate lokalna pravila, ki jih predvidevajo cestnoprometni predpisi.



Vzdrževanje pnevmatik

Pnevmatike morajo biti v dobrem stanju in imeti dovolj globok profil; pnevmatike, ki jih je odobrila naša tehnična služba, imajo točke za kontrolo obrabe **1**, kjer so **kontrolni indikatorji, ki so odlitni na več mestih po tekalni površini**.

Ko se pnevmatika obrabi do globine kontrolnih točk, **te postanejo vidne 2: takrat je treba pnevmatike zamenjati, ker je globina profila le še 1,6 mm ali manj, zaradi česar je oprijem na cestišču, zlasti mokrem, zelo slab.**

Preobteženo vozilo, dolge vožnje po avtocesti, še posebno poleti, neprilagojena vožnja po slabih poteh ali cestah povzročajo predčasno obrabo pnevmatik, kar seveda močno vpliva na varnost vožnje.



Pri neprevidni vožnji, npr. če zadenete ob pločnik, lahko pride do poškodbe pnevmatik in platišč ali celo do spremembe nastavitve geometrije prednje ali zadnje preme. V tem primeru naj njihovo stanje pregleda predstavnik servisne mreže za vaše vozilo.

PNEVMATIKE (2/3)

Tlak zraka v pnevmatikah

Upoštevajte predpisane vrednosti za tlak v pnevmatikah, ki ga morate redno preverjati vsaj enkrat na mesec in pred vsako daljšo vožnjo (glejte nalepko na robu voznikovih vrat).

Tlak zraka v pnevmatikah morate preverjati pri hladnih pnevmatikah. Ne upoštevajte povišanega tlaka, ki se pojavi, ko so zunanje temperature višje ali po hitri vožnji.



Prenizek tlak zraka v pnevmatikah povzroča prehitro obrabo pnevmatik in nenormalno pregrevanje pnevmatik z vsemi posledicami, ki vplivajo na varnost vožnje:

- slaba lega vozila na cesti;
- nevarnost počenja ali izgube tekalne plasti pnevmatike.

Tlak v pnevmatikah je odvisen od obremenitve vozila in hitrosti vožnje. Tlak v pnevmatikah prilagodite pogojem uporabe (glejte nalepko na robu voznikovih vrat).

Če nimate možnosti, da bi tlak preverili pri **hladnih** pnevmatikah, ga zvišajte za **0,2 do 0,3** bara (ali **3 PSI**).

Nikoli ne izpuščajte zraka iz segrelih pnevmatik.



Pri ventilu bodite pozorni na njegov pokrovček, kajti če pokrovčka ni oziroma je slabo privit, lahko pride do puščanja in slabšega tesnjenja pnevmatike.

Vedno uporabljajte pokrovčke ventila, ki so enaki originalnim, in jih popolnoma privijte.

Medsebojna zamenjava koles



Sprednja in zadnja kolesa niso enako velika. Zaradi vaše varnosti je prepovedano zamenjati sprednji kolesi (pnevmatike in/ali platišča) z zadnjima kolesoma.

Vozilo z opozorilnikom za izgubo tlaka v pnevmatikah

Če so pnevmatike premalo napolnjene (pretrtje, premalo napolnjene pnevmatike itd.),

se vklopi opozorilna lučka  na instrumentni plošči. ➔ 2.15.

Po vsaki prilagoditvi ponastavite referenčno vrednost tlaka. ➔ 2.15.

Zamenjava pnevmatik



Zaradi varnosti.

Dovoljena je samo uporaba pnevmatik, ki so popolnoma enake kot originalno nameščene, in pnevmatik, ki jih priporoča predstavnik servisne mreže za vaše vozilo.

Z neupoštevanjem navodil lahko ogrozite svojo varnost.

To lahko negativno vpliva na stabilnost, delovanje, zaviranje ali razdaljo med karoserijo in pnevmatikami.

Zaradi teh negativnih učinkov lahko v določenih pogojih vožnje pride do izgube nadzora nad vozilom.



Zaradi vaše varnosti in upoštevanja veljavne zakonodaje.

Če je pnevmatike treba zamenjati, montirajte na vozilo pnevmatike iste znamke, tipa, dimenzij in profila (ali sestave) na isto premo, kot so originalne.

Njihova zmogljivost in ocena hitrosti morata biti najmanj enaki kot pri originalnih pnevmatikah oz. morata biti v skladu s priporočili glede pnevmatik, ki jih poda predstavnik servisne mreže za vaše vozilo.

Neupoštevanje teh navodil lahko ogrozi vašo varnost in povzroči, da vaše vozilo ni v skladu z zahtevami.

Obstaja nevarnost izgube nadzora nad vozilom.

Zimska vožnja

Snežne verige

Iz varnostnih razlogov lahko snežne verige namestite samo na zadnja kolesa.

Če na vozilo montirate pnevmatike večjih dimenzij od tovarniško predpisanih, **snežnih verig ne bo mogoče uporabljati.**



Montaža snežnih verig je mogoča samo na pnevmatike enakih dimenzij kot so tiste, ki so bile tovarniško vgrajene na vaše vozilo.



Na 15- in 16-palčna kolesa je mogoče namestiti verige samo skupaj z določenimi napravami ali opremo, zato se posvetujte s predstavnikom servisne mreže za vaše vozilo.

»Zimske« ali »termo« pnevmatike

Zaradi varnosti (kakovosti pogona vozila) opremite vsa štiri kolesa vozila.

Pozor: te pnevmatike imajo včasih označeno smer vrtenja med vožnjo in največjo dovoljeno hitrost, ki je lahko nižja od največje hitrosti vašega vozila.

Pnevmatike z žeblički (ježevke)

Uporaba takih pnevmatik je omejena, v nekaterih državah pa celo prepovedana, zato upoštevajte predpise v posameznih državah. Prav tako je pri vožnji z ježevkami treba upoštevati veljavne predpise o največji dovoljeni hitrosti.

Te pnevmatike morajo biti nameščene na vsa štiri kolesa vozila.

V vsakem primeru vam priporočamo, da se pogovorite s predstavnikom servisne mreže za vaše vozilo, ki vam bo znal svetovati, katera oprema najbolj ustreza vašemu vozilu.

PREDNJI ŽAROMETI: zamenjava žarnic (1/2)

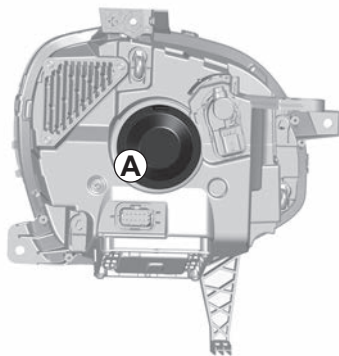

Zasenčene luči /dolge luči

Za zamenjavo žarnice:

- odstranite pokrov **A**;
- odklopite kable **1**;
- odprite vzmet **2** in izvlecite žarnico.

Vrsta žarnice: H4.

Obvezno uporabljajte žarnice U.V. 55W, da se ne poškoduje plastično "steklo" žarometov.

Ne dotikajte se steklenega dela žarnice. Primate jo za vtični priključek.

Po zamenjavi žarnice pravilno namestite pokrov.

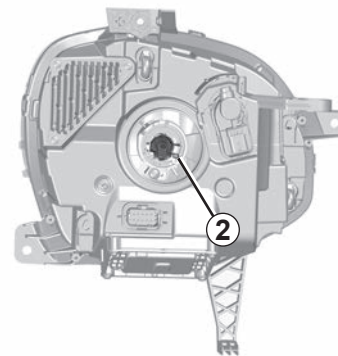
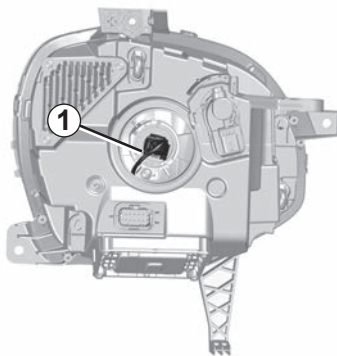

Zaradi lastne varnosti ne odstranjajte varnostnih pasov pokrova motornega prostora.

Nevarnost izpada pokrova na cestišče.



Žarnice so pod tlakom in se lahko ob zamenjavi razletijo.

Obstaja nevarnost poškodb.



Pri delu pod pokrovom motornega prostora, je pokrov lahko vroč. Poleg tega se lahko kardakoli sproži ventilator za hlajenje motorja.

Obstaja nevarnost poškodb.

PREDNJI ŽAROMETI: zamenjava žarnic (2/2)



Dnevne luči LED, pozicijske luči in smerokazi 3

Obrnite se na predstavnika servisne mreže za vaše vozilo.

Prednje meglenke 4

- Do nosilca žarnice dostopite s spodnje strani vozila;
- odpnite vratca;
- odvijte nosilec žarnice.

Vrsta žarnice: H16.

Dodatni žarometi

Če želite svoje vozilo opremiti z meglenkami, se posvetujte s predstavnikom servisne mreže vozila.



Vsa dela (ali spremembe) na električni napeljavi zaupajte pooblaščenemu predstavniku servisne mreže za vaše vozilo, ki razpolaga z vso dodatno opremo in potrebnim materialom za vgradnjo. Nepravilna priključitev lahko poškoduje električno napeljavo (kable, posamezne dele in predvsem alternator).

V skladu z lokalno zakonodajo ali iz varnostnih razlogov imejte v vozilu vedno komplet rezervnih žarnic in varovalk, ki jih lahko dobite pri pooblaščenih predstavnikih servisne mreže za vaše vozilo.

ZADNJE IN BOČNE LUČI: zamenjava žarnic (1/3)

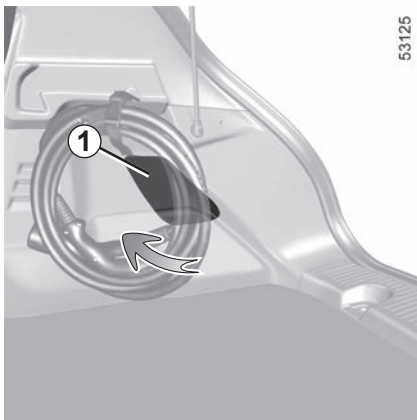

Zavorne luči in smerokazi

- V prtljažnem prostoru dvignite pokrov **1**;
- odvijte vijak **2**;
- z zunanje strani potegnite sklop luči k sebi, tako da ga primete na strani **A**;



Žarnice so pod tlakom in se lahko ob zamenjavi razletijo.
Obstaja nevarnost poškodb.

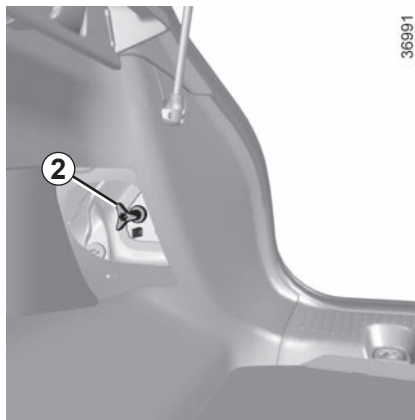

- odstranite nosilec žarnice, tako da sprostite vse štiri nastavke **3**;
- zamenjajte žarnico;
- ponovno namestite nosilec žarnice in potiskajte luč dokler se ne zaskoči;
- preverite, ali je luč blokirana v pravilnem položaju;
- privijte vijak **2** in zaprite pokrov **1**.

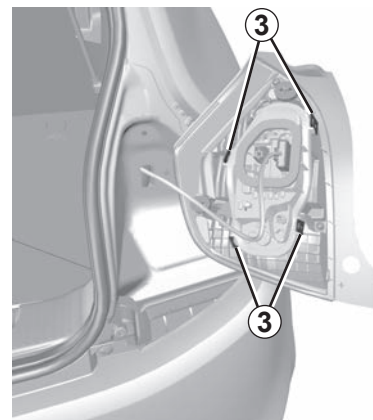
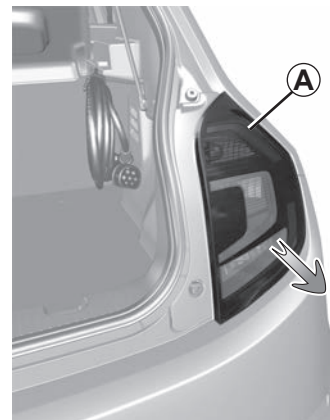

ZADNJE IN BOČNE LUČI: zamenjava žarnic (2/3)

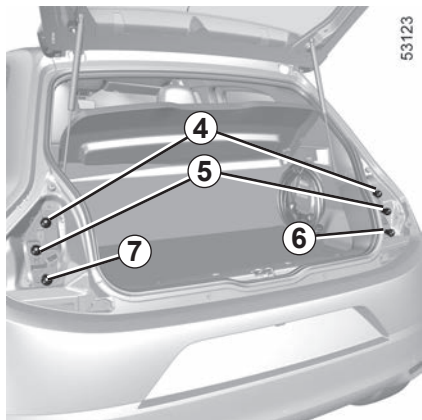

4 Zavorne luči
Vrsta žarnice: P21/5W

5 Smerokaz
Vrsta žarnice: PY21W.

6 Luč za vzvratno vožnjo
Vrsta žarnice: P21W.

7 Meglenke
Vrsta žarnice: P21W.

Opomba: pri nekaterih vozilih so luči za vzvratno vožnjo in meglenke zamenjane.



Pozicijska luč LED 8

Posvetujte se s predstavnikom servisne mreže za vaše vozilo.



Tretja zavorna luč LED 9

Posvetujte se s predstavnikom servisne mreže za vaše vozilo.

ZADNJE IN BOČNE LUČI: zamenjava žarnic (3/3)

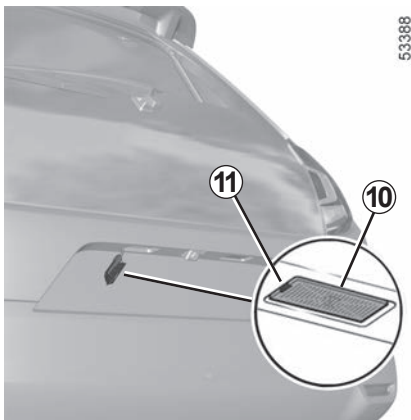

Lučke za osvetlitev registrske tablice

- Odpnite lučko **10** tako, da pritisnete jeziček **11**;
- snemite pokrovček lučke, da boste lahko prišli do žarnice.

Vrsta žarnice: W5W.

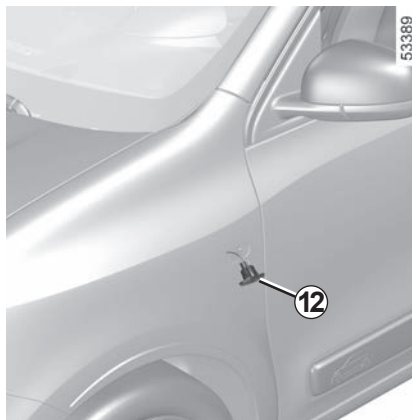

Bočni smerokazi

Odpnite kontrolno lučko **12** s ploščatim izvijačem ali podobnim orodjem.

Zasukajte nosilec žarnice za četrto obrata in izvlecite žarnico.

Vrsta žarnice: W5W.

Zamenjajte žarnico in ponovno namestite bočno utripalko na mesto.



Žarnice so pod tlakom in se lahko ob zamenjavi razletijo.

Obstaja nevarnost poškodb.

NOTRANJA OSVETLITEV: zamenjava žarnic



Stropna lučka

Odpnite razpršilno steklo lučke (s pomočjo ploščatega izvijača).

Odstranite žarnico.

Vrsta žarnice 1: W5W.



Žarnice so pod tlakom in se lahko ob zamenjavi razletijo.

Obstaja nevarnost poškodb.

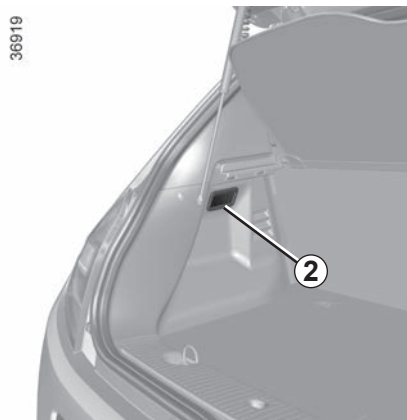

Lučka v prtljažniku

Odpnite lučko 2 (s ploščatim izvijačem ali podobnim orodjem), tako da pritisnete jezička na obeh straneh lučke.

Odklopite lučko.

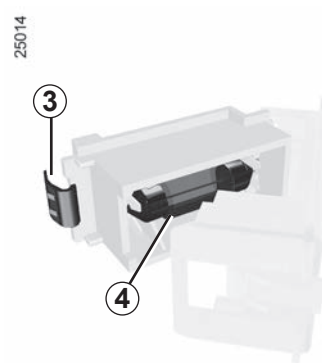

Pritisnite jeziček 3, da boste lahko sprostili nosilec in imeli dostop do žarnice 4.

Vrsta žarnice: podolgovata C5W.

PREDOPREMA ZA AVTORADIO



Prostor za radio 1

Odpnite pokrovček. Priključki: (+) antena in – (napajanje in zvočniki) so nameščeni zadaj.

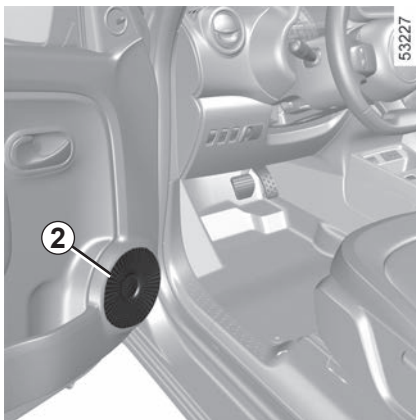

Zvočniki v vratih 2

Za namestitev opreme se posvetujte s predstavnikom servisne mreže vozila.

- V vsakem primeru je treba natančno upoštevati navodila za opremo.
- Specifikacije nosilcev in kablov (na voljo v našem omrežju) se spreminjajo in so odvisne od ravni opreme vozila ter vrste radia.

Posvetujte se s predstavnikom servisne mreže za vaše vozilo.

- Kakršenkoli poseg na električni opremi vašega vozila naj opravi predstavnik servisne mreže za vaše vozilo. Nepravilna priključitev lahko povzroči poškodbe na električni napeljavi ali na delih, ki so nanjo priključeni.

RADIOFREKVENČNI DALJINSKI UPRAVLJALNIK: baterija (1/2)

Motnje delovanja

Če je baterija prešibka za zagotovitev ustreznega delovanja, boste lahko še vedno zaginali vozilo in ga zaklenili/odklenili ➔ 1.29.

Baterije dobite pri pooblaščenem predstavniku servisne mreže za vaše vozilo. Trajajo približno dve leti.

Pazite, da na bateriji ni sledov črnila: nevarnost slabega električnega kontakta.



Če je potrebna zamenjava, bodite pozorni, da uporabite enak ali enakovreden tip baterij (posvetujte se s pooblaščenim predstavnikom servisne mreže).

40682

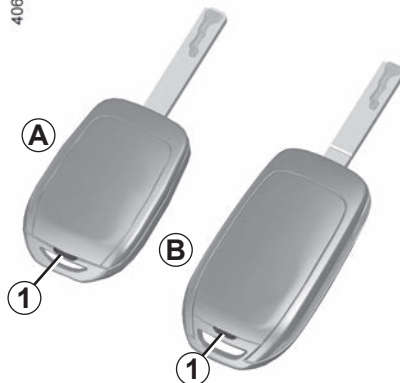

Zamenjava baterije

Odprite ohišje **A** ali **B** s ploščatim izvijačem ali podobnim orodjem, ki ga vstavite v zarezo **1**, ter zamenjajte baterijo **2**, pri čemer upoštevajte vrsto in polarnost, ki je vtisnjena na dnu pokrovčka.

Prepričajte se, da je pokrovček dobro zapet in da je vijak ustrezno zategnjen.

Opomba: pazite, da se ob zamenjavi baterije ne dotikate tiskanega vezja v ohišju ključa.

40545



40683

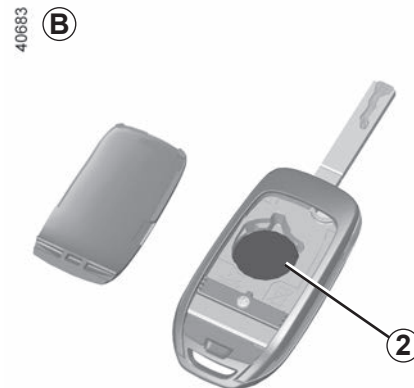



Previdnosti ukrepi v povezavi z baterijami:

- hranite (nove ali rabljene) baterije izven dosega otrok;
- pazite, da ne pogoltnete baterij;

Obstaja nevarnost kemičnih opeklin, ki so lahko smrtno nevarne.

- Če baterije pogoltnete ali vstavite v kateri koli del telesa, čim prej poiščite zdravniško pomoč.



Pri zamenjavi:

- prepričajte se, da so baterije pravilno vstavljene.

obstaja nevarnost eksplozije.

- če se vratca ne zaprejo ustrezno, upravljalnika ne uporabljajte in ga hranite izven dosega otrok.

26613



Iztrošenih baterij ne odvrzite v naravo, temveč jih odnesite na zbirna mesta, kjer bodo poskrbeli za njihovo reciklažo.



Električna in elektronska dodatna oprema

Pred namestitvijo tovrstne naprave (še posebej oddajnikov/sprejemnikov: frekvenčni pas, jakostna stopnja, položaj antene itd.) preverite, ali je naprava združljiva z vašim vozilom. Posvetujte se s predstavnikom servisne mreže za vaše vozilo.

Pred priključitvijo dodatne opreme v vtičnico se prepričajte, da ne prekoračite največje dovoljene moči vtičnice ➔ 3.30, ➔ 3.22.

Obstaja nevarnost požara.

Vsa dela na električnem in/ali elektronskem vezju vozila sme izvajati le usposobljeni strokovnjak. Vsaka nepravilna povezava in/ali namestitvev električnih/elektronskih dodatkov, ki jih proizvajalec ni odobril, lahko povzroči:

- poškodbe električne in/ali elektronske opreme;
- poškodbe sestavnih delov, povezanih z njim;
- zbiranje in uporaba podatkov o vozilih;
- vdor v zasebnost (spreminjanje, brisanje ali neupravičen dostop do osebnih podatkov).

Tveganje hujših nesreč. Tveganje vdora v zasebnost.

Če boste v prihodnosti vgradili električno opremo, poskrbite, da boste obveščeni o vrednosti in položaju ustrezne varovalke.

Uporaba diagnostičnega priključka

Uporaba elektronskih dodatkov na diagnostični vtičnici lahko povzroči resne motnje v elektronskih sistemih vozila in/ali povzroči vdor v zasebnost (spreminjanje, brisanje ali neupravičen dostop do osebnih podatkov). Zaradi varnostnih razlogov je priporočena uporaba izključno elektronske dodatne opreme, ki jo je odobril proizvajalec: posvetujte se s predstavnikom servisne mreže. **Tveganje hujših nesreč. Tveganje vdora v zasebnost.**

Naknadna vgradnja dodatne opreme

Če želite namestiti dodatno opremo na vozilo: posvetujte se s predstavnikom servisne mreže za vaše vozilo. Da bi zagotovili dobro delovanje vašega vozila in se izognili vsem nevarnostim, vam poleg tega svetujemo, da uporabljate dodatno opremo, ki je priporočena in je prilagojena vašemu vozilu; ta oprema je tudi edina, za katero jamči proizvajalec.

Če uporabljate varnostni drog za zaklepanje volana, ga pritrdite samo na zavorni pedal.

Oviranje pri upravljanju vozila

Na voznikovi strani uporabljajte izključno tepihe, ki so prilagojeni vašemu vozilu in jih je treba pričvrstiti s prednameščenimi elementi. Redno preverjajte, ali so dobro pritrjeni. Ne polagajte več tepihov enega preko drugega.

Tveganje, da se zataknejo pedali.

VAROVALKE (1/3)

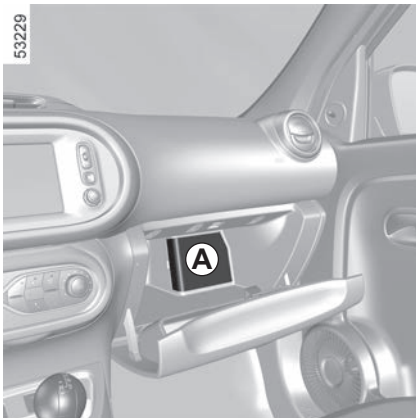

Varovalke v potniškem prostoru A

Če katera od električnih naprav ne deluje, je treba najprej pregledati stanje varovalk.

Odpnite vratca A.

Morda bo potrebno uporabiti kleščice za odstranitev in zamenjavo varovalk. Te so na prodaj pri predstavniki pooblaščenke servisne mreže za vaše vozilo.

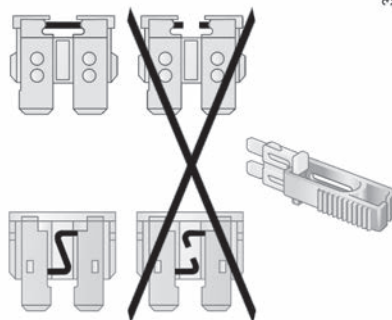

Priporočamo vam, da imate v vozilu vedno komplet rezervnih žarnic in varovalk, ki jih lahko dobite pri pooblaščenih predstavnikih servisno-prodajne mreže za vaše vozilo.



Preglejte ustrezno varovalko in jo po potrebi **zamenjajte** z novo, ki mora imeti **obvezno enako ampersko vrednost kot originalna**.

Premočna varovalka lahko v primeru nenormalne porabe enega od porabnikov povzroči prekomerno segrevanje električnega tokokroga (nevarnost požara).

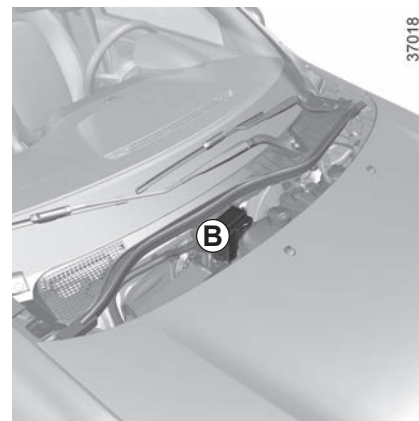

Varovalke v motornem prostoru B

Določene funkcije so zaščitene z varovalkami, ki se nahajajo v motornem prostoru v ohišju B.

Zaradi težjega dostopa **vam svetujemo, da te varovalke zamenja pooblaščen predstavnik servisne mreže za vaše vozilo**.

VAROVALKE (2/3)

Namembnost varovalk

(Prisotnost in položaj varovalk sta odvisna od nivoja opremljenosti vozila)

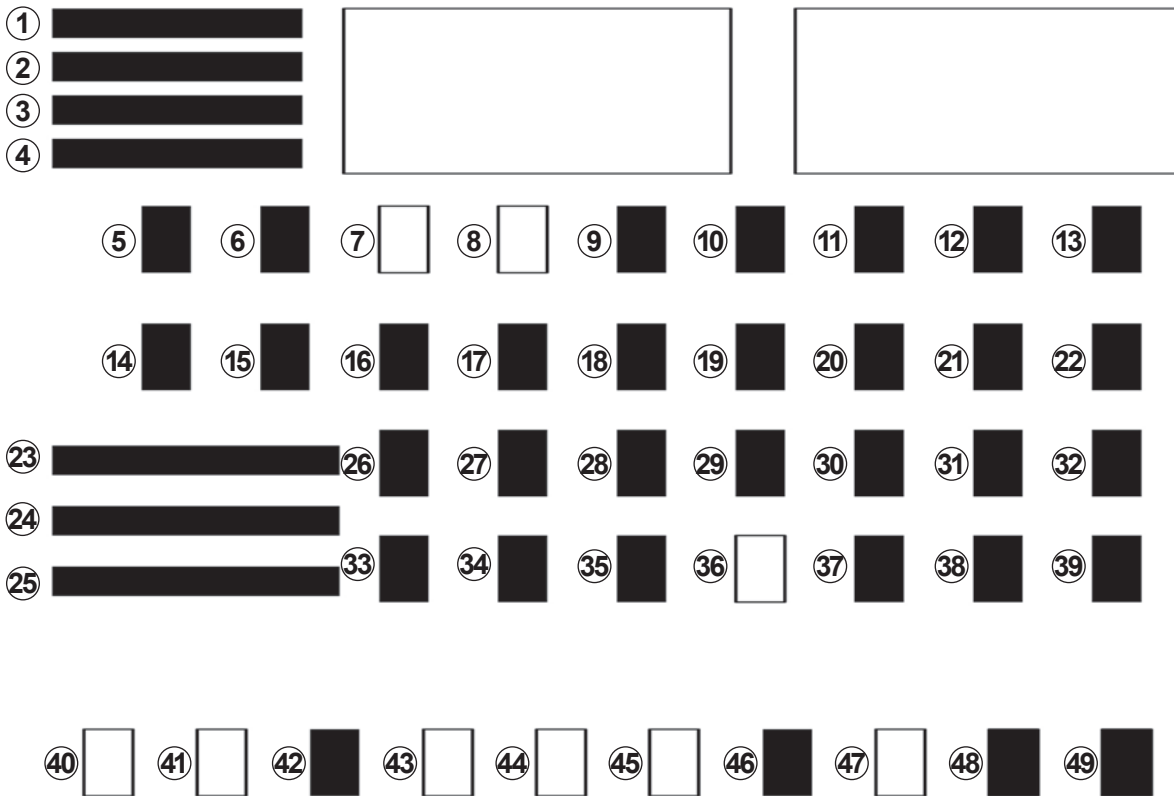

VAROVALKE (3/3)

Številka	Varovanje
1	Se ne uporablja
2	Električni pomik stekel
3	Ročica
4	Računalnik krmiljenja energije ECU
5	Diagnostični priključek CAN centralni dostop
6	Instrumentna plošča
7/8/9	Prosto
10	Kontrolna enota potniškega prostora ECU Električno zaklepanje vrat
11	Kontrolna enota potniškega prostora ECU Kontrolna lučka smerokazov
12	Računalnik krmiljenja energije ECU
13	Kontrolna enota potniškega prostora ECU Črpalka za pranje vetrobranskega stekla
14	Kontrolna enota potniškega prostora ECU Nadzor hitrosti
15	Senzor kota volana
16	Rele akumulatorja/osvetlitev prtijažnega prostora/stropna lučka/opozorilni modul za varnostni pas/tipalo za dež in svetlobo/zvočni opozorilnik

Številka	Varovanje
17	ABS/ESP ECU Stikalo zavorne luči Stikalo transponderja
18	Nastavitev vzratnega ogledala
19	Kontrolna enota potniškega prostora ECU Stikalo zavorne luči Računalnik funkcije pomoči pri parkiranju Nastavitev žarometov Dodatno grelje Spretnja kamera Regulator hitrosti Računalnik panoramske strehe ECU Ogrevanje sedežev
20	Varnostna blazina/zatogovalnik
21	Servovolan
22	Modul klimatske naprave
23	Rele akumulatorja Spretnji brisalci
24	Računalnik krmiljenja energije ECU
25	Avtoradio
26	Dvojne komande za avtošolo
27	Vtičnica za priključitev dodatne opreme
28	Ogrevanje zadnjega stekla
29	Hupa
30	Računalnik električnega vozila ECU
31	

Številka	Varovanje
32	Kontrolna enota potniškega prostora ECU
33	Hupa
34	Zunanja osvetlitev Računalnik krmiljenja energije ECU
35	Zunanja osvetlitev Računalnik krmiljenja energije ECU
36	Se ne uporablja
37	Ogrevanje vzratnih ogledal
38	Motorček električnega pomika stekla
39	Nosilec za kolo
40/41/42	Se ne uporablja
43/44/45	Se ne uporablja
46/47	Se ne uporablja
48	Elektronski nadzorni modul jakosti
49	Kompresor klimatske naprave/hlajenje pogonske baterije/krmiljenje klimatske naprave/ventilator pogonskega motorja/nadzor hitrosti/rele ogrevanja zadnjega stekla/senzor temperature potniškega prostora/senzor trčenja

METLICE BRISALCEV (1/2)

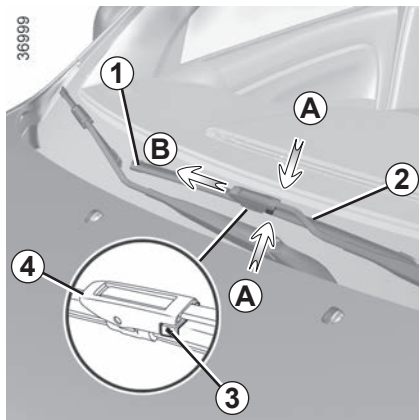

Zamenjava metlic brisalcev vetrobranskega stekla 1

Ko je kontakt izključen:

- dvignite ročico brisalca 2;
- zasukajte metlico 1;
- pritisnite jeziček 3 s pritiskom na vsako stran A;
- potisnite metlico proti prednjemu delu B, da se sprostí kaveljček 4.

Montaža

Ravnajte v obratnem zaporedju. Preverite, ali je metlica ustrezno nameščena.



– Pozimi pazite, da metlice brisalcev niso primrznjene na steklo (zaradi nevarnosti pregretja pogonskega motorčka brisalcev).

- Redno pregledujte stanje metlic. Zamenjajte jih, ko brisanje ni več dovolj učinkovito: približno enkrat letno.

Pazite, da vam ročica brisalca ne pade na steklo, ko odstranite metlico (ob zamenjavi): nevarnost razbitja stekla.

Preverjajte stanje metlic brisalcev. Njihova življenjska doba je odvisna od vas:

- metlice, vetrobransko in zadnje steklo redno čistite z milnico;
- ne uporabljajte brisalcev, če je vetrobransko steklo ali zadnje steklo suho;
- dvignite brisalce z vetrobranskega ali zadnjega stekla, če jih dlje časa niste uporabljali.

METLICE BRISALCEV (2/2)

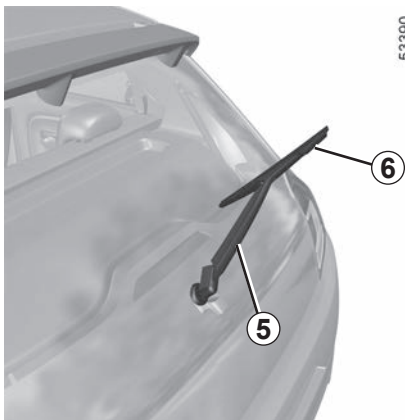

Metlica brisalca zadnjega stekla 5

Ko je kontakt izključen:

- dvignite ročico brisalca 5;
- snemite metlico 6, tako da jo povlečete od zgoraj.

Montaža

Ravnajte v obratnem zaporedju. Preverite, ali je metlica ustrezno nameščena.

VLEKA: okvara (1/4)

Pred odpravljanjem okvare odklenite volanski drog: prestavite prestavno ročico v položaj **N**.

Obvezno upoštevajte veljavne predpise glede vleke.

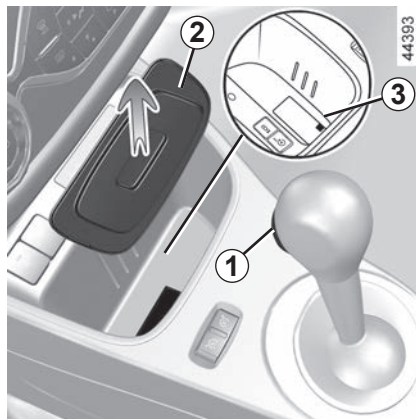

Če je ročica blokirana v položaju **P**, kljub temu da pritisnete zavorni pedal in gumb za sprostitvev **1**, lahko ročico sprostite ročno. To naredite tako, da odstranite talno oblogo **2** na dnu osrednje konzole in tako omogočite dostop do ročice **3**. Nato dvignite ročico **3** in hkrati pritisnite gumb za sprostitvev **1** na ročici.

Čim prej se posvetujte s predstavnikom servisne mreže vozila.

Če prestavne ročice ni mogoče prestaviti v položaj **N**, se obrnite na predstavnika pooblaščenega servisne mreže vozila.

Vrste okvar

V primeru izpraznjenega akumulatorja

Kadar je pogonska baterija popolnoma izpraznjena, sta dovoljeni obe vrsti vleke: **vleka okvarjenega vozila na dvizni ploščadi vlečnega vozila** in **vleka okvarjenega vozila na cesti** z vlečno kljuko (glejte naslednje strani). Pomembno je, da pred začetkom vleke počakate približno 5 minut, potem ko zaklenete vrata.

Vsi drugi primeri okvar

Dovoljena je samo vleka okvarjenega vozila na dvizni ploščadi vlečnega vozila.

Poleg tega morate upoštevati predpise za devnih držav glede vleke vozila. Obrnite se na predstavnika servisne mreže za vaše vozilo.



Pri zaustavljenem motorju ne delujeta več servovolani in servozavora.

VLEKA: okvara (2/4)

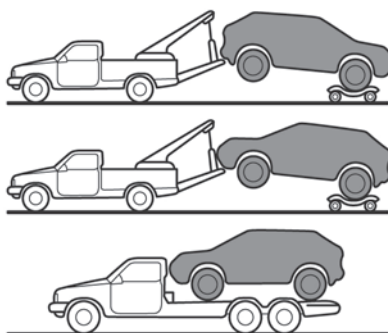
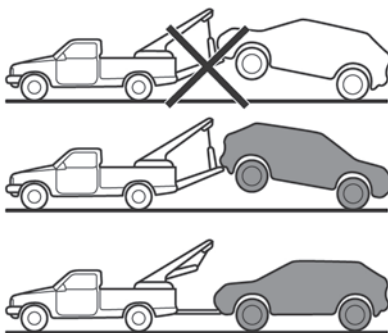

58984

Vleka okvarjenega vozila na dvizni ploščadi vlečnega vozila

Vleka okvarjenega vozila na dvizni ploščadi vlečnega vozila je **nujna** vedno, razen v primeru popolnoma izpraznjenega pogonskega akumulatorja. Za primer izpraznjenega akumulatorja glejte strani v nadaljevanju.

53387

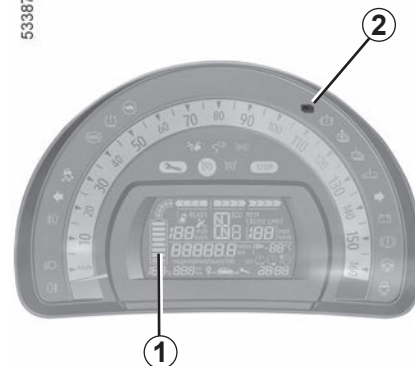

V primeru izpraznjenega akumulatorja: vleka

V primeru popolnoma izpraznjenega pogonskega akumulatorja:

- kontrolna lučka  utripa;
- indikator **1** kaže, da je akumulator prazen.

Ob upoštevanju sledečih navodil je mogoče odpraviti okvaro vozila na dvizni ploščadi ali vleči vozilo z vlečno kljuko.



Pri zaustavljenem motorju ne delujeta več servovolani in servozavora.

VLEKA: okvara (3/4)

Odklenite volanski drog, pri čemer je kontaktni ključ v položaju »M« (vžig), kar zagotavlja nemoteno delovanje svetlobne signalizacije (zavorne luči, varnostne utripalke itd.). Ponoči morajo biti prižgane tudi ostale luči na vozilu.

Popustite parkirno zavoro.

Pri zaustavljenem motorju mazanje menjalnika ni zagotovljeno, zato je treba tako vozilo prepeljati z vozilom vlečne službe ali ga vleči z dvignjenima zadnjima kolesoma.

Izjemoma lahko vozilo vlečete z vsemi kolesi na tleh, vendar samo pri vožnji naprej s prestavno ročico v položaju za prosti tek **N** ter na razdalji, ki ni daljša od 50 km, in z največjo hitrostjo 25 km/h.

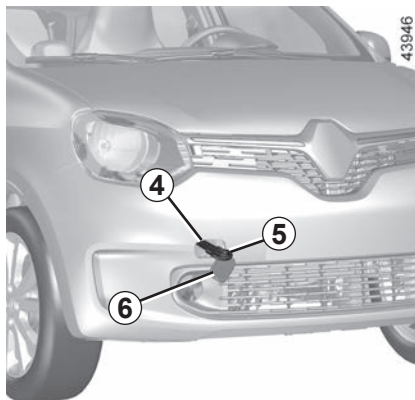

Uporabljajte izključno mesto za pritrnitev spredaj 4

(vlečne vrvi nikdar ne pritrjujte na pogonske gredi ali druge dele vozila)

To mesto za pritrnitev vlečnega priključka se lahko uporablja samo za vleko vozila, nikoli pa za neposredno ali posredno dviganje vozila.



Med vleko mora ključ ves čas ostati v stikalu za zagon.

Obstaja nevarnost blokade volanskega droga.



Prepričajte se, da je vlečni priključek ustrezno privit.

Nevarnost izgube vlečnega predmeta.

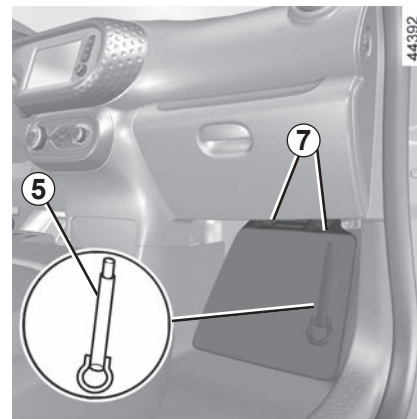

Dostop do mest za pritrnitev vlečnega priključka

Odpnite pokrovček 6, tako da pod pokrovček potisnete ploščat izvijač ali podobno orodje. Ročno privijte vlečni priključek 5 do konca.

Uporabljajte samo vlečni priključek 5, ki je pod naslonjalom za noge sopotnika: odvijte vijaka 7.

VLEKA: okvara (4/4)



– Uporabite tog vlečni drog. Če uporabite vrvi ali žico (če je zakonsko dovoljena), morajo delovati zavore na vlečenem vozilu.

- Ne smete vleči vozila, ki je tako poškodovano, da ga ni več mogoče pravilno upravljati.
- Da ne bi poškodovali vozila, se pri vleki poškodovanega vozila izogibajte sunkovitemu pospeševanju ali zaviranju.
- V vseh primerih je priporočljivo, da ne presežete hitrosti **25 km/h**.
- Ne potiskajte vozila z zaklenjenim volanskim drogom.



Orodja nikdar ne pustite nepospravljenega, sicer vas lahko pri močnem zaviranju poškoduje. Po uporabi poskrbite, da boste vlečni priključek pospravili v njegovo ležišče: nevarnost poškodb.

MOTNJE PRI DELOVANJU (1/5)

Naslednji nasveti vam bodo pomagali hitro in vsaj začasno odpraviti manjše motnje. Kljub temu se kasneje iz varnostnih razlogov posvetujte s predstavnikom servisne mreže za vaše vozilo.

MED POLNENJEM	MOŽNI VZROKI	KAJ STORITI
Napajanje pogonskega akumulatorja ni mogoče. Kontrolna lučka lopute vtičnice za polnjenje utripa rdeče.	Zunanja temperatura je nižja od -26°C .	Polnite svoje vozilo v primernejšem okolju. Po potrebi ➔ 5.24.
	V stenski polnilni enoti ni toka ali kabel ni ustrezno povezan s hišno vtičnico.	Preverite napeljavo (odklopnik, programator ...). Preverite povezave (vtičnica za napajanje itd.) ➔ 1.8.
	Kabel je poškodovan.	Posvetujte s predstavnikom servisne mreže za vaše vozilo.
Napajanje pogonskega akumulatorja ni mogoče. Kontrolna lučka lopute vtičnice za polnjenje utripa rdeče.	Napajalni kabel ni pravilno priključen na vozilo.	Napajalni kabel ustrezno priključite v vozilo. ➔ 1.8.
	Nastavitev klimatske naprave ne deluje.	Eden od pogojev za uporabo ni izpolnjen (pogonski akumulator ni priključen na napajanje ...).

MOTNJE PRI DELOVANJU (2/5)

MOTNJE	MOŽNI VZROKI	KAJ STORITI?
Z daljinskim upravljalnikom ni možno zakleniti ali odkleniti vrat.	Prazna baterija daljinskega upravljalnika	Uporabite ključ.
	Uporaba naprav, ki delujejo na isti frekvenci kot daljinski upravljalnik (prenosni telefon ...).	Prenehajte uporabljati te naprave ali uporabite ključ.
	Vozilo se nahaja v območju močnega elektromagnetnega sevanja. Izpraznjen akumulator	Akumulator je potrebno zamenjati. Še vedno boste lahko zaklenili in odklenili svoje vozilo, ter zagnali motor. ➔ 1.29 in ➔ 2.2.
	Vozilo je zagnano.	Pri delujočem motorju je zaklepanje/odklepanje s ključem onemogočeno. Izključite kontakt.
	Desinhronizacija daljinskega upravljalnika.	Voznikova vrata odklenite s ključem v ključavnici vrat, nato zaženite motor ➔ 2.2 za sinhronizacijo daljinskega upravljalnika.
Volanski drog ostane zaklenjen.	Blokiran volan	Odklenete tako, da obračate ključ in volanski obroč ➔ 2.2.

MOTNJE PRI DELOVANJU (3/5)

NA CESTI	MOŽNI VZROKI	KAJ STORITI
Vibracije	Prenizek tlak v pnevmatikah, slabo uravnotežena ali poškodovana kolesa	Preverite tlak v pnevmatikah; če ta ni vzrok za težave, naj pnevmatike pregleda predstavnik servisne mreže za vaše vozilo.
Volanski obroč se težko obrača.	Pregretje servovolana. Napaka pomožnega električnega motorja. Napaka v pomožnem sistemu.	Vozite previdno z zmanjšano hitrostjo, bodite pozorni na raven sile, s katero morate obračati volan, če želite obrniti kolesa. Obrnite se na predstavnika servisne mreže za vaše vozilo.
B3 način ni na voljo.	Pogonska baterija je dovolj napolnjena.	Ostanite v položaju B1 , B2 ali D .

MOTNJE PRI DELOVANJU (4/5)

Električne naprave	MOŽNI VZROKI	KAJ STORITI
Brisalci ne delujejo.	Metlice brisalcev so se prilepile na steklo.	Odlepiti metlice brisalcev od stekla, preden vključite brisalce.
	Okvara na električnem tokokrogu.	Posvetujte se s predstavnikom servisne mreže za vaše vozilo.
	Poškodovana varovalka.	Potrebno je zamenjati varovalko ➔ 5.19.
Brisalec se ne ustavlja več.	Napaka električnega upravljanja.	Posvetujte se s predstavnikom servisne mreže za vaše vozilo.
Hitrejše utripanje smerokazov.	Okvarjena zadnja žarnica.	➔ 5.9 ali ➔ 5.11.
Smerokazi ne delujejo več.	Okvara na električnem tokokrogu ali na stikalu.	Posvetujte se s predstavnikom servisne mreže za vaše vozilo.
	Poškodovana varovalka.	Potrebno je zamenjati varovalko ➔ 5.19.
Žarometov ni več mogoče prižgati ali ugasniti.	Okvara na električnem tokokrogu ali na stikalu.	Posvetujte se s predstavnikom servisne mreže za vaše vozilo.
	Poškodovana varovalka.	Potrebno je zamenjati varovalko ➔ 5.19.

MOTNJE PRI DELOVANJU (5/5)

Električne naprave	MOŽNI VZROKI	KAJ STORITI
Sledovi kondenza v žarometih in lučeh.	Pojav kondenza je naraven pojav, posledica temperaturnih sprememb in vlage. V tem primeru bo kondenz pri prižganih žarometih postopoma izginil.	
Prižig kontrolne lučke za nepripeta varnostna pasova na prednjih sedežih ni v skladu s stanjem pasu.	Pravilno delovanje tipala je moteno zaradi predmeta, ki se je vrnil med pod in sedež.	Odstranite vse predmete izpod prednjih sedežev.

6. poglavje: Tehnični podatki

Ploščice za identifikacijo vozila	6.2
Tehnične informacije za nujne službe	6.3
Identifikacijska ploščica motorja	6.4
Mere	6.5
Dovoljena vlečna obremenitev	6.6
Teže	6.6
Nadomestni deli in popravila	6.7
Kuponi o vzdrževanju	6.8
Protikorozijska kontrola	6.14

PLOŠČICE ZA IDENTIFIKACIJO VOZILA

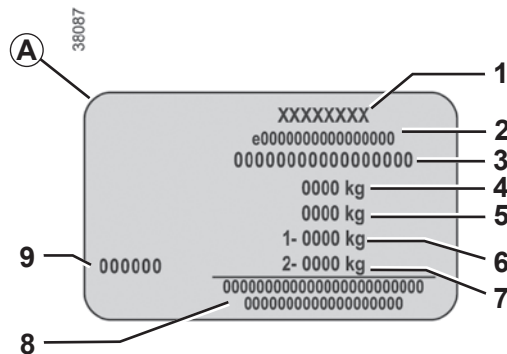
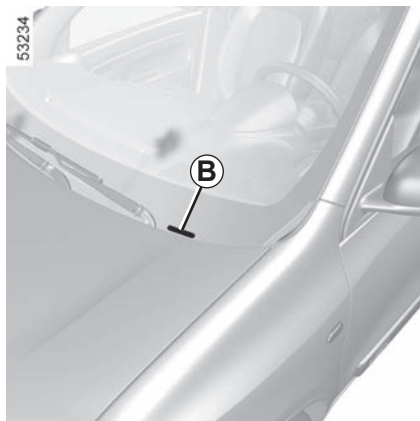
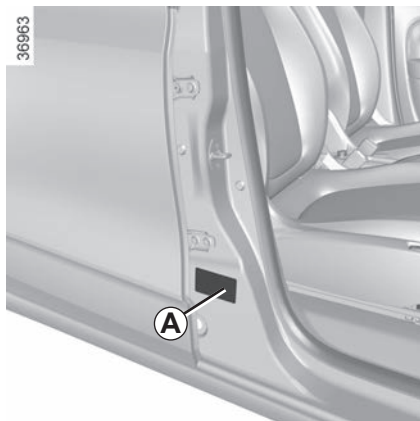

Ob vsakem dopisovanju s proizvajalcem ali naročanju nadomestnih delov navedite podatke s ploščice proizvajalca.

Prisotnost in lokacija podatkov sta odvisni od vozila.

Ploščica proizvajalca A

- 1 Ime proizvajalca.
- 2 Številka proizvodnje ali številka homologacije.
- 3 Identifikacijska številka.

Glede na vozilo je ta podatek lahko naveden tudi na oznaki B.

- 4 MMAC (največja dovoljena skupna teža).
- 5 MTR (Dovoljena skupna masa vozila in prikolice).
- 6 MMTA (največja dovoljena obremenitev) prednje osi.
- 7 MMTA zadnje osi.
- 8 Prostor za napise partnerjev ali dopolnilne napise.
- 9 Oznaka originalne barve (koda barve).

TEHNIČNE INFORMACIJE ZA NUJNE SLUŽBE

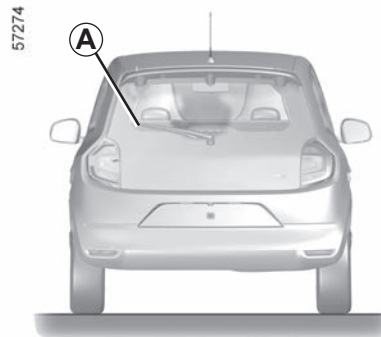
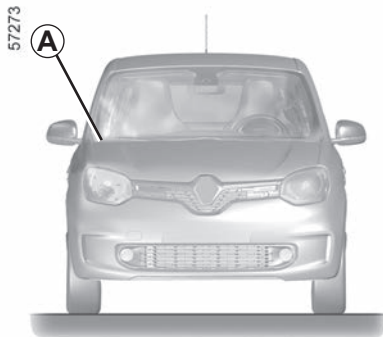

QR koda na etiketi **A** omogoča reševalcem, ki uporabljajo tablični računalnik ali pametni telefon, takojšen dostop do tehničnih informacij, ki so koristne za delo na vozilu v primeru nesreče.

Prepričajte se, da je etiketa **A** vedno vidna in prisotna na vetrobranskem steklu, pa tudi na zadnjem steklu.

Vsaka sprememba ali poškodba bi preprečila dostop do informacij.

IDENTIFIKACIJA MOTORJA

33293

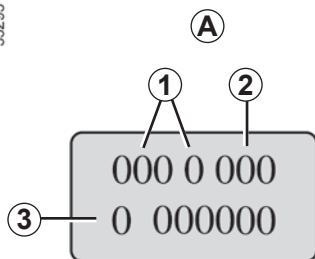

Navedite podatke s ploščice motorja v polje A ob vsakem dopisovanju ali naročanju nadomestnih delov.

(Glede na tip motorja je lahko nanj pritrjena na različnih mestih.)

- 1 Tip motorja.
- 2 Oznaka motorja.
- 3 Serijska številka motorja.

53587

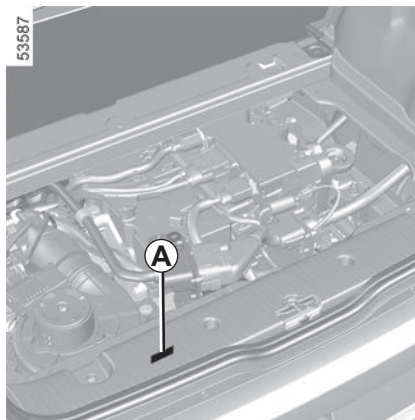

Značilnosti motorja

Vrsta motorja: 5AGEN3

Za kakršen koli poseg v motornem prostoru se obrnite na predstavnika pooblaščenih servisnih mrež.

MERE (v metrih)

53235

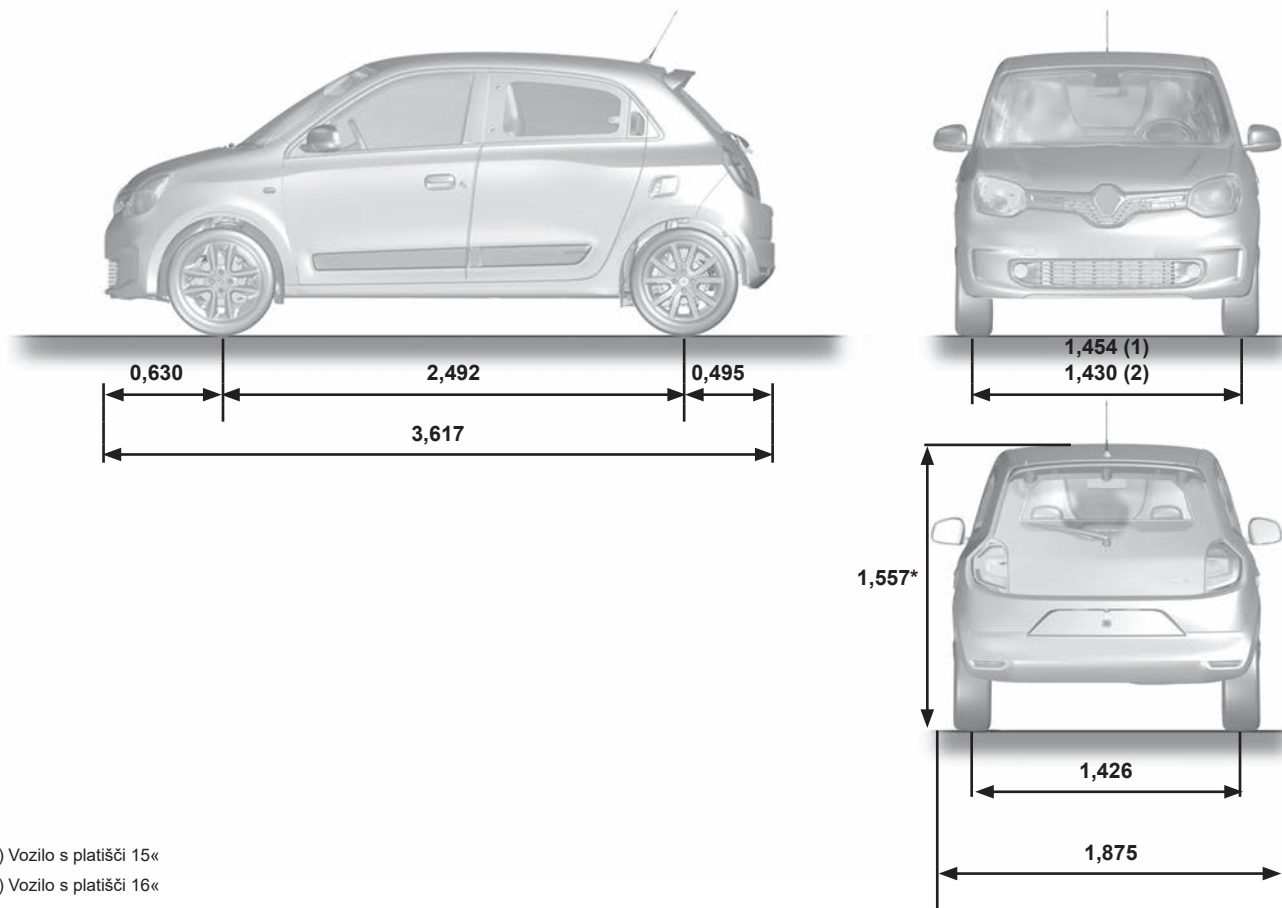

(1) Vozilo s platišči 15«

(2) Vozilo s platišči 16«

* Prazno vozilo

TEŽE (v kg)

Navedene teže veljajo za osnovno izvedenko vozila, brez dodatne opreme: spreminjajo se glede na opremo vašega vozila. Povprašajte predstavnika servisne mreže za vaše vozilo.

Največja dovoljena skupna teža (MMAC) Največja dovoljena obremenitev (MMTA) Dovoljena skupna teža vozila in prikolice (MTR)	Teže, ki so navedene na ploščici proizvajalca ➔ 6.2.
Dovoljena skupna masa prikolice z zavorami*	Prepovedano
Dovoljena skupna masa prikolice brez zavor*	Prepovedano
Dovoljena obremenitev vlečnega priključka*	Prepovedano
Dovoljena obremenitev na strehi	60 kg (vključno s prtijažnikom)

NADOMESTNI DELI IN POPRAVILA

Originalni nadomestni deli so zasnovani in izdelani na osnovi zelo strogih predpisov in so redno preizkušani. Izdelani so enako kakovostno kot deli, ki se uporabljajo pri tovarniški vgradnji.

Z uporabo originalnih nadomestnih delov boste ohranili zmogljivosti svojega vozila. Sicer so popravila, ki jih opravlja mreža servisnih delavnic z originalnimi nadomestnimi deli, zajamčena po pogojih, ki so napisani na hrbtni strani delovnega naloga.

KUPONI O VZDRŽEVANJU (1/6)

VIN:

Datum: Km: Št. računa:		Komentarji/razno
Tip posega: Servisni pregled <input type="checkbox"/> <input type="checkbox"/>	Žig predstavnika servisne mreže za vaše vozilo	
Protikorozijska kontrola: V redu <input type="checkbox"/> Ni v redu* <input type="checkbox"/> *Glejte posebno stran		
Datum: Km: Št. računa:		Komentarji/razno
Tip posega: Servisni pregled <input type="checkbox"/> <input type="checkbox"/>	Žig predstavnika servisne mreže za vaše vozilo	
Protikorozijska kontrola: V redu <input type="checkbox"/> Ni v redu* <input type="checkbox"/> *Glejte posebno stran		
Datum: Km: Št. računa:		Komentarji/razno
Tip posega: Servisni pregled <input type="checkbox"/> <input type="checkbox"/>	Žig predstavnika servisne mreže za vaše vozilo	
Protikorozijska kontrola: V redu <input type="checkbox"/> Ni v redu* <input type="checkbox"/> *Glejte posebno stran		

KUPONI O VZDRŽEVANJU (3/6)

VIN:

Datum: Km: Št. računa:		Komentarji/razno
Tip posega: Servisni pregled <input type="checkbox"/> <input type="checkbox"/>	Žig predstavnika servisne mreže za vaše vozilo	
Protikorozijska kontrola: V redu <input type="checkbox"/> Ni v redu* <input type="checkbox"/> *Glejte posebno stran		
Datum: Km: Št. računa:		Komentarji/razno
Tip posega: Servisni pregled <input type="checkbox"/> <input type="checkbox"/>	Žig predstavnika servisne mreže za vaše vozilo	
Protikorozijska kontrola: V redu <input type="checkbox"/> Ni v redu* <input type="checkbox"/> *Glejte posebno stran		
Datum: Km: Št. računa:		Komentarji/razno
Tip posega: Servisni pregled <input type="checkbox"/> <input type="checkbox"/>	Žig predstavnika servisne mreže za vaše vozilo	
Protikorozijska kontrola: V redu <input type="checkbox"/> Ni v redu* <input type="checkbox"/> *Glejte posebno stran		

KUPONI O VZDRŽEVANJU (5/6)

VIN:

Datum: Km: Št. računa:		Komentarji/razno
Tip posega: Servisni pregled <input type="checkbox"/> <input type="checkbox"/>	Žig predstavnika servisne mreže za vaše vozilo	
Protikorozijska kontrola: V redu <input type="checkbox"/> Ni v redu* <input type="checkbox"/> *Glejte posebno stran		

Datum: Km: Št. računa:		Komentarji/razno
Tip posega: Servisni pregled <input type="checkbox"/> <input type="checkbox"/>	Žig predstavnika servisne mreže za vaše vozilo	
Protikorozijska kontrola: V redu <input type="checkbox"/> Ni v redu* <input type="checkbox"/> *Glejte posebno stran		

Datum: Km: Št. računa:		Komentarji/razno
Tip posega: Servisni pregled <input type="checkbox"/> <input type="checkbox"/>	Žig predstavnika servisne mreže za vaše vozilo	
Protikorozijska kontrola: V redu <input type="checkbox"/> Ni v redu* <input type="checkbox"/> *Glejte posebno stran		

KUPONI O VZDRŽEVANJU (6/6)

VIN:

Datum: Km: Št. računa:		Komentarji/razno
Tip posega: Servisni pregled <input type="checkbox"/> <input type="checkbox"/>		Žig predstavnika servisne mreže za vaše vozilo
Protikorozijska kontrola: V redu <input type="checkbox"/> Ni v redu* <input type="checkbox"/> *Glejte posebno stran		
Datum: Km: Št. računa:		Komentarji/razno
Tip posega: Servisni pregled <input type="checkbox"/> <input type="checkbox"/>		Žig predstavnika servisne mreže za vaše vozilo
Protikorozijska kontrola: V redu <input type="checkbox"/> Ni v redu* <input type="checkbox"/> *Glejte posebno stran		
Datum: Km: Št. računa:		Komentarji/razno
Tip posega: Servisni pregled <input type="checkbox"/> <input type="checkbox"/>		Žig predstavnika servisne mreže za vaše vozilo
Protikorozijska kontrola: V redu <input type="checkbox"/> Ni v redu* <input type="checkbox"/> *Glejte posebno stran		

PROTIKOROZIJSKA KONTROLA (1/5)

V primeru, da je nadaljevanje garancije odvisno od popravila, je to navedeno spodaj.

VIN:

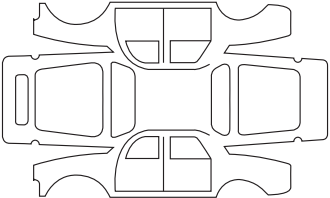
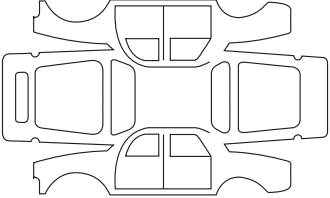
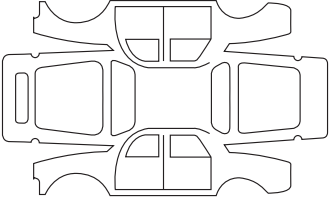
Popravilo, ki ga je treba izvesti zaradi korozije:		Žig
Datum popravila:		
Popravilo, ki ga je treba izvesti:		Žig
Datum popravila:		
Popravilo, ki ga je treba izvesti:		Žig
Datum popravila:		

PROTIKOROZIJSKA KONTROLA (2/5)

V primeru, da je nadaljevanje garancije odvisno od popravila, je to navedeno spodaj.

VIN:

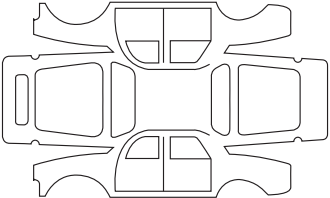
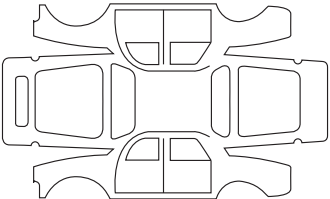
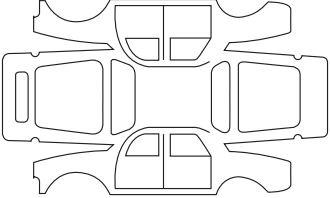
Popravilo, ki ga je treba izvesti zaradi korozije:		Žig
Datum popravila:		
Popravilo, ki ga je treba izvesti:		Žig
Datum popravila:		
Popravilo, ki ga je treba izvesti:		Žig
Datum popravila:		

PROTIKOROZIJSKA KONTROLA (3/5)

V primeru, da je nadaljevanje garancije odvisno od popravila, je to navedeno spodaj.

VIN:

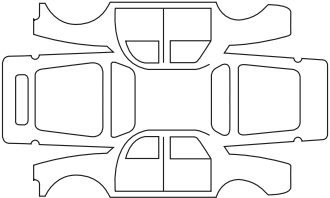
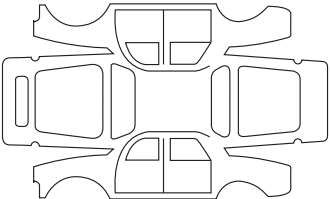
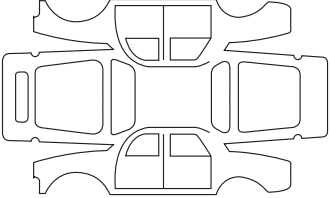
Popravilo, ki ga je treba izvesti zaradi korozije:		Žig
Datum popravila:		
Popravilo, ki ga je treba izvesti:		Žig
Datum popravila:		
Popravilo, ki ga je treba izvesti:		Žig
Datum popravila:		

PROTIKOROZIJSKA KONTROLA (4/5)

V primeru, da je nadaljevanje garancije odvisno od popravila, je to navedeno spodaj.

VIN:

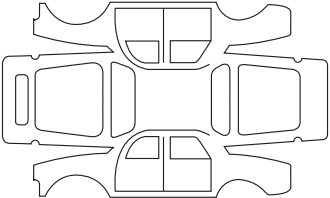
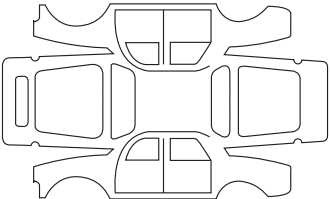
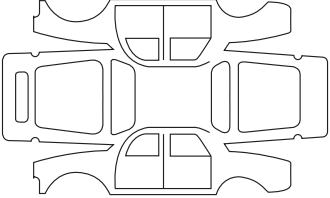
Popravilo, ki ga je treba izvesti zaradi korozije:		Žig
Datum popravila:		
Popravilo, ki ga je treba izvesti:		Žig
Datum popravila:		
Popravilo, ki ga je treba izvesti:		Žig
Datum popravila:		

PROTIKOROZIJSKA KONTROLA (5/5)

V primeru, da je nadaljevanje garancije odvisno od popravila, je to navedeno spodaj.

VIN:

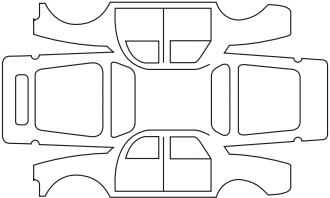
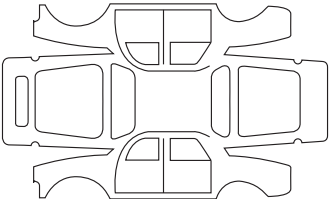
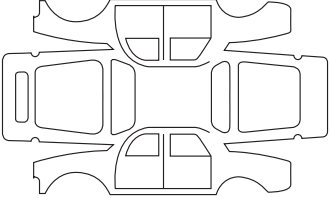
Popravilo, ki ga je treba izvesti zaradi korozije:		Žig
Datum popravila:		
Popravilo, ki ga je treba izvesti:		Žig
Datum popravila:		
Popravilo, ki ga je treba izvesti:		Žig
Datum popravila:		

ABECEDNO KAZALO (1/5)

A

ABS	1.70, 2.23 → 2.26
akumulator.....	0.8, 4.7 – 4.8
armaturna plošča.....	0.4, 1.66 – 1.67

B

barva	
Vzdrževanje	4.12 → 4.14
baterija (daljinski upravljalnik).....	5.16 – 5.17
baterija -12-voltna.....	1.2 → 1.6
baterija za vleko.....	1.2 → 1.6
bočni smerni kazalci	
zamenjava žarnice	5.13
bralne lučke	3.17
brezžični polnilnik	
območje polnjenja	3.19
brisalci	
metlice brisalcev.....	5.22 – 5.23
brisalci	1.90 → 1.94

Č

čiščenje:	
notranjost vozila	4.15 – 4.16

D

daljinski upravljalnik za zaklepanje vrat	
baterije	5.16 – 5.17
daljinski upravljalnik za zaklepanje vrat.....	1.22 → 1.25
dimenzije	6.5
dodatna oprema	5.18
dodatna varnostna oprema.....	1.41 → 1.49
dodatni sistemi varovanja	
bočni.....	1.48
na prednjih sedežih	1.41 → 1.46
na zadnjih sedežih	1.47
dodatni sistemi varovanja	1.49
doseg vozila.....	1.73, 2.8 → 2.13
dostop	
vozilo.....	0.2

dovoljena obremenitev na strehi.....	6.6
dovoljena vlečna obremenitev	6.6

E

EKO vožnja.....	2.8 → 2.11
električna napeljava - 400-voltna	1.2 → 1.6
električna nastavitev višine svetlobnega snopa žarometov	1.88 – 1.89
električno vozilo	
doseg vozila	2.12 – 2.13
hrup.....	1.6
napajanje.....	1.8 → 1.19
pomembna priporočila.....	1.7
predstavitev.....	1.2 → 1.6
vožnja.....	1.6, 2.12 – 2.13
energija	
varčevanje.....	2.12
ESC: sistem za nadzor stabilnosti vozila.....	1.71, 2.23 → 2.26
evidenca vzdrževanja vozila.....	6.8 → 6.13

F

filter	
potniškega prostora.....	4.6
funkcija «Pomoč v primeru bočnega vetra»	2.24

G

garnitura za polnjenje pnevmatik.....	5.2 → 5.5
gorivo	
polnjenje.....	1.69
poraba	1.76 – 1.77
gretje.....	3.4 → 3.12

H

hupa.....	1.86
-----------	------

I

identifikacija motorja	0.7, 6.4
identifikacija vozila.....	0.7
identifikacijska številka vozila (VIN).....	0.7

ABECEDNO KAZALO (2/5)

indikatorji:

na instrumentni plošči	1.73 → 1.79
smerokazov	1.86
instrumentna plošča	0.4, 1.68 → 1.79
Isofix pritrditve	1.53 → 1.55, 1.60 → 1.62
izklop varnostnih blazin za sovoznika	1.63

K

kamera za vzvratno vožnjo	2.39 → 2.42
klimatiziranje zraka	3.4 → 3.7, 3.10 → 3.12
klimatska naprava	3.4 → 3.7, 3.10 → 3.12
ključ/radiofrekvenčni daljinski upravljalnik	
uporaba	1.22 → 1.25
ključi	1.22 → 1.25
kolesa (varnost)	5.6 → 5.8
kontrolne lučke	1.68 → 1.79
kontrolne naprave	1.68 → 1.75, 1.80 – 1.81

L

lopota za dostop do motorja	4.11
luči:	
dolge	1.69, 1.82, 5.9
meglenke	1.69, 1.85, 5.12
nastavitev	1.88 – 1.89
pozicijske	1.82, 5.9 – 5.10, 5.12
smerokazi	1.69, 1.86, 5.9 – 5.10
varnostne utripalke	1.86
za vzvratno vožnjo	5.12
zasenčene	1.69, 1.82, 5.9 – 5.10, 5.12
zavone	5.12

M

metlice brisalcev	0.9, 5.22 – 5.23
motnje	
motnje pri delovanju	5.28 → 5.32
motnje	0.9
motnje pri delovanju	1.68 → 1.72, 5.28 → 5.32, 5.29 → 5.32
motor	
dostop	4.11
multimedjska oprema	3.30, 5.15

N

način ECO	2.9
nadomestni deli	6.7
napajalni kabel	1.8 → 1.21
napajalni priključek	1.2 → 1.6, 1.8 → 1.19
nastavitev obremenitve	1.20 – 1.21
nastavitev položaja za vožnjo	1.35 → 1.40, 3.23
nastavitev prednjih sedežev	1.35
nastavitev temperature	3.4 → 3.7, 3.10 → 3.12
nastavitev žarometov	1.88 – 1.89
nasveti za vožnjo	2.8 → 2.13
navigacijski sistem	3.30
nivo goriva	1.69, 1.73
nivoji tekočin	0.8, 4.4 → 4.6
nivoji:	
hladilna tekočina	4.4
posoda tekočine za pranje stekel	4.6
zavorna tekočina	4.5
nosilni drogovi prtljažnika na strehi	3.29
notranje obloge	
vzdrževanje	4.15 – 4.16

O

odklepanje vrat	1.29 – 1.30
odlagalna mesta	3.18 → 3.21
odpiranje vrat	1.27 → 1.30
ogledala	0.2, 1.33 – 1.34
ogrevanje sedežev	1.35
ogrevanje, klimatizacija: programiranje	2.13, 3.8 – 3.9
ogrevanje/sušenje vetrobranskega stekla	3.4 → 3.7
ogrevano vetrobransko steklo	3.4 → 3.7
okolje	2.14
omejevalnik hitrosti	1.71, 2.30 → 2.32
opozorilnik za izgubo tlaka v pnevmatikah	2.15 → 2.18
opozorilo za skrenitev z voznega pasu	2.27 → 2.29
oprema	3.18 → 3.21
oprema za varovanje otrok	1.50 – 1.51, 1.53 → 1.63
osvetlitev	
zunanost	0.2

ABECEDNO KAZALO (3/5)

osvetlitev:	
instrumentna plošča	1.82
notranja	3.17, 5.14
zunanja	1.82 → 1.86, 1.88 – 1.89
otroci	0.3, 1.50 – 1.51, 1.60 → 1.62
otroci (varnost)	1.28
otroški sedeži	1.50 – 1.51, 1.53 → 1.62

P

ploščice za identifikacijo vozila	0.7
pnevmatike	0.2, 2.11, 2.15 → 2.22, 4.9 – 4.10, 5.6 → 5.8
pokrov motornega prostora	4.2 – 4.3
polnjenje baterije za vleko	1.8 → 1.19
položaj za vožnjo	
nastavitve	0.3, 1.36 → 1.40
pomik stekel	3.13 → 3.15
pomoč pri speljevanju v klanec	2.23 → 2.26
pomoč pri vožnji	0.5, 2.23 → 2.42
Pomoč v primeru bočnega vetra	2.24
ponovno pridobivanje energije	2.12
poraba energije	2.12 – 2.13
poraba goriva	1.76 – 1.77, 3.10
posoda	
hladilna tekočina	4.4
tekočina za pranje stekel	4.6
zavorna tekočina	4.5
potovalni računalnik	1.68 → 1.72, 1.74 → 1.79
povezane storitve	1.3
praktični nasveti	2.12 – 2.13
pranje	4.12 → 4.14
pranje stekel	1.90 → 1.94
pedal	3.18 → 3.21
pedal za drobnarije	3.18
prednji sedeži	
nastavitev	1.35 – 1.36
predoprema za avtoradio	5.15
predrta pnevmatika	0.9, 5.2 → 5.5
predstavitev električnega vozila	
pomembna priporočila	1.7
prestavljanje	2.3 → 2.6

prestavna ročica	2.3 → 2.6, 2.11
prevoz otrok	1.50 – 1.51, 1.53 → 1.63
prevoz predmetov	
na strehi	6.6
prevoz tovora	
v prtljajniku	3.28
prezračevanje	3.2 → 3.7, 3.10 → 3.12
prikazovalnik	1.68 → 1.73
pripomočki pri vožnji	0.5, 2.23 → 2.42
programiranje gretja, klimatizacija	3.8 – 3.9
protikorozijska kontrola	6.14 → 6.18
prtljajnik	3.25, 3.27 – 3.28

Q

QR koda	0.7, 6.3
---------------	----------

R

radio	3.30
regulator - omejevalnik hitrosti	2.30 → 2.36
regulator hitrosti	1.71, 2.33 → 2.36
ročna zavora	2.7

S

samodejno zaklepanje vrat med vožnjo	1.31
sedeži	0.3
servovolan	1.32
shranjevanje/organizacija	0.3
sistem proti blokiranju koles: ABS	2.23 → 2.26
sistem za nadzor stabilnosti vozila: ESC	2.23 → 2.26
sistem za nadzor tlaka v pnevmatikah	2.19 → 2.22
sistem za pomoč pri parkiranju	2.37 – 2.38
sistem za pomoč pri zaviranju v sili	2.23 → 2.26
sistem za varovanje otrok	1.50 – 1.51, 1.53 → 1.63
sistemi za bočno zaščito	1.48
smerokazi	1.86, 5.9 → 5.13
stekla	0.2
stikala in gumbi za upravljanje	0.4, 1.66 – 1.67
stikalo za zagon	2.2
Stop and Start	1.71

ABECEDNO KAZALO (4/5)

strešni prtljažnik	
nosilni drogovi prtljažnika na strehi	3.29
strešno okno	3.16
stropna lučka	3.17, 5.14
sušenje stekel	
vetrobransko steklo	3.4 → 3.7
zadnje steklo	3.4 → 3.7
svetlobna signalizacija	1.82 → 1.86, 1.88 – 1.89
svetlobni signal	1.86

T

tehnične značilnosti motorjev	6.4
tehnični podatki	6.5 → 6.7
tekočina za hlajenje motorja	4.4
telefon	3.30
teže	6.6
tipalo oddaljenosti pri vzvratni vožnji	2.37 – 2.38
tlak v pnevmatikah	0.7, 2.15 → 2.22, 4.9 – 4.10, 5.7
tlak zraka v pnevmatikah	2.19 → 2.22, 4.9 – 4.10, 5.7

U

ura	1.80 – 1.81
-----------	-------------

V

varčevanje energije	2.12 – 2.13
variabilni servovolani	1.32
varnostna blazina	
airbag	1.41 → 1.46, 1.48 – 1.49
izklop varnostne blazine za sovoznika	1.63
vklop varnostnih blazin na sovoznikovi strani spredaj	1.65
varnostna blazina	1.41 → 1.49, 1.60 → 1.62, 1.69
varnostna oprema za otroke	1.50 – 1.51, 1.53 → 1.62
varnostne blazine	
vklop/izklop varnostne blazine za sovoznika	1.60 → 1.62
varnostne blazine	0.6
varnostne utripalke	1.86
varnostni pasovi	0.6, 1.36 → 1.46, 1.49, 1.60 → 1.62, 1.72
varovala za otroke	0.3, 1.28, 1.46, 1.50 – 1.51, 1.53 → 1.63
varovalke	0.9, 5.19 → 5.21
vgradnja avtoradia	5.15

vgrajeno prostoročno upravljanje telefona	3.30
vhod za napajanje	1.8 → 1.19
vklučitev kontakta na vozilu	2.2
vlečni priključki	3.28, 5.26
vleka	0.9
vleka prikolice	6.6
volanski obroč	
nastavitev	1.32
voznikovo mesto	0.4, 1.66 → 1.72
vožnja	0.5, 2.3 → 2.6, 2.8 → 2.13, 2.23 → 2.26, 2.30 → 2.38
vrata / vrata prtljažnika	1.24 – 1.25, 1.27 → 1.31
vtičnica za dodatno opremo	3.22
vzdrževanje:	
karoserija	4.12 → 4.14
mehanski deli	4.7 – 4.8, 6.8 → 6.13
notranje obloge	4.15 – 4.16
vzglavniki	3.23
vžigalnik za cigarete	3.22
vzvratna vožnja	
prestavljanje	2.3 → 2.6

Z

zadnja polica	3.26
zadnja sedežna klop	3.24
zadnje luči	
lučke za osvetlitev registrske tablice	5.12
zadnji sedeži	
funkcionalnost	3.24
zadnji sedeži	1.39
zagon motorja	2.2
zaklepanje vrat	1.22 → 1.25, 1.27 → 1.31
zaklepanje/odklepanje odpiralnih delov	4.2 – 4.3
zamenjava žarnic	5.9 → 5.14
zapiranje vrat	1.27 → 1.31
zaščita proti koroziji	4.12
zategovalniki varnostnih pasov	
na prednjih sedežih	1.41 → 1.46
zategovalniki varnostnih pasov	1.41 → 1.46
zaviranje v sili	2.23 → 2.26
zavorna tekočina	4.5

ABECEDNO KAZALO (5/5)

zložljiva polica prostora za prtljago	3.26
zračniki	3.2 – 3.3
zunanja temperatura	1.81
zvočni in svetlobni signali	1.86
zvočni opozorilnik za pešce	1.87
zvočniki	
prostor	5.15

Ž

žarnice

zamenjava	5.9 → 5.14
žarometi	
nastavitev	1.88 – 1.89
spredaj	5.9 – 5.10
zamenjava žarnic	5.9 – 5.10



RENAULT S.A.S. SOCIÉTÉ PAR ACTIONS SIMPLIFIÉE AU CAPITAL DE 533 941 113 € / 122-122 BIS, AVENUE DU GENERAL LECLERC
92100 BOULOGNE-BILLANCOURT R.C.S. NANTERRE 780 129 987 — SIRET 780 129 987 03591 / renaultgroup.com

NU1354-7 - 99 91 015 88S - 06/2023 - Edition slovène



4Y