

# CAPTUR

uporabniški priročnik za vozilo



# Castrol, ekskluzivni partner podjetja Renault



Izkoristite najsodobnejše tehnologije, ki izhajajo iz avtomobilskih dirk, da zagotovite zmogljivost in dolgo življenjsko dobo svojega vozila Renault zahvaljujoč seriji motornih maziv, ki sta jih posebej razvila Renault in Castrol.

Renault priporoča 

[renault.com](http://renault.com)



## Dobrodošli za volanom vašega novega vozila.

**Navodila za uporabo** vsebujejo vse potrebne podatke, da boste:

- dobro spoznali svoj novi avtomobil in znali ob najugodnejših pogojih uporabe izkoristiti vse njegove funkcije in tehnične boljše;
- ohranili optimalno delovanje vseh funkcij ob enostavnem, vendar doslednem upoštevanju navodil za uporabo in vzdrževanje;
- sami v najkrajšem možnem času odpravili manjše motnje brez pomoči strokovnjakov.

Vredno si je vzeti nekaj minut za branje tega priročnika, da se seznanite z navedenimi informacijami in smernicami o vozilu ter njegovih funkcijah in novih značilnostih. Če pa bi vam katere stvari ostale še nejasne, vam bodo strokovnjaki naše mreže z veseljem posredovali vsa dodatna pojasnila.

Za navodila preglejte naslednje simbole:

 in  Oznake, vidne na vozilu, prikazujejo, da so podrobnejše informacije in/ali omejitve za postopke na voljo v priročniku z navodili za uporabo vozila, odvisno od stopnje opremljenosti.

→ povesod v priročniku so navedene preusmeritve na določeno stran.

 kjer koli v priročniku označuje tveganje, nevarnost ali varnostno priporočilo.

Opis modelov v tem priročniku temelji na tehničnih specifikacijah v času pisanja tega dokumenta. **Navodila za uporabo vsebujejo celoten izbor opreme (serijske ali opsijske) za vse modele, prisotnost opreme na vozilu pa je odvisna od izvedenke, izbranih opcij in posameznega tržišča.**

**Prav tako je lahko v teh navodilih opisana oprema, ki bo na voljo kasneje v modelnem letu.**

**Sheme v uporabniškem priročniku so navedene samo kot primeri.**

Želimo vam srečno pot za volanom vašega novega vozila.

Prevedeno iz francoščine. Ponatis ali prevod tega dokumenta v celoti, kot tudi samo delno, je brez pisnega dovoljenja s strani proizvajalca vozila prepovedan.

# VSEBINA

<b>Dobrodošli za volanom vašega novega vozila.....</b>	<b>4</b>	VOLAN / servovolán .....	126
Zunanjost .....	4	Vzvratna ogledala .....	128
Potniški prostor .....	6	Zunanja osvetlitev in signalizacija .....	130
Voznikovo mesto .....	8	Nastavitev žarometov .....	134
Sistemi za pomoč pri vožnji .....	10	Zvočni in svetlobni signali .....	136
Varnost v vozilu .....	12	Brisanje, pranje stekel .....	137
Prepoznavanje vozila – oznake .....	14	Brisanje in pranje zadnjega stekla .....	141
Motorni prostor (redno vzdrževanje) .....	16	Rezervoar goriva .....	143
motnje .....	18	<b>Vožnja .....</b>	<b>147</b>
Vozilo na utekočinjen naftni plin .....	20	Utekanje vozila .....	147
Popolno hibridno vozilo E-Tech .....	22	Kontaktno stikalo: vozila s ključem .....	148
<b>Spoznajte svoje vozilo .....</b>	<b>24</b>	Zagon, zaustavitev motorja .....	149
Vozilo E-tech full hybrid .....	24	Funkcija stop and start (zaustavitev in zagon) .....	155
Vozilo LPG .....	31	Posebnosti vozil z bencinskim motorjem .....	159
Kartica .....	35	Parkirna zavora .....	161
Ključ, daljinski upravljalnik .....	43	Nasveti za vožnjo, ekološka vožnja .....	168
Vrata in odpiralni deli .....	48	Sistem za pomoč pri predvidljivi vožnji ECO .....	175
Sprednja sedeža .....	54	Vzdrževanje in nasveti zmanjševanja onesnaževanja .....	176
Zadnji sedeži .....	57	Okolje .....	177
Varnostni pasovi .....	60	Opozorilnik izgube tlaka v pnevmatikah .....	178
Dodatne varnostne naprave .....	65	Korekcijske naprave in pomoč vozniku pri vožnji .....	184
Varnost otroka .....	73	Dodatne funkcije za pomoč pri vožnji .....	188
Otroški sedeži .....	79	Pomoči pri parkiranju .....	261
Varnost otroka: izklop, vklop varnostne blazine sovoznika .....	93	Samodejni menjalnik, elektronska ročica .....	288
Voznikovo mesto .....	96	Avtomatski menjalnik, mehanska ročica .....	293
Opozorilne lučke .....	102	Klic v sili .....	297
Prikazovalniki in indikatorji .....	108	<b>Za vaše udobje .....</b>	<b>300</b>
Potovalni računalnik .....	114	Multi-Sense .....	300
Meni za prilagoditev nastavitve vozila .....	123	Prezračevalne odprtine, gretje in klimatizacija .....	302
Ura in zunanja temperatura .....	125	Multimedijska oprema .....	312
		Električni pomik stekel .....	314

# VSEBINA

Strešno okno z električnim upravljanjem .....	316	Namestitev in uporaba dodatne opreme: pomembna priporočila .....	381
Senčnik .....	319	Varovalke .....	383
Notranja osvetlitev .....	320	Metlice brisalcev .....	386
Odlagalna mesta potniškega prostora, oprema .....	322	Prikolica .....	388
Vtičnica za dodatno opremo .....	326	Motnje delovanja .....	394
Zadnja polica .....	327	<b>Tehnični podatki .....</b>	<b>400</b>
Odlagalni prtljažni prostor .....	328	Podatki o vozilu .....	400
PREVOZ TOVORA V PRTLJAŽNEM PROSTORU .....	329	Specifikacije motorja .....	406
Prevoz tovora: vlečna kljuka .....	330	Teža (v kg) .....	407
Nosilni drogovi prtljažnika na strehi, spojler .....	331	Nadomestni deli in popravila .....	408
<b>Vzdrževanje .....</b>	<b>333</b>	kuponi o vzdrževanju .....	409
POKROV MOTORNEGA PROSTORA .....	333	Protikorozijska kontrola .....	415
Nivo motornega olja: .....	335		
Nivoji, filtri .....	339		
Tlak v pnevmatikah .....	343		
Akumulator: .....	345		
Dodatni 12-voltni akumulator .....	347		
Vzdrževanje karoserije .....	350		
Vzdrževanje notranje opreme .....	353		
<b>Praktični nasveti .....</b>	<b>355</b>		
Predrta pnevmatika, rezervno kolo .....	355		
GARNITURA ZA POLNJENJE PNEVMATIK .....	357		
Orodje .....	360		
Okrasni pokrovi – kolesa .....	362		
Zamenjava kolesa .....	363		
Pnevmatike .....	365		
Žarometi, luči: zamenjava žarnic .....	368		
Notranja osvetlitev .....	372		
Akumulator: .....	375		
Dodatni 12-voltni akumulator .....	378		

# ZUNANJOST

1

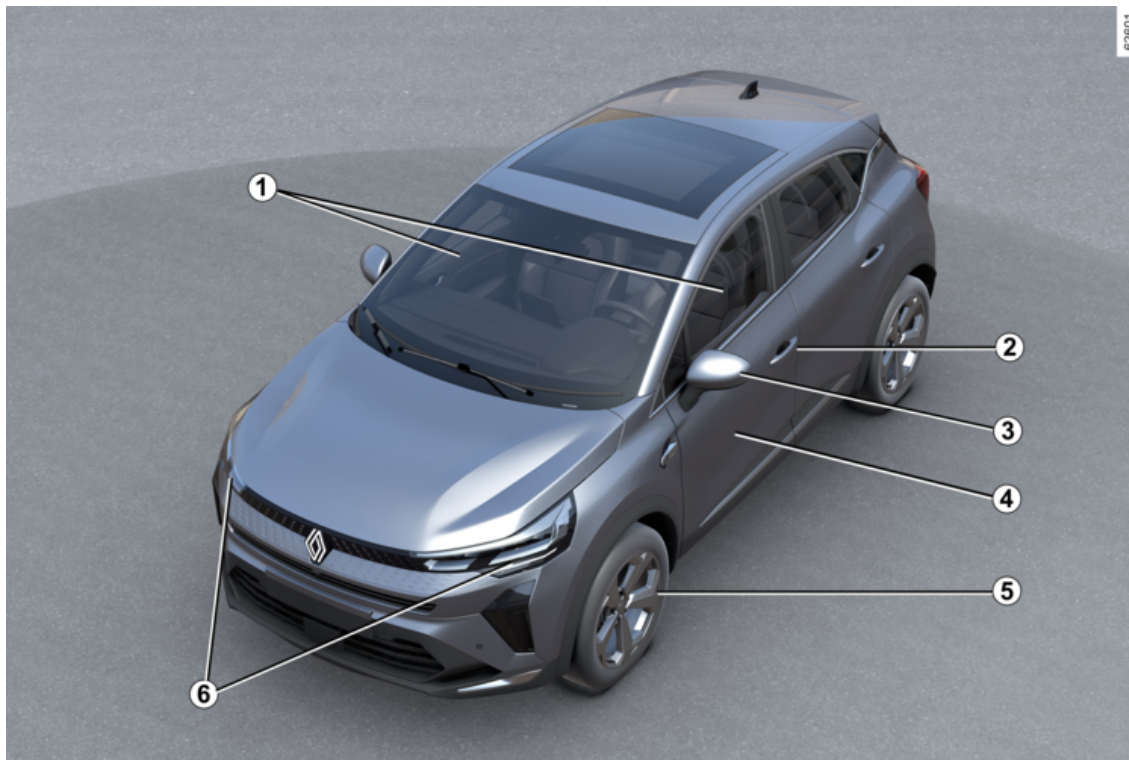

4 - Dobrodošli za volanom vašega novega vozila.

# ZUNANJOST

**1. Električni pomik stekel → 314**  
Brisanje in pranje stekel → 137 → 141  
Sušenje (razmevljevanje) stekla → 302

**2. Kartica → 35**  
Ključ/daljinsko upravljanje → 43  
Zaklepanje, odklepanje odpiralnih delov → 49

**3. Vzratna ogledala → 128**

**4. Vzdrževanje karoserije → 350**

**5. Pnevmatike → 365**

**6. Luči: delovanje → 130**

Luči: zamenjava → 368



Nalivanje goriva → 143

Dolivanje LPG → 143

# POTNIŠKI PROSTOR

1

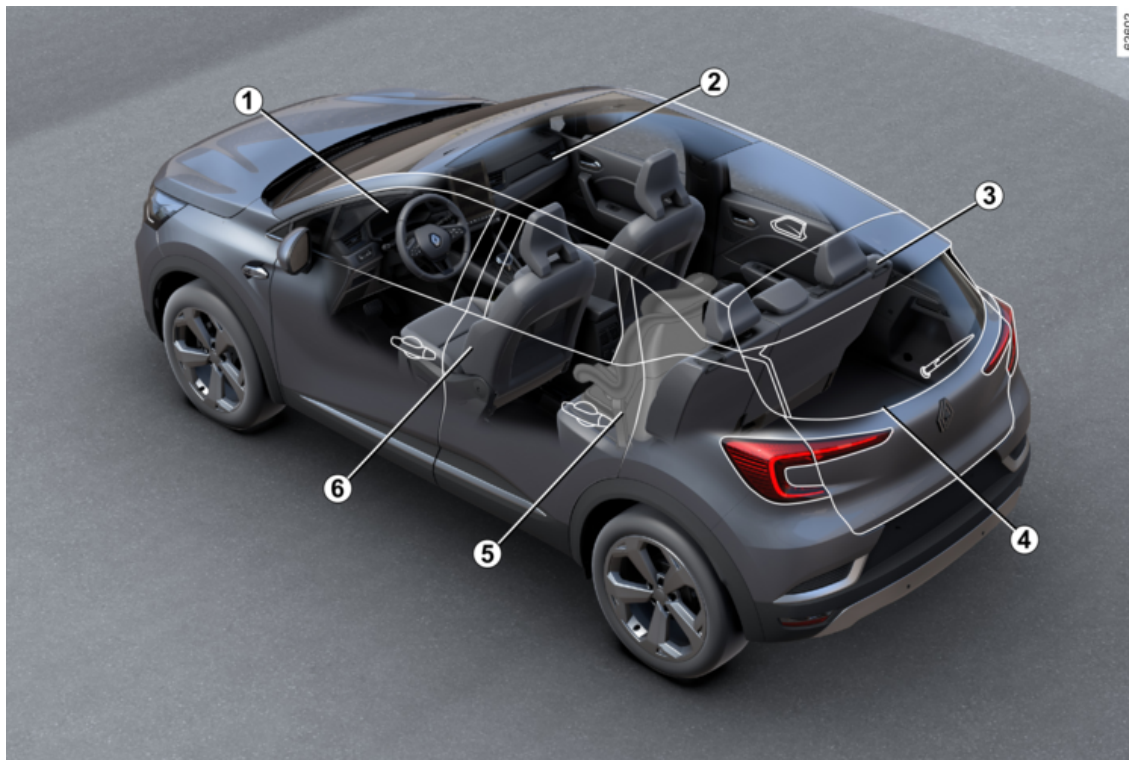

6 - Dobrodošli za volanom vašega novega vozila.



# POTNIŠKI PROSTOR

1. Nastavitev položaja za vožnjo → 60
2. Odlagalna mesta/ureditev potniškega prostora → 322
3. Zadnji vzglavniki → 57  
Zadnja sedežna klop → 58
4. Prevoz tovora → 329
5. Varnost otrok → 73
6. Vzglavniki na prednjih sedežih → 54  
Prednji sedeži → 54

# VOZNIKOVO MESTO

1

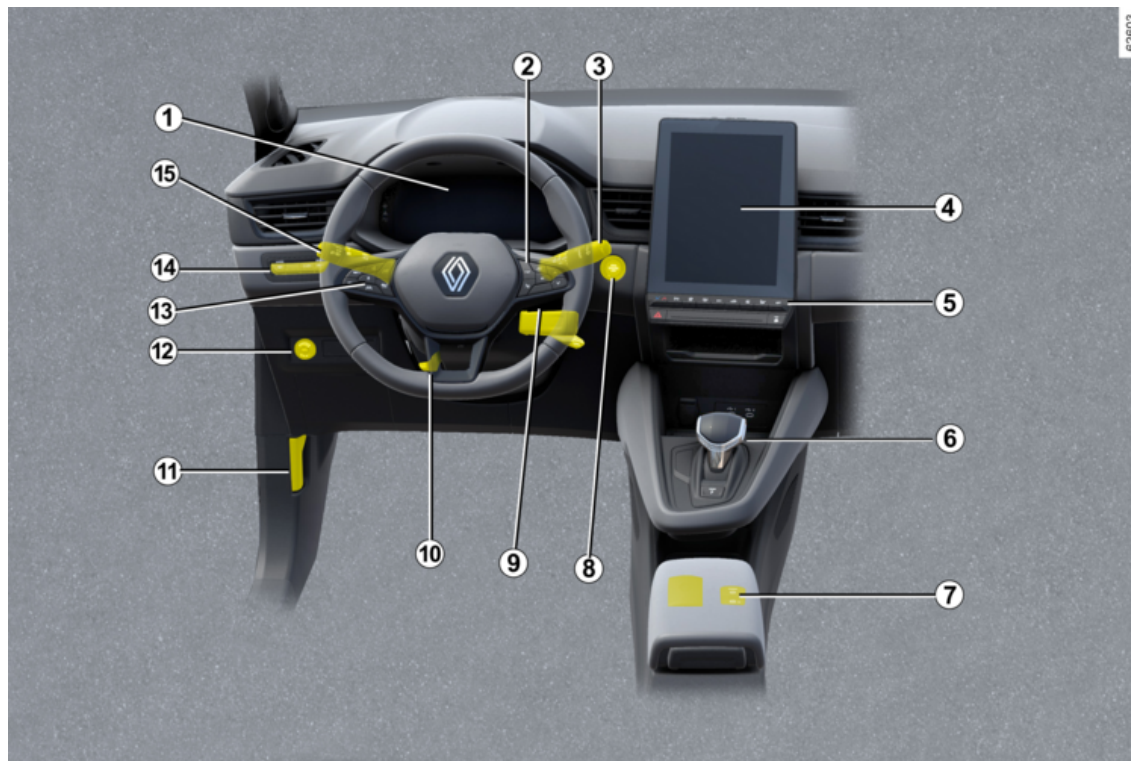

8 - Dobrodošli za volanom vašega novega vozila.

# VOZNIKOVO MESTO

1. Instrumentna plošča → 102
2. Stikala potovalnega računalnika → 114
3. Upravljanje brisalcev/naprave za pranje vetrobranskega stekla → 137  
→ 141
4. Multimedijška ploščica → 312
5. Ogrevani sedeži → 54  
Gretje/klimatska naprava → 302
6. Prestavna ročica → 288 → 293
7. Samodejna parkirna zavora → 161
8. Gumb za zagon/zaustavitev motorja → 150
9. Stikalo za zagon → 148
10. Nastavitev volana → 126
11. Sprostitev pokrova motornega prostora → 333
12. Nadzor LPG → 31
13. Omejevalnik hitrosti → 224  
Regulator hitrosti → 227  
Prilagodljivi regulator hitrosti → 230
14. Moja varnost → 188
15. Zunanja osvetlitev → 130

# SISTEMI ZA POMOČ PRI VOŽNJI

1

62354

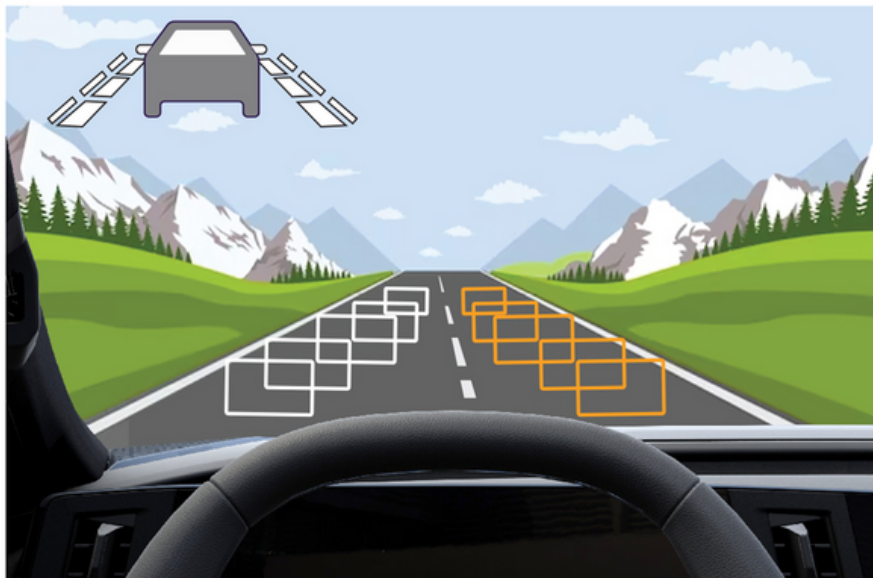

10 - Dobrodošli za volanom vašega novega vozila.

# SISTEMI ZA POMOČ PRI VOŽNJI

- Sistemi za nadzor in pomoč pri vožnji → **184**
- Preprečevanje spremembe voznega pasu → **189**
- Preprečevanje spremembe voznega pasu v nujnih primerih → **196**
- Aktivno zaviranje v sili → **210**
- Opozorilo o mrtvem kotu → **203**
- Opozorilo o izvozu s parkirnega mesta → **280**
- Opozorilnik za izgubo tlaka v pnevmatikah → **178**
- Omejevalnik hitrosti → **224**
- Regulator hitrosti → **227**
- Prilagodljivi regulator hitrosti za ustavljanje in speljevanje → **230**
- Zaznavanje prometnih znakov → **219**
- Park Assist → **261**
- Kamera za vzvratno vožnjo → **267**
- kamera s prikazom 360° → **274**
- Varno zapuščanje vozila → **285**
- Opozorilo za varnostno razdaljo → **207**
- Opozorilo za voznikovo budnost → **217**

# VARNOST V VOZILU

1

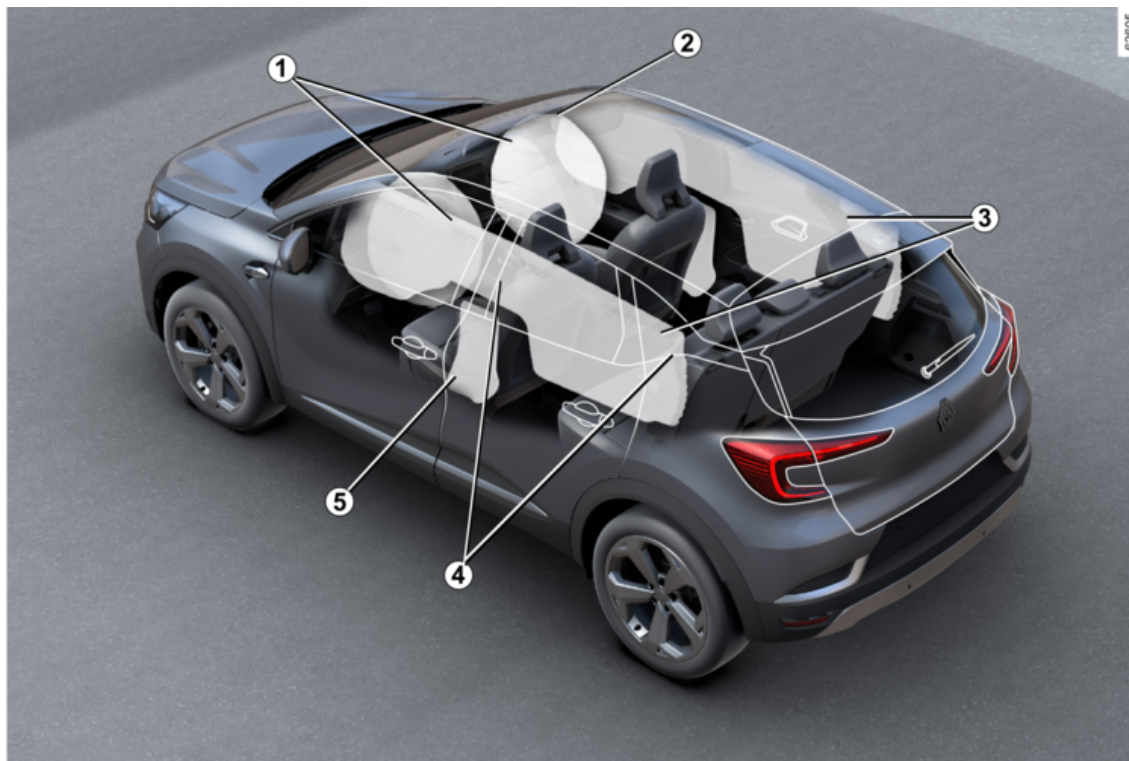

12 - Dobrodošli za volanom vašega novega vozila.

## **VARNOST V VOZILU**

- 1. Čelne varnostne blazine → 65**
- 2. Izklop sovoznikove varnostne blazine → 93**
- 3. Varnostne zavese → 71**
- 4. Varnostni pasovi → 60**
- 5. Bočne varnostne blazine → 71**

# PREPOZNAVANJE VOZILA – OZNAKE

1

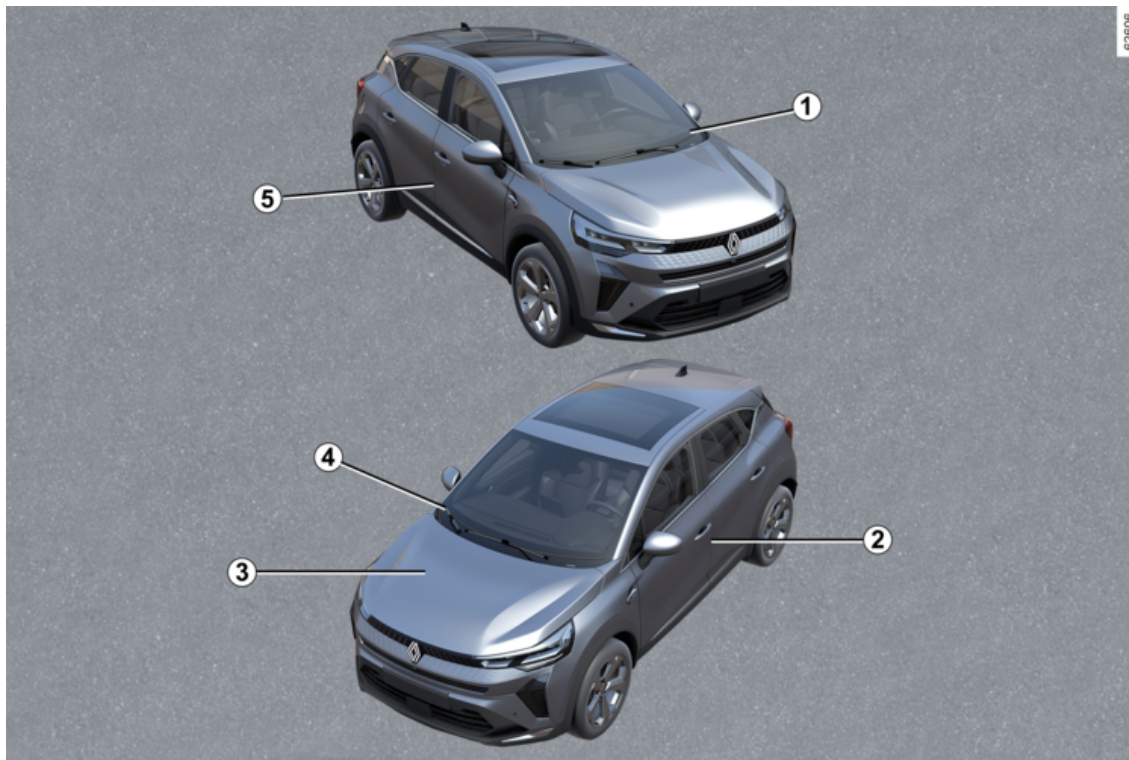



# PREPOZNAVANJE VOZILA – OZNAKE

1. Opomnik za identifikacijsko številko vozila → **400**
2. Oznake tlaka zraka v pnevmatikah → **178 → 343**
3. Identifikacija motorja → **401**
4. Tehnične informacije za nujne službe → **400**
5. Ploščica za identifikacijo vozila → **400**

# MOTORNI PROSTOR (REDNO VZDRŽEVANJE)

1

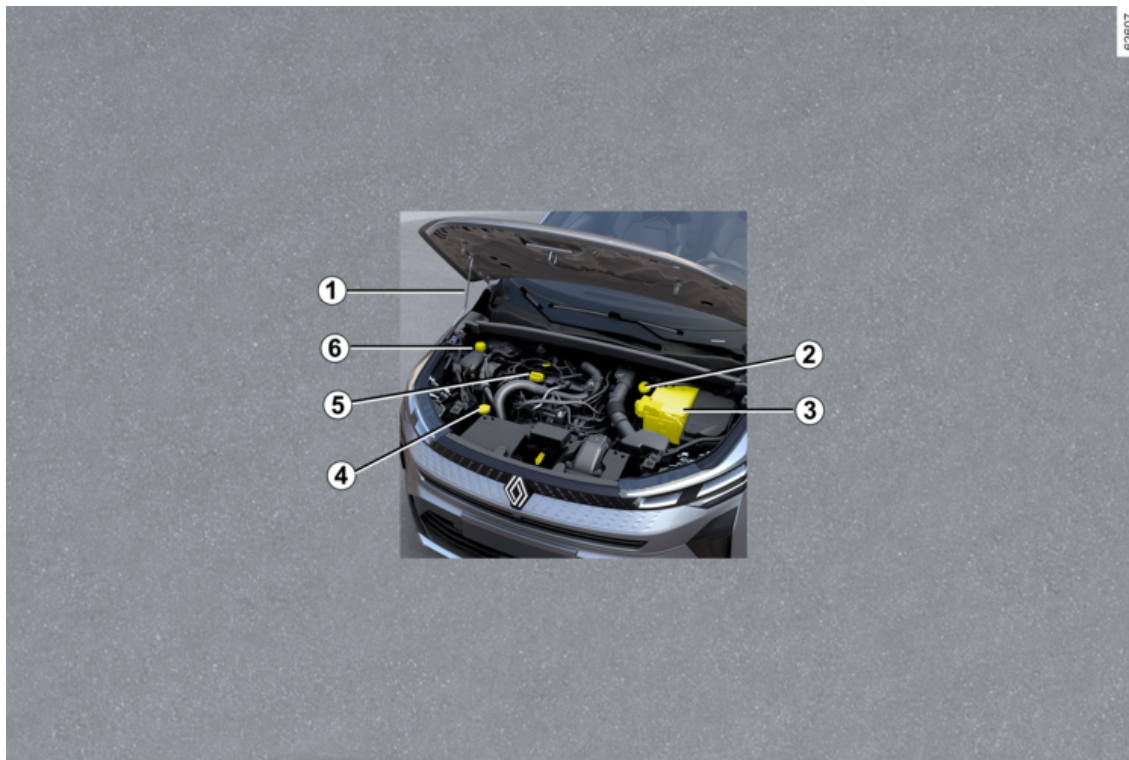

# MOTORNI PROSTOR (REDNO VZDRŽEVANJE)

1. Odpiranje pokrova motornega prostora → **333**

2. Zavorna tekočina → **340**

3. Akumulator → **345**

4. Tekočina za pranje vetrobranskega stekla → **341**

5. Pokrovček posode za motorno olje → **336**

Merilna palica za nivo motornega olja → **335**

6. Hladilna tekočina → **339**

1. Odpiranje pokrova motornega prostora → **333**

2. Hladilni sistem električnega pogonskega sistema → **340**

3. Akumulator → **345**

4. Zavorna tekočina → **340**

5. Pokrovček posode za motorno olje → **336**

Merilna palica za nivo motornega olja → **335**

6. Tekočina za pranje vetrobranskega stekla → **341**

7. Hladilna tekočina motorja z notranjim zgorevanjem → **339**

# MOTNJE

1

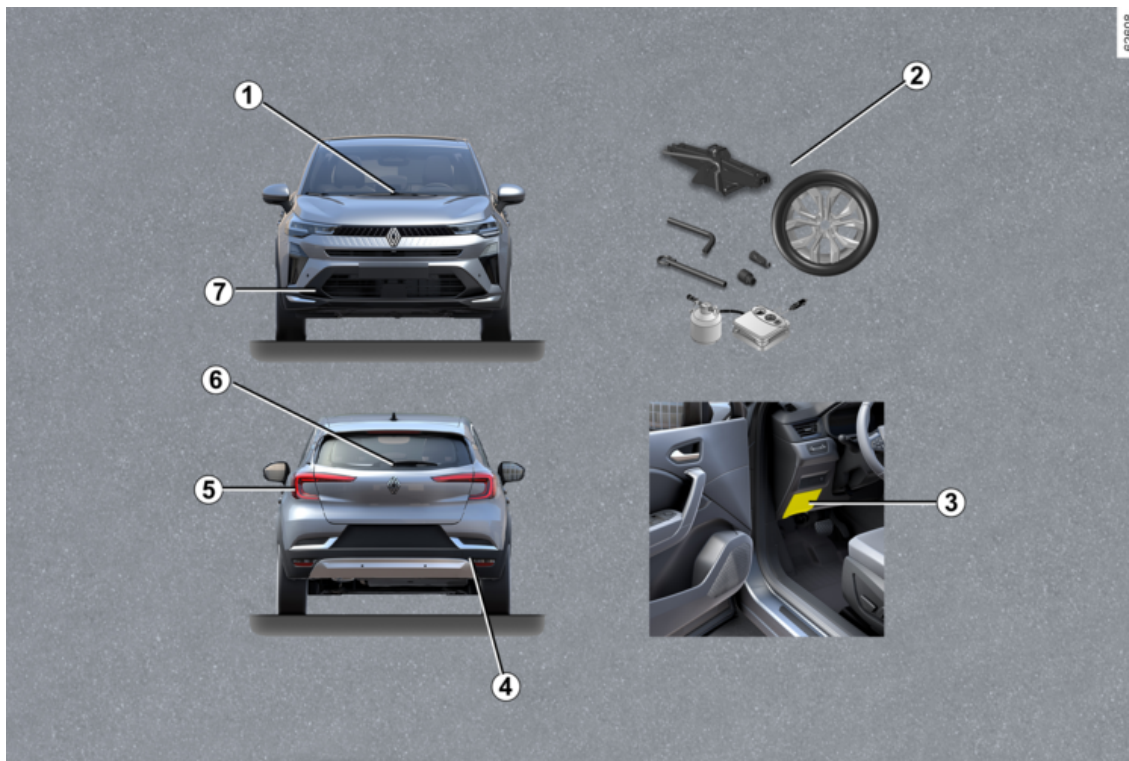

# MOTNJE

1. Zamenjava metlic(e) brisalcev  
vetrobranskega stekla → **386**

2. Predrta pnevmatika → **355**

Orodje → **360**

Rezervno kolo → **355**

Zamenjava kolesa → **363**

3. Varovalke → **383**

4. Mesto za pritrditev vlečnega  
priključka zadaj → **388**

5. Zamenjava smerokazov → **368**

6 Zamenjava metlice brisalca  
zadnjega stekla → **386**

7. Mesto za pritrditev vlečnega  
priključka spredaj → **388**

# VOZILO NA UTEKOČINJEN NAFTNI PLIN

1

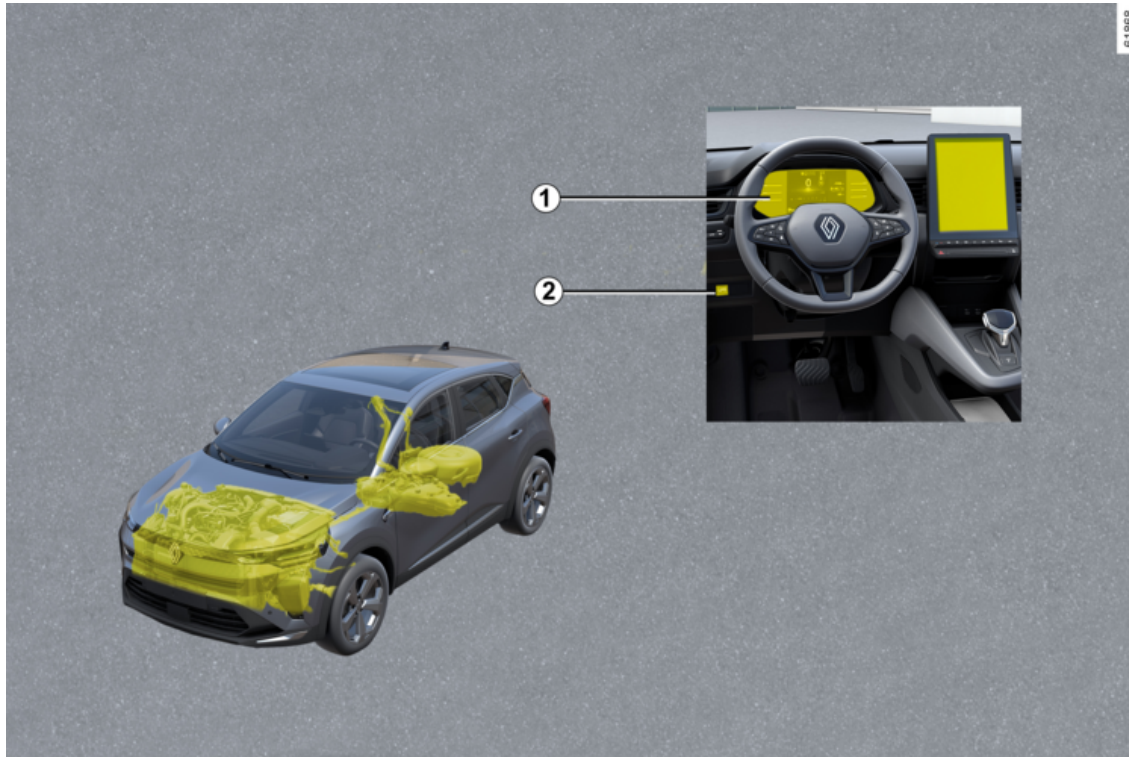

20 - Dobrodošli za volanom vašega novega vozila.

# VOZILO NA UTEKOČINJEN NAFTNI PLIN

Zagon in zaustavitev motorja: vozilo s ključem ➔ **149**

Zagon in zaustavitev motorja: vozilo s kartico ➔ **150**

**1** Potovalni računalnik ➔ **114**

**2** Nadzor LPG ➔ **31**



Dolivanje LPG ➔ **143**

# POPOLNO HIBRIDNO VOZILO E-TECH

1

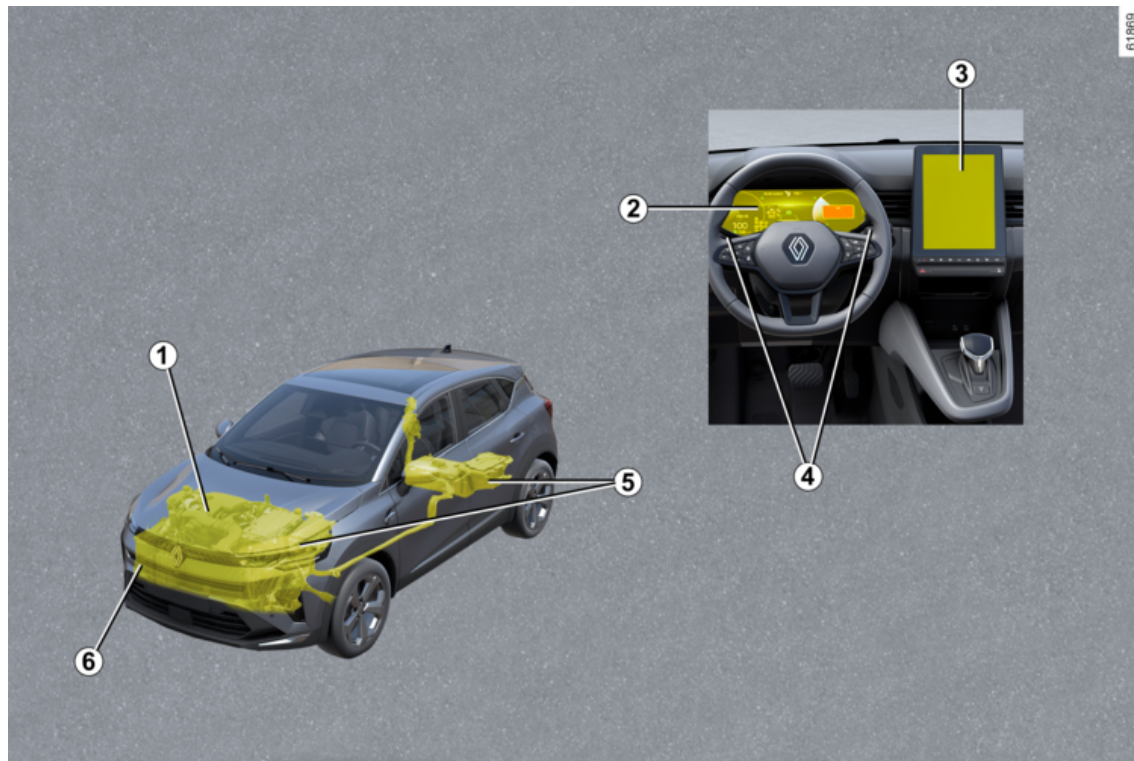



# POPOLNO HIBRIDNO VOZILO E-TECH

1. Hladilna tekočina → 340
2. Opozorilne lučke → 102  
Prikazovalniki in indikatorji → 108  
Način "E-save" → 29
3. Zaslون multimedijskega sistema
4. Ročica za regenerativno zaviranje
5. Akumulator → 345, → 347
- 6 Vleka, reševanje ob okvari → 388

# VOZILO E-TECH FULL HYBRID

## Predstavitev

2

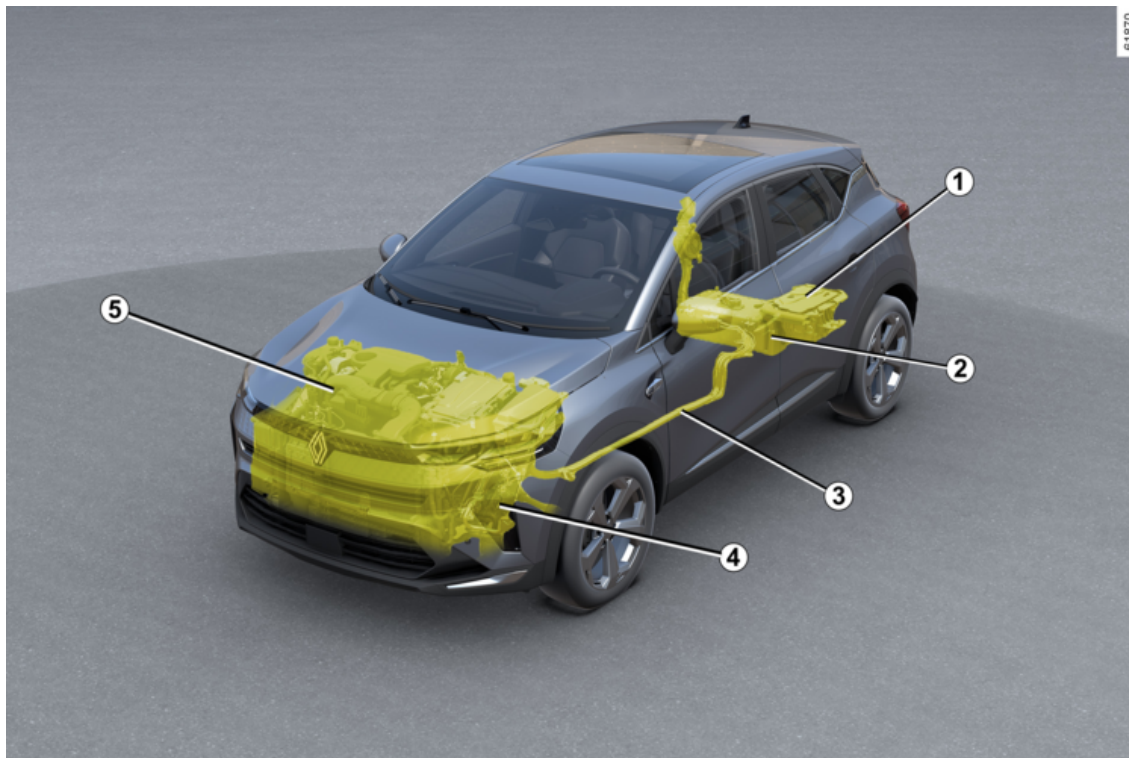

# VOZILO E-TECH FULL HYBRID

- 1 Dodatni 12-voltni akumulator
- 2 "230-voltna" pogonska baterija
- 3 Električni napajalni kabli oranžne barve
- 4 Električni motor

**5** Motor z notranjim izgorevanjem  
Sistem hibridnega vozila uporablja električni motor za izboljšanje zmogljivosti motorja z notranjim zgorevanjem (pospeševanje, zagon itd.).

Vozilo ima večji navor motorja za pospeševanje, pri tem pa porabi manj goriva.

Vozilo se lahko premika tudi v načinu popolnoma električnega delovanja brez pomoči motorja z notranjim zgorevanjem. Vozilo uporablja energijo shranjeno v "230 V" pogonski bateriji.

## Akumulatorji

Hibridno vozilo je opremljeno z dvema vrstama akumulatorjev:

- "230-voltna" pogonska baterija;
- dodatni 12-voltni akumulator.

## "230-voltna" pogonska baterija

Ta akumulator je nameščen pod talno oblogo zadaj in shranjuje energijo, ki je potrebna za ustrezno delovanje električnega motorja.

Kot vsak akumulator se pri uporabi prazni. Polnjenje pogonske baterije:

- med fazami upočasnjevanja vozila;
- ko se motor z notranjim zgorevanjem samodejno zažene deluje kot generator.

Čas delovanja vozila v načinu električnega delovanja je odvisen od nivoja napoljenosti pogonske baterije in vašega načina vožnje, ter komponent, ki porabljajo energijo (klimatska naprava, sistem za ogrevanje itd.).

V primeru, da se pogonska baterija izprazni, vozilo premika samo motor z notranjim zgorevanjem, dokler se pogonska baterija dovolj ne napolni.

**Če je vaše vozilo parkirano dlje časa**, zaženite motor v rednih časovnih presledkih (približno enkrat mesečno) in preverite, ali je opozorilna

lučka  na instrumentni plošči prikazana modro. Če se to zgodi, morate napolniti baterijo: pustite motor delovati, dokler opozorilna lučka (➔ 108) ne zasveti modro.

Če tega ne storite, lahko poškodujete pogonsko baterijo in onemogočite zagon vozila.

## Dodatni 12-voltni akumulator

Dodatni 12-voltni akumulator, ki je nameščen v prtljažnem prostoru, zagotavlja energijo za odpiranje/zapiranje vozila in za upravljanje opreme.

**Opomba:** sekundarni 12-voltni akumulator ne sodeluje pri zagonu motorja. To zagotavlja hibridni sistem.

## VOZILO E-TECH FULL HYBRID

2



Električni sistem hibridnega vozila uporablja neposredno napetost približno 230 V.

Ta sistem je lahko vroč med vzpostavljenim kontaktom in po tem, ko je kontakt izključen.

Upoštevajte opozorilna sporočila na nalepkah v vozilu.

Kakršno koli poseganje ali spreminjanje 230-voltnega električnega sistema vozila (sestavni deli, kabli, konektorji, pogonska baterija) je strogo prepovedano, saj lahko ogrozi vašo varnost. Pokličite predstavnika pooblaščenega servisne mreže.

**Nevarnost težkih opeklin ali smrtno nevarnega električnega udara.**

### "230 V" električni tokokrog

A

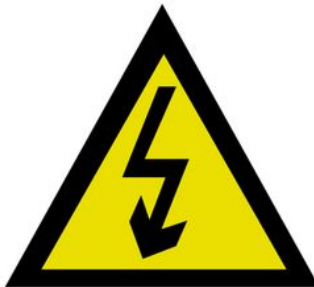

Simbol **A** označuje električno opremo v vozilu, ki bi lahko ogrožala vašo varnost.

61607

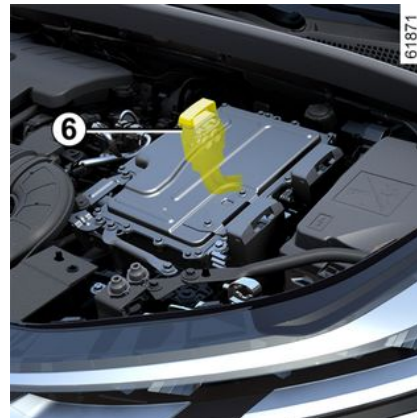

61871

»230 V« električni tokokrog prepoznate po oranžnih kabljih **6** in

delih, označenih s simbolom

### Hrup

Delovanje hibridnih vozil je še posebej tiho v načinu električnega delovanja.

Na to se morda še niste navadili, prav tako se tega niso navadili drugi udeleženci v prometu. Zato vašega vozila med vožnjo morda ne bodo slišali.

Ker je elektromotor tih, boste slišali druge zvoke, ki se morda zdijo neobičajni (aerodinamični zvoki, pnevmatike itd.), pa tudi zvoke zaradi

# VOZILO E-TECH FULL HYBRID

delovanja hibridnega sistema (npr. hlajenje pogonske baterije).



Vaše hibridno vozilo je zelo tiho. Ko izstopate iz vozila, vedno preverite, ali je izbirnik prestav v položaju P, zategnite parkirno zavoro in izklopite kontakt.

**NEVARNOST HUJŠIH POŠKODB.**

## Zvočni opozorilnik

Zvočni opozorilnik za pešce omogoča, da ostale udeležence v prometu, zlasti pešce in kolesarje, opozorite nase.

V načinu električnega delovanja se sistem samodejno vklopi.

Zvok se oddaja, ko vozilo vozi s hitrostjo med približno 1 km/h in 30 km/h.

Za nadaljnje informacije o zvočnem opozorilniku za pešce glejte navodila za multimedijско opremo.

V primeru napake zvočnega opozorilnika za pešce se na instrumentni plošči prikaže opozorilna

lučka , ki jo spremlja sporočilo "Napaka zunanjšega zvoka".

Obrnite se na predstavnika pooblaščenih servisnih mrež.

## Delovanje

Hibridni sistem izbere motor z notranjim zgorevanjem in/ali električni motor glede na slog vožnje (mirna ali športna vožnja itd.), prometne razmere in izbran način vožnje ➔ 300.

Vremenske nevšečnosti, preplavljena cestišča:



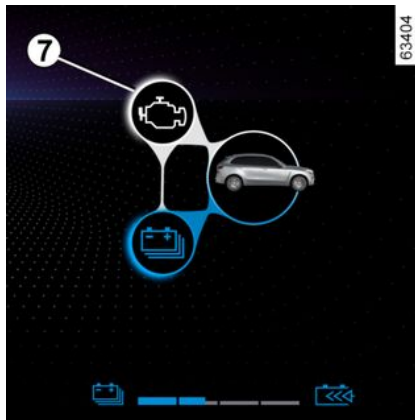

Ne vozite po cesti, preplavljeni z vodo, ki sega preko spodnjega roba platišč.

## Indikator pretoka energije



Glede na izbran način vožnje opozorilna lučka 7 označuje pretoke energije med:

-  električnim sklopom (pogonska baterija in električni motor);
-  motor z notranjim izgorevanjem,
-  kolesa.

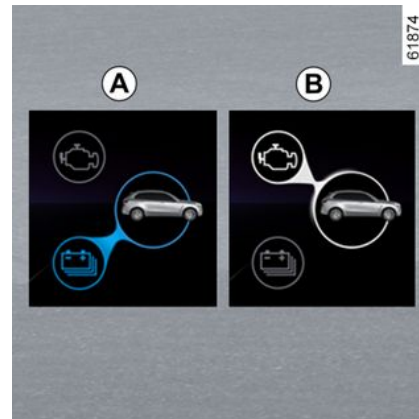

Barva tokov se razlikuje:

- modra: električna energija;
- bela: energija, ki jo proizvede motor z notranjim zgorevanjem.

**Tok za "električni pogon" A**

Električni sklop se uporablja za premikanja vozila.

## VOZILO E-TECH FULL HYBRID

Tok za "pogon na motor z notranjim zgorevanjem" **B**

Motor z notranjim izgorevanjem se uporablja za premikanje vozila.

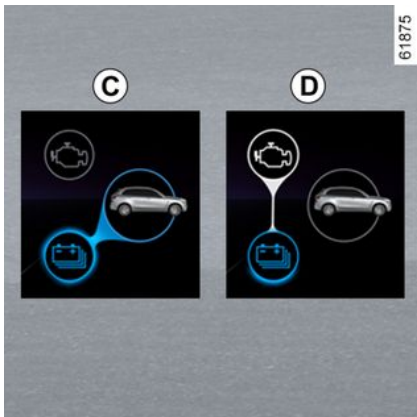

Tok za "pridobivanje energije" **C**

Ko dvignete nogo s pedala za plin ali ko pritisnete na zavorni pedal, električni motor in/ali regenerativni zavorni sistem pretvori energijo, ki nastane pri pojemku vozila, v električno energijo.

Uporablja jo za zaviranje vozila in polnjenje pogonske baterije.

**Tok D "Proizvodnja energije"**

Motor z notranjim zgorevanjem polni pogonsko baterijo.

**Opomba:** možna je kombinacija različnih tokov (npr. kombiniran tok **A** in tok **B** pomeni, da se za pogon vozila uporabljata motor z notranjim zgorevanjem in elektromotor).



### Poseben primer

Ko pogonska baterija doseže maksimalno stopnjo napolnjenosti, je motorno zaviranje začasno zmanjšano. Prilagodite svoj način vožnje.



Zaviranje z motorjem nikakor ne more nadomestiti pritiska na zavorni pedal.

## Način popolnoma električne vožnje



8

Na instrumenti plošči je prikazana

opozorilna lučka **8 EV**, ki vas obvešča, da hibridni sistem uporablja samo električni sklop za pogon premikanja vozila.

**Opomba:** ko je nivo pogonske baterije nizek, vozilo samodejno preklopi v hibridni način in zažene se motor z notranjim zgorevanjem: opozorilna

lučka **8 EV** na instrumentni plošči ugasne za potrditev.

## VOZILO E-TECH FULL HYBRID

### Ohranjanje nivoja napoljenosti pogonske baterije "E-save"

Ta način vam omogoča, da vzdržujete zadostno raven napoljenosti pogonske baterije v pričakovanju vožnje na gorski cesti ali dolgem klancu na avtocesti.

### Vklop, izklop funkcije "E-save"



Pri delujočem motorju pritisnite na stikalo **9**.

Vklopi se opozorilna lučka **9**.

Ponovno pritisnite stikalo **9**, da izključite samo električni način.

Kontrolna lučka na stikalu **9** ugasne.

## Pomembna priporočila

2



Natančno preberite navodila. Če teh navodil ne boste upoštevali, lahko pride do **požara, resnih poškodb ali smrtno nevarnega električnega udara.**

### **V primeru nesreče ali trka**

V primeru nesreče ali udarca v podvozje vozila (npr. udarec ob mejnik, višji pločnik ali drugo cestno opremo) se lahko poškoduje električni tokokrog ali pogonska baterija vozila.

Vozilo naj pregleda predstavnik znamke vašega vozila.

Nikoli se ne dotikajte sestavnih delov 230 V ali izpostavljenih in vidnih oranžnih kablov v notranjosti ali zunanosti vozila.

Če je pogonski akumulator močno poškodovan, lahko pride do uhajanja tekočin:

- nikoli se ne dotikajte tekočin, ki iztekajo iz pogonskega akumulatorja;
- če pride do stika, prizadeto mesto čim prej dobro izperite z vodo in se posvetujte z zdravnikom.

### **V primeru požara**

V primeru požara skupaj s potniki takoj zapustite vozilo in pokličite reševalno službo, pri čemer morate jasno povedati, da gre za hibridno vozilo.

Če morate posredovati, uporabljajte samo gasilna sredstva ABC ali BC, ki so primerna za gašenje požarov na električnih sistemih. Ne uporabljajte vode ali drugih sredstev za gašenje.

V vseh drugih primerih poškodovanja električnega tokokroga pokličite predstavnika servisne mreže za vaše vozilo.

### **Vse vrste vleke**

Glejte razdelek z naslovom "Vleka vozila v primeru okvare" ➔ 388.

### **Pranje vozila**

Nikoli ne spirajte motornega prostora in 230 V pogonske baterije z visokotlačnim curkom.

Nevarnost poškodovanja električnega tokokroga.

**Obstaja nevarnost smrti zaradi električnega udara.**



# VOZILO LPG

## Posebnosti različic LPG

Ta vozila delujejo na preklap goriv in uporabljajo dve vrsti goriva: LPG in bencin.

Opremljena so z dvema ločenima posodama za gorivo ➔ 143.

**Kaj je LPG (UTEKOČINJEN NAFTNI PLIN)?**



Utekočinjen naftni plin, ki je v skladu s standardom EN 589 ali ustreznimi zakonskimi predpisi v državi.

Lahko ga prepoznamo po značilnem vonju.

## Ročica za izbiro načina goriva LPG/bencin 1



Stikalo **1** vozniku omogoča, da ročno preklopi iz enega načina goriva v drugega.



Opozorilna lučka **LPG 2** na instrumentni plošči zasveti sivo in vas obvesti, da sistem čaka, da bodo pred preklpom v način LPG izpolnjeni zahtevani pogoji.

Opozorilna lučka **LPG 2** zasveti belo ali, odvisno od vozila, zeleno, kar pomeni, da je vklopljen način LPG.

### Nivo goriva 3

Zaslon **3** prikazuje nivo goriva v posodi LPG.

Prikazana količina LPG je zgolj informativna.

## VOZILO LPG

Sporočilo "Nizka raven LPG"

2 spremljata bela opozorilna lučka **LPG** ali, odvisno od vozila, zelena, ter

opozorilna lučka **LPG** na potovalnem računalniku, kar spremlja zvočni signal. To pomeni, da je rezervoar skoraj prazen in da motor deluje z rezervnim rezervoarjem za gorivo.



Sporočilo in opozorilne lučke odstranite tako, da pritisnete stikalo **3** "OK", **4** ali **5**.

### Zagon motorja

**Za zagon motorja se vedno uporablja bencin.**

– Za vozila s ključem → **149**.

– Za vozila s kartico → **150**.

**Opomba:** če je način LPG aktiviran ročno ob zagonu motorja, sistem začasno preklopi na "bencinski" način,

opozorilna lučka **LPG** zasveti sivo brez zvočnega signala in zaslon **3** prikazuje, da je aktiviran bencinski način.

Takoj ko so izpolnjeni zahtevani pogoji (temperatura motorja itd.), sistem samodejno preklopi na način LPG:

prikaže se opozorilna lučka **LPG**, ki sveti belo, ali odvisno od vozila, zeleno.

**Opomba:** če je ob zagonu motorja aktiven način LPG, bo sistem začasno preklopil v način bencina.

Takoj, ko so izpolnjeni okoljski pogoji (stopnja temperature motorja itd.), sistem samodejno preklopi na način LPG.

### Spreminjanje načina goriva med vožnjo

#### Za ročni preklop iz načina bencina v način LPG

Pritisnite stikalo **1**.

– nivo goriva LPG **3** se vklopi na instrumentni plošči;

– opozorilna lučka **LPG** zasveti sivo, s čimer potrdi izbiro načina LPG, nato pa zasveti belo, ali odvisno od vozila, zeleno, ko je aktiven način LPG.

Prehod na gorivo LPG poteka ob prvem pospeševanju:

#### Za ročni preklop z LPG načina na bencin

Pritisnite stikalo **1**.

Prehod na gorivo LPG poteka ob prvem pospeševanju:

– nivo goriva LPG **3** se vklopi na instrumentni plošči;

– opozorilna lučka **LPG** zasveti sivo, s čimer potrdi izbiro načina LPG, nato pa zasveti belo, ali odvisno od vozila, zeleno, ko je aktiven način LPG.



Dostop do informacij in ponastavitve voznih nastavitev LPG → **116**.

## VOZILO LPG



**Ko je rezervoar za gorivo prazen, vozila ne morete zagnati ali voziti samo v načinu LPG.**

Delovanje na preklon goriv LPG/ bencin zahteva prisotnost bencina (za zagon, visoke pospeške, nizke temperature itd.).

Če se na instrumentni plošči prikaže oranžna opozorilna lučka



in se zasliši pisk, čim prej napolnite bencinski rezervoar z gorivom.

### Samodejni preklon iz LPG načina v bencin

Odvisno od vozila, sistem lahko v določenih pogojih uporabe začasno preklopi nazaj v bencinski način.

Opozorilna lučka **LPG** zasveti sivo, da vas opozori.

Če so pogoji znova izpolnjeni, samodejno preklopi nazaj na način

LPG in opozorilna lučka **LPG** zasveti belo ali odvisno od vozila, zeleno.

**Opomba:** po več neuspehli poskusih na trenutni poti bo sistem morda

ohranil bencinski način. Znova lahko poskusite, potem ko motor popolnoma izklopite in počakate približno eno minuto.

### Prazna posoda za gorivo LPG

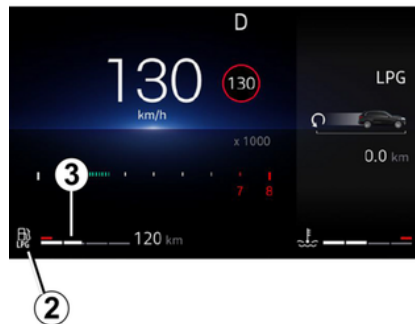

Sistem samodejno preide v način vožnje z bencinom, ko zmanjka LPG v posodi za gorivo.

To bo označeno s sporočilom "Réservoir GPL vide" in opozorilno

lučko **LPG** 2, ki ju spremlja zvočni signal.

Kontrolna lučka **LPG** ugasne.

Dolijte gorivo LPG → 143.

### Motnje delovanja

V primeru odklona, ki lahko poslabša pravilno delovanje motorja, se prikaže sporočilo "LPG ni na voljo" in sistem samodejno preklopi iz načina LPG v bencinski način.

To potrjujeta sporočilo "Preverite

sistem LPG" in opozorilna lučka **LPG!** ali, odvisno od vozila, rumena

opozorilna lučka **LPG** na instrumentni plošči.

Čimprej se posvetujte s predstavnikom pooblaščenih servisnih mrež.

### V primeru vožnje v težkih pogojih

**V zelo hladnih vremenskih razmerah** (temperatura nižja od približno 10 °C) in odvisno od kakovosti goriva, ki ga uporabljate, lahko sistem samodejno upravlja preklapljanje med načinom na LPG in bencinskim načinom, glede na pogoje.

**Opomba:** pri vozilih, ki imajo ta sistem, se priporoča, da v teh pogojih uporabite način ECO (zlasti pod 0 °C), da se izboljša uporabo načina LPG → 168.

## VOZILO LPG

### V primeru nesreče

Najpomembnejši previdnostni ukrepi so enaki kot v primeru vozila z bencinskim motorjem:

- zategnite parkirno zavoro;
- ustavite motor (varnostna naprava, ki preprečuje vdor UNP v motor, se samodejno sproži);
- izključite kontakt;
- upoštevajte lokalne zakonske predpise.



UNP ima poseben vonj, ki ga lahko zlahka zaznate v primeru morebitnega uhajanja.

Če zavohate plin v vozilu ali okrog vozila:

- takoj prestavite v način vožnje z bencinom in preverite, ali v bližini vozila ni nobenega vira vžiga;
- obiščite predstavnika pooblaščenih servisnih mrež za vaše vozilo.



Ne dotikajte se nobenega sestavnega dela sistema UNP, ne udarjajte po njem in ga ne odstranjujte.

# KARTICA

## splošno

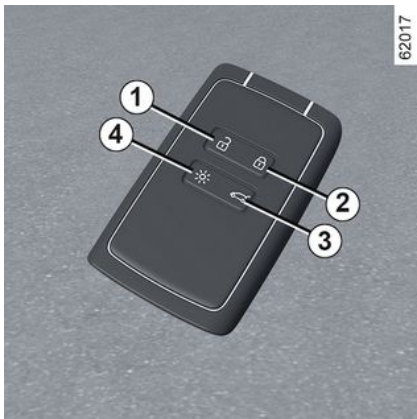

1. Odklepanje vrat in vrat prtljažnega prostora.
2. Zaklepanje vseh odpiralnih elementov.
3. Odklepanje/zaklepanje samo vrat prtljažnega prostora.
4. Daljinski vklop osvetlitve.

Kartica omogoča:

- zaklepanje/odklepanje odpiralnih delov (vrat, vrat prtljažnega prostora in vratc posode za gorivo) ➔ 49;
- vklop osvetlitve vozila na daljavo;
- samodejno daljinsko zapiranje električnih stekel ➔ 314;
- zagon motorja ➔ 149.



Pri izpraznjeni bateriji je še vedno možno zaklepanje in odklepanje vozila ter zagon motorja ➔ 49; ➔ 149.

## Doseg

Poskrbite, da bo baterija vedno v dobrem stanju, ustrezenega tipa in pravilno vstavljena. Njena življenjska doba je približno dve leti: zamenjati jo je treba, ko se prikaže sporočilo »Slaba baterija kartice« na instrumentni plošči ➔ 41.

## območje delovanja kartice

Spreminja se glede na okolico: zato bodite previdni pri rokovanju z daljinskim upravljalnikom, ker lahko z nenamernimi pritiski gumbov na kartici zaklenete ali odklenete vrata.

**Opomba:** če so vrata ali vrata prtljažnega prostora odprta ali niso pravilno zaprta, vozilo ne bo zaklenjeno. Ni zvočnega signala, ter utripanja varnostnih utripalk in bočnih smernikov.

## Funkcija »daljinska osvetlitev«



Ob pritisku gumba 4 se za približno 20 sekund vklopijo zasenčene luči in zunanja osvetlitev vozila. To je lahko uporabno za prepoznavanje vozila na daljavo, ko je parkirano na parkirišču.

Pritisnite gumb 4 in ga držite približno dve sekundi, da se vklopi zunanja osvetlitev in sproži zvok.

**Opomba:** ob ponovnem pritisku gumba 4 se osvetlitev izklopi.

## KARTICA

2

### **i** Nasvet

Kartice ne izpostavljajte vročini, mrazu ali vlagi.

Kartice ne odlagajte na mesta, kjer bi se lahko zvila ali poškodovala, na primer, če se usedete s kartico v zadnjem žepu.

### **i** Zamenjava: potreba po dodatni kartici

Če ste kartico izgubili ali želite dodatno kartico, se obrnite na pooblaščenega predstavnika servisne mreže.

V primeru zamenjave kartice, je potrebno za ponovno vzpostavitev delovanja celotnega sistema pripeljati vozilo **z vsemi karticami** v pooblaščen servis za vaše vozilo.

Uporabljate lahko do štiri kartice na vozilo.

### Motnje

Če so v bližini daljinskega upravljalnika naprave, ki delujejo na isti frekvenci, lahko v določenih primerih ovirajo delovanje kartice.



### Voznikova odgovornost med parkiranjem ali ob zaustavitvi vozila

Nikoli ne zapuščajte vozila, niti za kratek čas, če v njem ostane otrok, odrasla oseba ali žival, ki potrebuje pomoč drugih.

Slednji bi namreč lahko nehotе zagnali motor, vključili razno opremo, kot je pomik stekel, ali zaklenili vrata ..., s čimer bi lahko ogrozili sebe in druge.

Nikoli ne pozabite, da lahko v vročem, oziroma sončnem vremenu temperatura v notranjosti vozila zelo hitro naraste.

### SMRTNA NEVARNOST ALI NEVARNOST HUDIH POŠKODB.

## Namestitvev traku 7

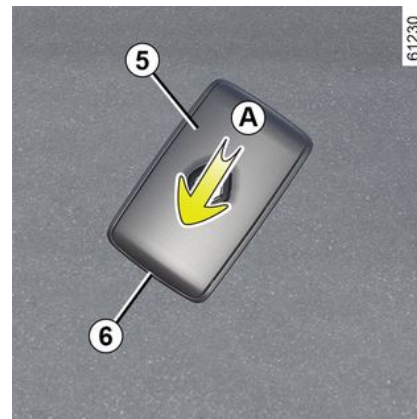

Potisnite zadnji pokrov **5** navzdol, medtem ko pritisnete območje **A**.

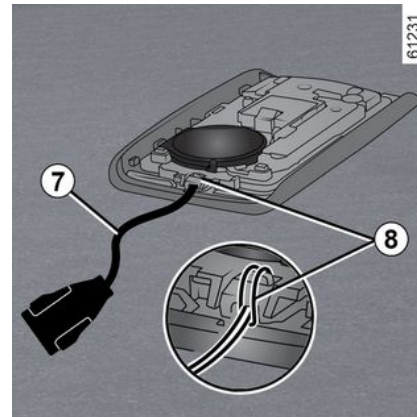

## KARTICA

Vstavite ročni trak v komponento **8** in speljite konec traku skozi zaponko. Trak namestite na odprtino **6** in zaprite pokrov.

**Opomba:** preverite, ali premer kabla traku **7** ustreza odprtini **6**.

### Uporaba

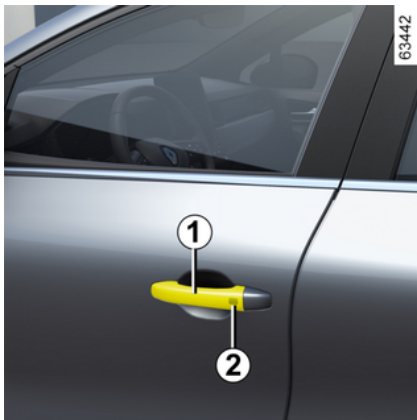

Odvisno od vozila lahko vozilo odklenete/zaklenete na dva ali tri načine:

- v načinu za »prostoročno« upravlanje, ko se približujete in oddaljujete od vozila;
- "prostoročno upravljanje" z gumbom **2** na kljuki **1** enih od sprednjih vrat;
- uporabite kartico v načinu daljinskega upravljanja.



Kartice ne shranjujte nikjer, kjer bi lahko prišla v stik z drugo elektronsko opremo (računalnikom, telefonom itd.), saj bi to lahko oviralo njeno delovanje.

### Vklop/izklop "prostoročnega načina"

Odvisno od vozila lahko deaktivirate/aktivirate odklepanje pri približevanju ter zaklepanje, ko se oddaljujete od vozila.

Prav tako lahko izključite/vključite zvočni signal, ki ga slišite ob zaklepanju, ko se oddaljujete od vozila  
➔ **123**.



Nikoli ne puščajte kartice v vozilu.



### Voznikova odgovornost med parkiranjem ali ob zaustavitvi vozila

Nikoli ne zapuščajte vozila, niti za kratek čas, če v njem ostane otrok, odrasla oseba ali žival, ki potrebuje pomoč drugih.

Slednji bi namreč lahko nehote zagnali motor, vključili razno opremo, kot je pomik stekel, ali zaklenili vrata ..., s čimer bi lahko ogrozili sebe in druge.

Nikoli ne pozabite, da lahko v vročem, oziroma sončnem vremenu temperatura v notranjosti vozila zelo hitro naraste.

**SMRTNA NEVARNOST ALI NEVARNOST HUDIH POŠKODB.**

## KARTICA

»Prostorčno« odklepanje pri približevanju vozilu

2



62649

Ko je kartica v območju zaznavanja vozila **3**, se to odklene.

Sprednji ročajji so razstavljeni, varnostne utripalke in bočni smerokazi **pa z enkratnim utripom** opozorijo, da so vrata odklenjena, pri nekaterih vozilih pa se tudi zunanja ogledala samodejno razstavijo navzven.

»Prostorčno« zaklepanje pri oddaljevanju od vozila



62650

Ko imate kartico pri sebi in so vrata in vrata prtljažnega prostora zaprti, se oddaljite od vozila: vozilo se samodejno zaklene, ko zapustite območje zaznavanja **4**. Sprednji ročajji so razstavljeni, varnostne utripalke **dvakrat utripnejo, potem pa ostanejo vklopljene** približno štiri sekunde, zasliši se zvočni signal, ki vas opozori, da so se vrata zaklenila. Pri nekaterih vozilih se hkrati tudi zunanja ogledala samodejno zložijo navznoter.

**Opomba:** razdalja, pri kateri se vrata zaklenejo, je odvisna od okolice.

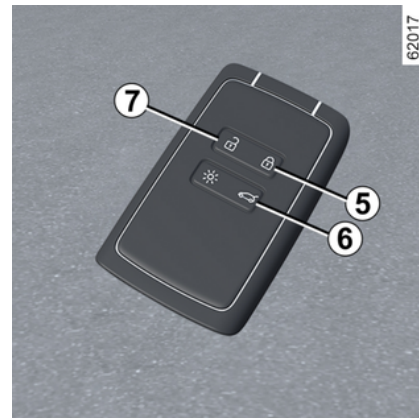

62017

Če je kartica v območju zaznavanja **4** približno 15 minut, se zaklepanje na daljavo izklopi. Za zaklepanje vozila pritisnite gumb **5** na kartici.

Če je kartica v območju **4**, vozila ni mogoče več zakleniti na daljavo.



# KARTICA

## "Prostoročno" odklepanje/ zaklepanje z gumbom 2

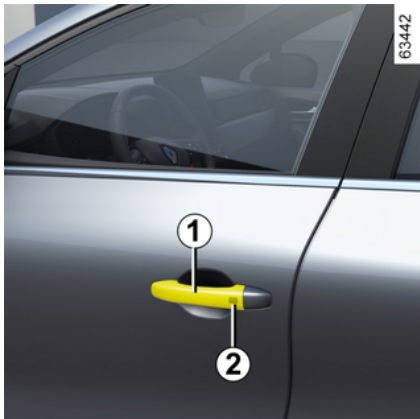

(odvisno od vozila)

Ko je kartica v območju **3**, vozilo pa zaklenjeno, pritisnite gumb **2** na kljuki **1** levih ali desnih sprednjih vrat in vozilo se bo odklenilo. Vsa vrata in prtljažnik lahko odklenete z gumbom **2**.

Varnostne utripalke in bočni smerokazi z **enkratnim utripom** opozorijo, da so vrata odklenjena, pri nekaterih vozilih pa se tudi zunanja ogledala samodejno preklonijo navzven.

Če gumb **2** pritisnete znova, zaklenete vozilo.

**Dvakratni utrip** varnostnih utripalk vas opozori, da je vozilo zaklenjeno, pri nekaterih vozilih pa se hkrati zunanja ogledala samodejno preklonijo navznoter.

## Posebnosti sistema za odklepanje

V določenih okoliščinah je odklepanje ob približevanju vozilu deaktivirano:

- če vozila niste uporabljali osem dni;
- če kartica ostane v bližini območja vozila **3** približno pet minut po tem, **ko je bilo vozilo zaklenjeno**;
- po več prehodih v bližini območja **3**, **ne da bi bila vrata odklenjena**.

Uporabite kartico za daljinsko upravljanje ali, odvisno od vozila, pritisnite gumb **2** na kljuki **1** ali prtljažniku, da odklenete vozilo in ponovno vklopite prostoročni način.

## Posebnosti pri "prostoročnem" zaklepanju

Po zaklepanju v prostoročnem načinu je treba počakati približno tri sekunde, preden lahko ponovno odklenete vozilo. V teh treh sekundah se lahko prepričate, ali je vozilo zaklenjeno, tako da potegnete kljuko na vratih.

**Opomba:** če so vrata ali vrata prtljažnega prostora odprta ali niso pravilno zaprta, vozilo ne bo zaklenjeno. Ni zvočnega signala, ter

utripanja varnostnih utripalk in bočnih smernikov.

## Uporaba kartice z daljinskim upravljalnikom

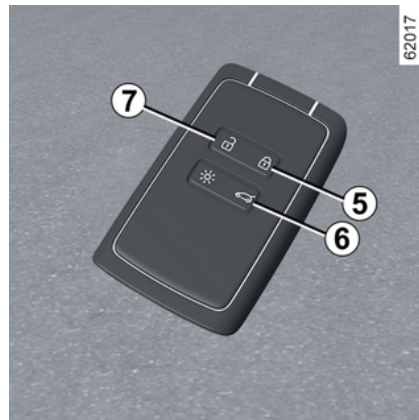

## Odklepanje s kartico

Pritisnite gumb **7**.

Sprednji ročajji so razstavljeni, bočni smerokazi in varnostne utripalke **zasvetijo enkrat** kar pomeni, da so se vrata odklenila.



Pri delujočem motorju gumbi kartice ne delujejo.

## Zaklepanje s kartico

## KARTICA

Ko so vrata in vrata prtljažnega prostora zaprta, pritisnite gumb **5**: vozilo se zaklene.

2

Sprednji ročajji se sestavijo, varnostne utripalke in bočni smerokazi **pa z dvakratnim utripom** opozorijo, da so se vrata zaklenila, pri nekaterih vozilih pa se tudi zunanja ogledala samodejno zložijo.

Odvisno od vozila, z dvakratnim pritiskom gumba **5** zaklenete vozilo. Pritisnite in držite gumb **5** za zapiranje sprednjih in zadnjih stekel.

### Opomba:

- največja razdalja, pri kateri se vozilo zaklene, je odvisna od okolice,
- če so odprta, oziroma slabo zaprta vrata prtljažnega prostora, ali katera koli druga vrata, se vozilo ne zaklene. Slišati je zvočni signal, vendar varnostne utripalke in bočni smerniki ne utripajo.



620650

Če po odprtju in zaprtju vrat **med delovanjem motorja** kartica ni več na mestu **4**, vas sporočilo »Kartica ni zaznana« opozori, da kartice ni več v vozilu. Tako se ne more zgoditi, da bi se odpeljali, potem ko ste odložili enega od potnikov, ki ima pri sebi kartico.

Opozorilo izgine, ko je kartica ponovno zaznana.

## Odklepanje/zaklepanje samo vrat prtljažnega prostora

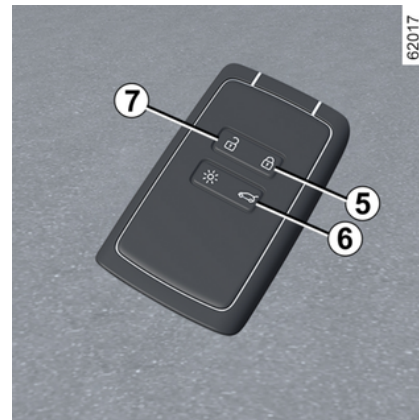

Pritisnite gumb **6**, da zaklenete/ odklenete samo prtljažni prostor.

# KARTICA

## Dodatno zaklepanje

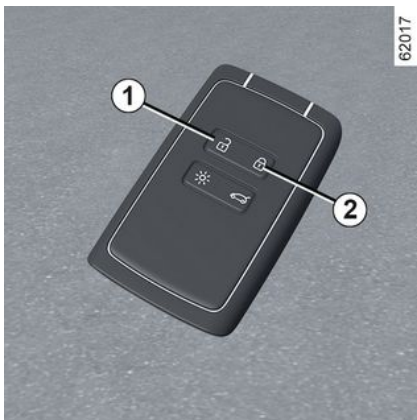

Funkcija dodatnega zaklepanja pri nekaterih vozilih omogoča zaklepanje odpiralnih delov, pri čemer vrat ni mogoče odpreti z notranjimi ročicami (denimo pri poskusu odpiranja vrat skozi razbito steklo).



Nikoli ne uporabite dodatnega zaklepanja, če ostane kdo v vozilu.

## Vključitev dodatnega zaklepanja

Dvakrat zaporedoma pritisnite gumb 2.

Zaklepanje je potrjeno z **dvema počasnima utripoma in tremi hitrimi utripi** varnostnih utripalk in smerokazov.

Ogledala na vratih se lahko, odvisno od vozila, ob zaklepanju vozila samodejno preklopijo navznoter → 128.

## Izklop dodatnega zaklepanja

Enkrat pritisnite gumb 1.

Odklepanje vrat je potrjeno z **enkratnim utripom** varnostnih utripalk.

## Akumulator:

### Zamenjava baterije

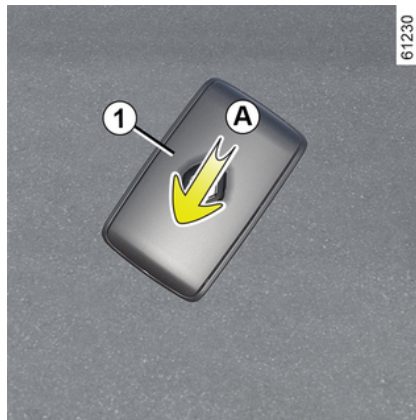

2

Ko se na instrumentni plošči prikaže sporočilo "Slaba baterija kartice", zamenjajte baterijo kartice:

- potisnite zadnji pokrov **1** navzdol, medtem ko pritisnete območje **A**;
- odstranite pokrov baterije **2**;
- odstranite baterijo, tako da pritisnete na eno stran in dvignite drugo;
- zamenjajte glede na smer in predlogo, prikazano na notranji strani pokrova.

Za ponovno nameščanje ravnajte v obratnem vrstnem redu, nato pa, ko ste poleg vozila, štirikrat pritisnite na enega od gumbov na kartici: ob naslednjem zagonu sporočilo izgine.

Prepričajte se, da je pokrovček pravilno zataknen.

## KARTICA

**Opomba:** ob zamenjavi baterije se ne dotikajte tiskanega vezja ali kontaktov na kartici.



Baterije dobite pri pooblaščenem predstavniku servisne mreže za vaše vozilo. Trajajo približno dve leti. Pazite, da na bateriji ni sledov barve: nevarnost slabega električnega kontakta.



Če je potrebna zamenjava, bodite pozorni, da uporabite enak ali enakovreden tip baterij (posvetujte se s pooblaščenim predstavnikom servisne mreže).



Pri zamenjavi:  
– prepričajte se, da so baterije pravilno nameščene.

### **Tveganje eksplozije.**

– če se loputa ne zapre ustrezno, ne uporabljajte kartice in hranite izven dosega otrok.

### **Motnje delovanja**

Če je baterija prešibka za zagotovitev ustreznega delovanja, boste lahko še vedno zagnali vozilo in ga zaklenili/ odklenili ➔ 49.



Iztrošenih baterij ne odvrzite v naravo, temveč jih odnesite na zbirna mesta, kjer bodo poskrbeli za njihovo reciklažo.



### **Previdnosti ukrepi povezani z baterijami:**

– (nove ali rabljene) baterije hranite izven dosega otrok;  
– pazite, da ne pogoltnete baterij;

**Obstaja nevarnost kemičnih opeklin, ki so lahko smrtno nevarne.**

– Če baterije pogoltnete ali vstavite v kateri koli del telesa, čim prej poiščite zdravniško pomoč.

61496

# KLJUČ, DALJINSKI UPRAVLJALNIK

## splošno

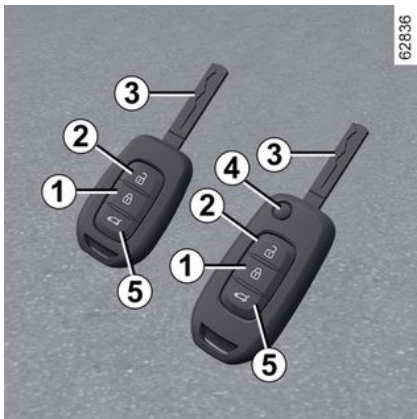

1. Zaklepanje vseh odpiralnih elementov.
2. Odklepanje vrat in vrat prtlačnega prostora.
3. Ključ voznikovih vrat in za zagon motorja.
5. Odklepanje/zaklepanje samo vrat prtlačnega prostora.

### Daljinski upravljalnik s preklopnim ključem:

4. Zaklepanje / odklepanje s prekloпно tipko ključa. Za sprostitev ključa iz njegovega ležišča pritisnite gumb **4** in ključ bo izstopil. Pritisnite gumb **4** in potisnite ključni vstavek nazaj v

## ležišče.



### Nasvet

Daljinskega upravljalnika ne izpostavljajte vročini, mrazu ali vlagi.



Ključ lahko uporabljate samo v namene, ki so opisani v navodilu za uporabo (in ne, na primer, za odpiranje steklenic...).



### Voznikova odgovornost med parkiranjem ali ob zaustavitvi vozila

Nikoli ne zapuščajte vozila, niti za kratek čas, če v njem ostane otrok, odrasla oseba ali žival, ki potrebuje pomoč drugih.

Slednji bi namreč lahko nehoti zagnali motor, vključili razno opremo, kot je pomik stekel, ali zaklenili vrata, s čimer bi lahko ogrozili sebe in druge.

Nikoli ne pozabite, da lahko v vročem, oziroma sončnem vremenu temperatura v notranjosti vozila zelo hitro naraste.

**SMRTNA NEVARNOST ALI NEVARNOST HUJŠIH POŠKODB.**

### Območje delovanja radiofrekvenčnega daljinskega upravljalnika

Spreminja se glede na okolje: zato bodite previdni pri rokovanju z daljinskim upravljalnikom, ker lahko z nenamernimi pritiski na gumbе zaklenete ali odklenete vrata.

## KLJUČ, DALJINSKI UPRAVLJALNIK

2

**Opomba:** če so vrata ali vrata prtljažnega prostora odprta ali niso pravilno zaprta, vozilo ne bo zaklenjeno. Ni zvočnega signala, ter utripanja varnostnih utripalk in bočnih smernikov.

### Motnje

Če so v bližini daljinskega upravljalnika naprave, ki delujejo na isti frekvenci, lahko v določenih primerih ovirajo njegovo delovanje.

### Zamenjava in dodatni ključi, ali daljinski upravljalniki

Obrnite se izključno na predstavnika servisne mreže za vaše vozilo:

- v primeru zamenjave ključa je treba pripeljati vozilo z vsemi obstoječimi ključi v pooblaščen servis za ponovno vzpostavitev delovanja celotnega sklopa.
- Odvisno od vozila lahko uporabljate do štiri daljinske upravljalnike.

### Motnje v delovanju daljinskega upravljalnika

Poskrbite, da bo baterija vedno v dobrem stanju, ustreznega tipa in pravilno vstavljena. Življenjska doba teh baterij bi morala biti približno dve leti.

Kako zamenjati baterijo → 46.

## Uporaba

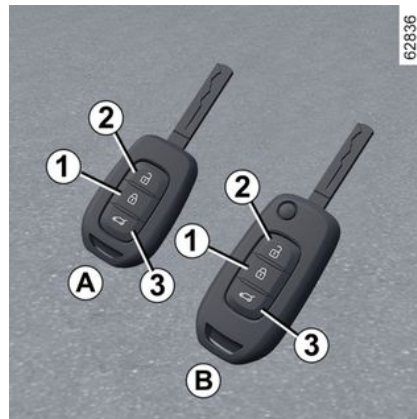

Odpiralne dele lahko zaklenete ali odklenete z daljinskim upravljalnikom **A** ali odvisno od vozila, daljinskim upravljalnikom **B**. Napaja ga baterija, ki jo je treba zamenjati → 46.

# KLJUČ, DALJINSKI UPRAVLJALNIK



## Voznikova odgovornost med parkiranjem ali ob zaustavitvi vozila

Nikoli ne zapuščajte vozila, niti za kratek čas, če v njem ostane otrok, odrasla oseba ali žival, ki potrebuje pomoč drugih.

Slednji bi namreč lahko nehote zagnali motor, vključili razno opremo, kot je pomik stekel, ali zaklenili vrata, s čimer bi lahko ogrozili sebe in druge.

Nikoli ne pozabite, da lahko v vročem, oziroma sončnem vremenu temperatura v notranjosti vozila zelo hitro naraste.

**SMRTNA NEVARNOST ALI NEVARNOST HUJŠIH POŠKODB.**

## Zaklepanje vrat

Pritisnite gumb za zaklepanje **1**.

Varnostne utripalke in bočni smerokazi z **dvakratnim utripom** opozorijo, da so vrata zaklenjena, pri nekaterih vozilih pa se tudi zunanja ogledala samodejno zlojijo.

Odvisno od vozila z dvojnimi pritiskom gumba **1** zaklenete vozilo in zaprete sprednja in zadnja stekla ter strešno okno.

**Opomba:** če so vrata ali vrata prtijažnega prostora odprta ali niso pravilno zaprta, vozilo ne bo zaklenjeno. Ni zvočnega signala, ter utripanja varnostnih utripalk in bočnih smernikov.



Vratna ogledala se, odvisno od vozila, ob odklepanju/zaklepanju vozila samodejno preklapijo navzven/navznoter → **128**

## Odklepanje/zaklepanje samo vrat prtijažnega prostora

Pritisnite gumb **3**, da zaklenete/odklenete samo prtijažni prostor.

## Odklepanje vrat

S pritiskom na gumb **2** odklenete vse odpiralne elemente.

Varnostne utripalke in bočni smerokazi z **enim utripom** opozorijo, da so vrata odklenjena, pri nekaterih vozilih pa se tudi zunanja ogledala samodejno preklapijo navzven.

**Opomba:** pri delujočem motorju in vključenem kontaktu gumbi na daljinskem upravljalniku ne delujejo.

## Dodatno zaklepanje

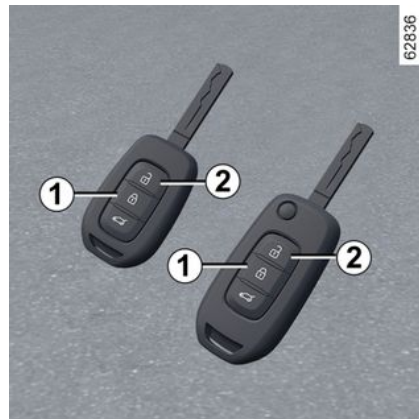

Nikoli ne uporabite dodatnega zaklepanja, če ostane kdo v vozilu.

## Vključitev dodatnega zaklepanja

Dvakrat zaporedoma pritisnite gumb **1**.

Zaklepanje je potrjeno z **dvema počasnim utripom in tremi hitrimi**

# KLJUČ, DALJINSKI UPRAVLJALNIK

**utripi** varnostnih utripalk in smerokazov.

Ogledala na vratih se lahko, odvisno od vozila, ob zaklepanju vozila samodejno preklopijo navznoter → 128.

## Izklop dodatnega zaklepanja

Enkrat pritisnite gumb **2**.

Odklepanje vrat je potrjeno z **enkratnim utripom** varnostnih utripalk.

## Akumulator:

### Zamenjava baterije

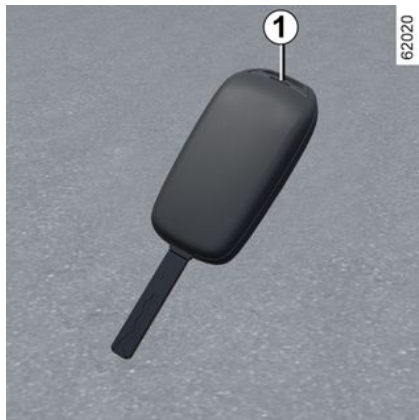

Odprite ohišje s ploščatim izvijačem ali podobnim orodjem, ki ga vstavite v zarezo **1**, in zamenjajte baterijo **2**, pri čemer upoštevajte vrsto in polarnost, ki je vtisnjena na dnu pokrovčka.



Če je potrebna zamenjava, bodite pozorni, da uporabite enak ali enakovreden tip baterij (posvetujte se s pooblaščenim predstavnikom servisne mreže).

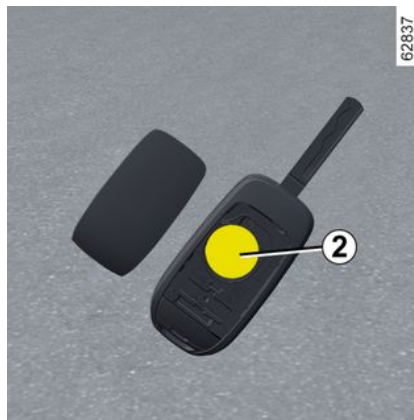

**Opomba:** svetujemo vam, da se ob zamenjavi baterije ne dotikate tiskanega vezja v ohišju ključa.

Ob ponovni montaži se prepričajte, da je pokrovček dobro zapet in da je vijak pravilno zategnjen.



Baterije dobite pri pooblaščenem predstavniku servisne mreže za vaše vozilo. Trajajo približno dve leti. Pazite, da na bateriji ni sledov barve: nevarnost slabega električnega kontakta.

## Motnje delovanja

Če je baterija prešibka za zagotovitev ustreznega delovanja, boste lahko še vedno zagnali vozilo in ga zaklenili/ odklenili → 49.



# KLJUČ, DALJINSKI UPRAVLJALNIK

26913



Iztrošenih baterij ne odvrzite v naravo, temveč jih odnesite na zbirna mesta, kjer bodo poskrbeli za njihovo reciklažo.



Pri zamenjavi:

- prepričajte se, da so baterije pravilno nameščene.

## **Tveganje eksplozije.**

- Če se vratca ne zaprejo ustrezno, upravljalnika ne uporabljajte in ga hranite izven dosega otrok.



## **Previdnostni ukrepi povezani z baterijami:**

- (nove ali rabljene) baterije hranite izven dosega otrok;
- pazite, da ne pogoltnete baterij;

## **Obstaja nevarnost kemičnih opeklin, ki so lahko smrtno nevarne.**

- Če baterije pogoltnete ali vstavite v kateri koli del telesa, čim prej poiščite zdravniško pomoč.

# VRATA IN ODPIRALNI DELI

## Odpiranje in zapiranje vrat

2

### Odpiranje z zunanje strani

#### Prednja vrata



Če so vrata odklenjena ali imate pri sebi kartico, primite za kljuko **1** in jo povlecite k sebi.

#### Zadnja vrata

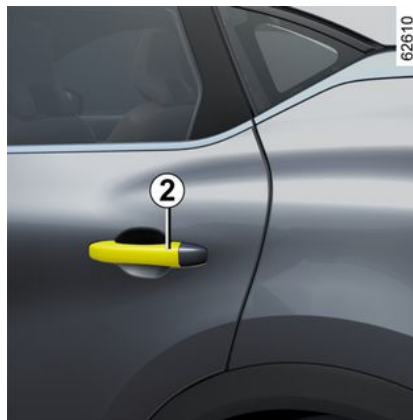

Če so vrata odklenjena ali imate pri sebi kartico, primite za kljuko **2** in jo povlecite k sebi.

## Odpiranje iz notranjosti



Povlecite kljuko **3**.

Glede na vozilo je treba kljuko **3** morda povleči dvakrat: prvič, da se vrata odklenejo, in drugič, da se odprejo.



Iz varnostnih razlogov vrata odpirajte/zapirajte samo, ko vozilo stoji.

## VRATA IN ODPIRALNI DELI

### Zvočni alarm za opomnik za neugasnjene luči

Če pozabite ugasniti luči po izključitvi kontakta, vas ob odpiranju vrat na to opozori zvočni signal.

### Opozorilnik za odprta vrata ali prtljažni prostor



62850

Pri mirujočem vozilu in vklopljenem kontaktu slika 4 na instrumentni plošči prikazuje odpiralne dele (vrata, prtljažnik), ki so odprti ali nepravilno zaprti.

Ko vozilo doseže hitrost približno 10 km/h in so vrata prtljažnega prostora odprta ali slabo zaprta, na to opozori opozorilna lučka, hkrati pa se prikaže sporočilo "Odprt prtljažni

prostor" ali "Odprta vrata" in pojavi se zvočni signal, ki traja približno 40 sekund, dokler ne zaprete vrat ali prtljažnega prostora.

### Varnost otroka

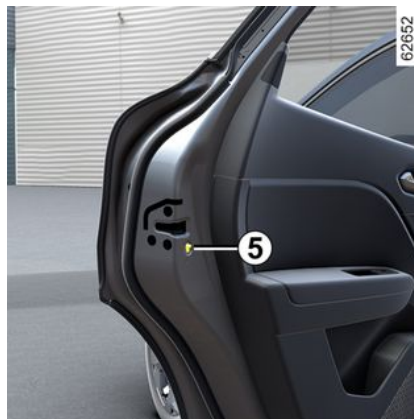

62852

Če želite preprečiti odpiranje zadnjih vrat iz notranjosti, premaknite ročico 5 in se iz notranjosti prepričajte, da vrat dejansko ni mogoče odpreti.



### Voznikova odgovornost med parkiranjem ali ob zaustavitvi vozila

Nikoli ne zapuščajte vozila, niti za kratek čas, če v njem ostane otrok, odrasla oseba ali žival, ki potrebuje pomoč drugih.

Slednji bi namreč lahko nehote zagnali motor, vključili razno opremo, kot je pomik stekel, ali zaklenili vrata, s čimer bi lahko ogrozili sebe in druge.

Nikoli ne pozabite, da lahko v vročem, oziroma sončnem vremenu temperatura v notranjosti vozila zelo hitro naraste.

**SMRTNA NEVARNOST ALI NEVARNOST HUJŠIH POŠKODB.**

### Zaklepanje, odklepanje odpiralnih elementov

Če daljinski upravljalnik ali kartica ne deluje (odvisno od vozila)

V nekaterih primerih radiofrekvenčni daljinski upravljalnik ali kartica ne delujeta:

## VRATA IN ODPIRALNI DELI

- izrabljena baterija kartice ali radiofrekvenčnega daljinskega upravljalnika ali izpraznjen akumulator vozila itd.;
- uporaba naprav, ki delujejo na isti frekvenci kot kartica (prenosni telefon ...);
- če je vozilo v območju močnega elektromagnetnega sevanja;

V tem primeru lahko:

- za odklepanje voznikovih vrat lahko uporabite radiofrekvenčni daljinski upravljalnik ali zasilni ključ, vgrajen v kartico (odvisno od vozila)
- za uporabo notranjega stikala za zaklepanje/odklepanje odpiralnih delov;

2

### Ključ, vgrajen v kartico

#### Dostop do ključa 2

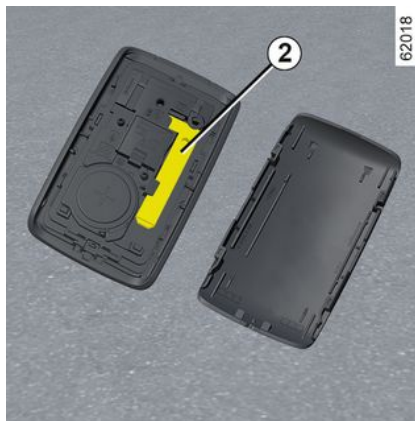
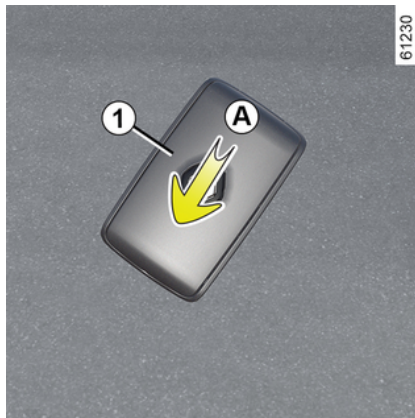

Vgrajeni ključ **2** lahko uporabite za zaklepanje ali odklepanje voznikovih vrat, ko kartica ne deluje.

Potisnite zadnji pokrov **1** navzdol, medtem ko pritisnete območje **A**.

#### S ključem, ki je vgrajen v kartico

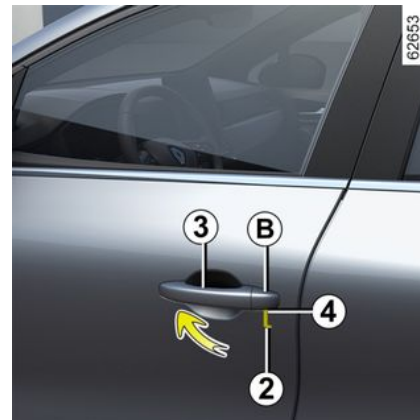

- Povlecite kljuko **3**;
- pritisnite pokrov **B** na voznikovih vratih;
- konico ključa **2** vstavite v zarezo **4** na dnu pokrova **B**;
- zavrtite ga navzgor, da odstranite pokrov **B**;
- vstavite ključ **2** v ključavnico na voznikovih vratih ter vrata zaklenite ali odklenite.

## VRATA IN ODPIRALNI DELI

Ko sedete v vozilo, ponovno namestite ključ, vgrajen v kartico, v ustrezno mesto v kartici.

### Vozila s ključem/daljinskim upravljalnikom

#### Uporaba ključa

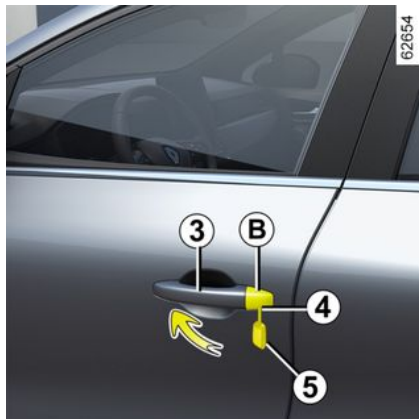

- Povlecite kljuko **3**;
- pritisnite pokrov **B** na voznikovih vratih;
- konico ključa **5** vstavite v zarezo **4** na dnu pokrova **B**;
- zavrtite ga navzgor, da odstranite pokrov **B**;
- vstavite ključ **5** v ključavnico na voznikovih vratih ter vrata zaklenite ali odklenite.

#### Ročno zaklepanje vrat



Pri odprtih vratih zasukajte vijak **6** (s konico ključa) in zaprite vrata.

To pomeni, da so vrata zaklenjena z zunanje strani.

Odprete jih lahko le iz notranjosti vozila ali s ključem za voznikova vrata.

#### Gumb za zaklepanje/odklepanje vrat iz notranjosti



Stikalo **7** hkrati upravlja vrata, vrata prtljažnika pokrov posode za gorivo.

Če je kateri od odpiralnih delov na vozilu (vrata ali prtljažnik) odprt ali slabo zaprt, pride do hitrega zaklepanja/odklepanja vrat in pokrovov.

Pri prevozu tovora z odprtimi prtljažnimi vrati lahko vseeno zaklenete ostale odpiralne dele: pri ustavljenem motorju pritisnite in pridržite stikalo **7** več kot pet sekund, da zaklenete odpiralne dele.

## VRATA IN ODPIRALNI DELI

### Kontrolna lučka stanja vrat in pokrovov

**Pri vključenem kontaktu** vas opozorilna lučka stikala **7** opozori na stanje odpiralnih delov:

- ko je opozorilna lučka prižgana, so vrata in vrata prtljažnika zaklenjena;
- kadar so vrata in pokrovi odklenjeni, kontrolna lučka ne sveti.

Ko vrata zaklenete, ostane kontrolna lučka nekaj časa prižgana, nato ugasne.



#### Voznikova odgovornost

Če se odločite za vožnjo z zaklenjenimi vrati, se morate zavedati, da bodo imeli reševalci v primeru nesreče otežen dostop v notranjost vozila.

### Zaklepanje odpiralnih delov brez kartice ali ključa

Na primer pri izpraznjeni bateriji, začasnemu nedelovanju kartice ali ključa itd.

**Pri zaustavljenem motorju in odprtih enih od prtljažnih ali bočnih vrat** pritisnite in držite stikalo **7** pritisnjeno več kot pet sekund.

Ob zapiranju vrat se zaklenejo vsa vrata in pokrovi.

**Opomba:** vozilo je mogoče odkleniti z zunanje strani samo, ko je kartica v območju zaznavanja vozila ali s ključem.



Nikoli ne puščajte ključa ali kartice v vozilu.

### Samodejno zaklepanje vrat med vožnjo

#### Način delovanja



Po zagonu motorja sistem samodejno zaklene vrata, ko dosežete hitrost približno 10 km/h.

Vrata se odklenejo:

- s pritiskom stikala za odklepanje vrat **7**;
- pri zaustavitvi z odprtjem prednjih vrat iz notranjosti vozila.

**Opomba:** če odprete/zaprete vrata, se ta ponovno samodejno zaklenejo, ko vozilo doseže hitrost približno 10 km/h.

### Vklop/izklop funkcije

**Za vklop:** pri zaustavljenem vozilu in delujočem motorju pritisnite stikalo **7**, dokler ne zaslišite zvočnega signala.

**Za izklop:** pri zaustavljenem vozilu in delujočem motorju pritisnite stikalo **7**, dokler ne zaslišite dveh piskov.

Funkcijo lahko vklopite in izklopite tudi prek zaslona multimedijskega sistema ➔ **123** (odvisno od vozila).

### Motnje delovanja

Če zaznate motnje v delovanju sistema (centralno zaklepanje ne deluje, lučka na stikalu **7** se ob zaklepanju vrat in prtljažnika ne vklopi itd.), preverite, ali je bilo centralno zaklepanje pomotoma izklopljeno in ali so vsi odpiralni deli dobro zaprti. Če so vrata pravilno zaprta, se obrnite na

## VRATA IN ODPIRALNI DELI

predstavnika servisne mreže za vaše vozilo.



### Voznikova odgovornost

Če se odločite za vožnjo z zaklenjenimi vrati, se morate zavedati, da bodo imeli reševalci v primeru nesreče otežen dostop v notranjost vozila.

## PRTLJAŽNIK

### Delno odpiranje



Pritisnite gumb **1** za odpiranje vrat prtljažnika za nekaj centimetrov.

Dvignite pokrov prtljažnika.

### Zapiranje

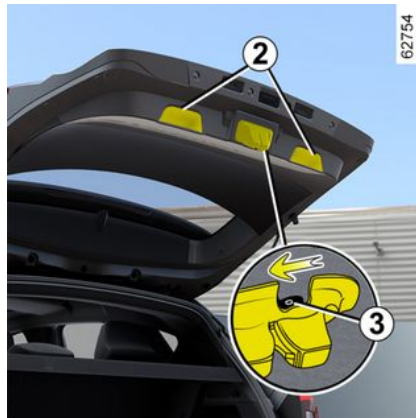

Spustite prtljažna vrata, pri tem pa si pomagajte z ročicami na notranji strani **2**.



**Nikoli ne uporabljajte opornikov za zapiranje vrat prtljažnika.**

### Ročno odpiranje iz notranjosti

Če prtljažnika ne morete odkleniti, ga lahko ročno odklenete iz notranjosti:

- do prtljažnika pridete tako, da zložite naslonjalo(i) zadnje sedežne klopi;
- vstavite svinčnik ali podoben predmet v odprtino **3** in pomaknite sklop, kot je prikazano na sliki;
- potisnite vrata prtljažnika, da se odprejo.



Pritrjevanje kakršnih koli nosilnih elementov (nosilec za kolo, kovček za prtljago itd.) na vrata prtljažnega prostora je prepovedano. Če želite na vozilo namestiti prtljažnik (nosilno napravo), se obrnite na predstavnika pooblaščenega servisne mreže.

# SPREDNJA SEDEŽA

## Vzglavniki na prednjih sedežih

### 2 Odstranitev vzglavnika

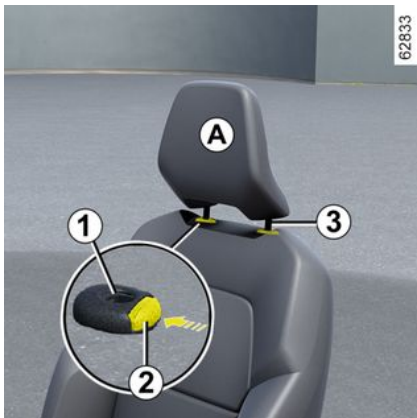

Pritisnite gumb **2** in povlecite vzglavnik navzgor do zelene višine. Preverite, ali je dobro zaprt.

### Pomik vzglavnika navzdol

Pritisnite gumb **2** in potisnite vzglavnik navzdol do zelene višine. Preverite, ali je dobro zaprt.

### Odstranitev vzglavnika

Dvignite ga v najvišji položaj (po potrebi nagnite naslonjalo sedeža nazaj). Pritisnite na gumb **2** in

potegnite vzglavnik navzgor, dokler ga ne izvlečete.

### Ponovna namestitvev vzglavnika

Drogova vzglavnika morata biti čista **3**.

Vstavite drogova vzglavnika v vodili **1** (po potrebi nagnite naslonjalo sedeža nazaj). Vzglavnik potisnite navzdol, da se zagozdi in nato pritisnite gumb **2** za nastavitev zelene višine. Preverite, ali so vsi drogovci **3** na sedežnem naslonjalu pravilno zaskočeni.

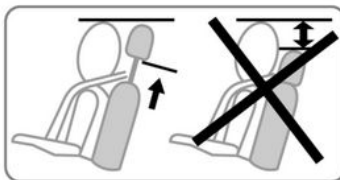

Vzglavniki so pomemben element zagotavljanja varnosti, zato naj bodo vedno nameščeni in pravilno nastavljeni: zgornji rob vzglavnika mora biti čim bližje temenu. Razdalja med glavo in vzglavnikom **A** mora biti čim krajša.

## Sprednja sedeža

### Nastavitev sedišča





## SPREDNJA SEDEŽA

### Pomik sedeža naprej ali nazaj

Stikalo **1** premaknite naprej ali nazaj ali ga, odvisno od vozila, dvignite in pridržite ročico **3**, da odklenete sedež. Pomaknite sedež v želeni položaj, spustite ročico in se prepričajte, da je sedež dobro učvrščen.

### Nastavitev višine sedišča sedeža

Stikalo **1** pomaknite navzgor ali navzdol ali, odvisno od vozila, ročico **4** pomaknite navzgor ali navzdol tolikokrat, kot je potrebno za želeni položaj.

### Nastavitev naslonjala



### Nastavitev nagiba naslonjala sedeža

Stikalo **2** pomaknite naprej ali nazaj ali, odvisno od vozila, dvignite ročico **5** in nagnite naslonjalo v želeni položaj. V želenem položaju spustite ročico in se prepričajte, da se je mehanizem pravilno zaskočil.



Po prilagoditvah, vedno preverite, ali so naslonjala sedežev dobro zapeta v svojih pritrdiščih.



**Iz varnostnih razlogov vam svetujemo, da vse te nastavitve opravite, ko vozilo stoji.**

Da ne bi zmanjšali učinkovitosti delovanja varnostnih pasov, vam svetujemo, da naslonjal sedežev ne nagibate preveč nazaj. Na podu pred voznikovim sedežem ne sme biti nobenih predmetov, ker lahko v primeru sunkovitega zaviranja zdrsnejo pod pedale in onemogočijo njihovo uporabo!

### Osrednji naslon za roke



(odvisno od vozila)

Za nastavitev položaja osrednjega naslona za roke **6** naslon pomaknite naprej ali nazaj.

## SPREDNJA SEDEŽA

Nastavitev sedeža v ledenem delu



Spustite ročico 7, da povečate oporo, za zmanjšanje opore pa jo dvignite.

Ogrevanje sedežev



Kontakt je VKLJUČEN;

- ko na zelenem sedežu prvič pritisnete stikalo 8, se aktivira najvišja stopnja gretja. zasvetita obe vgrajeni opozorilni lučki na stikalu;
- ko drugič pritisnete stikalo, spremenite stopnjo gretja na nizko. Osvetljena je ena opozorilna lučka, ki je vgrajena v stikalo;
- ko stikalo pritisnete tretjič, se gretje izklopi.

### Motnje delovanja

Ko sistem zazna motnjo delovanja, se opozorilna lučka stikala 8 za zadevni sedež izklopi po približno petih sekundah.

Obrnite se na predstavnika pooblaščne servisne mreže.

# ZADNJI SEDEŽI

## Vzglavniki na zadnjih sedežih

### Položaj za uporabo

Stranskih vzglavnikov ni mogoče prilagoditi.

Dvignite sredinski vzglavnik, dokler se ne zablokira.

Preverite, ali je dobro zaprt.

### Odstranitev vzglavnika



Dvignite vzglavnik do konca navzgor in nato pritisnite gumb **1** ter izvlecite vzglavnik.

### Ponovna namestitve vzglavnika

Za uporabo v dvignjenem položaju vtaknite drogovca vzglavnika v vodila in vzglavnik potiskajte, dokler se ne zablokira.

Preverite, ali je dobro zaprt.

### Položaj za shranjevanje vzglavnika srednjega sedeža 2



Pritisnite gumb **1** in potisnite vzglavnik do konca navzdol.

26342

2

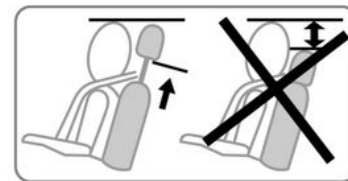

**Položaj vzglavnika, potisnjena popolnoma navzdol, je položaj spravljenega vzglavnika:** vzglavnik ne sme biti nikoli v tem položaju, ko na sedežu sedi potnik.



Vzglavniki so pomemben element za zagotavljanje varnosti, zato naj bodo vedno nameščeni in pravilno nastavljeni.

## ZADNJI SEDEŽI

### Zadnja sedežna klop

#### Funkcije

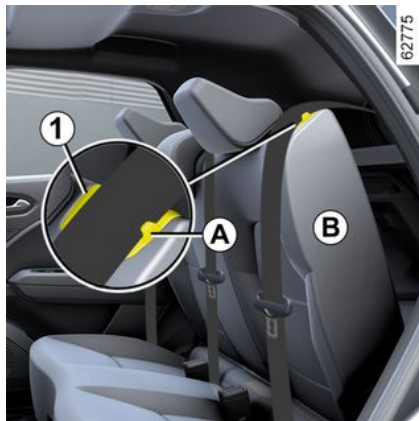

#### Preklop naslonjala

Pazite, da sta prednja sedeža pomaknjena dovolj naprej.

Preden preklapljanjem sedeža:

- spustite vzglavnika v najnižji položaj;
- namestite varnostni pas v vodilo jermena **A** in pripnite varnostni pas. To preprečuje, da bi se varnostni pas zataknil, ko se naslonjalo ponovno dvigne.

Povlecite ročico **1** in spustite naslonjalo **B**.

**Opomba:** iz varnostnih razlogov je naslonjalo sedeža **B** opremljeno z zadrževalnim sistemom. Pri premikanju lahko pride do odpornosti.

**Za ponovno namestitvev naslonjala** ravnajte v obratnem vrstnem redu kot pri demontaži.

Ponovno dvignite naslonjalo, dokler ne doseže blokirnega zgloba naslonjala.

Pazite, da se varnostni pas ne zagozdi med naslonjalom in zadnjo polico.

Preverite delovanje varnostnega pasu.



Pred kakršnim koli premikanjem naslonjala sedeža namestite pas v vodilo pasu **A**, da se slednji ne bi poškodoval.



**Pri nameščanju sedežnega naslonjala** pazite na to, da bo dobro učvrščeno.

**Če so na sedežih nameščene sedežne prevleke**, pazite, da ne bodo ovirale zaskočitve naslonjala.

Pravilno speljite varnostne pasove.

Ponovno namestite vzglavnike.

#### Pomik sedeža naprej ali nazaj



Dvignite ročico **2** z zadnjih sedežev, da odklenete sedežno klop.

## ZADNJI SEDEŽI

Potisnite sedežno klop naprej ali nazaj, da jo namestite v zeleni položaj.

Sprostite ročko **2** in se prepričajte, da je sedežna klop pravilno zaklenjena.



Iz varnostnih razlogov vam svetujemo, da vse te nastavitve opravite, ko vozilo stoji.



Pri premikanju zadnjih sedežev pazite, da ni ničesar v bližini sedežnih pritrdišč (del telesa, žival, kamenčki, krpa, igrače itd.).

## VARNOSTNI PASOVI

Potniki na vseh sedežih v vozilu naj se vedno pripravijo z varnostnim pasom. Upoštevajte zakone države, v kateri se vozite.

**Pred zagonom mora voznik najprej nastaviti položaj za vožnjo, ki mu najbolj ustreza nato pa si morajo vsi potniki ustrezno nastaviti svoje varnostne pasove za najboljšo možno zaščito.**

### Nastavitev položaja za vožnjo

- **Pravilno sedite na sedež** (pred tem slecite plašč, jakno itd.). To je zelo pomembno za pravilen položaj hrbta;
- **sedež nastavite tako, da boste med vožnjo z nogami brez težav dosegli vse pedale.** Sedež mora biti v položaju, ki vam bo zagotavljal neovirano upravljanje s pedali. Naslonjalo mora biti nastavljeno tako, da so roke pri držanju volana rahlo skrčene;
- **nastavite pravilen položaj vzglavnika;** za popolnoma varno vožnjo naj bo razdalja med glavo in vzglavnikom čim manjša;
- **Nastavite ustrezno višino sedišča.** Pravilna nastavitve vam bo zagotavljala dober pregled nad cestiščem;
- **volan nastavite v ustrezen položaj.**



Varnostni pasovi na zadnjih sedežih bodo delovali pravilno le, če bo zadnja sedežna klop → **57** ustrezno zaskočena na svojem mestu.



Nepravilno naravnani ali zviti varnostni pasovi lahko v primeru nesreče povzročijo resne

poškodbe.

Z enim varnostnim pasom se lahko pripne samo ena oseba, ne glede na to, ali gre za otroka ali odraslega človeka.

Tudi nosečnice morajo biti pripete z varnostnim pasom. V tem primeru pazite, da medenični pas ne pritiska premočno na spodnji del trebuha, pri čemer pasu ne smete razrahljati z dodatnimi predmeti.

### Nastavitev varnostnih pasov



Za pravilno nastavitve in položaj varnostnih pasov na vseh sedežih:

- prilagodite sedeže (položaj sedeža in naklon naslona sedeža, če je na voljo);
- sedite s hrbtom tesno ob naslonjalo sedeža;
- premaknite ramenski varnostni pas **1** čim bližje spodnjemu delu vratu, ne da bi se dejansko naslonil nanj (če je potrebno, prilagodite višino varnostnega pasu, če je na voljo) in se prepričajte, da se prsni del pasu **1** dotika ramena;
- namestite medenični varnostni pas **2** tako, da leži plosko na stegnih in ob medenici.

## VARNOSTNI PASOVI

Varnostni pas se mora oprijemati telesa, izogibajte se nošenju debelih oblačil, shranjevanju velikih predmetov pod pasom ipd.

### Zaklepanje

**Počasi in brez potegov** vlecite pas tako, da boste lahko pravilno zapeli zaskočni jeziček **3** v zaponko **5** (potegnite jeziček **3**, da preverite, ali je pravilno zapet).

Če pas med odvijanjem zaskoči, ga nekoliko povlecite nazaj in ponovno odvijte.

Če se varnostni pas povsem zatakne, ga počasi, vendar močno potegnite, da ga izvlečete še za približno 3 cm. Nato ga spustite, da se sam od sebe navije na navijalni bobn. Ponovno ga odvijte.

Če težave ne morete odpraviti, se posvetujte s predstavnikom servisne mreže za vaše vozilo.

### Odpenjanje

Pritisnite gumb **4** in pas se bo samodejno navil na navijalni bobn. Vodite varnostni pas.

### Opozorilne lučke za nepriprave varnostne pasove

Opozorilna lučka se prikaže na osrednjem prikazovalniku **A**, ko je kontakt vozila vklopljen in če varnostni pas voznika in/ali sovoznika in/ali potnika na zadnjem sedežu (če je sovoznikov sedež zaseden) ni priprtet.



### Opozorilo za nepriprave varnostni pas na sprednjih sedežih



Ko so vrata zaprta, se na instrumentni plošči ob vklopu kontakta za približno 60 sekund prikaže slika **6**. To voznika vedno obvesti o stanju pripenjanja vsakega od sprednjih varnostnih pasov:

- vrata se odprejo med vožnjo (hitrost vozila je večja od nič);
- sprednji varnostni pas se pripne/odpne.

#### Razumevanje slike **6**:

- zelen simbol: varnostni pas je priprtet;
- rdeč simbol: sedež je zaseden in varnostni pas ni priprtet;
- siv simbol: sedež ni zaseden.

## VARNOSTNI PASOVI

Pri zaprtih vratih in vklopljenem kontaktu se na osrednjem prikazovalniku prikaže opozorilna

lučka , če voznikov in/ali sovoznikov (če je ta sedež zaseden) varnostni pas ni pripet.

Ko je hitrost vozila pod približno 20 km/h, se na osrednjem prikazovalniku prikaže opozorilna

lučka , če je sprednji sedež zaseden in varnostni pas ni pripet.

To spremlja grafični prikaz **6**, ki se pojavi za približno 60 sekund vsakič, ko je eden od sprednjih varnostnih pasov pripet ali odpet.

Ko hitrost vozila doseže ali preseže približno 20 km/h, če je med vožnjo odpet ali se odpre eden od sprednjih varnostnih pasov:

– na osrednjem prikazovalnik utripa

opozorilna lučka ;

in

– približno 120 sekund je mogoče slišati zvočni signal;

in

– se prikaže grafični prikaz **6** za približno 180 sekund in simbol za zadevni sedež se obarva rdeče.

Vedno se prepričajte, da so potniki na sprednjih sedežih pravilno pripeti, in da prikazano število pripetih varnostnih pasov ustreza številu zasedenih sprednjih sedežev.

**Opomba:** če je na sovoznikovemu sedežu kakšen predmet, se v določenih primerih lahko prižge opozorilna lučka.

### Opozorilo za nepripet varnostni pas na zadnjih sedežih

Ko so vrata zaprta, se na instrumentni plošči ob vklopu kontakta za približno 60 sekund prikaže slika **6**. To voznika vedno obvesti o stanju pripenjanja vsakega od sprednjih varnostnih pasov:

– vrata se odprejo med vožnjo (hitrost vozila je večja od nič);

– sprednji varnostni pas se pripne/odpne.

### Razumevanje slike **6**:

– zelen simbol: varnostni pas je pripet;

– rdeč simbol: sedež je zaseden in varnostni pas ni pripet;

– siv simbol: sedež ni zaseden.

Pri zaprtih vratih se glede na vozilo

opozorilna lučka  na osrednjem prikazovalniku prižge tudi ob vklopu kontakta, če je zadnji sedež zaseden in varnostni pas ni pripet.

Ko je hitrost vozila manjša od približno 20 km/h, se, če zadnji varnostni pas ni

pripet , se na osrednjem prikazovalniku prikaže opozorilna lučka.

Spremlja ga grafični prikaz **6**, ki se pojavi za približno 60 sekund vsakič, ko je eden od zadnjih varnostnih pasov pripet ali odpet.

Ko hitrost vozila doseže ali preseže približno 20 km/h, če je med vožnjo odpet ali se odpre eden od zadnjih varnostnih pasov:

– na osrednjem prikazovalnik utripa

opozorilna lučka ;

in

– pisk se sliši približno 30 ali 120 sekund;

in

– slika **6** se prikaže za približno 60 sekund ali, odvisno od vozila, za približno 180 sekund in simbol za zadevni sedež se obarva rdeče.

Vedno se prepričajte, da so potniki na zadnjih sedežih pravilno pripeti, in da prikazano število pripetih varnostnih pasov ustreza številu zasedenih zadnjih sedežev.

**Opomba:** če je na sedišču enega od potnikov zadaj kakšen predmet, se v



## VARNOSTNI PASOVI

določenih primerih lahko prižge opozorilna lučka.

### Nastavitev višine prednjih varnostnih pasov



Z gumbom **7** lahko nastavite višino pritrdišča ramenskega dela pasu, tako da je ta pravilno speljan, kot je predhodno opisano. Pritisnite gumb **7** in zvišajte ali znižajte višino pritrdišča pasu. Po opravljeni nastavitvi preverite ali je pritrdišče dobro učvrščeno.

### Varnostni pasovi na zadnjih stranskih sedežih



Zaklepanje, odklepanje in nastavitev zadnjih stranskih varnostnih pasov **8** se izvede na enak način kot pri sprednjih varnostnih pasovih.



Vsakič ko premikate zadnjo sedežno klop, preverite, ali so varnostni pasovi na zadnjih sedežih pravilno nameščeni in ali pravilno delujejo.

### Varnostni pas na zadnjem srednjem sedežu

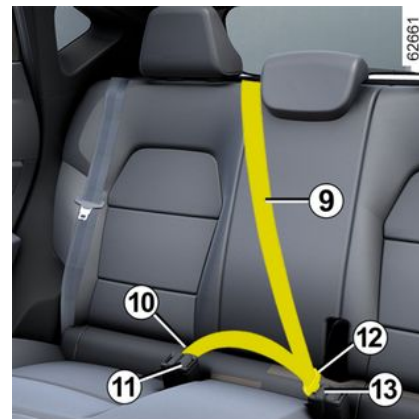

Počasi odvijte pas **9**.

Jeziček **10** zapnite v črno zaponko **11**.

Zapnite premični jeziček **12** v rdečo zaponko **13**.



Prepričajte se, da je jeziček **10** vedno v zaponki **11**, tudi če na srednjem sedežu ni nobenega potnika.

# VARNOSTNI PASOVI

## Opozorila

2

Naslednja opozorila veljajo tako za varnostne pasove na prednjih sedežih, kakor tudi za varnostne pasove na zadnjih sedežih.



– Na tovarniško vgrajenih delih sistema (varnostnih pasovih in sedežih ter njihovih pritrdiščih) ni dovoljeno opravljati nikakršnih sprememb. Za vgradnjo dodatnih varnostnih elementov (npr. otroškega sedeža) se posvetujte s predstavnikom servisne mreže.

- Ne uporabljajte raznih predmetov za razrahljanje pasu (npr. sponk, ščipalk itd.), ker vas pas, ki se ne bo dobro prilegal telesu, v primeru nesreče ne bo dovolj učinkovito varoval.
- Nikoli ne speljite pasu pod roko ali za hrbtom.
- Ne uporabljajte enega pasu za več oseb hkrati. Prav tako nikoli ne pripenjajte s svojim pasom dojenčka ali otroka v vašem naročju.
- Pas ne sme biti nikoli zvit.
- Po prometni nesreči morajo pristojni strokovnjaki preveriti in, če je potrebno, zamenjati varnostne pasove. Zamenjajte tudi pasove, na katerih ste opazili poškodbe.
- Pri ponovnem nameščanju zadnje sedežne klopi pazite, da so varnostni pasovi in zaponke pravilno speljani in jih bo mogoče pravilno uporabljati.
- Pazite, da je jeziček varnostnega pasu vstavljen v ustrezno zaponko.
- V območje ohišja zaponke varnostnega pasu ne postavljajte predmetov, ki bi lahko ovirali njegovo pravilno delovanje.
- Prepričajte se, da je položaj zaponke pravilen (osebe ali predmeti je ne smejo prekrivati ali ovirati).

## DODATNE VARNOSTNE NAPRAVE

### Dodatni sistemi varovanja na sprednjih sedežih

Glede na izvedenko vozila jih lahko sestavljajo:

- **zategovalniki varnostnih pasov v navijalnih bobnih;**
- **zategovalniki medeničnega pasu;**
- **omejevalniki zatezne sile varnostnih pasov za zaščito prsnega koša;**
- **airbags na voznikovi in sovoznikovi strani spredaj.**

Sistemi lahko pri čelnem trčenju delujejo ločeno ali skupno, odvisno od načina in silovitosti trka.

Glede na silovitost trčenja lahko sistem sproži:

- blokado varnostnega pasu;
- zategovalnik varnostnega pasu v navijalnem bobnu, ki se sproži, da popravi položaj in zategnenost pasu;
- zategovalnika medeničnega pasu, ki pritisne voznika ob sedež,
- sprednji airbag.

### Zategovalniki varnostnih pasov

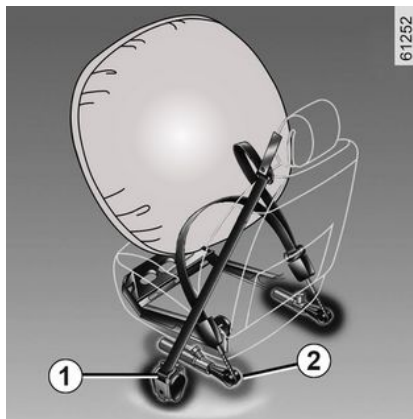

Zategovalniki pritisnejo varnostni pas ob telo ter s tem potnika ob sedež in tako povečajo učinkovitost varnostnega pasu.

Pri vključenem kontaktu lahko sistem v primeru močnejšega čelnega trčenja in glede na silovitost trčenja sproži delovanje:

- zategovalnik varnostnega pasu v navijalnem bobnu **1**, ki v trenutku zategne varnostni pas.
- zategovalnik medeničnega pasu v navijalnem bobnu **2** na sprednjih sedežih.



– Če ste imeli z vozilom nesrečo, mora dodatne sisteme varovanja

pregledati strokovnjak.

– Strogo je prepovedan kakršen koli poseg v sistem zategovalnikov, sestavnih delov Airbags, računalnikov in kablov ali njihova ponovna uporaba na drugih vozilih.

– Da bi se izognili nenadnemu sproženju varnostne blazine in s tem tudi poškodbam, vas opozarjamo, da je za izvajanje posegov na sistemih Airbags usposobljeno le osebje v pooblaščenih servisnih mreži za vaše vozilo.

– Kontrolo električnega sistema in spro- žilca lahko opravlja le usposobljeno osebje z za to predvideno kontrolno napravo.

– Če nameravate vozilo odpeljati na odpad, se pred tem posvetujte s predstavnikom servisne mreže glede odstranitve plinskih generatorjev na zategovalnikih in sestavnih delih Airbags.

## DODATNE VARNOSTNE NAPRAVE

### Omejevalnik zatezne sile pasu

Ta mehanizem se sproži pri določeni stopnji silovitosti trka in zmanjša silo, s katero varnostni pas pritiska na telo.

### Čelni varnostni blazini za voznika in sovoznika

Varnostna blazina je vgrajena spredaj na voznikovi in na sovoznikovi strani.

Simbol na spodnjem delu vetrobranskega stekla nakazuje, ali je ta oprema prisotna (odvisno od vozila).

Vsak sistem varnostne blazine airbag sestavlja:

- airbag in plinski generator, ki sta vgrajena v volan na voznikovi strani in v armaturno ploščo na sovoznikovi strani;
- elektronska enota za nadzor sistema, ki upravlja električni vžigalnik plinskega generatorja,
- ločena tipala;

– skupna kontrolna lučka  na instrumentni plošči.



Sistem airbag za svoje aktiviranje uporablja poseben pirotehnični sistem. Zato se ob sproženju varnostne blazine proizvajata toplota in dim (to še ne pomeni, da bo izbruhnil požar) in zasliši se močan pok. airbag se mora z zrakom napolniti v trenutku, zato lahko povzroči poškodbe ali druge nevarnosti na površini kože.

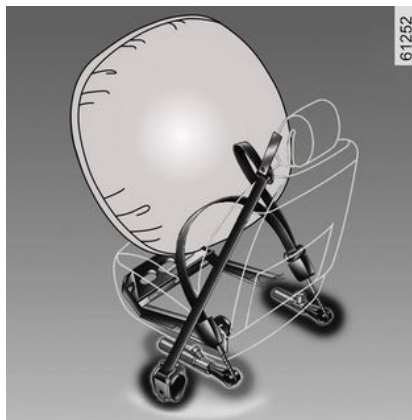

### Delovanje

Sistem deluje le pri vključenem kontaktu.

Pri silovitem čelnem trčenju se airbags v trenutku napihnejo. Napihnjena blazina ublaži udarec voznikove in sovoznikove glave in prsnega koša ob volan oziroma armaturno ploščo. Zračne blazine se nato takoj izpraznijo, tako da potnikom nikakor ne preprečijo zapustiti vozila.

### Motnje delovanja



Ta opozorilna lučka zasveti, ko se motor zažene, nato pa ugasne po približno treh sekundah.

Če se ne prižge ob vključitvi kontakta ali če ostane prižgana, opozarja na motnjo v sistemu.

Čimprej se posvetujte s predstavnikom pooblaščenih servisnih mrež.

Vsako odlašanje pomeni manj učinkovito zaščito.

## DODATNE VARNOSTNE NAPRAVE

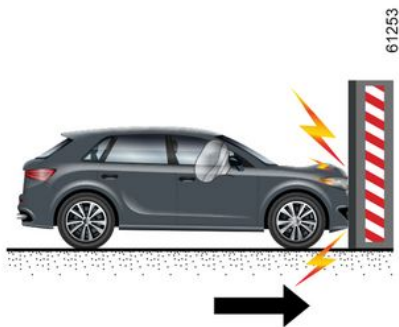

V naslednjih primerih se prožijo zategovalniki ali airbags.

Pri čelnem trčenju na trdno površino (ki je ni mogoče deformirati), pri katerem je hitrost trčenja enaka ali večja od 25 km/h.

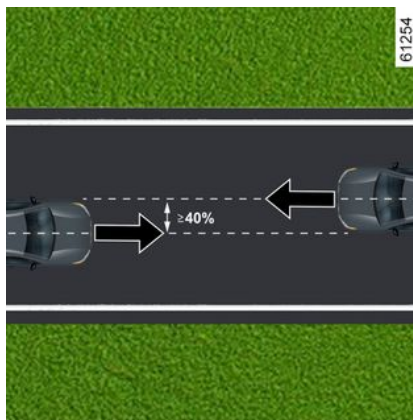

Pri čelnem trčenju z drugim vozilom enake ali višje kategorije, pri katerem je območje trčenja enako ali večje od 40 %, hitrost obeh vozil pa enaka ali večja od 40 km/h.

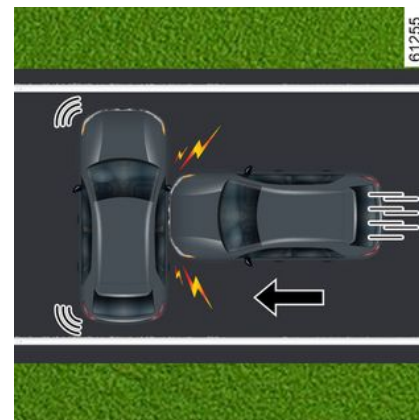

Pri bočnem trčenju z drugim vozilom enake ali višje kategorije, pri katerem je hitrost trčenja enaka ali večja od 50 km/h.

## DODATNE VARNOSTNE NAPRAVE

2

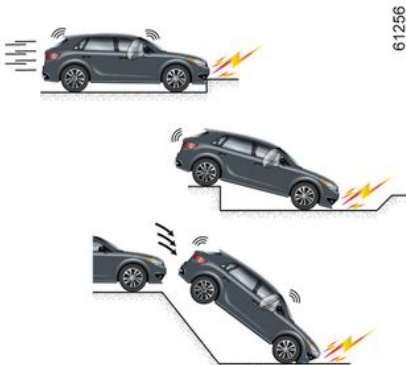

61256



61257



61258

### Zategovalniki ali airbags se lahko sprožijo v naslednjih primerih:

- udarec pod vozilom (npr. robnik vozišča);
- luknje na cestišču;
- padec ali trd pristanek;
- kamenje;
- ...

### Zategovalniki ali airbags se morda ne bodo sprožili v naslednjih primerih:

- v primeru trčenja od zadaj, ne glede na silovitost;
- v primeru prevračanja vozila;

- v primeru bočnega trčenja v sprednji ali zadnji del vozila,
- v primeru čelnega trčenja pod zadnji del tovornjaka;
- v primeru čelnega trčenja v ostro oviro;
- ...

# DODATNE VARNOSTNE NAPRAVE

## Opozorila

Vsa opozorila, navedena spodaj, ponazarjajo, kako se izogniti oviram ob sprožitvi airbagali kako preprečiti resne poškodbe ob sprožitvi.

2



### Opozorila, povezana z voznikom airbag

- Ne spreminjajte volanskega obroča ali njegove srednje blazinice.
- Prepovedano je kakršnokoli prekrivanje osrednje blazinice volanskega obroča.
- Na blazinico volanskega obroča ne pritrjujte nobenih predmetov (priponk, značk, ure, nosilca za telefon ...).
- Prepovedano je snemati volanski obroč (razen osebju servisne mreže za vaše vozilo).
- Med vožnjo ne sedite preblizu volanu: sedite tako, da so roke nekoliko upognjene (glejte »Nastavitev vozniškega prostora« ➔ 60). Tako boste zagotovili neovirano in učinkovito sproženje blazine.

### Opozorila, povezana s potnikom airbag

- **Na sprednjih sedežih je prepovedano nameščanje prevlek za sedež, ker bi to lahko vplivalo na delovanje sovoznikove airbag.**
- Ne pritrjujte ali lepите nobenih predmetov (priponk, značk, ure, nosilca za telefon itd.) na armaturno ploščo ali njeno bližino airbag.
- Med sovoznikom in armaturno ploščo naj ne bo nobenih predmetov (dežnika, paketov, palice ...) ali živali.
- Ne dajajte nog na armaturno ploščo ali na sedež, ker lahko zaradi drugačne držē pride v primeru nesreče do hudih poškodb. Na splošno velja, da morajo biti vsi deli telesa (kolena, roke, glava ...) oddaljeni od armaturne plošče.

## DODATNE VARNOSTNE NAPRAVE

### Dodatni sistemi varovanja na zadnjih sedežih

Glede na izvedenko vozila jih lahko sestavljajo:

- **zategovalniki varnostnih pasov v navijalnih bobnih na stranskih sedežih;**
- **omejevalniki zatezne sile varnostnih pasov za zaščito prsnega koša.**

Sistemi lahko pri čelnem trčenju delujejo ločeno ali skupno, odvisno od načina in silovitosti trka.

Glede na silovitost trčenja lahko sistem sproži:

- blokado varnostnega pasu;
- zategovalnik varnostnega pasu v navijalnem bobnu (ki popravi položaj in zategnjenost pasu).

### Omejevalnik zatezne sile pasu

Ta mehanizem se sproži pri določeni stopnji silovitosti trka in zmanjša silo, s katero varnostni pas pritiska na telo.

### Zategovalniki varnostnih pasov na stranskih sedežih

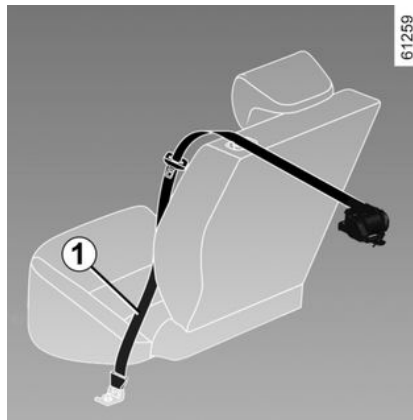

Zategovalniki pritisnejo varnostni pas ob telo ter s tem potnika ob sedež in tako povečajo učinkovitost varnostnega pasu.

Pri vključenem kontaktu lahko sistem v primeru močnejšega čelnega trčenja in glede na silovitost trčenja sproži zategovalnik navijalnega bobna varnostnega pasu **1**, ki v trenutku zategne varnostni pas.



- Če ste imeli z vozilom nesrečo, mora dodatne sisteme varovanja pregledati strokovnjak.
- Kakršen koli poseg v sistem (zategovalniki, airbags, računalniki, kabli) ali sistemske komponente in njihova ponovna uporaba v drugih vozilih sta strogo prepovedana.
- Da bi se izognili nenadni sprožitvi sistemov in morebitnim poškodbam, lahko vse posege na zategovalnikih in airbags izvaja samo ustrezno usposobljeno osebje pooblaščenec servisne mreže.
- Kontrolo električnega sistema in spro- žilca lahko opravlja le usposobljeno osebje z za to predvideno kontrolno napravo.
- Če nameravate vozilo odpeljati na odpad, se pred tem posvetujte s predstavnikom servisne mreže glede odstranitve plinskega generatorja zategovalnikov varnostnega pasu in airbags.



## DODATNE VARNOSTNE NAPRAVE

### Naprave za stransko zaščito

#### Bočna varnostna blazina

Gre za airbag, s katerima sta lahko opremljena oba prednja sedeža in ki se v primeru aktiviranja razprostreta ob strani sedeža (na strani vrat), da zavarujeta potnike pri silovitem bočnem trčenju.

#### Zavesna varnostna blazina

Ta airbag je vgrajena (odvisno od vozila) nad stekli na obeh straneh vozila – napolni se vzdolž sprednjih in zadnjih bočnih stekel, da potnike zaščiti v primeru silovitega bočnega trčenja.



**Opozorilo, povezano z bočno airbag**

#### – Nameščanje

**sedežnih prevlek:** na sedeže, airbag opremljene z varnostno blazino, lahko namestite le sedežne prevleke, ki so zasnovane posebej za vaše vozilo. Vprašajte predstavnika servisne mreže za vaše vozilo, če so take prevleke na voljo. Ob uporabi drugih prevlek (ali prevlek, ki so namenjene za kakšno drugo vozilo) je ogrožena vaša varnost, saj bi v primeru nesreče lahko ovirale pravilno sproženje bočnih airbag. – Med sedežnim naslonjalom in vrati ter notranjimi oblogami ne postavljajte nobene opreme, predmetov ali celo živali. Prav tako ne pokrivajte sedežnega naslonjala z obleko ali drugo opremo. To lahko negativno vpliva na delovanje varnostne blazine in v primeru, da se airbag aktivira, lahko povzroči tudi resne poškodbe.

- Vsako demontažo ali spreminjanje sedežev in notranjih oblog lahko opravi le usposobljeno osebje servisne mreže za vaše vozilo.
- airbag se razpre prek zarez na naslonjalih sprednjih sedežev (pri vratih): v te reže ne smete vstavljati nobenih predmetov.

# DODATNE VARNOSTNE NAPRAVE

## Dodatni sistemi varovanja

Vsa naslednja opozorila so namenjena temu, da ne bi prišlo do oviranja sprožitve airbag ali do poškodb ob sprožitvi.



Varnostna airbag blazina je zasnovana tako, da dopolnjuje varovanje, ki ga zagotavlja varnostni pas. Tako airbag in varnostni pas sta nerazdružljiva člena istega varovalnega sistema. Zato morajo biti vsi potniki vedno pripeti z varnostnim pasom. Če potniki niso pripeti z varnostnimi pasovi, lahko pride do resnih poškodb v primeru nesreče. Večje je tudi tveganje za površinske poškodbe kože, ki so posledica sproženja airbag, čeprav so manjše poškodbe pri sprožitvi varnostnih blazin vedno mogoče.

V primeru prevračanja ali silovitega trčenja od zadaj se zategovalniki ali airbags ne sprožijo vedno. Sistemi se lahko sprožijo ob udarcih v podvozje vozila, kot na primer pri udarcih ob pločnik, pri luknjah na cestišču ali pri udarcih kamenja.

- Vsakršni posegi ali spremembe katerega koli dela airbag (airbags, zategovalnikov, kableskega snopa itd.) **so strogo prepovedani** (izvede jih lahko izključno usposobljeno osebje pooblaščen servisne mreže).
- Za pravilno delovanje sistema in v izogib nenadnemu sproženju sistema, ki lahko povzroči poškodbo, lahko vse posege v sistem airbag izvaja samo usposobljeno osebje pooblaščen servisne mreže.
- Če je bilo vozilo udeleženo v airbag prometni nesreči ali je bilo predmet kraje ali poskusa kraje, morate vozilo iz varnostnih razlogov pripeljati v pooblaščen servis na pregled sistema varnostnih blazin.
- Če vozilo prodate ali posodite, novega kupca ob predaji navodil za uporabo tega vozila obvestite o teh pogojih.
- Če nameravate vozilo odpeljati na odpad, se pred tem posvetujte s predstavnikom pooblaščen servisne mreže glede odstranitve plinskih generatorjev.

# VARNOST OTROKA

## splošno

### Prevoz otroka

Upoštevajte predpise, ki veljajo v posameznih državah.

Tako kot odrasel potnik, mora tudi otrok pravilno sedeti in biti vedno privezan z varnostnim pasom. Odgovorni ste za otroke, ki jih prevažate.

Otrok ni pomanjšana odrasla oseba. Izpostavljen je drugačnim nevarnostim in poškodbam, saj še njegove mišice in kosti niso povsem razvite. Samo varnostni pas ne zagotavlja zadostne varnosti. Priskrbite mu ustrezen otroški sedež in ga pravilno uporabljajte.



Če želite preprečiti odpiranje vrat, uporabite funkcijo »Otroška ključavnica« ➔ 48.



Trčenje pri hitrosti 50 km/h je enakovredno padcu z višine 10 metrov.

Neprivezan otrok v vozilu je v enaki nevarnosti kot otrok, ki se igra na balkonu brez ograje v četrtem nadstropju!

Otrok naj nikoli ne sedi v vašem naročju.

V primeru nesreče ga ne boste mogli zadržati, tudi če ste privezani.

Če je bilo vaše vozilo udeleženo v prometni nesreči, zamenjajte otroški sedež in dajte preveriti varnostne pasove in pritrdišča ISOFIX.



**Voznikova odgovornost med parkiranjem ali ob zaustavitvi vozila**

Nikoli ne zapuščajte vozila, niti za kratek čas, če v njem ostane otrok, odrasla oseba ali žival, ki potrebuje pomoč drugih.

Slednji bi namreč lahko nehote zagnali motor, vključili razno opremo, kot je pomik stekel, ali zaklenili vrata, s čimer bi lahko ogrozili sebe in druge.

Nikoli ne pozabite, da lahko v vročem, oziroma sončnem vremenu temperatura v notranjosti vozila zelo hitro naraste.

**SMRTNA NEVARNOST ALI NEVARNOST HUJŠIH POŠKODB.**

### Uporaba otroškega sedeža

Stopnja zaščite, ki jo nudi otroški sedež, je odvisna od tega, v kolikšni meri lahko zadrži otroka, in od njegove namestitve. Nepravilna namestitev namreč lahko ogrozi zaščito otroka pri močnem zaviranju ali trčenju.

## VARNOST OTROKA

2

Pred nakupom otroškega sedeža preverite, ali ustreza predpisom v vaši državi in ali ga lahko namestite v svoje vozilo. Obiščite pooblaščenega predstavnika servisne mreže, da se seznanite s priporočenimi sedeži za vaše vozilo.

Predpisi o prevozu otrok so za vsako državo posebne. Uporaba otroškega sedeža med prevozom je odvisna od starosti in/ali velikosti in/ali teže otroka.

a otroke, ki jih ni treba prevažati v otroškem sedežu, se prepričajte, da je varnostni pas pravilno nastavljen in pripet.

V vseh primerih morate upoštevati predpise določene države, v kateri se nahajate.

Praden namestite otroški sedež, preberite navodila za uporabo in jih dosledno upoštevajte. Če boste imeli težave pri namestitvi, se obrnite na proizvajalca sedeža. Navodila hranite skupaj s sedežem.



Dajte otroku dober zgled in se vedno pripnite z varnostnim pasom. Naučite otroka:

- da se pravilno pripnejo z varnostnim pasom;
- da vstopa in izstopa na strani, kjer ni prometa.

Ne uporabite rabljenega otroškega sedeža ali sedeža brez priloženih navodil za uporabo. Prepričajte se, da na otroškem sedežu ali v njegovi bližini ni nobenega predmeta, ki bi lahko oviral njegovo namestitvev.



Nikoli ne pustite otroka v vozilu samega brez nadzora.

Prepričajte se, da je otrok vedno privezan in da je njegov varnostni pas pravilno nastavljen in naravnan. Ne oblačite otroka v predebela oblačila, saj se mora pas čvrsto oprijemati otrokovega telesa  
➔ 60.

Ne pustite, da otrok moli glavo ali roko skozi okno.

Preverite, ali otrok med vožnjo ohrani pravilno držo, predvsem med spanjem.

# VARNOST OTROKA

## Izbira otroškega sedeža

Otroški sedež, obrnjen v nasprotni smeri vožnje



Dojenčkova glava je v primerjavi z ostalim telesom težja kot pri odraslem človeku, zato je dojenčkov vrat zelo občutljiv. Otrok čim dlje prevažajte v tem položaju (najmanj do 2. leta starosti). Tak položaj varuje glavo in vrat.

Izberite varovalni sedež z boljšo stransko zaščito in ga zamenjajte takoj, ko je položaj otrokove glave višji od školjke sedeža.

Otroški sedež, obrnjen v smeri vožnje



Do teže 18 kg ali 4 leta se lahko otrok vozi v sedežu, obrnjenem naprej. Izberite sedež glede na velikost otroka: njihova glava in trebuh sta področji, ki ju je treba najbolj zaščititi. Otroški sedež, ki je trdno pritrjen v vozilo v smeri vožnje, zmanjša nevarnost udarca v glavo. Otrok prevažajte v sedežu, obrnjenem v smeri vožnje in opremljenim s pasom, dokler to omogoča njegova velikost.

Izberite varovalni sedež z boljšo stransko zaščito.

Dvižna sedišča



Od četrtega leta dalje oziroma, ko doseže težo 15 kg, lahko otrok sedi na dvižnem sedišču, ki omogoča prilagoditev varnostnega pasu njegovi telesni zgradbi. Podporni sedež mora biti opremljen z vodili, ki omogočajo speljavo varnostnega pasu preko otrokovih stegen in ne preko trebuha. Priporočljiva je uporaba nastavljivega naslonjala z vodikom, ki omogoča speljavo pasu preko sredine ramena. Pas ne sme nikoli potekati prek otrokovega vratu ali roke.

Izberite varovalni sedež z boljšo stransko zaščito.



Seznam načinov, ki jih priporoča proizvajalec za varnostne sisteme otrok:



63133

### izbira načina pritrditve otroškega sedeža

Otroški sedež lahko pritrdite na dva načina: z varnostnim pasom ali z uporabo sistema ISOFIX.

### Pritrditev z varnostnim pasom

Varnostni pas mora biti pravilno nastavljen, da učinkovito ščiti pri sunkovitem zaviranju ali trčenju.

Upoštevajte način speljave varnostnega pasu, ki ga priporoča proizvajalec otroškega sedeža.

Vedno preverite, ali je varnostni pas zapet, tako da povlečete zanj. Nato ga do konca napnite, tako da pritisnete na otroški sedež.

Prepričajte se, da je sedež dobro učvrščen, poskusite ga premakniti levo/desno in naprej/nazaj: sedež mora ostati trdno na mestu.

Prepričajte se, da otroški sedež ni napačno nameščen pod kotom in da se ne naslanja na okno.



Otroškega sedeža ne uporabljajte, če obstaja tveganje, da se varnostni pas odpne: podnožje sedeža ne sme biti na sponki in/ali zapahu varnostnega pasu.



Varnostni pas ne sme biti nikoli ohlapen ali zaviti. Nikoli ne speljite pasu pod roko ali za

hrbtom.

Prepričajte se, da pas ni poškodovan zaradi drgnjenja ob ostre robove.

Če varnostni pas ne deluje pravilno, ne more varovati otroka. Obrnite se na predstavnika pooblaščenih servisnih mreže. Ne uporabljajte tega sedeža, dokler okvara pasu ni odpravljena.

### Pritrditev s sistemom ISOFIX

Potrjeni otroški sedeži ISOFIX so homologirani v skladu s trenutno veljavnimi predpisi, če velja od spodnjih štirih trditev:

- univerzalni sedeži ISOFIX s tritočkovno pritrditvijo, obrnjeni v smeri vožnje;
- poluniverzalni sedeži ISOFIX z dvotočkovno pritrditvijo;
- specifično za vozilo;
- i-Size z naslednjimi možnostmi:
  - pas, ki se pripe na tretji obroček zadevnega sedeža;

## VARNOST OTROKA

– ali vzvod, ki je pritrjen v podvozila, združljiv s homologiranim sedežem i-Size, ki v primeru trčenja prepreči premikanje otroškega sedeža.

Pri zadnjih treh vrstah sedežev preverite, ali jih lahko namestite v vaše vozilo, tako da si ogledate seznam združljivih vozil.



Na tovarniško vgrajenih delih sistema, torej varnostnih pasovih in sedežih ter njihovih pritrdiščih, sistemu, ISOFIX, sedežih in njihovih pritrdiščih ni dovoljeno opravljati nikakršnih sprememb.

Otroški sedež pritrдите z zaponkami ISOFIX, če so na voljo. Sistem ISOFIX zagotavlja preprosto, hitro in zanesljivo namestitev.

Sistem ISOFIX je opremljen z 2 obročkoma, v nekaterih primerih pa tudi s tremi.



Pritrdišča ISOFIX so predvidena izključno za otroške sedeže, opremljene s sistemom ISOFIX. Nikoli ne pritrjujte drugačnih otroških sedežev, pasov ali predmetov v ta pritrdišča. Prepričajte se, da ni nobenega predmeta v bližini pritrdišč. Če je bilo vozilo udeleženo v prometni nesreči, naj vam preverijo pritrdišča ISOFIX in zamenjajte otroški sedež.



Pred uporabo otroškega sedeža ISOFIX, ki ste ga kupili za neko drugo vozilo, preverite, ali je njegova namestitev dovoljena. Oglejte si seznam vozil, v katera je mogoče namestiti ta sedež, ki ga dobite pri proizvajalcu sedeža.

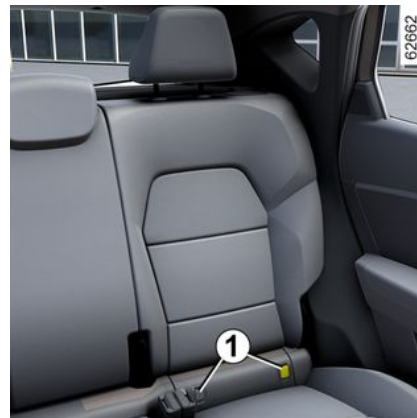

Obročka sta nameščena za zadrgami **1** med naslonjalom in sediščem ter sta

označena z oznako

Tretji obroček **4** se uporablja za pritržitev zgornjega pasu pri nekaterih otroških sedežih. **2** pri nekaterih otroških sedežih.

**Zadnji sedeži**

## VARNOST OTROKA

2



Zgornji pas **2** mora biti speljan med naslonjalom sedeža in zadnjo polico. V ta namen odstranite zadnjo polico → 327.

Kaveljček **3** pričvrstite na enega od obročkov **4**, označenih s simbolom



**Prednji sovoznikov sedež**



Kaveljček **3** zgornjega pasu **2** pritrдите na obroč **4**, označenim s simbolom



**Vsi sedeži**

Napnite zgornji pas **2**, da se naslonjalo otroškega sedeža nasloni ob naslonjalo sedeža vozila.



Pritrdišča ISOFIX so predvidena izključno za otroške sedeže, opremljene s sistemom ISOFIX. Nikoli ne pritrjujte drugačnih otroških sedežev, pasov ali predmetov v ta pritrdišča. Prepričajte se, da ni nobenega predmeta v bližini pritrdišč. Če je bilo vozilo udeleženo v prometni nesreči, naj vam preverijo pritrdišča ISOFIX in zamenjajte otroški sedež.



Prepričajte se, da je naslonjalo otroškega sedeža, obrnjena v smeri vožnje, naslonjeno na naslonjalo sedeža v vozilu. V tem primeru otroški sedež ne leži vedno na sedišču sedeža v vozilu.



# OTROŠKI SEDEŽI

## Namestitev otroškega sedeža, splošno

Določeni sedeži niso ustrezni za namestitev otroških sedežev. Diagram prikazuje, kje namestiti otroški sedež.



Otroški sedež je najbolje namestiti na zadnji sedež.

Prepričajte se, da otroški sedež ali otrokove noge ne ovirajo pravilne namestitve sprednjega sedeža → 54 → 57.

Prepričajte se, da pri namestitvi otroškega sedeža v vozilo, ni nevarnosti, da bi se odlepil s svojega podstavka.

Če morate odstraniti vzglavnik, ga pospravite na varno mesto, da ne bo ogrožal potnikov pri sunkovitem zaviranju ali trčenju. Vedno pritrдите otroški sedež v vozilu, tudi če na njem ni otroka, da ne bo ogrožal potnikov pri sunkovitem zaviranju ali trčenju.

Lahko se zgodi, da omenjene vrste sedežev niso na voljo. Pred uporabo katerega drugega otroškega sedeža,

preverite pri proizvajalcu, ali je primeren za vaše vozilo.

## Spredaj

Zakonodaja v zvezi s prevozom otrok na sovoznikovem sedežu v različnih državah se razlikuje. Oglejte si ustrezno zakonodajo in sledite navodilom na sliki.

Pred namestitvijo otroškega sedeža na sedež (če je dovoljena):

- pomaknite varnostni pas karseda navzdol;
- potisnite sedež do konca nazaj;
- nekoliko nagnite naslonjalo iz navpičnega položaja (za približno 25°);
- do konca dvignite sedišče sedeža (pri vozilih, ki to omogočajo).

Vedno do konca dvignite vzglavnik sedeža, da ne bi oviral otroškega sedeža → 54.

Po namestitvi otroškega sedeža, če je to mogoče, lahko po potrebi sedež v vozilu premaknete naprej (da ostane dovolj prostora na zadnjih sedežih za potnike, ali druge otroške sedeže). Če je otroški sedež obrnjen v nasprotni smeri vožnje, naj se ne dotika instrumentne plošče, oziroma naj ne bo pomaknjen naprej do končnega položaja.

Po namestitvi otroškega sedeža drugih nastavitev ne spreminjajte več.



## SMRTNA NEVARNOST ALI NEVARNOST HUJŠIH POŠKODB:

pred nameščanjem otroškega sedeža na sovoznikov sedež, obrnjen v nasprotni smeri vožnje, se prepričajte, da je airbag izklopljena → 93.

## Na stranskem zadnjem sedežu

Košaro namestite prečno na smer vožnje, tako da zasede najmanj dva sedeža. Otrokova glava naj bo obrnjena proti notranjosti vozila. Njegove noge naj bodo v bližini vrat.

Če želite namestiti otroški sedež, obrnjen v nasprotni smeri vožnje, pomaknite prednji sedež do konca naprej. Nato pomaknite prednji sedež toliko nazaj, da se ne bo dotikal otroškega sedeža.

Za varnost otroka v položaju v smeri vožnje poskrbite tako:

- premaknite sedež, na katerem bo sedel otrok, čim dlje nazaj;
- sedež, ki je pred otrokom, pomaknite naprej in nastavite položaj naslonjala, da se sedež ne dotika nog otroka.

## OTROŠKI SEDEŽI

2



Prepričajte se, da otroški sedež in otrokove noge ne ovirajo pritrditve sedeža spredaj → 57 ali

→ 54.

V vsakem primeru odstranite vzglavnik na zadnjem sedežu, na katerem je nameščen otroški sedež → 57. Po potrebi pomaknite zadnji sedež čim bolj nazaj. To je potrebno opraviti preden namestite otroški sedež. Preverite, ali je otroški sedež pritisnjen ob naslonjalo zadnjega sedeža.



### **Namestitev jahača (skupina 2 ali 3)**

Preverite, ali varnostni pas → 60 deluje (se

navija) pravilno.

Nastavite varnostni pas z namestitvijo položaja:

- ramenskega varnostnega pasu na otrokovi rami, tako da se ne dotika vratu;
- medeničnega varnostnega pasu tako, da leži plosko na stegnih in ob medenici.

Po potrebi prilagodite položaj sedeža v vozilu.



Otroškega sedeža z oporami, naslonjenimi na pod, ne smete nikoli namestiti na zadnji

srednji sedež.

**SMRTNA NEVARNOST ALI  
NEVARNOST HUDIH  
POŠKODB.**



Otroški sedež je najbolje namestiti na zadnji sedež.

Če želite na to namesto namestiti otroški sedež ISOFIX, pred aktiviranjem vijakom z roko odprite varnostne pasove.



Če namestite otroški sedež ISOFIX na zadnji levi sedež, sredinskega sedeža ni mogoče

uporabljati. V tem primeru varnostni pas srednjega sedeža ni dostopen in uporaben.



# OTROŠKI SEDEŽI

Pritrditev z varnostnim pasom

2

Prikaz namestitve

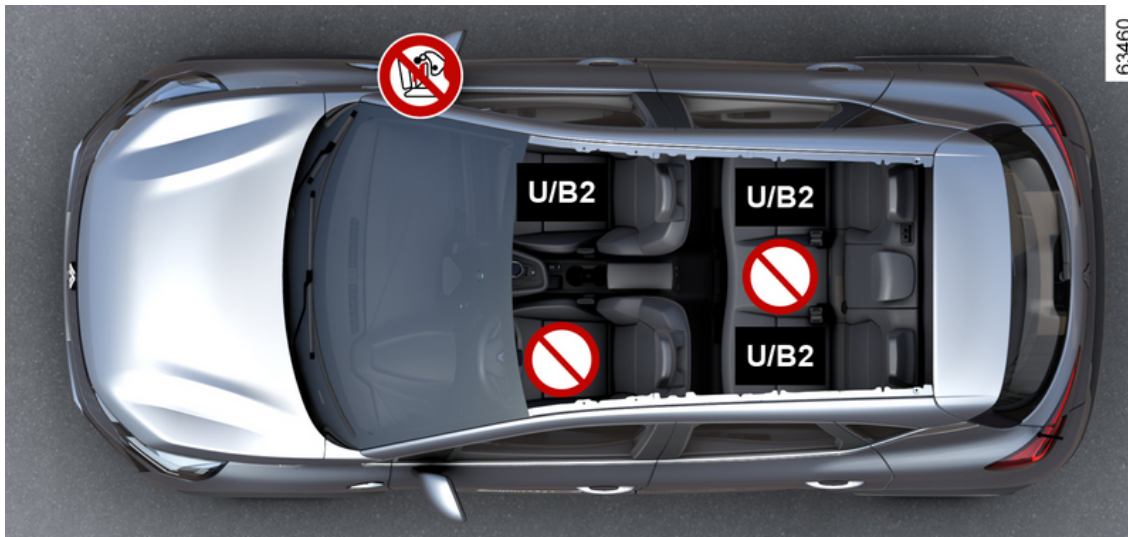

## OTROŠKI SEDEŽI

 Pred namestitvijo otroškega sedeža, ali preden potnikom dovolite uporabo sedeža, preverite stanje airbag.

 Sedež ni primeren za namestitev otroškega sedeža.

### Otroški sedež, pritrjen z varnostnim pasom

**U** Sedež, opremljen za pritrditev "univerzalnega" odobrenega sedeža z uporabo varnostnega pasu.

**B2** Sedež, ki omogoča pritrditev otroškega sedeža s homologacijo »B2« z varnostnim pasom.



**SMRTNA NEVARNOST ALI NEVARNOST HUJŠIH POŠKODB:** pred nameščanjem otroškega sedeža na sovoznikov sedež, obrnjen v nasprotni smeri vožnje, se prepričajte, da je airbag izklopljena → 93.



Sistem za varovanje otroka, ki ni primeren za to vozilo, ne bo pravilno varoval otroka ali dojenčka. Otrok se lahko hudo ali celo smrtno poškoduje.



Prepričajte se, da je otrok vedno privezan in da je njegov varnostni pas pravilno nastavljen in naravnian → 60. Po potrebi ustrezno prilagodite položaj sedeža.

# OTROŠKI SEDEŽI

## Namestitvena tabela

2 Spodnja tabela povzema informacije, prikazane v naslednji shemi namestitve, da se zagotovi upoštevanje veljavne zakonodaje.

Tip otroškega sedeža	Teža otroka	Prednji sovoznikov sedež		Stranski zadnji sedeži	Zadnji srednji sedež
		Z airbag deaktivirano	Z airbag aktivirano		
Prečno nameščena košara Skupina 0	< 10 kg	X	X	U (2)	X
Otroška lupinica, obrnjena v nasprotni smeri vožnje Skupina 0 ali 0 +	< 10 kg in < 13 kg	U (1) (5)	X	U (3)	X
Školjkast sedež/sedež v nasprotni smeri vožnje Skupini 0 + in 1	< do 13 kg in 9 do 18 kg	U (1) (5)	X	U (3)	X
Sedež, obrnjen v smeri vožnje Skupina 1	9 do 18 kg	X	U (5)	U (4)	X
Dvižno sedišče Skupini 2 in 3	15 do 25 kg in 22 do 36 kg	X	U / B2 (5)	U / B2 (4)	X



(1) **SMRTNA NEVARNOST ALI NEVARNOST HUJŠIH POŠKODB:** preden na sovoznikov sedež namestite otroški sedež, obrnjen v nasprotni smeri vožnje, preverite, ali je sovoznikova airbag izklopljena → 93.

X = mesto ni primerno za namestitev tovrstnega otroškega sedeža.

## OTROŠKI SEDEŽI

**U** = sedež, ki omogoča pritrditev otroškega sedeža, ki je na voljo v prosti prodaji in je homologiran kot "univerzalen", z varnostnim pasom: preverite, ali ga je mogoče namestiti.

**B2** = ojačevalniki v skupinah 2 in 3 (15 do 25 kg in 22 do 36 kg).

(2) Košaro se namesti prečno na smer vožnje, tako da zasede najmanj dva sedeža. Otrokova glava naj bo obrnjena proti notranjosti vozila. Njegove noge naj bodo v bližini vrat.

(3) Po potrebi pomaknite sedež v vozilu čim bolj nazaj. Če želite namestiti otroški sedež, obrnjen v nasprotni smeri vožnje, pomaknite prednji sedež do konca naprej. Nato pomaknite prednji sedež toliko nazaj, da se ne bo dotikal otroškega sedeža.

(4) Vedno spustite vzglavnik zadnjega sedeža, na katerem je nameščen otroški sedež. To morate narediti, preden namestite otroški sedež → 57. Premaknite sedež pred otrokom naprej, premaknite naslonjalo sedeža naprej, da preprečite stik med sedežem in nogami otroka.

(5) Sedež v vozilu pomaknite čim bolj nazaj in navzgor ter nekoliko nagnite naslonjalo (približno 25 °).

# OTROŠKI SEDEŽI

## Prilrditev s sistemom ISOFIX

2

### Prikaz namestitve

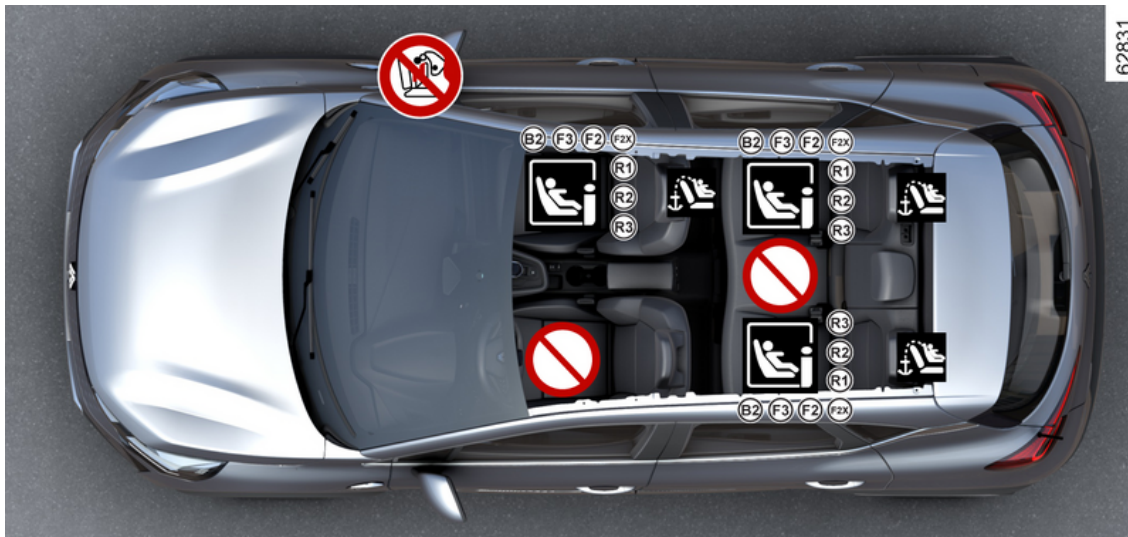

62831



# OTROŠKI SEDEŽI



Pri namestitvi otroškega sedeža na sovoznikov sedež se priporoča uporaba opore, naslonjene na pod, da se ne sproži opozorilo za odpet varnostni pas.



Sistem za varovanje otroka, ki ni primeren za to vozilo, ne bo pravilno varoval otroka ali dojenčka. Otroci se lahko hudo ali celo smrtno poškodujejo.



Sedež, ki ne omogoča namestitve otroškega sedeža.

## Otroški sedež, pritrjen z uporabo sistema ISOFIX



mesto primerno za pritrnitev otroškega sedeža ISOFIX ali i-Size.



Sprednji in zadnji sedeži so opremljeni s pritrdiščem, ki omogoča pritrnitev univerzalnega otroškega sedeža, obrnjenega v smeri vožnje ISOFIX. Pritrdišča za sprednji sedež se nahajajo na naslonjalu sovoznikovega sedeža, pritrdišča za zadnje sedeže pa na naslonjalu sedežne klopi.



### **SMRтна NEVARNOST ALI NEVARNOST HUJŠIH POŠKODB:**

preden na sovoznikov sedež namestite otroški sedež, obrnjen v nasprotni smeri vožnje, preverite, ali je airbag izklopljena → 93.



Otroški sedež je najbolje namestiti na zadnji sedež.

Če želite namestiti sedež ISOFIX na to mesto, pred aktiviranjem zapahov z roko odprite varnostni pas.

## OTROŠKI SEDEŽI



Če namestite sedež ISOFIX na zadnji stranski sedež na levi strani, uporaba srednjega sedeža ni mogoča. V tem primeru varnostni pas srednjega sedeža ni dostopen in uporaben.

2



# OTROŠKI SEDEŽI

## Namestitvena tabela

Spodnja tabela povzema informacije, prikazane v naslednji shemi namestitve, da se zagotovi upoštevanje veljavne zakonodaje.

Tip otroškega sedeža	Teža otroka	Velikost sedeža [pritrditve]	Prednji sovoznikov sedež		Stranski zadnji sedeži	Zadnji srednji sedež
			Brez sestavnega dela airbag ali z airbag izklopljenimi sestavnimi deli	Z airbag aktivirano		
<b>Prečno nameščena košara</b> Skupina 0	< 10 kg	L1 [F] L2 [G]	X	X	X	X
<b>Otroška lupinica, obrnjena v nasprotni smeri vožnje</b> Skupina 0 ali 0 +	< 13 kg	R1 [E]	IL (1) (5)	X	IL (2)	X
<b>Sedež, obrnjen v nasprotni smeri vožnje</b> Skupini 0 + in 1	< do 13 kg in 9 do 18 kg	R3 [C] R2 [D]	IL (1) (5)	X	IL (2)	X
<b>Sedež, obrnjen v smeri vožnje</b> Skupina 1	9 do 18 kg	F3 [A] F2 [B] F2X [B1]	X	IUF - IL (1)	IUF - IL (2)(3)	X
<b>Dvižno sedišče</b> Skupini 2 in 3	15 do 25 kg in 22 do 36 kg	B2	X	IUF - IL (4)	IUF - IL (2) (3)	X

## OTROŠKI SEDEŽI

<b>Sedeži-Size</b>	Sedež, obrnjen v nasprotni smeri vožnje	i - U (1) (5)	X	I - U (2)	X
	Sedež, obrnjen v smeri vožnje	X	i - UF (1)	i - UF (2) (3)	X
	Dvižno sedišče	X	i - UF (4)	i - UF (2) (3)	X

2

**X** = sedež ni primeren za namestitev otroškega sedeža.

**IUF** = Sedež, ki omogoča pritrnitev otroškega sedeža z "univerzalno ali specifično za vozilo" homologacijo s sistemom ISOFIX na opremljena vozila; preverite, ali ga je mogoče namestiti.

**IL** = Sedež, ki omogoča pritrnitev otroškega sedeža s "poluniverzalno ali specifično za vozilo" homologacijo s sistemom ISOFIX na opremljena vozila; preverite, ali ga je mogoče namestiti.

**i-U** = Primerno za "univerzalne" pripomočke za varovanje, obrnjene v smeri naprej in nazaj i-Size .

**i-UF** = Primerno samo za "univerzalne" pripomočke za varovanje, obrnjene v smeri naprej in nazaj i-Size.

**(1)** Avtomobilski sedež premaknite čim bolj nazaj in ga čim bolj spustite, nato rahlo nagnite naslon sedeža (za približno 25°).

**(2)** Po potrebi pomaknite sedež v vozilu čim bolj nazaj. Če želite namestiti otroški sedež, obrnjen v nasprotni smeri vožnje, pomaknite prednji sedež do konca naprej. Nato pomaknite prednji sedež toliko nazaj, da se ne bo dotikal otroškega sedeža.

**(3)** Vedno spustite vzglavnik zadnjega sedeža, na katerem je nameščen otroški sedež. To morate narediti, preden namestite otroški sedež ➔ **57**. Premaknite sedež pred otrokom naprej, premaknite naslonjalo sedeža naprej, da preprečite stik med sedežem in nogami otroka.

**(4)** Sedež v vozilu pomaknite čim bolj nazaj in navzgor ter nekoliko nagnite naslonjalo (približno 25 °).

Velikost otroškega sedeža ISOFIX je označena s črko:

- F3,F2,F2X [A, B, B1]: za sedeže, obrnjene v smeri vožnje, v skupini 1 (od 9 do 18 kg);
- B2: ojačevalniki v skupinah 2 in 3 (15 do 25 kg in 22 do 36 kg);
- R3, R2 [C, D]: sedeži, obrnjeni v nasprotni smeri vožnje ali otroške lupinice, skupine 0+ (do 13 kg) ali skupine 1 (od 9 do 18 kg);
- R1 [E]: otroške lupinice, obrnjene v nasprotni smeri vožnje, skupine 0 (do 10 kg) ali 0+ (do 13 kg);
- L1,L2 [F, G]: košare za dojenčke skupine 0 (do 10 kg).

## OTROŠKI SEDEŽI



**(5) SMRTNA NEVARNOST ALI NEVARNOST HUJŠIH POŠKODB:** pred nameščanjem otroškega sedeža, obrnjenega v nasprotni smeri vožnje, na sovoznikov sedež, se prepričajte, da je sovoznikova varnostna blazina izklopljena → 93.

2

# VARNOST OTROKA: IZKLOP, VKLOP VARNOSTNE BLAZINE SOVOZNIKA

## Vklop/izklop

### Izklop varnostne blazine za sovoznika

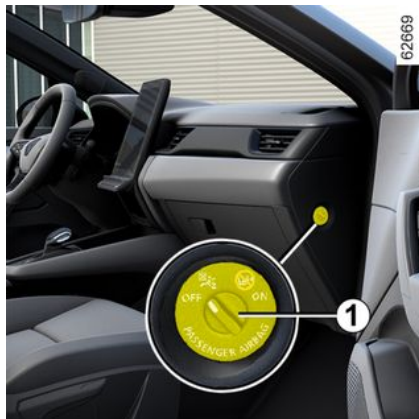

Pred nameščanjem otroškega sedeža na sprednji sovoznikov sedež:

- prepričajte se, da je nameščanje otroškega sedeža na ta sedež dovoljeno;
- če uporabljate otroški sedež, obrnjen v nasprotni smeri vožnje, **morate** izklopiti airbag.



**Za izklop airbag: pri zaustavljenem vozilu in izklopljenem kontaktu** pritisnite stikalo **1** in ga obrnite v položaj OFF.

Ko je kontakt vključen, **obvezno**

preverite, ali kontrolna lučka  na prikazovalniku **2** sveti.

**Ta kontrolna lučka ostane stalno prižgana in potrjuje, da lahko na sovoznikov sedež namestite otroški sedež.**



Sovoznikovo airbag lahko vklopite ali izklopite le pri **zaustavljenem vozilu in izključenem kontaktu.**

Če na stikalo pritisnete med vožnjo, se prižgeta kontrolni lučki



Stanje airbag bo ustrezalo stanju stikala, ko izklopite in ponovno vključite kontakt.



### POZOR

Ker delovanje sprednje sovoznikove airbag ni združljivo s položajem otroškega sedeža, obrnjenega v nasprotni smeri vožnje, sistema varovanja za otroški sedež, obrnjen v nasprotni smeri vožnje, **NIKOLI** ne namestite na sedež z **VKLOPLJENO** sprednjo **AIRBAG**. To lahko povzroči **SMRT OTROKA** ali **HUDE POŠKODBE**.

2

## VARNOST OTROKA: IZKLOP, VKLOP VARNOSTNE BLAZINE SOVOZNIKA

2



sovoznikovega senčnika **3** (glejte primer nalepke, prikazane zgoraj).

### Vklop varnostne blazine za sovoznika

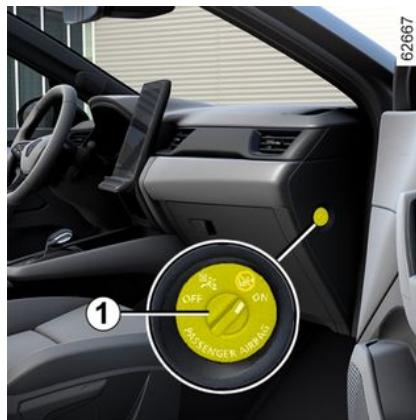



Takoj ko otroški sedež odstranite s sovoznikovega sedeža, morate ponovno aktivirati airbag, da sovozniku zagotovite varnost v primeru trčenja.



**Za ponovni vklop airbag: pri zaustavljenem vozilu in izklopljenem kontaktu pritisnite stikalo **1** in ga obrnite v položaj ON.**

Ko je kontakt vključen, **morate**

preveriti, ali je opozorilna lučka  ugasnjena in ali opozorilna lučka

 na prikazovalniku **2** po vsakem zagonu sveti približno eno minuto.

Sovoznikova airbag je vklopljena.

### Motnje delovanja

Otroškega sedeža, obrnjenega v nasprotni smeri vožnje, ni dovoljeno namestiti na sovoznikov sedež, če je



Na to vas opozarjajo oznake na armaturni plošči **A** na obeh straneh



## VARNOST OTROKA: IZKLOP, VKLOP VARNOSTNE BLAZINE SOVOZNIKA

sistem za vklop/izklop sovoznikove airbag okvarjen.

Prav tako ni priporočljivo, da bi na njem sedel katerikoli od sopotnikov.

Čimprej se posvetujte s predstavnikom pooblaščenih servisnih mrež.



Sovoznikovo airbag morate vklopiti ali izklopiti, **ko je vozilo zaustavljeno in**

**izključen kontakt.**

Če na stikalo pritisnete med vožnjo, se prižgeta kontrolni lučki



in



.

Stanje airbag bo ustrezalo stanju stikala, ko izključite in ponovno vključite kontakt.





## VOZNIKOVO MESTO

Voznikovo mesto: volan na levi strani

2

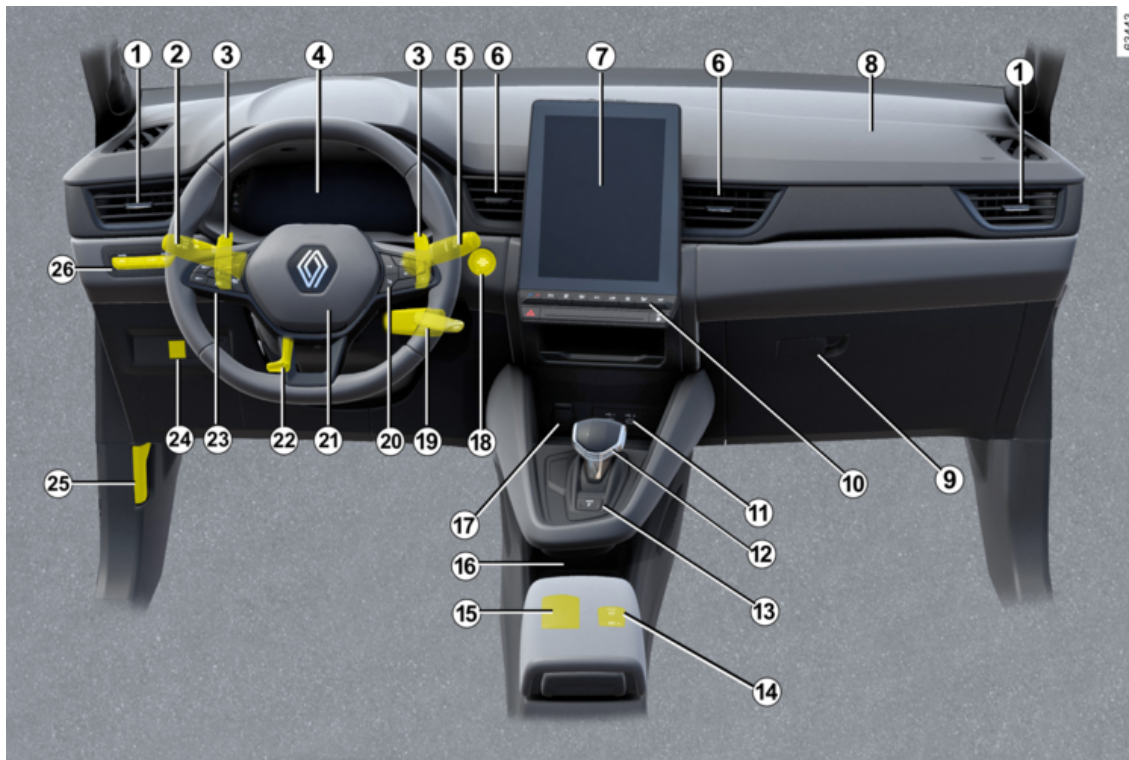

65443

# VOZNIKOVO MESTO

## Prisotnost opisane opreme JE ODVISNA OD IZVEDENKE VOZILA IN TRŽIŠČA

1. Bočni zračniki.

2. Ročica za upravljanje:

- smerokazi;
- zunanje osvetlitve;
- zadnjih meglenk.

3. Stikala samodejnega menjalnika

4. Instrumentna plošča.

5. Ročica stikala pranja in brisanja vetrobranskega in zadnjega stekla.

6. Osrednji zračniki

7. Zaslon multimedijskega sistema

8. Mesto namestitve sopotnikove airbag.

9. Predal za drobnarije

10. Stikala za:

- gretje ali klimatska naprava;
- varnostne utripalke;
- centralno zaklepanje vrat;
- ...

11. Priključki USB.

12. Prestavna ročica

13. Gumb za položaj za parkiranje na samodejnem menjalniku.

14. Stikala za:

- vklop/izklop samodejne parkirne zavore;
- vklop/izklop funkcije autohold.

15. Nosilec za kartico za prostoročno upravljanje.

16. Območje za polnjenje telefona/ odlagalno mesto za telefon

17. Vtičnica za dodatno opremo.

18. Gumb start/stop motorja

19. Stikalo za zagon

20. Stikala za:

- prikaz podatkov potovalnega računalnika in menija osebnih nastavitev vozila;
- daljinsko upravljanje avtoradia, navigacijskega sistema.

21. Prostor za airbag voznikovo varnostno blazino, hupa.

22. Ročica za nastavljanje volana po višini in globini.

23. Glavno stikalo in kontrole za tempomat/omejevalnik hitrosti, prilagodljivi tempomat Stop and Go in sistem za poravnavo vožnje na ustreznem voznem pasu.

24. Stikalo LPG.

25. Ročica za odpiranje pokrova motornega prostora

26. Stikala za:

- funkcija "My Safety"
- Ohranjanje ravni polnjenja "E-Save"
- nastavev jakosti osvetlitve kontrolnih naprav;
- električno nastavev višine svetlobnega snopa prednjih žarometov;
- vklop/izklop funkcije Stop and Start;
- vklop/izklop načina "ECO".

# VOZNIKOVO MESTO

Voznikovo mesto z volanom na desni strani

2

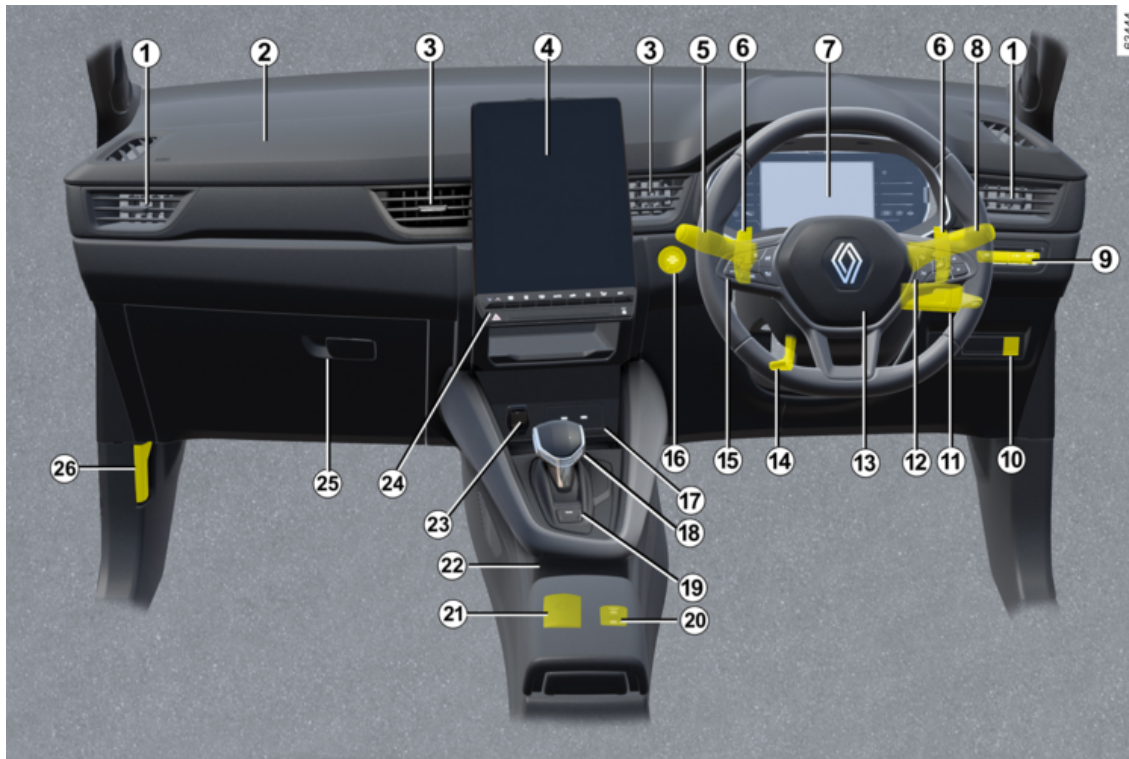

# VOZNIKOVO MESTO

## **Prisotnost opisane opreme JE ODVISNA OD IZVEDENKE VOZILA IN TRŽIŠČA**

- 1.** Bočni zračniki.
- 2.** Mesto namestitve sopotnikove airbag.
- 3.** Osrednji zračniki
- 4.** Zaslon multimedijskega sistema
- 5.** Ročica za upravljanje:
  - smerokazi;
  - zunanje osvetlitve;
  - zadnjih meglenk.
  
- 6.** Stikala samodejnega menjalnika
- 7.** Instrumentna plošča.
- 8.** Ročica stikala pranja in brisanja vetrobranskega in zadnjega stekla.
- 9.** Stikala za:
  - funkcija "My Safety"
  - Ohranjanje ravnih polnjenja "E-Save"
  - nastavev jakosti osvetlitve kontrolnih naprav;
  - električno nastavev višine svetlobnega snopa prednjih žarometov;
  - vklop/izklop funkcije Stop and Start;
  - vklop/izklop načina "ECO".
  
- 10** Stikalo LPG.

- 11.** Stikalo za zagon
- 12.** Stikala za:
  - prikaz podatkov potovalnega računalnika in menija osebnih nastavitvev vozila;
  - daljinsko upravljanje avtoradia, navigacijskega sistema.

- 13.** Prostor za airbag voznikovo varnostno blazino, hupa.
- 14.** Ročica za nastavljanje volana po višini in globini.
- 15.** Glavno stikalo in kontrole za tempomat/omejevalnik hitrosti, prilagodljivi tempomat Stop and Go in sistem za poravnavo vožnje na ustreznem voznem pasu.
- 16.** Gumb start/stop motorja
- 17.** Priključki USB.
- 18.** Prestavna ročica
- 19.** Gumb za položaj za parkiranje na samodejnem menjalniku.

- 20.** Stikala za:
  - vklop/izklop samodejne parkirne zavore;
  - vklop/izklop funkcije autohold.

- 21.** Nosilec za kartico za prostoročno upravljanje.

- 22.** Območje za polnjenje telefona/ odlagalno mesto za telefon

- 23.** Vtičnica za dodatno opremo.

- 24.** Stikala za:
  - gretje ali klimatska naprava;
  - varnostne utripalke;
  - centralno zaklepanje vrat;
  - ...

- 25.** Predal za drobnarije

- 26.** Ročica za odpiranje pokrova motornega prostora

## OPOZORILNE LUČKE

Prikaz v nadaljevanju opisanih informacij JE ODVIŠEN OD OPREMLJENOSTI VOZILA IN POSAMEZNEGA TRŽIŠČA.



**Instrumentna plošča A ali B:** sveti, ko je kontakt vklopljen.

Če želite prilagoditi svetlost, glejte uporabniški priročnik multimedijskega sistema.

V nekaterih primerih opozorilno lučko spremlja sporočilo na instrumentni plošči.



Opozorilna lučka  pomeni, da morate čim prej obiskati predstavnika pooblaščenih servisne mreže za svoje vozilo, **do takrat pa vozite preudarno**. Če tega priporočila ne boste upoštevali, lahko pride do poškodb vozila.



Če se prižge opozorilna lučka **STOP**, morate zaradi varnosti vozilo ustaviti takoj, ko to dopuščajo prometne razmere. Ugasnite motor in ga ne zaganjajte ponovno. Pokličite predstavnika pooblaščenih servisne mreže.



# OPOZORILNE LUČKE



Če ni vidnih lučk ali zvokov, to označuje napako na instrumentni plošči. Takoj ustavite vozilo na varnem mestu (ko to dovoljujejo prometne razmere). Prepričajte se, da je vozilo pravilno zaustavljeno in pokličite predstavnika pooblaščenega servisne mreže za vaše vozilo.



**Kontrolna lučka pozicijskih luči**



**Kontrolna lučka dolgih luči**



**Kontrolna lučka zasenčenih luči**



**Kontrolna lučka zadnjih meglenk**



**Kontrolna lučka samodejnih dolgih luči → 130**



**Kontrolna lučka levih smeroka-zov**



**Kontrolna lučka desnih smerokazov**



**Kontrolna lučka zaairbag**  
Zasveti, ko vključite kontakt ali zaženete motor, nato ugasne po nekaj sekundah.

Če se lučka ne prižge ob vključitvi kontakta ali pa se prižge pri delujočem motorju, to opozarja na napako v sistemu.

Čimprej se posvetujte s predstavnikom pooblaščenega servisne mreže.



**STOP Opozorilna lučka obvezne zaustavitve**

Zasveti, ko vključite kontakt ali zaženete motor in ugasne, ko motor steče. Prižge se istočasno z drugimi lučkami in/ali s sporočili, spremlja jo zvočni signal.

Zaradi vaše varnosti zahteva, da ustavite vozilo takoj, ko to omogočajo prometne razmere. Ugasnite motor in ga ne zaganjajte ponovno. Pokličite predstavnika pooblaščenega servisne mreže.



**Opozorilna lučka napake na zavornem sistemu**

Zasveti, ko vključite kontakt ali zaženete motor, nato ugasne po nekaj sekundah.

Če se prižge ob zaviranju skupaj z

opozorilno lučko **STOP** in zvočnim signalom, opozarja na prenizek nivo zavorne tekočine ali napako na zavornem sistemu. Ustavite se in se posvetujte s predstavnikom pooblaščenega servisne mreže.



**Kontrolna lučka polnjenja akumulatorja**

Zasveti, ko vključite kontakt ali zaženete motor, nato ugasne po nekaj sekundah.

Če se prižge med vožnjo skupaj z

opozorilno lučko **STOP** in z zvočnim signalom, opozarja na premočno ali prešibko polnjenje akumulatorja. Ustavite se in se posvetujte s predstavnikom pooblaščenega servisne mreže.



**Kontrolna lučka tlaka motornega olja**

Zasveti, ko vključite kontakt ali zaženete motor, nato ugasne po nekaj sekundah.

Če se prižge med vožnjo skupaj z

opozorilno lučko **STOP** in z zvočnim signalom, takoj ustavite vozilo in izključite kontakt.

## OPOZORILNE LUČKE

Preglejte nivo olja. Če je nivo normalen, je opozorilna lučka povezana z nečim drugim. Pokličite predstavnika pooblaščene servisne mreže.

### Kontrolna lučka variabilnega servovolana

Zasveti, ko vključite kontakt ali zaženete motor, nato ugasne po nekaj sekundah.

Če zasveti med vožnjo in jo spremlja

kontrolna lučka **STOP**, pomeni, da je v sistemu prišlo do motnje.

Pokličite predstavnika pooblaščene servisne mreže.

### Opozorilna lučka sistema "AUTOHOLD" → 166

### Opozorilna lučka

Zasveti, ko vključite kontakt ali zaženete motor in ugasne, ko motor steče. Lahko se prižge istočasno z drugimi opozorilnimi lučkami, ali sporočili na instrumentni plošči. Pomeni, da se morate čimprej **previdno odpeljati** do predstavnika pooblaščene servisne mreže za vaše vozilo. Če tega priporočila ne boste upoštevali, lahko pride do poškodb vozila.

### Opozorilna lučka

Če med vožnjo sveti rdeče in jo

spremlja kontrolna lučka **STOP**, morate za svojo varnost zaustaviti vozilo takoj, ko vam to dovoljujejo prometne razmere. Ugasnite motor in ga ne zaganjajte ponovno. Pokličite predstavnika pooblaščene servisne mreže. Če med vožnjo sveti rumeno in

jo spremlja opozorilna lučka , čim prej obiščite predstavnika servisne mreže. **Do takrat pa vozite previdno.** Če tega priporočila ne boste upoštevali, lahko pride do poškodb vozila.

### Opozorilna lučka za zategnjeno parkirno zavoro in elektronsko parkirno zavoro → 161 → 162.

### Indikatorji spremembe prestave

Začne svetiti, ko je priporočljivo prestaviti v višjo prestavo (puščica kaže navzgor) ali nižjo prestavo (puščica kaže navzdol) → 168.

### Kontrolna lučka elektronskega sistema za nadzor stabilnosti vozila (ESC) in sistema

### proti spodrsavanju koles

Zasveti, ko vključite kontakt ali zaženete motor, nato ugasne po nekaj sekundah.

Opozorilna lučka → 184 se lahko prikaže zaradi različnih razlogov.

### Opozorilna lučka, ki nakazuje nerazpoložljivost elektronskega sistema za nadzor stabilnosti vozila (ESC) in sistema proti spodrsavanju

### Kontrolna lučka sistema proti blokiranju koles (ABS)

Zasveti, ko vključite kontakt ali zaženete motor, nato ugasne po nekaj sekundah.

Če se prižge med vožnjo, opozarja na motnjo v delovanju sistema ABS.

Zavore bodo delovale tako kot pri vozilu brez sistema proti blokiranju koles ABS. Čim prej se posvetujte s predstavnikom pooblaščene servisne mreže.

### Opozorilna lučka sistema filtra sajestih delcev → 159

### Opozorilna lučka za nezadostno napolnjenost pnevmatik

Vklopi se, ko vključite kontakt ali ko se zažene motor, nato pa se po nekaj sekundah izklopi → 178.

# OPOZORILNE LUČKE



## Kontrolna lučka sistemaza zmanjšanje onesnaževanja

Pri vozilih, opremljenih s to lučko, se le-ta prižge ob zagonu motorja in odvisno od vozila, ob izklopu kontakta, medtem ko je motor v fazi stanja pripravljenosti → 155, preden se izklopi.

- če sveti neprekinjeno, se čim prej posvetujte s predstavnikom servisne mreže;
- Če lučka utripa, zmanjšujte vrtljaje motorja, dokler ne preneha utripati. Čim prej se posvetujte s predstavnikom pooblaščenega servisne mreže za vaše vozilo. → 176.



## Opozorilna lučka za minimalno količino goriva v posodi

Zasveti oranžno, ko vključite kontakt ali zaženete motor, nato ugasne po nekaj sekundah.

Če se lučka med vožnjo obarva oranžno in se oglasi zvočni signal, čimprej dolijte gorivo. Na voljo imate goriva še za približno 50 km vožnje.



## LPG Kontrolna lučka za LPG → 31



## Opozorilna lučka za minimalno količino goriva LPG → 31



## ECO Lučka načina ECO

Ta se vklopi, ko je aktiviran način ECO → 168.



## Kontrolna lučka prostega teka → 168



## Kontrolna lučka temperature hladilne tekočine

Osvetli se modro, ko vključite kontakt ali zaženete motor.

Če postane rdeča, ustavite in pustite motor teči v prostem teku eno do dve minuti.

Temperatura mora pasti in kontrolna lučka ponovno zagoreti modro. Sicer ustavite motor. Počakajte, da se ohladi in nato preverite temperaturo hladilne tekočine.

Pokličite predstavnika pooblaščenega servisne mreže.



## Kontrolna lučka omejevalnika hitrosti → 224



## Opozorilna lučka regulatorja hitrosti → 227



## Opozorilna lučka prilagodljivega regulatorja hitrosti → 230



## Opozorilna lučka za sistem poravnave vožnje na ustreznem voznem pasu → 248



## Opozorilna lučka stanja pripravljenosti motorja → 155



## Opozorilna lučka nerazpoložljivega stanja pripravljenosti motorja → 155



## Kontrolna lučka za nogo na zavornem pedalu

Prižge se, ko je treba pritisniti zavorni pedal → 288.



## Opozorilna lučka funkcije samodejnega parkiranja → 270



## Opozorilna lučka za preprečevanje menjave voznega pasu → 189



## Opozorilna lučka funkcije "Aktivno zaviranje v sili" → 210



## Opozorilna lučka, ki opozarja na okvaro ali nerazpoložljivost aktivnega zaviranja v sili → 210



## Opozorilna lučka "zaznavanja voznikovih rok na volanu" → 189

## OPOZORILNE LUČKE

2



**"Kontrolna lučka motenj v delovanju funkcije "opozorila za voznikovo budnost" → 217**

Zasveti, da opozori na napako v delovanju funkcije opozorila za budnost voznika. Čim prej se posvetujte s predstavnikom pooblaščenih servisne mreže.



**Opozorilna lučka elektrotehničnega sistema**

Vklop spremljata opozorilna lučka



in zvočni signal, ko je temperatura električnega sklopa previsoka. Ustavite vozilo in izključite kontakt. Obrnite se na predstavnika pooblaščenih servisne mreže.

**Če zasveti skupaj z opozorilno**

**lučko **STOP**, zvočnim opozorilom in sporočilom "EVAKUIRAJTE SE NA VARNO"**, izklopite kontakt in motorja ne zaženite znova. Zapustite vozilo in se obrnite na predstavnika pooblaščenih servisne mreže za vaše vozilo.



Če sporočilo "EVAKUIRAJTE SE NA VARNO" spremljata opozorilna lučka



in zvočno opozorilo, da morate zaradi svoje varnosti z upoštevanjem prometnih razmer takoj ustaviti vozilo. Izključite kontakt. Pustite izključenega. Izstopite iz vozila, spravite vse potnike iz vozila in jih zadržite stran od vozila in prometa.

**Obstaja nevarnost požara**



Če vozilo parkirate ob robu ceste, morate ostale udeležence v prometu opozoriti na prisotnost svojega vozila tako, da namestite varnostni trikotnik ali kateri drugi opozorilni pripomoček, ki je predpisan po lokalni zakonodaji države, v kateri vozite.



**Kontrolna lučka polnjenja sekundarnega 12-voltnega akumulatorja**

Če vklop spremljata opozorilna lučka



in zvočni signal, to pomeni, da je električni tokokrog prenapoljen ali izpraznjen → 347.



**Opozorilna lučka napake pogonske baterije**

Če se pojavi skupaj z opozorilno lučko



, to opozarja na napako, povezano z delovanjem pogonske baterije. Čim prej se posvetujte s predstavnikom pooblaščenih servisne mreže.



**Opozorilna lučka napoljenosti pogonske baterije**  
Prikaže se v rumeni barvi, ko nivo napoljenosti pogonske baterije doseže rezervno raven → 108.



**Opozorilna lučka načina električnega delovanja**

Prikazana je, ko se za pogon gibanja vozila uporabljata samo elektromotor in pogonska baterija → 24.



**Opozorilna lučka napake elektrotehničnega motorja**

## OPOZORILNE LUČKE

Ko se vklopi, to pomeni, da se je pojavila napaka elektrotehničnega sistema, povezana z električnim sklopom (pogonska baterija in električni motor). Čim prej se posvetujte s predstavnikom pooblaščne servisne mreže.



### Opozorilna lučka napake elektromotorja

Ko se prižge, to pomeni, da je prišlo do napake elektrotehničnega sistema, povezane z električnim motorjem. Čim prej se posvetujte s predstavnikom pooblaščne servisne mreže.



### Opozorilna lučka za napako zvočnega opozorilnika za pešce



## Na prikazovalniku C



Sovoznikova AirbagON → 93



Sovoznikova AirbagOFF → 93



Opozorilna lučka za opomnik za neprijet varnostni pas → 60

# PRIKAZOVALNIKI IN INDIKATORJI

## Instrumentna plošča A



Vklopi se ob vklopu kontakta. Ob prižigu nekaterih opozorilnih lučk se prikaže tudi sporočilo.

Glede na vozilo lahko instrumentno ploščo prilagodite z vsebino in različnimi barvami po svoji izbiri.

Za dodatne informacije glejte navodila za multimedijski sistem.



## Merilnik hitrosti 1

### Informacije multimedijskega sistema 2

Ovisno od vozila lahko prikažete informacije na zaslonu multimedijskega sistema (kompas, telefon, navigacija itd.) ali informacije potovalnega računalnika.

Za dodatne informacije glejte navodila za multimedijski sistem.

### Razdalja, ki jo lahko prevozite s preostalim gorivom 3

Podatek bo prikazan po prevoženih 400 metrih → 114.

### Indikator količine goriva 4

Ko je nivo na minimalni vrednosti, se prižge oranžna kontrolna lučka  na indikatorju in oglasi se zvočni signal. Čimprej napolnite posodo za gorivo.

### Potovalni računalnik 5

→ 114

### Merilnik vrtljajev 6

(lestvica x 1000)

Glede na izbrano prilagoditev morda ne bo prikazan.

## PRIKAZOVALNIKI IN INDIKATORJI

### Indikator temperature hladilne tekočine **8**

Pri običajnem delovanju mora biti indikator **8** pred območjem **7**.

Temu področju se lahko približa samo pri "intenzivni" uporabi vozila.

Nevarno postane, če se prižge

opozorilna lučka **STOP** in se pojavi sporočilo na instrumentni plošči, ter se zasliši zvočni signal.

### Instrumentna plošča **B**



Vklopi se ob vklopu kontakta.

Ob prižgu nekaterih opozorilnih lučk se prikaže tudi sporočilo.

Glede na vozilo lahko instrumentno ploščo prilagodite z vsebino in različnimi barvami po svoji izbiri.

Za dodatne informacije glejte navodila za opremo.

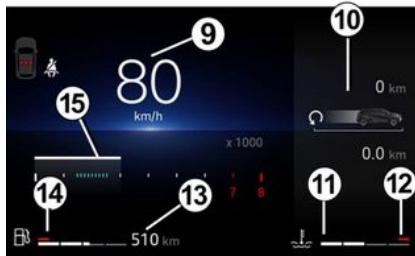

### Merilnik hitrosti **9**

Prikaz se razlikuje glede na izbrani način.

### Merilnik vrtljajev **15**

(lestvica x 1000)

Prikaže se različno glede na izbrane osebne nastavitve na instrumentni plošči. Glede na izbrani način morda ne bo prikazan.

### Informacije potovalnega računalnika in multimedijskega sistema **10**

Ovisno od vozila lahko prikažete informacije na zaslonu multimedijskega sistema (kompas, telefon, navigacija itd.) ali informacije potovalnega računalnika.

Za dodatne informacije glejte navodila za multimedijski sistem.

### Indikator temperature hladilne tekočine **11**

Pri običajnem delovanju mora biti indikator **11** pred območjem **12**.

Temu področju se lahko približa samo pri "intenzivni" uporabi vozila.

Nevarno postane, če se prižge

opozorilna lučka **STOP** in se pojavi sporočilo na instrumentni plošči, ter se zasliši zvočni signal.

### Razdalja, ki jo lahko prevozite s preostalim gorivom **13**

Podatek bo prikazan po prevoženih 400 metrih ➔ **116**.

## PRIKAZOVALNIKI IN INDIKATORJI

### Indikator količine goriva 14

Če je nivo na minimalni vrednosti, se vklopi oranžna kontrolna lučka  na indikatorju, ki jo spremlja zvočni signal. Čimprej napolnite posodo za gorivo.

64040



64041

Smerokazi 16 in 20

Opozorilna lučka 17

→ 102

Kontrolna lučka za nezadostno napolnjenost pnevmatik 18

→ 178

Kontrolna lučka sistema varnostne blazine 19

→ 65

Kontrolna lučka za parkirno zavoro ali samodejno parkirno zavoro 21

→ 161 → 162

Opozorilna lučka zaznavanja voznikovih rok na volanu 22

→ 189 → 248

Kontrolna lučka za nujno zaustavitev 23

→ 102

Posebnosti izvedenke E-Tech Full Hybrid

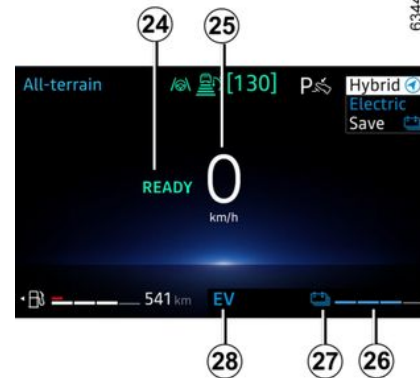

63449

Vklopi se ob vklopu kontakta.

Ob prižigu nekaterih opozorilnih lučk se prikaže tudi sporočilo.



## PRIKAZOVALNIKI IN INDIKATORJI

### Sporočilo, ki kaže, da je vozilo pripravljeno za vožnjo 24

Sporočilo READY se pojavi ob vklopu kontakta in izgine, ko hitrost vozila preseže 5 km/h.

### Merilnik hitrosti 25

Prikaz se razlikuje glede na izbrani način.

### Preostanek nivoja napolnjenosti 230-voltne pogonske baterije 26

### Nizek nivo napolnjenosti pogonske baterije

V primeru ekstremne uporabe pri nizki hitrosti lahko raven napolnjenosti pogonske baterije doseže nizko raven. Opozorilna lučka 27 zasveti v rumeni barvi in vas opozarja.

Zmogljivosti električnega motorja so omejene, kar zagotovi pravilno delovanje sistema E-Tech Full hybrid, dokler ni nivo napolnjenosti baterije zadosten.

Izberite mirnejši slog vožnje ali zaustavite vozilo, če je to mogoče, ne da bi izklopili kontakt, dokler opozorilna lučka 27 zopet ne zasveti modro.

### Prag neizbežne zaustavitve

V primeru ekstremne in daljše uporabe vozila (npr. vleka ali terenska vožnja

po strmih klancih) pri hitrosti pod 10 km/h lahko nivo napolnjenosti doseže prag za neposredno zaustavitvev.

Zasliši se pisk in pojavi se rdeča

opozorilna lučka .

Če nivo napolnjenosti še naprej pada, vrednost dosega z električnim delovanjem ne bo več prikazana.

Če je mogoče, vozilo ustavite, ko prometne razmere to dopuščajo.

Motor naj bo vklopljen, dokler opozorilne lučke ne izginejo.

To je potrebno storiti za polnjenje pogonske baterije.

### Opozorilna lučka za način električnega delovanja 28

Prikaže se, ko gibanje vozila zagotavlja samo pogonska baterija.



### Indikator pretoka energije 29

→ 24

### Ekonometer 30

→ 168

## PRIKAZOVALNIKI IN INDIKATORJI

2

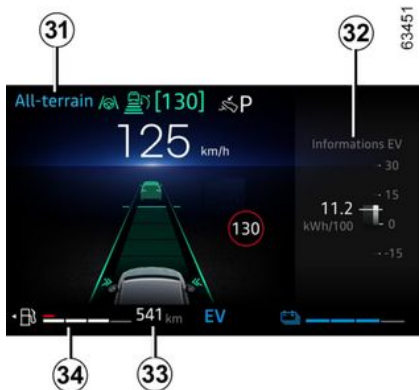

Izbran način vožnje **31**

→ 300

Območje potovalnega računalnika ali območje multimedijskih informacij **32**

Razdalja, ki jo lahko prevozite s preostalim gorivom **33**

Podatek bo prikazan po prevoženih 400 metrih → 116.

Indikator količine goriva **34**

Ko je nivo na minimalni vrednosti, se

prižge oranžna kontrolna lučka  na indikatorju in oglasi se zvočni signal.

112 - Spoznajte svoje vozilo

Ne glede na preostanek nivoja napolnjenosti pogonske baterije, rezervoar goriva napolnite čim prej.

Če v vozilu povsem zmanjka goriva, napolnite rezervoar z najmanj 8 litri goriva.

V nasprotnem primeru hibridni način ostaja nedostopen.

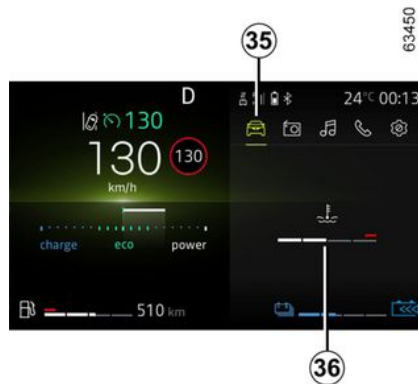

Prikaz temperature motorja z notranjim zgorevanjem **36**



Pritisnite stikalo **37**, da dostopite do sistema "Vozilo" **35**, nato pa pritisnite stikalo **38** ali **39**, dokler se ne prikaže zaslon **36**.

## PRIKAZOVALNIKI IN INDIKATORJI

### Opozorilo za minimalni nivo motornega olja



Pri zagonu motorja vas prikazovalnik na instrumentni plošči opozori, ko je dosežen minimalen nivo olja ➔ 335.

Prvo opozorilo izgine, če pritisnete stikalo **40** "OK".

Naslednja opozorila izginejo samodejno po približno 30 sekundah.

### Instrumentna plošča, nastavljena v miljih



(možnost preklopa na km/h)

Ko vozilo miruje in je motor vklopljen, na multimedijem zaslonu **41** izberite način "Vozilo", pritisnite meni "Nastavitve", nato pa "Enote" in nato "Hitrost".

Izbirate lahko med km/h ali mp/h.

Merilnik hitrosti in nekatere informacije o razdalji, prikazane na instrumentni plošči, se pretvorijo.

Ravnajte enako, če se hočete vrniti v prejšnji način.

**Opomba:** po odklopu akumulatorja se potovalni računalnik samodejno vrne na prvotno mersko enoto.

Za dodatne informacije glejte navodila za multimedijski sistem.



Za uporabo določenih funkcij pomoči pri vožnji je treba spremeniti mersko enoto na instrumentni plošči, da pridobite ustrezne informacije med vožnjo v državi, kjer se enote za hitrost razlikujejo od tistih, ki so privzeto nastavljene na vašem vozilu.



Iz varnostnih razlogov vam svetujemo, da vse te nastavitve opravite, ko vozilo stoji.

# POTOVALNI RAČUNALNIK

splošno

2

Potovalni računalnik A ali B

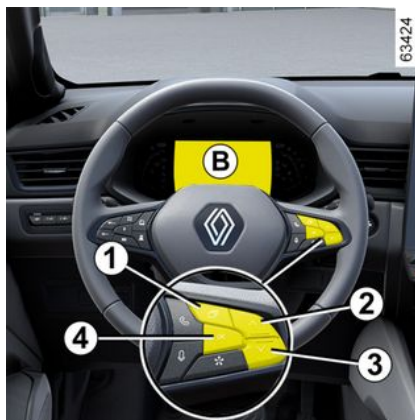

Glede na izvedenko vozila prikazuje naslednje funkcije:

- število prevoženih kilometrov;
- vozne parametre;
- informativna sporočila;
- sporočila o motnjah delovanja

(povezana s kontrolno lučko );

- opozorilna sporočila (povezana s

kontrolno lučko ).

- meni za prilagajanje nastavitev vozila ➔ 123.

Vse te funkcije so opisane v tem uporabniškem priročniku.

Vozilo je opremljeno z instrumentno ploščo A



Funkcije so prikazane v območju 5

Funkcije izberete tako, da večkrat pritisnete stikalo 2 ali 3.

# POTOVALNI RAČUNALNIK

Vozilo je opremljeno z instrumentno ploščo **B**



Funkcije so prikazane v območjih **5**.

Funkcije izberete tako, da večkrat pritisnete stikalo **2** ali **3**.

## Izbori

(prikaz je odvisen od opreme vozila in države)

f) sporočila o delovanju in motnjah, zaporedni prikaz informativnih sporočil in sporočil o motnjah pri delovanju;

b) Vozni parametri:

- povprečna poraba goriva;
- trenutna poraba goriva;
- število prevoženih kilometrov, ki jih lahko prevozite s preostalim gorivom;

- število prevoženih kilometrov;
- povprečna hitrost;
- povprečna poraba LPG;
- ocenjena razdalja, ki jo lahko prevozite s preostalim gorivom LPG;
- prevožena razdalja LPG;

c) števec dnevno prevoženih kilometrov in povprečna hitrost;

d) ponastavitev tlaka v pnevmatikah;

e) nastavitev ure;

f) število kilometrov do naslednjega rednega servisnega pregleda:

- razdalja do naslednjega vzdrževalnega pregleda vozila;
- število prevoženih kilometrov pred menjavo olja.

## Ponastavitev števca dnevno prevoženih kilometrov in parametrov potovanja (gumb za ponastavitev)

Ko je na zaslonu prikazana ena od nastavitev potovanja, pritisnite in pridržite stikalo **4** "OK", dokler se prikazana vrednost ne ponastavi na nič.

## Samodejno vračanje vozniških parametrov na ničlo

Vrnitev na ničlo bo opravljena samodejno, ko bo presežena zmogljivost spomina enega od parametrov.

## Pomen prikazanih vrednosti po pritisku na tipko za vračanje na začetno vrednost

Podatki o povprečni porabi goriva, razdalji, ki jo lahko prevozite s preostankom goriva, in povprečni hitrosti vožnje bodo točnejši in stabilnejši, čim večja bo prevožena razdalja od zadnjega pritiska na tipko za vračanje na začetno vrednost.





Prvih nekaj kilometrov po pritisku tipke za ponastavitev boste opazili, da se doseg potovanja povečuje. Razdalja je namreč izračunana na podlagi povprečne porabe goriva od zadnjega pritiska na tipko za vračanje na ničlo. Povprečna poraba goriva pa se zmanjša, ko:

- vozilo preneha pospeševati;
- motor doseže normalno delovno temperaturo (motor je bil ob pritisku tipke za vračanje v začetni položaj hladen);
- vožnja preide z mestne na odprto cesto.

# POTOVALNI RAČUNALNIK



## Vozni parametri

**2** Prikaz v nadaljevanju opisanih informacij JE ODVIŠEN OD OPREMLJENOSTI VOZILA IN POSAMEZNEGA TRŽIŠČA.

Primeri izbire	Pomen izbranega prikaza
Ni shranjenega sporočila	<b>a) Dnevnik potovanja.</b> Zaporedni prikaz: <ul style="list-style-type: none"><li>– informativna sporočila (sovoznikova airbag OFF itd.);</li><li>– sporočila o motnjah delovanja (preverite sistem vbrzganja itd.).</li></ul>
 7.4 L/100	<b>b) Trenutna poraba goriva.</b> Ta vrednost se prikaže, ko je dosežena hitrost približno 30 km/h.  <b>Povprečna poraba goriva</b> od zadnje ponastavitve. Vrednost je prikazana, ko prevozite najmanj 400 metrov od zadnjega vračanja na ničlo.  <b>Povprečna poraba goriva UNP.</b>  <b>Ocenjena razdalja, ki jo lahko prevozite s preostalim gorivom LPG</b>
 5.8 L/100	
Povprečna poraba LPG  -- 100 km	
Razdalja, ki jo prevozite s preostalim LPG  -- km	

# POTOVALNI RAČUNALNIK

2

Primeri izbire	Pomen izbranega prikaza
Razdalja, ki jo prevozite z LPG  -- km	Prevožena razdalja z UNP od zadnje ponastavitve.
 112,4 km	c) Števec dnevno prevoženih kilometrov: prevožena razdalja od zadnje ponastavitve.
Ponastavite tlak v pnevmatikah, pritisnite in zadržite	d) Ponastavitev tlaka v pnevmatikah → 178.
16 :30	e) Nastavitev ure. → 125

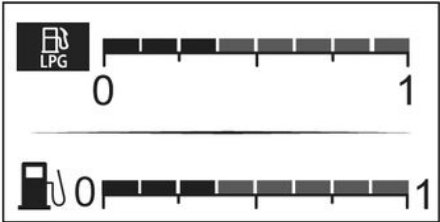
Primeri izbire	Pomen izbranega prikaza
	Bencin.

# POTOVALNI RAČUNALNIK

2

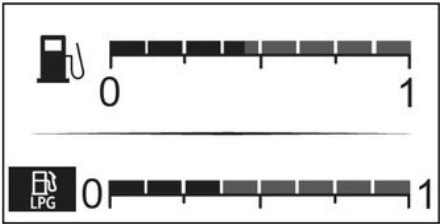
Primeri izbire	Pomen izbranega prikaza
	<p>Način LPG.</p>

Primeri izbire	Pomen izbranega prikaza
<p>Potovalni računalnik s sporočilom o vrednosti do naslednjega rednega servisnega pregleda</p>	
<p>Servis na 30.000 km/12 mesecev</p>	<p><b>d) Razdalja do naslednjega rednega servisnega pregleda in menjave olja. Vrednost do naslednjega rednega servisnega pregleda</b></p>
<p>Servis je predviden čez manj kot 300 km ali 24 dni</p>	<p><b>Pri vključenem kontaktu in ugasnjem motorju</b> dostopite do razdelka "Vrednost do naslednjega rednega servisnega pregleda". Ko se vrednost za razdaljo ali čas zmanjšuje, je način prikazovanja različen:</p> <ul style="list-style-type: none"> <li>– razdalja manj kot <b>1.500 km ali en mesec</b>: prikaže se sporočilo "Servisni pregled čez", ki ga spremlja najbližja omejitev (razdalja ali čas);</li> <li>– če je na prikazovalniku izpisano <b>0 km ali je dosežen datum za servisni pregled</b>: prikaže se sporočilo "Opravite servisni pregled" in prižge se lučka</li> </ul>
<p>Opravite servisni pregled</p>	<p> .</p> <p>Na vozilu je treba čim prej opraviti servisni pregled.</p>



# POTOVALNI RAČUNALNIK

<b>Primeri izbire</b>	<b>Pomen izbranega prikaza</b>
<b>Potovalni računalnik s sporočilom o vrednosti do naslednjega rednega servisnega pregleda</b>	
<p><b>Ponastavitev:</b> števec kilometrov pred naslednjim rednim servisnim pregledom ponastavite tako, da približno 10 sekund držite gumb OK , dokler se neprekinjeno ne prikaže vrednost do naslednjega rednega servisnega pregleda.</p> <p><b>Opomba:</b> če se pri servisnem pregledu ne opravi menjava olja, je treba ponastaviti samo vrednost do naslednjega servisnega pregleda. Če se opravi tudi menjava olja, je treba reinicializirati tako vrednost do naslednjega servisnega pregleda kot vrednost do menjave olja.</p>	
Menjava olja na 30.000 km/24 mesecev	<b>Naslednji redni servisni pregled</b> <b>Pri vključenem kontaktu in ugasnjem motorju</b> dostopite do informacij "Vrednost do naslednjega servisnega pregleda", da prikažete vrednost do naslednje menjave olja.
<p>Odvisno od vozila se razdalja do naslednje menjave olja prilagaja glede na način vožnje (pogosta vožnja z nizko hitrostjo, vožnja od vrat do vrat, pogosta vožnja v prostem teku, vleka prikolice itd.). Razdalja, ki preostane do naslednje menjave olja, se torej v nekaterih primerih lahko v primerjavi z dejansko prevoženo razdaljo hitreje zmanjšuje.</p> <p><b>Ponastavitev:</b> števec kilometrov do naslednjega rednega servisnega pregleda ponastavite tako, da pritisnete gumb OK in ga pridržite približno 10 sekund, dokler se neprekinjeno ne prikaže vrednost do naslednje menjave olja.</p> <p><b>Opomba:</b> če se pri servisnem pregledu ne opravi menjava olja, je treba ponastaviti samo vrednost do naslednjega servisnega pregleda. Če se opravi tudi menjava olja, je treba reinicializirati tako vrednost do naslednjega servisnega pregleda kot vrednost do menjave olja.</p>	

# POTOVALNI RAČUNALNIK

## Informativna sporočila

Lahko so v pomoč pri zagonu motorja oziroma vas obveščajo o določeni izbiri ali stanju med vožnjo.

V nadaljevanju je navedenih nekaj primerov informativnih sporočil.

Primeri sporočil	Pomen izbranega prikaza
"Parkirna zavora je vklopljena"	Opozarja, da je avtomatska parkirna zavora zategnjena.
"Zasukajte volanski obroč + START"	Nekoliko zasukajte volan, medtem ko pritiskate na gumb za zagon motorja, da se odklene volanski drog.
"Preverjanje nadzornih funkcij"	Prikaže se pri vključenem kontaktu, ko vozilo izvaja samokontrolo.

# POTOVALNI RAČUNALNIK

## Sporočila o motnjah pri delovanju

Prikažejo se z vklopom opozorilne lučke  , ki vas obvesti, da morate čim prej obiskati predstavnika servisne mreže za svoje vozilo, do takrat pa vozite previdno. Če tega priporočila ne boste upoštevali, lahko pride do poškodb na vozilu.

Izginejo s pritiskom na tipko za izbiro prikazanih podatkov ali po nekaj sekundah in so shranjena na ekranu sporočil o delovanju in motnjah. Opozorilna lučka  ostane prižgana. V nadaljevanju je podanih nekaj primerov sporočil o motnjah pri delovanju.

Primeri sporočil	Pomen izbranega prikaza
"Preverite vozilo"	Opozarja na napako na enem od tipal pedalov, sistemu za upravljanje akumulatorja ali tipalu nivoja olja.
"Preverite zračno blazino"	Opozarja na napako zadrževalnega sistema kot dodatek varnostnih pasov. Obstaja nevarnost, da se ob nesreči ne bodo sprožile.
"Preverite sistem za zmanjšanje onesnaževanja"	Opozarja na napako v sistemu za zmanjšanje onesnaževanja.
"Preverite električni sistem"	Opozarja na napako pogonskega sistema.

# POTOVALNI RAČUNALNIK

## Opozorilna sporočila

2

Prikažejo se skupaj z opozorilno lučko **STOP**, kar pomeni, da se morate zaradi lastne varnosti ustaviti takoj, ko to dovoljujejo prometne razmere. Ugasnite motor in ga več ne zaganjajte. Pokličite Renault Pomoč.

V nadaljevanju je navedenih nekaj primerov opozorilnih sporočil. **Opomba:** sporočila se na prikazovalniku pojavijo bodisi posamično ali izmenično (ko je treba prikazati več sporočil), lahko jih spremlja opozorilna lučka oziroma zvočni signal.

Primeri sporočil	Pomen izbranega prikaza
"Tveganje okvare motorja"	Opozarja na napako sistema vbrizgavanja, na pregrevanje motorja ali na večjo težavo v predelu motorja.
"Napaka na zavornem sistemu"	Opozarja na napako na zavornem sistemu.
"NEVARNOST ELEKTRIČNE OKVARE"	Opozarja na napako v električnem sistemu ali težavo v polnilnem tokokrogu akumulatorja vozila (alternator itd.).
"Predrta pnevmatika"	To pomeni, da je vsaj eno kolo predrto ali močno izpraznjeno.
"Napaka na krmilnem mehanizmu"	Opozarja na napako s krmiljenjem.
"Napaka električnega motorja"	Opozarja na izgubo moči vozila.

## MENI ZA PRILAGODITEV NASTAVITVE VOZILA

Ta funkcija vam glede na opremo vozila omogoča vklop/izklop in nastavitve določenih funkcij vozila.

### Prek zaslona multimedijskega sistema 1



### Dostop do menija za nastavitve

Za informacije o dostopu do nastavitve glejte različna navodila za multimedijsko opremo.

### Izbira nastavitvev

Izberite meni in nato funkcijo, ki jo želite spremeniti (prikaz je odvisen od opremljenosti vozila in države):

a) "Vožnja":

- glasnost smernika;
- Način prostega teka;
- b) "Dostop":
  - Odklepanje voznikovih vrat;
  - Zaklepanje vrat med vožnjo;
  - Odpiranje/zapiranje v prostoročnem načinu;
  - daljinsko zaklepanje/odklepanje ob približevanju;
  - zvok ob daljinskem zaklepanju;
  - Tihi način;
  - Samodejno zaklepanje;
- c) "Brisanje in osvetlitev":
  - Brisanje v obratni smeri;
  - Samodejno brisanje sprednjega stekla;
  - brisanje po končanem pranju;
- d) "Dobrodošlica":
  - Zunanja dobrodošlica;
  - samodejna namestitvev zunanjih ogledal;
  - Notranja dobrodošlica;
  - Samodejni način stropne lučke

Odvisno od funkcije izberite:

– "ON" ali "OFF" za vklop oz. izklop, ali

– nastavitve za čas, ko so luči vklopljene (npr. za funkcijo "Zunanja spremljevalna osvetlitev").

Za dodatne informacije glejte navodila multimedijskega sistema.



Iz varnostnih razlogov vam svetujemo, da vse te nastavitve opravite, ko vozilo stoji.

2

### Na instrumentni plošči

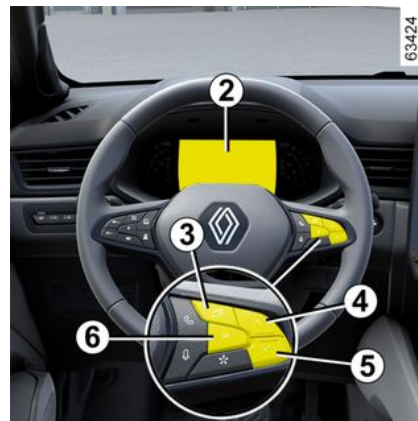

### Dostop do menija za nastavitve na prikazovalniku 2

Pritisnite stikalo **3** tolikokrat, da boste lahko izbrali sistem "Nastavitve", nato pa pritisnite stikalo **6** "OK".

Pritiskajte stikalo **4** ali **5**, da dostopite do menija "Nastavitve vozila", nato pa izbiro potrdite s pritiskom gumba "OK".

## MENI ZA PRILAGODITEV NASTAVITVE VOZILA

Uporabite stikalo **4** ali **5**, da brskate in izberete funkcijo, ki jo želite spremeniti, nato pa izbiro potrdite s pritiskom gumba "OK" (zaslon se lahko razlikuje glede na opremo vozila in državo):

"INSTRUMENTNA PLOŠČA":

- Jezik;
- Enota;
- Način;
- barva

"VOZILO":

- Brisanje zadnjega stekla pri vključeni vzvratni prestavi;
- Samodejno brisanje vetrobranskega stekla;
- brisanje po končanem pranju;
- način prostega teka v načinu ECO;
- glasnost smernika;
- zunanja dobrodošlica.

"SISTEMI ZA POMOČ PRI PARKIRANJU":

- spredaj;
- zadaj;
- bočno;
- Glasnost piska.

"SISTEMI ZA POMOČ PRI VOŽNJI":

- Glasnost zvoka opozorila za spremembo voznega pasu;
- Občutljivost opozorila za spremembo voznega pasu;
- Vibracije opozorila za spremembo voznega pasu;

– Občutljivost funkcije za pomoč za ohranjanje voznega pasu"

- mrtvi kot;
- Aktivno zaviranje;
- opozorilo o hitrosti;
- opozorilo ob zaznavi utrujenosti;
- opozorilo za razdaljo

"OSVETLITEV":

- Samodejni način stropne lučke;
- Samodejna zunanja spremljevalna osvetlitev;
- Zunanja spremljevalna osvetlitev: XX sekund;
- ...

"DOSTOP":

- Zaklepanje vrat med vožnjo;
- prostoročno odpiranje/zapiranje;
- odklepanje le voznikovih vrat
- Samodejno ponovno zaklepanje;
- odklepanje ob približevanju;
- zaklepanje pri oddaljevanju;
- Tiho zaklepanje;
- Samodejno odpiranje/zapiranje;
- samodejna namestitvev zunanjih ogledal;
- ...

"PONASTAVITEV".



vključena funkcija;



izključena funkcija.

Pritisnite stikalo **3** za vrnitev v prejšnji meni.

Če izberete "SISTEMI ZA POMOČ PRI PARKIRANJU" ali "INSTRUMENTNA PLOŠČA", boste lahko opravili izbiro (za glasnost zvoka sistema pomoči pri parkiranju ali jezika instrumentne plošče).

V tem primeru opravite izbiro in jo potrdite s pritiskom stikala **6** "OK"; pred vrstico izbrane vrednosti se

prikaže znak

Za izhod iz menija pritisnite stikalo **3**.

Ta postopek bo morda treba večkrat ponoviti.



Menija za osebne nastavitve vozila ne morete uporabljati med vožnjo.

Pri hitrosti nad 20 km/h instrumentna plošča samodejno preide v način potovalnega računalnika in opozorilnega sistema.

# URA IN ZUNANJA TEMPERATURA

## Prek zaslona multimedijskega sistema



Ura in zunanja temperatura sta prikazani na zaslonu multimedijskega sistema **1**.

Glejte navodila za multimedijsko opremo.

## Indikator zunanje temperature

### Poseben primer:

Ko je zunanja temperatura med  $-3$  in  $+3$  °C, znaki °C utripajo in opozarjajo na nevarnost poledice na cesti.



### Indikator zunanje temperature

Ker je pojav poledice odvisen od izpostavljenosti območja, vlage in temperature, samo na osnovi prikazane temperature ni mogoče ugotoviti, ali je na cestišču poledica.



Če pride do prekinitve dovoda električnega toka (odklopljen akumulator, pretrgan napajalni kabel itd.), se glede na vozilo ura samodejno povrne na pravilen čas nekaj minut po tem, ko lahko začne sistem sprejemati informacije GPS.

## VOLAN / SERVOVOLAN

### Nastavitev volana po višini in globini

2



Spustite ročico **1** in nastavite volan v zeleni položaj.

Nato dvignite ročico do konca in preko trde točke, da blokirate volan.

Prepričajte se, da je volan dobro učvrščen.



Iz varnostnih razlogov te nastavitve ne opravljate med vožnjo.

### Gretje volana



(odvisno od vozila)

Ta funkcija greje volan **2**.

#### **Način delovanja**

Ko je zelena temperatura dosežena, funkcija uravnava temperaturo ogrevanih mest še približno 30 minut, nato pa se samodejno izklopi.

#### **Vključitev funkcije**

Pri vključenem kontaktu pritisnite stikalo **3**, da zasveti kontrolna lučka, vgrajena v stikalo.

#### **Izklop funkcije**

##### **- Samodejno:**

Funkcija se samodejno izklopi po fazi regulacije približno 30 minut. Kontrolna

lučka, vgrajena v stikalo **3**, ostane prižgana.

**Opomba:** če se funkcija izklopi samodejno, za ponoven vklop dvakrat pritisnite stikalo **3**.

Če stikala **3** ne pritisnete znova, se bo funkcija vklopila, ko boste naslednjič vključili kontakt.

##### **- Ročno:**

Če želite funkcijo med fazo regulacije izklopiti, pritisnite stikalo **3**. Kontrolna lučka, vgrajena v stikalo **3**, se izklopi.

### Servovolan

Nikoli ne vozite z neustrezno napoljenim akumulatorjem.

### Variabilni servovoln

Variabilni servo volan je opremljen z elektronskim krmilnim sistemom, ki spreminja stopnjo pomoči glede na hitrost vozila.

Pri parkiranju je volan mehkejši (za lažje manevriranje), s povečevanjem hitrosti pa postaja čedalje trši (za večjo varnost pri veliki hitrosti).

### Poseben primer

Odvisno od vozila, v primeru okvare akumulatorja (odklopljen, izprazenjen akumulator itd.) morate izvesti



## VOLAN / SERVOVOLAN

ponastavitev servo volana. To storite tako:

- vozilo miruje in je postavljeno na ploski podlagi;
- ko je v vozilu samo voznik, zaženite

motor: opozorilna lučka  in/ali odvisno od vozila se na instrumentni plošči prikaže sporočilo "Zasukajte volan povsem v desno in levo";

- volan zavrtite do konca v levo, nato v desno. Ob naslednjem zagonu motorja se indikator in/ali sporočilo izklopijo, odvisno od različice vozila.

### Posebna funkcija sistema Stop and Start

Ko je motor v stanju pripravljenosti, sistem servovolana ne deluje več. V tem primeru se povrne v začetno stanje, ko ponovno zaženete motor ali ko hitrost vozila preseže približno 1 km/h (pri vožnji po klancu navzgor ali navzdol itd.).

**Opomba:** servo volan je odvisen od načina vožnje, izbranega v meniju "MULTI-SENSE" ➔ 300.

 Pri ustavljenem vozilu nikoli ne zadržujte volana v skrajnem levem ali desnem položaju.



Pri mirujočem motorju ali pri okvari sistema lahko volan še vedno obračate. Potrebno bo le več moči.



Nikoli ne ugašajte motorja med vožnjo po klancu navzdol in praviloma nikoli med vožnjo (ne bo servopomoči).

# VZVRATNA OGLEDALA

## Zunanji vzvratni ogledali

2



### nastavitve

Ko s stikalom **2** izberete zunanje ogledalo, se vklopi kontrolna lučka, vgrajena v stikalo. Nato za nastavitvev v zeleni položaj uporabite gumb **1**.

### Ogrevanje vzvratnih ogledal

Odmrzovanje poteka skupaj z odmrzovanjem zadnjega stekla → **304** → **307**.

### Električna preklopna ogledala

Zunanji ogledali se ob odklepanju vozila samodejno preklopita navzven.

Ob zaklepanju vozila se zunanji ogledali samodejno preklopita navznoter.

**Opomba:** samodejno zlaganje zunanjih ogledal → **123** lahko izklopite/vklopíte.

Zlaganje lahko uveljavite s pritiskom na stikalo **3**. V tem primeru ostanejo zunanja ogledala zložena, dokler znova ne pritisnete gumba **3**, ne glede na samodejno zlaganje.

### Poseben primer

Če je bilo zunanje ogledalo ročno preklopljeno navzven ali navznoter, ga je mogoče ponastaviti v položaj za uporabo.

To lahko storite s pritiskom stikala **3**. Z zunanjih ogledal je slišno mehansko tapkanje.

Če tapkanja ne slišite, znova pritisnite stikalo **3**, da z zunanjih ogledal zaslišite tapkanje.



Iz varnostnih razlogov vam svetujemo, da vse te nastavitve opravite, ko vozilo stoji.



Predmeti v vzvratnem ogledalu so bližje, kot so videti. Iz varnostnih razlogov to upoštevajte, da pred vsakim manevrom pravilno ocenite razdaljo.

## Notranje vzvratno ogledalo

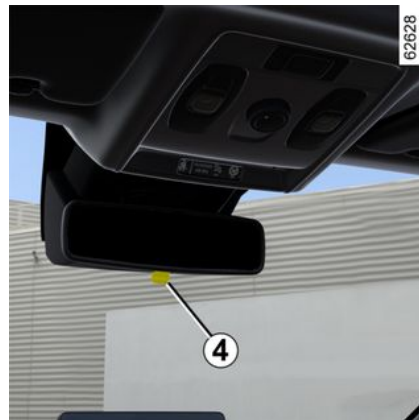

Ogledalo lahko nastavljate po lastni želji.

### Vzvratno ogledalo z ročico **4**

Med vožnjo ponoči ga lahko preklopíte z ročico **4** za vzvratnim ogledalom, da

## VZVRATNA OGLEDALA

vas ne bi slepil odsev luči za vami vozečega vozila.

### Vzratno ogledalo brez vzvoda 4

Vzratno ogledalo samodejno potemni, ko vam sledi vozilo, ki vas osvetli, ali ob močni svetlobi.



Iz varnostnih razlogov vam svetujemo, da vse te nastavitve opravite, ko vozilo stoji.



Predmeti v vzratnem ogledalu so bližje, kot so videti. Iz varnostnih razlogov to upoštevajte, da pred vsakim manevrom pravilno ocenite razdaljo.

# ZUNANJA OSVETLITEV IN SIGNALIZACIJA

2



63459

63498



## Bočne luči

 Zasukajte obroček **2** tako, da bo simbol nasproti oznake **3**.  
Na instrumentni plošči se prižge ta kontrolna lučka.

## Funkcija prižiga dnevnih luči

Dnevne luči se samodejno vklopijo brez uporabe ročice **1**, ko se motor zažene, in se izklopijo ob zaustavitvi motorja.

## Zasenčene luči

 **Ročni način delovanja**

Zasukajte obroček **2** tako, da bo simbol nasproti oznake **3**. Na instrumentni plošči se prižge ta kontrolna lučka.

## Samodejno delovanje

(odvisno od vozila)

Obrnite obroček **2** tako, da bo simbol AUTO nasproti oznake **3**: pri delujočem motorju se zasenčene luči samodejno vklopijo ali izklopijo glede na raven zunanje svetlobe, ne da bi voznik premaknil ročico **1**.

Pri nekaterih izvedenkah se po nekaj zaporednih pomikih brisalcev vetrobranskega stekla zasenčene luči samodejno vklopijo.



Pred nočno vožnjo preverite delovanje svetlobnih teles in nastavite pravilno višino svetlobnega snopa žarometov (v primeru neobičajne obremenitve vozila) → 134. Vedno pazite, da luči niso zastrite (umazanija, blato, sneg, tovor, ki ga prevažate).

## Dolge luči:



Pri delujočem motorju in prižganih zasenčenih lučeh potisnite ročico **1**. Na instrumentni plošči se prižge ta kontrolna lučka.

Za vrnitev v položaj zasenčenih luči ponovno povlecite ročico **1** k sebi.

## Funkcija za dvig luči med vožnjo

Če so dolge luči vklopljene, funkcija za dvig luči med vožnjo izboljša voznikovo vidljivost tako, da samodejno dvigne zasenčene in dolge luči.

Med izklopom dolgih luči se zasenčene luči vrnejo v svoj prvotni položaj.

# ZUNANJA OSVETLITEV IN SIGNALIZACIJA

## Samodejne dolge luči

 Ta sistem samodejno vklaplja in izklaplja dolge luči. Uporablja kamero, ki je nameščena za notranjim vzvratnim ogledalom, za zaznavanje vozil pred vami in vozil, ki vam vozijo naproti.

 Sistem je lahko v nekaterih okoliščinah oviran, zlasti v naslednjih:

- v neugodnih vremenskih razmerah (dež, sneg, megla itd.);
- slaba vidljivost skozi vetrobransko steklo ali prek kamere;
- slabo vidna ali šibka osvetlitev vozila pred vami ali vozila, ki vam prihaja naproti;
- slaba nastavitvev prednjih luči;
- odsevajoči sistemi;
- ...

Dolge luči se samodejno prižgejo, če:

- je raven zunanje svetlobe nizka;
- nobeno drugo vozilo ali osvetlitev nista zaznana;
- hitrost vozila je večja od približno 40 km/h.

Če kateri od zgoraj navedenih pogojev ni izpolnjen, sistem preklopi v zasenčene luči.

**Opomba:** prepričajte se, da na vetrobranskem steklu ni ovir (umazanija, blato, sneg, zarositev itd.).

### Za vklop samodejnih dolgih luči:



63498

obrnite obroček **2** tako, da bo simbol AUTO nasproti oznake **3** in pritisnite ročico **1**. Na instrumentni plošči se

prižge opozorilna lučka .

### Za izklop samodejnih dolgih luči:

– obrnite obroček **2** v položaj, ki ni AUTO;

ali

– povlecite ročico **1**.

Opozorilna lučka  na instrumentni plošči ugasne.

**Opomba:** dolge luči se vklopijo ob izklopu funkcije samodejnih dolgih luči.

### Motnje delovanja

Če se na instrumentni plošči prikaže sporočilo "Preverite samodejno osvetlitev", je sistem deaktiviran.

Obrnite se na predstavnika pooblaščenih servisnih mrež.



Uporaba prenosnega navigacijskega sistema na predelu vetrobranskega stekla pod kamero ponoči lahko ovira delovanje sistema "samodejnih dolgih luči" (možnost odsevanja na vetrobranskem steklu).

2

## ZUNANJA OSVETLITEV IN SIGNALIZACIJA

2



Sistem "samodejnih dolgih luči" v nobenem primeru ne nadomešča pazljivosti in odgovornosti voznika, kar zadeva osvetlitev vozila in njegovo prilagoditev na pogoje osvetljenosti, vidljivosti in okoliščine v prometu.

### Izklop luči



63498

Glede na vozilo:

- ročno zasukajte obroček **2** v položaj 0;
- ali

– Luči se bodo samodejno izklopile, ko bo motor zaustavljen, se bodo voznikova vrata odprla ali vozilo zaklenilo. V tem primeru se bodo luči pri prihodnjem zagonu motorja ponovno prižgale, če bo obroček v položaju **2**.

**Opomba:** pri prižganih meglenkah samodejno izklapljanje luči ne deluje.

### Zvočni alarm za opomnik za neugasnjene luči

Če pozabite ugasniti luči po izključitvi kontakta, vas ob odpiranju voznikovih vrat na to opozori zvočni signal.

### Motnje delovanja

Če se prikaže sporočilo "Preverite osvetlitev" skupaj s kontrolno lučko



in kontrolna lučka  na instrumentni plošči utripa, to opozarja na napako osvetlitve.

Obrnite se na predstavnika pooblaščenega servisne mreže.

### Funkcija dobrodošlice in pozdrava

(odvisno od vozila)

Ko je funkcija vklopljena, se dnevne luči in zadnje pozicijske luči

samodejno vklopijo, ko vozilo zazna kartico ali ga odklenete.

Samodejno ugasnejo:

- približno minuto po njihovem prižigu;
- ob zagonu motorja glede na položaj ročice za osvetlitev;

ali

- ob zaklepanju vozila.

### Vklop/izklop funkcije



Za vklop ali izklop zunanje dobrodošlice glejte navodila za multimedijsko opremo.

Izberite "ON" ali "OFF".

### Funkcija "zunanja spremljevalna osvetlitev"

Ta funkcija vam omogoča, da za kratek čas vklopite pozicijske in zasenčene luči (npr. za osvetlitev pri odpiranju dvoriščnih ali garažnih vrat).

**Pri zaustavljenem motorju in ugasnjenih lučeh** ter obročku **2** v položaju AUTO ali, odvisno od vozila, v položaju 0, povlecite ročico **1** k sebi: pozicijske in zasenčene luči se vklopijo za približno 30 sekund skupaj z

opozorilnimi lučkami  in  na instrumentni plošči.

Čas vklopa luči lahko podaljšate tako, da še enkrat povlečete ročico. To lahko

## ZUNANJA OSVETLITEV IN SIGNALIZACIJA

ponovite samo štirikrat, tako da osvetlitev skupaj traja največ približno dve minuti.

Kot potrditev se prikaže sporočilo "Vključena osvetlitev \_\_\_", ki mu sledi preostali čas. Nato lahko zaklenete vaše vozilo.

Za izklop luči pred samodejnim izklopom zasukajte obroček **2** v kateri koli položaj, nato pa ga vrnite v položaj AUTO ali, odvisno od vozila, v položaj 0.

### Zadnje meglenke



63498

Delovanje teh luči je odvisno od vključene zunanje osvetlitve na vozilu. Kadar so prižgane, sveti tudi kontrolna lučka na instrumentni plošči.

Ugasnite meglenke, ko niso več potrebne, saj lahko motijo ostale udeležence v prometu.

### Izklop luči

Znova zavrtite osrednji obroček **4** tako, da bo znak **3** poravna s simbolom za meglenke. Ustrezna kontrolna lučka na instrumentni plošči ugasne.

Po izključitvi zunanje osvetlitve ugasnejo tudi zadnje meglenke.



V megli, snegu ali pri prevozu tovora, ki sega preko strehe, se luči ne prižgejo samodejno, zato jih morate prižgati sami.

Meglenke nadzoruje voznik: kontrolne lučke na instrumentni plošči vas opozorijo o vklopu (prižgana lučka) ali izklopu (ugasnjena lučka).



Zasukajte srednji obroček **4** na ročici, tako da bo simbol poravnan z oznako **3**, in ga nato spustite.

## NASTAVITEV ŽAROMETOV

2



Stikalo **A** se uporablja za nastavitev višine svetlobnih snopov skladno s tovorom.

Pri vklopljenih zasenčenih lučeh pritisnite ali dvignite stikalo **A** tolikokrat, kot je potrebno, da izberete zeleni položaj na instrumentni plošči.

**Opomba:** glede na vozilo se izbrani položaj ob zagonu motorja prikaže na instrumentni plošči za približno 30 sekund in pet sekund po vsakem pritisku stikala **A**.



# NASTAVITEV ŽAROMETOV

Tabela primerov položaja nastavitve

	Primeri položajev za nastavitev stikala <b>A</b> glede na obremenitev	
	Samo vozila z bencinskim motorjem	Izvedenka E-Tech Full Hybrid
<b>Samo voznik ali skupaj s sovoznikom</b>	0 ali 1	0 ali 1
<b>Vsi sedeži zasedeni</b>	1 ali 2	1 ali 2
<b>Voznik s sopotniki in prtljago (oz. tovorom), ki dosega največjo skupno dovoljeno težo</b>	2 ali 3 ali 4	2 ali 3
<b>Voznik brez sopotnikov in prtljage (oz. tovara), ki dosega največjo skupno dovoljeno težo</b>	3 ali 4	3 ali 4
V spodnji razpredelnici je nekaj primerov. Stikalo <b>A</b> vedno prilagodite glede na obremenitev vozila tako, da vidite cesto in ne zaslepite drugih voznikov.		

2

# ZVOČNI IN SVETLOBNI SIGNALI

## Hupa



Pritisnite osrednjo blazinico volanskega obroča **A**, da vključite zvočni opozorilnik.

## Svetlobni signal

Za opozorilni svetlobni signal povlecite ročico **1** proti sebi, nato pa jo spustite.

## Smerokazi

Premaknite ročico **1** v tisto smer, v katero želite premakniti tudi volan.

### Impulzni način delovanja

Na kratko premaknite ročico **1** navzgor ali navzdol, pri čemer ne prekoračite točke upora, nato jo sprostite: ročica

se bo vrnila v začetni položaj in zadevni smernik bo trikrat utripnil.

## Varnostne utripalke



 Pritisnite stikalo **2**, da aktivirate vse štiri smerne luči in stranske smernike.

Varnostne utripalke pri- žgite samo v primeru nevarnosti, ko morate opozoriti ostale voznike, da se morate ustaviti na neobičajnem ali nedovoljenem mestu, oziroma pri vožnji v posebnih pogojih ali prometnih razmerah.

# BRISANJE, PRANJE STEKEL

## Vozilo z brisalci stekla z intervalnim delovanjem

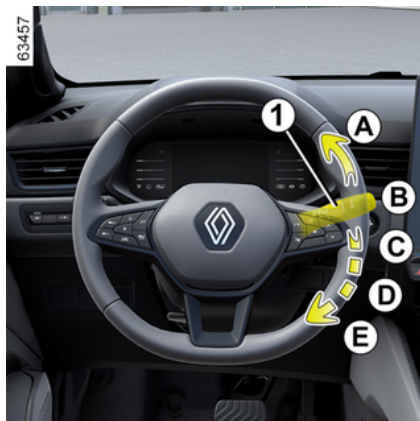

### A. enkratno brisanje

Če ročico na kratko potisnete, boste sprožili enkratni zamah brisalcev.

### B. zaustavitev

### C. intervalno brisanje

Brisalec se po vsakem hodu za nekaj sekund ustavi. Z obračanjem obročka lahko spreminjate interval med dvema pomikoma brisalcev 2.

### D. počasno neprekinjeno brisanje

### E. hitro neprekinjeno brisanje

## Posebnost

**Med vožnjo** se brisanje upočasni pri vsakem postanku.

S hitrega neprekinjenega brisanja preidete na počasno neprekinjeno brisanje.

Ko vozilo spelje, se način brisanja ponovno vrne na začetno izbrano hitrost.

Vsak ročni premik ročice 1 pregласi in prekliče samodejno delovanje.

## Vozilo z brisalci vetrobranskega stekla s tipalom dežja

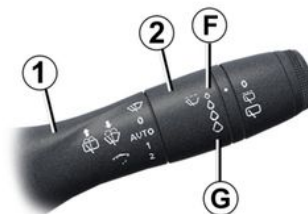
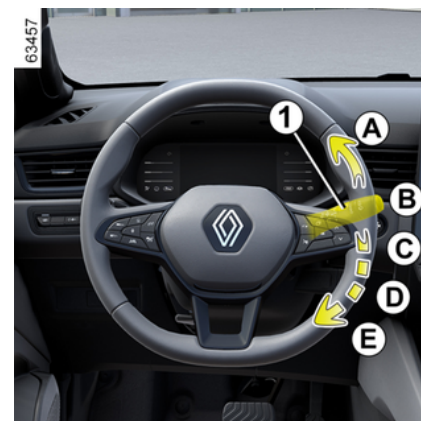

2

## BRISANJE, PRANJE STEKEL

Tipalo za dež je nameščeno na vetrobranskem steklu pred notranjim vzvratnim ogledalom.

### A. enkratno brisanje

Če ročico za kratko potisnete, boste sprožili enkratni zamah brisalcev.

### B. zaustavitev

### C. funkcija samodejnega brisanja

Če je izbran ta položaj, sistem zaznava prisotnost vode na vetrobranskem steklu in sproži brisanje s prilagojeno hitrostjo.

Prag sproženja brisanja in interval med posameznimi gibi brisalcev lahko nastavite z obračanjem obročka **2**:

- **F**: najmanjša občutljivost;
- **G**: največja občutljivost.

Večja kot je občutljivost, hitreje se odzovejo brisalci in večja je hitrost brisanja.

Pri vklopu samodejnega brisanja ali povečanju občutljivosti se sproži enkratni zamah brisalcev.

### Opomba:

- tipalo za dež ima zgolj pomožno funkcijo. Ob zmanjšani vidljivosti mora voznik brisalce vklopiti ročno. V megli ali med sneženjem se brisanje ne sproži samodejno, ampak ga morate upravljati sami;
- pri temperaturah pod ničlo samodejno brisanje ne deluje ob

zagonu vozila. Samodejno se aktivira, ko vozilo preseže določeno hitrost (približno 8 km/h).

- samodejnega brisanja ne vključite ob suhem vremenu;
- vetrobransko steklo popolnoma odmrznite, preden vključite samodejno brisanje;
- pri pranju vozila v avtomatski pralnici nastavite ročico **1** v položaj **B**, da izklopite samodejno brisanje.

### Motnje delovanja

Če samodejno brisanje ne deluje, brisalci delujejo z intervalnim brisanjem.

Pokličite predstavnika pooblaščene servisne mreže.

Delovanje tipala za dež je lahko prekinjeno v primeru:

- poškodovanih brisalcev vetrobranskega stekla: plast vode ali sledi, ki jih pusti metlica na območju zaznavanja tipala, lahko podaljšajo odzivni čas samodejnega brisanja ali povečajo hitrost brisanja;
- brisalcev, ki so razpočeni ali zarežani v bližini tipala, ali brisalcev, na katerih je prah, umazanija, žuželke, slana, oziroma so prevlečeni z voski za pranje ali vodoodbojnimi sredstvi. Brisalec vetrobranskega stekla bo manj občutljiv ali pa se sploh ne bo odzival.

### D. počasno neprekinjeno brisanje

### E. hitro neprekinjeno brisanje

#### Posebnost

**Med vožnjo** se brisanje upočasni pri vsakem postanku.

S hitrega neprekinjenega brisanja preidete na počasno neprekinjeno brisanje.

Ko vozilo spelje, se način brisanja ponovno vrne na začetno izbrano hitrost.

Vsak ročni premik ročice **1** preglasi in prekliče samodejno delovanje.

#### Priporočila

- Če je vozilo zaledenelo, se pred prvim zagonom brisalcev prepričajte, da metlice niso primrznjene. Če brisalce vključite, ko so metlice primrznjene, lahko poškodujete tako metlico kot pogonski motorček brisalca.
- Ne vklopite brisalcev na suhem vetrobranskem steklu. To namreč povzroča obrabo ali dotrajanje metlic.

### Poseben položaj prednjih brisalcev (položaj za vzdrževanje)

Ta položaj omogoča dvig metlic, tako da jih odmaknete z vetrobranskega stekla.

## BRISANJE, PRANJE STEKEL

Položaj lahko uporabite za:

- čiščenje metlic;
- odklop metlic z vetrobranskega stekla v zimskem času;
- zamenjajte metlice → 386.

Ko je kontakt vklopljen ali motor zagnan, dvakrat dvignite ročico **1** v položaj **A** (en pomik).

Metlici se ustavita odmaknjeni od pokrova motornega prostora.

Za vrnitev metlic v spuščeni položaj pri vklopljenem kontaktu pazite, da sta se brisalca pritisnila na vetrobransko steklo, nato pa povlecite ročico **1** v položaj **A** (z enim premikom).

Preden vključite kontakt, položite brisalca na vetrobransko steklo. V nasprotnem primeru se lahko ob vklopu poškoduje pokrov motorja ali brisalca.

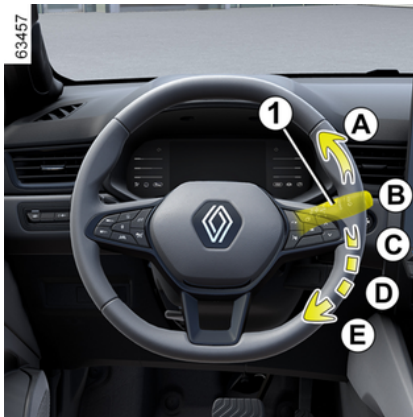

Pred kakršnim koli posegom na vetrobranskem steklu (pranje vozila, odmrzovanje ali čiščenje vetrobranskega stekla itd.) premaknite ročico **1** v položaj **B** (mirovanje).

**Obstaja nevarnost telesnih poškodb in/ali okvar.**



Če so na vetrobranskem steklu ovire (umazanija, sneg, led...), očistite vetrobransko steklo (tudi osrednje območje za notranjim vzvratnim ogledalom), preden vklopite brisalce (nevarnost pregretja motorčka brisalcev).

Če kaj ovira pomike metlice, se ta lahko ustavi.

Odstranite oviro in ponovno vključite brisalce z ročico za upravljanje brisalcev.

## Pranje vetrobranskega stekla

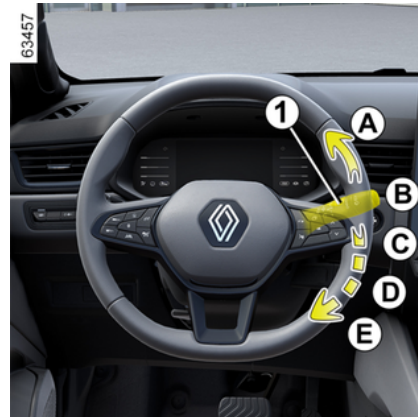

## BRISANJE, PRANJE STEKEL

Pri vključenem kontaktu potegnite ročico **1** in jo spustite.

Zadržan pritisk poleg pranja stekla sproži dva zamaha brisalcev, ki jima po nekaj sekundah sledi še tretji zamah.

Pri vozilih z zaslonom multimedijskega sistema lahko izberete, ali boste vklopili ali izklopili tretji zamah metlic → **123**.

**Opomba:** pri temperaturah pod ničlo lahko tekočina za čiščenje stekel zamrzne na vetrobranskem steklu in tako zmanjša vidljivost. Pred čiščenjem ogrejte vetrobransko steklo z uporabo stikala za sušenje stekla.



Pri posegih pod pokrovom motorja se prepričajte, da je ročica brisalcev v položaju **B**

(izklop).

**Obstaja nevarnost poškodb.**



### Učinkovitost metlice brisalca

Preverjajte stanje metlic brisalcev. Njihova življenjska doba je odvisna od vas:

- ostati mora čista: metlico in steklo redno čistite z milnico;
- ne uporabljajte jih, ko je steklo suho;
- če jih dalj časa niste uporabljali, jih odmaknite s stekla.

V vsakem primeru jih zamenjajte, ko brisanje ni več zadovoljivo, približno enkrat letno → **386**.

### Previdnostni ukrep pri uporabi brisalcev

- Pozimi, ko zunaj zmrzuje in sneži, očistite zadnje steklo, preden vklopite brisalce (nevarnost pregretja motorčka brisalcev);
- pazite, da noben predmet ne ovira hoda brisalca.

# BRISANJE IN PRANJE ZADNJEGA STEKLA

## Brisalec zadnjega stekla

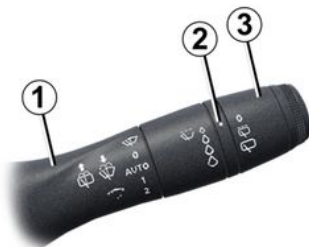

 Pri vklopljenem kontaktu obrnite obroček **3** na ročici **1**, da bo simbol poravnán z oznako **2**:

- **izklopljeno;**
- **intervalno brisanje.**

Brisalec se po vsakem hodu za nekaj sekund ustavi. Hitrost brisanja se spreminja glede na hitrost vozila;

- **počasno neprekinjeno brisanje**

Če želite ustaviti delovanje, znova zavrtite obroček **3**.

### Opomba:

Pri pranju v avtomatski pralnici namestite obroček **3** ročice stikala **1** v

položaj za izklop, da izključite samodejno brisanje.

Upoštevajte priporočila za uporabo.



Za odpiranje ali zapiranje vrat prtljažnega prostora ne uporabljajte ročice brisalca.



Pred kakršnim koli posegom na zadnjem steklu (pranje vozila, odmrzovanje,

čiščenje ...) pomaknite ročico **1** v izklopljen položaj.

**Obstaja nevarnost telesnih poškodb in/ali okvar).**



### Učinkovitost metlice brisalca

Preverjajte stanje metlic brisalcev. Njihova življenjska doba je odvisna od vas:

- ostati mora čista: metlico in steklo redno čistite z milnico;
- ne uporabljajte jih, ko je steklo suho;
- če jih dalj časa niste uporabljali, jih odmaknite s stekla.

V vsakem primeru jih zamenjajte, ko brisanje ni več zadovoljivo, približno enkrat letno → **386**.

### Previdnostni ukrep pri uporabi brisalcev

- Pozimi, ko zunaj zmrzuje in sneži, očistite zadnje steklo, preden vklopite brisalce (nevarnost pregretja motorčka brisalcev);
- pazite, da noben predmet ne ovira hoda brisalca.

### Vklop/izklop brisalca zadnjega stekla

Pri preklopu v vzvratno prestavo se vključi intervalno brisanje zadnjega

## BRISANJE IN PRANJE ZADNJEGA STEKLA

2  
stekla (če so vključeni prednji brisalci). Če je vaše vozilo opremljeno z menijem za osebne nastavitve vozila, lahko to funkcijo vklopite ali izklopite → 123.

Pri vozilih, ki niso opremljena z menijem za osebne nastavitve, vam funkcijo lahko izključi predstavnik pooblaščen servisne mreže vozila.

Če so na zadnjem steklu ovire (umazanija, sneg ...), jih poskuša brisalec odstraniti. Če ovira preprečuje premikanje metlice, se ta lahko ustavi. Odstranite oviro, počakajte približno 30 sekund in ponovno vključite brisalec z ročico.

### Priporočila

- Če je vozilo zaledenelo, se pred prvim zagonom brisalcev prepričajte, da metlice niso primrznjene. Če vključite brisalce, ko je steklo zaledenelo, obstaja nevarnost poškodb metlice in motorčka brisalca.
- Ne vklaplajte brisalcev na suhem steklu. To namreč povzroča predčasno obrabo ali poškodbo metlic.

### Brisanje in pranje ZADNJEGA stekla



Pri vključenem kontaktu dlje časa potiskajte ročico 1 in jo potem

spustite.

Daljši pritisk ročice sproži (poleg pranja stekla) dva zamaha brisalcev, ki jima po nekaj sekundah sledi še tretji zamah (funkcija brisanja kapljic).

Ko ročico spustite, se vrne v položaj brisanja zadnjega stekla.



## REZERVOAR GORIVA



**Uporabna prostornina posode za gorivo: približno 48 litrov.**

Pri odklenjenem vozilu za odpiranje vratc **1** pritisnite območje **A**, nato pa ga spustite. Vratca **1** se nekoliko odprejo.



Med nalivanjem pokrovček **3** obesite na držalo **2** na vratcih **1**.

Podrobnosti polnjenja posode za gorivo so opisane v razdelku "Nalivanje goriva".

Pri zapiranju jih z roko potisnite do konca.



**Pokrovček nalivne odprtine posode za gorivo je posebne oblike.**

Pri zamenjavi pokrovčka bodite pozorni, da bo novi pokrovček enak originalnemu. Obrnite se na predstavnika pooblaščenega servisne mreže.

Pokrovčka ne približujte odprtemu plamenu ali žarečemu predmetu. Ne perite območja za nalivanje z visokotlačno čistilno napravo.

## Kakovost goriva

**Uporabljajte kakovostno gorivo, ki ustreza normam in predpisom v vaši državi in je obvezno v skladu z navodili, ki so navedena na nalepki na vratcih **1** → 406.**



Vrste goriva v skladu z evropskimi standardi, s katerimi so združljivi motorji vozil, prodajani v Evropi: glejte razpredelnico → 406.

## REZERVOAR GORIVA

**Obvezno** uporabljajte neosvinčeni bencin. Oktansko število (RON) mora ustrezati informacijam na nalepki na pokrovčku odprtine za gorivo **1 → 406**.



Po polnjenju preverite, ali sta čep in vratca dobro zaprta.

### Nalivanje goriva

Pri izključenem kontaktu vstavite pištolo in jo potisnite do **konca**, preden sprožite polnjenje posode (nevarnost brizganja).

Zadržite pištolo v tem položaju, dokler nalivanje ni končano.

Potem ko se nalivanje prvič samodejno prekine, ga lahko sprožite še največ dvakrat, saj mora v posodi ostati nekaj prostora za hlape goriva.

Pri nalivanju goriva pazite, da v posodo za gorivo ne pride voda. Vratca **1** in njihova okolica morajo ostati čista.

### Poseben primer

Če je vozilo mirovalo približno tri mesece, **dolijte gorivo, da preprečite poškodbe črpalke za gorivo**.

Zato pri izključenem kontaktu dolijte vsaj **5 litrov** in nato zaženite motor, da

bo črpalka delovala in obnovila gorivo v tokokrogu.

Če ni mogoče doliti vsaj 5 litrov goriva zaradi nivoja goriva v posodi, vozite vozilo tako dolgo, da bo v posodi dovolj prostora.

Uporaba osvinčenega bencina lahko uniči dele sistema proti onesnaževanju, lahko pa ima za posledico tudi odvzem garancije.

Da bi se izognili nalivanju osvinčenega bencina, je nalivno grlo posode za gorivo zoženo in opremljeno s posebnim varnostnim sistemom, ki omogoča **le uporabo pištole za nalivanje neosvinčenega bencina** (na črpalke).



Če želite doliti gorivo, mora biti motor ugasnjen (in ne samo v stanju pripravljenosti v primeru, da je vozilo opremljeno s funkcijo Stop and Start): kontakt morate izklopiti → **149**.

**Obstaja nevarnost požara.**



Vsakršna dela ali spremembe na sistemu za dovajanje goriva (računalniki, kabli, krogotok goriva, vbrizgalne šobe, zaščitni pokrovi...) so strogo prepovedana zaradi tveganja, ki ga predstavljajo z vidika vaše varnosti (in jih sme izvajati le usposobljeno osebje pooblašene servisne mreže).



### Trdovraten vonj po gorivu

V primeru trdovratnega vonja po gorivu:

- ustavite vozilo v skladu s prometnimi razmerami in izključite kontakt;
- vklopite varnostne utripalke, vsi potniki pa naj izstopijo iz vozila in se oddaljijo od prometnega območja;
- pokličite predstavnika servisne mreže za vaše vozilo.

# REZERVOAR GORIVA

## Nalivanje goriva LPG

Uporabna prostornina posode za gorivo LPG: približno 32 litrov

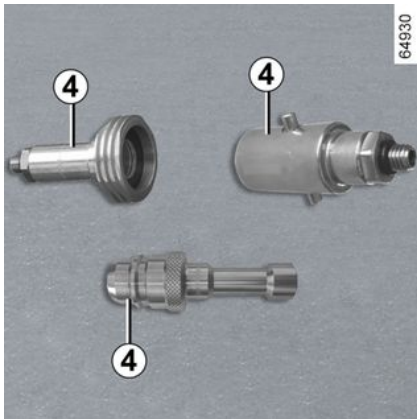

Zategnite parkirno zavoro, izklopite motor, prekinite kontakt in ugasnite luči.

Vedno upoštevajte varnostna navodila na bencinskih črpalkah.

V nekaterih državah morate pred polnjenjem na odprtino za nalivanje LPG priviti adapter za dolivanje **4**.

Vedno je priporočljivo, da popolnoma napolnite posodo za gorivo.

Ko črpalka ne dovaja več LPG ali kadar črpalka dovaja bistveno manj goriva, ste dosegli najvišji nivo napoljenosti posode za LPG.

Ne poskušajte dodatno polniti posode za gorivo.

## Bencinski servis brez samopostrežbe

Če polnjenje LPG izvaja osebje bencinske črpalke, mu morate izročiti adapter za dolivanje **4**.



### **POMEMBNO: adapter za dolivanje LPG 4**

V nekaterih državah je za dolivanje LPG potreben poseben adapter.

Adapter za dolivanje **4** je v torbici v predalu za rokavice. Adapter je lahko priložen v vozilu ali pa tudi ne, odvisno od države, v kateri je bilo vozilo prodano.

Pred vožnjo v drugo državo se morate nujno posvetovati s pooblaščenim prodajalcem in ugotoviti, katero vrsto adapterja je treba uporabiti, ko je to potrebno.

## Samopostrežni bencinski servisi

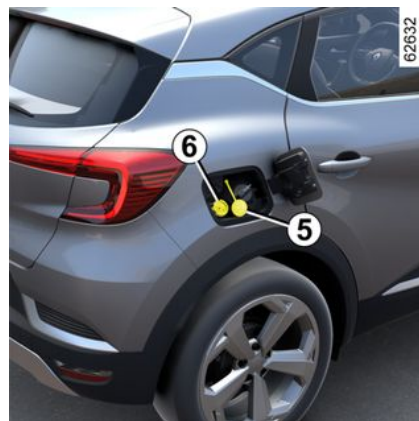

Priporočamo, da si pred uporabo pištote za dolivanje LPG nadenete rokavice.

Odprite vratca posode za gorivo vozila in odvijte čep **5** odprtine za nalivanje LPG **6**.

Natančno sledite navodilom ponudnikov LPG,

ki vsebujejo opis pravilnega načina dolivanja goriva.

Odvisno od črpalke, včasih je treba pritisniti in držati gumb na črpalki preden se polnjenje začne.

Ko črpalka ne dovaja več goriva LPG ali kadar črpalka dovaja bistveno manj

## REZERVOAR GORIVA

goriva, ste dosegli najvišji nivo napolnjenosti posode.

Nalivanje goriva se konča, ko spustite gumb.

Odblokirajte ročico za zaustavitev (priteče lahko še nekaj goriva), odstranite pištolo in jo odložite na postajo.

Po polnjenju znova namestite čep **5**, da preprečite vdor vode ali tujkov v sistem.



Če želite doliti gorivo, mora biti motor ugasnjen (in ne samo v stanju pripravljenosti, če so vozila opremljena s funkcijo Stop and Start): kontakt morate izklopiti → **149**.  
**Obstaja nevarnost požara.**

## UTEKANJE VOZILA

Prvih **1.000** kilometrov v najvišji prestavi ne vozite hitreje od 130 km/h ali od 3.000 do 3.500 vrt/min.

Šele ko boste prevozili okrog **3.000 kilometrov**, lahko vaše vozilo obremenite do največjih zmogljivosti.

**Opomba:** za novo vozilo v fazi obratovanja: je raven hladilne tekočine lahko višja od oznake "MAXI" na rezervoarju, nato pa se spusti med oznaki "MINI" in "MAXI". To ne predstavlja tveganja.

**Pogostnost servisnih pregledov:** glejte knjižico za vzdrževanje vozila.

# KONTAKTNO STIKALO: VOZILA S KLJUČEM.

## Stikalo za zagon.



### **Položaj "Stop/zaklenjen volan"** **LOCK 0**

Zaklepanje: izvlecite ključ in zasukajte volanski obroč, da se zaklene.

Odklepanje: počasi obračajte ključ in istočasno premikajte volanski obroč.

### **Položaj "Vklop" ON 2**

Vključen kontakt: uporabljate lahko katero koli dodatno opremo (radio itd.).

### **Položaj "Zagon" START 3**

Če motor ne steče, obrnite ključ v začetni položaj in ponovite zaganjanje. Takoj ko motor steče, spustite ključ.

# ZAGON, ZAUSTAVITEV MOTORJA

## Vozilo s ključem

### Zagon motorja



#### Zagon:

Pri vozilih, opremljenih s samodejnim menjalnikom z ročno ročico to prestavite v položaj **P**.

Zaženite zaganjalnik, **ne da bi pritisnili na pedal plina**, nato pa spustite ključ takoj, ko se motor zažene.

**Poseben primer:** če motor zaganjate pri zelo nizki zunanji temperaturi (pod  $-10\text{ }^{\circ}\text{C}$ ), pritisnite pedal sklopke in ga držite pritisnjenega, dokler se motor ne zažene.

#### Zaustavitev motorja

Ko motor teče v prostem teku, obrnite ključ v položaj "LOCK" 0.

**Opomba:** pri vozilih, opremljenih z ročnim menjalnikom, se v primeru, da motor ugasne, na instrumentni plošči prikaže sporočilo "Pritisnite sklopko". Do konca pritisnite pedal sklopke za ponovni zagon motorja.



Nikoli ne odvzemite kontakta, dokler vozila povsem ne zaustavite. Ob zaustavitvi motorja

nekateri sistemi, kot so ojačevalnik zavorne sile, servovolani itd. ter naprave za pasivno varnost, kot so airbags in zategovalniki varnostnih pasov, prenehajo delovati.



Nikdar ne zaganjajte vozila v prostem teku na klancu. Nevarnost izklopa servovolana.

**Obstaja nevarnost nesreče.**



#### Voznikova odgovornost med parkiranjem ali ob zaustavitvi vozila

Nikoli ne zapuščajte vozila, niti za kratek čas, če v njem ostane otrok, odrasla oseba ali žival, ki potrebuje pomoč drugih.

Slednji bi namreč lahko nehote zagnali motor, vključili razno opremo, kot je pomik stekel, ali zaklenili vrata ..., s čimer bi lahko ogrozili sebe in druge.

Nikoli ne pozabite, da lahko v vročem, oziroma sončnem vremenu temperatura v notranjosti vozila zelo hitro naraste.

**SMRTNA NEVARNOST ALI NEVARNOST HUJŠIH POŠKODB.**



Ne ustavljajte vozila s prižganim motorjem na mestih, kjer bi lahko hitro vnetljive snovi, npr. suha trava ali listje, prišle v stik z vročim izpušnim sistemom.

# ZAGON, ZAUSTAVITEV MOTORJA

## Vozilo s kartico



62650



pedal. Če je prestava vklopljena, pritisnite tudi pedal sklopke.

### Posebnosti

- Če eden od pogojev, potrebnih za zagon, ni izpolnjen, se na instrumentni plošči prikaže sporočilo »Pritisnite zavoro + START« ali »Pritisnite sklopko + START« ali »Menjalnik prestavite v položaj P«;
- v nekaterih primerih je treba ob pritiskanju gumba za zagon **2** premikati tudi volan, da se lažje odklene volanski drog; na to vas opozori sporočilo Obrnite volan + START".

**Opomba:** pri vozilih, opremljenih z ročnim menjalnikom, se v primeru, da motor ugasne, na instrumentni plošči prikaže sporočilo "Pritisnite sklopko". Do konca pritisnite pedal sklopke za ponovni zagon motorja.

Kartica mora biti v območju zaznavanja **1**.

Zagon:

- pri vozilih, opremljenih s samodejnim menjalnikom, prestavite v položaj P in pritisnite zavorni pedal ter gumb **2**.
- prestavite v položaj P, nato pa pritisnite zavorni pedal in gumb **2**.

Pri izvedenkah E-Tech Full hybrid se na instrumentni plošči prikaže sporočilo READY, ki ga spremlja zvočni signal.

Ko je hitrost vozila višja kot približno 5 km/h, sporočilo izgine.

Ko se motor zažene, spustite zavorni pedal;

- pri vozilih z ročnim menjalnikom pritisnite zavorni pedal in gumb **2**, nato pa po zagonu motorja sprostite zavorni



# ZAGON, ZAUSTAVITEV MOTORJA



## Voznikova odgovornost med parkiranjem ali ob zaustavitvi vozila

Nikoli ne zapuščajte vozila, niti za kratek čas, če v njem ostane otrok, odrasla oseba ali žival, ki potrebuje pomoč drugih.

Slednji bi namreč lahko nehote zagnali motor, vključili razno opremo, kot je pomik stekel, ali zaklenili vrata ..., s čimer bi lahko ogrozili sebe in druge.

Nikoli ne pozabite, da lahko v vročem, oziroma sončnem vremenu temperatura v notranjosti vozila zelo hitro naraste.

**SMRTNA NEVARNOST ALI NEVARNOST HUDIH POŠKODB.**



## Dokler vozila povsem ne zaustavite, nikoli ne izključite kontakta. Ob zaustavitvi motorja

nekateri sistemi, kot so ojačevalnik zavorne sile, servovolani itd. ter naprave za pasivno varnost, kot so airbags in zategovalniki varnostnih pasov, prenehajo delovati.



Ne ustavljajte vozila s prižganim motorjem na mestih, kjer bi lahko hitro vnetljive snovi, npr. suha trava ali listje, prišle v stik z vročim izpušnim sistemom.

## Zagon pri odprtih prtljažnih vratih v prostoročnem načinu upravljanja

V tem primeru kartica ne sme biti v prtljažnem prostoru, za preprečitev možnosti, da bi jo izgubili.

## Funkcije pri delnem kontaktu



(vključitev kontakta)

Ob vstopu v vozilo lahko takoj uporabljate nekatere funkcije (avtoradio, navigacijski sistem, brisalci ...).

Če želite uporabiti druge funkcije in je kartica v potniškem prostoru, pritisnite gumb **2**, ne da bi pritisnili pedala.

## Motnje delovanja

V nekaterih primerih kartica "prostoročno" morda ne bo delovala:

- pri iztrošeni bateriji kartice itd.;
- v bližini naprav, ki delujejo na isti frekvenci kot kartica (zaslon, prenosni telefon, videoigrice itd.);

## ZAGON, ZAUSTAVITEV MOTORJA

– če je vozilo v območju močnega elektromagnetnega sevanja;

Na instrumentni plošči se prikaže sporočilo "Postavite kartico v območje + START".



Pritisnite zavorni pedal ali pedal sklopke, nato pa vstavite kartico **4** (stran gumba **3**) v območje za vstavljanje **3**. Za zagon vozila pritisnite gumb **2**. Sporočilo ugasne.

### Pogoji za zaustavitev motorja



Pri vozilih s samodejnim menjalnikom mora vozilo mirovati, prestavna ročica pa mora biti v položaju P.

Pri izvedenkah E-Tech Full hybrid se na instrumentni plošči prikaže sporočilo READY.

Ko je kartica v vozilu, pritisnite gumb **2**: motor se ustavi. Volanski drog se zaklene ob odpiranju vrat ali ob zaklepanju vozila.

Pri izvedenkah E-Tech Full hybrid sporočilo READY izgine z instrumentne plošče.

Če kartice ni več v potniškem prostoru, ali če je baterija kartice iztrošena, ko vozilo miruje in poskušate ugasniti

## ZAGON, ZAUSTAVITEV MOTORJA

motor, se na instrumentni plošči prikaže sporočilo "Kartica ni prisotna; pritisnite in pridržite START": pritisnite gumb **2** in ga držite več kot tri sekunde.

Če kartice ni več v potniškem prostoru, se prepričajte, da je dosegljiva preden pritisnete gumb. Brez kartice vozila ne bo mogoče ponovno zagnati.

Ko se motor ustavi, vključena dodatna oprema (avtoradio itd.) deluje še približno 10 minut.

Ob odprtju voznikovih vrat dodatna oprema preneha delovati.

### Poseben primer izvedenk E-Tech Full Hybrid

Ko vozilu miruje in je v načinu električnega delovanja, se na instrumentni plošči prikaže sporočilo "VKLOPLJEN MOTOR, IZKLOPITE KONTAKT", ki ga spremlja zvočni signal, če:

- voznikov varnostni pas ni pripet;
- pokrov motornega prostora je odprt;
- so odprta vrata na voznikovi strani.



Preden zapustite vozilo, še posebej, ko imate pri sebi kartico, se prepričajte, da je motor dejansko izklopljen.



### Voznikova odgovornost med parkiranjem ali ob zaustavitvi vozila

Nikoli ne zapuščajte vozila, niti za kratek čas, če v njem ostane otrok, odrasla oseba ali žival, ki potrebuje pomoč drugih.

Slednji bi namreč lahko nehote zagnali motor, vključili razno opremo, kot je pomik stekel, ali zaklenili vrata ..., s čimer bi lahko ogrozili sebe in druge.

Nikoli ne pozabite, da lahko v vročem, oziroma sončnem vremenu temperatura v notranjosti vozila zelo hitro naraste.

**SMRTNA NEVARNOST ALI NEVARNOST HUDIH POŠKODB.**

## Posebnosti različic LPG

Za zagon motorja se vedno uporablja bencin.



**Ko je rezervoar za gorivo prazen, vozila ne morete zagnati ali voziti samo v načinu LPG.**

Delovanje na preklon goriv LPG/bencin zahteva prisotnost bencina (za zagon, visoke pospeške, nizke temperature itd.).

Če se na armaturni plošči pojavi

oranžna opozorilna lučka  in se zasliši pisk, čim prej napolnite rezervoar z gorivom.



Za več informacij o različicah LPG → 31.

## ZAGON, ZAUSTAVITEV MOTORJA



**Dokler vozila povsem ne zaustavite, nikoli ne izključite kontakta. Ob zaustavitvi motorja**

nekateri sistemi, kot so ojačevalnik zavorne sile, servovolani itd. ter naprave za pasivno varnost, kot so airbags in zategovalniki varnostnih pasov, prenehajo delovati.



**Ne ustavljajte vozila s prižganim motorjem na mestih, kjer bi lahko hitro vnetljive snovi, npr. suha**

trava ali listje, prišle v stik z vročim izpušnim sistemom.



**Voznikova odgovornost med parkiranjem ali ob zaustavitvi vozila**

Nikoli ne zapuščajte vozila, niti za kratek čas, če v njem ostane otrok, odrasla oseba ali žival, ki potrebuje pomoč drugih.

Slednji bi namreč lahko nehote zagnali motor, vključili razno opremo, kot je pomik stekel, ali zaklenili vrata ..., s čimer bi lahko ogrozili sebe in druge.

Nikoli ne pozabite, da lahko v vročem, oziroma sončnem vremenu temperatura v notranjosti vozila zelo hitro naraste.

**SMRTNA NEVARNOST ALI NEVARNOST HUDIH POŠKODB.**

## FUNKCIJA STOP AND START (ZAUŠTAVITEV IN ZAGON)

Ta sistem omogoča manjšo porabo goriva in nižjo stopnjo emisij toplogrednih plinov. Po zagonu vozila se sistem samodejno aktivira. Med vožnjo sistem ustavi motor (pripravljenost), ko se vozilo ustavi ali se premika zelo počasi (glede na vozilo). Na instrumentni plošči se

vklopi opozorilna lučka .

### Pogoji pripravljenosti pri nizki hitrosti

Vozilo se je odpravilo od tam kjer je bilo parkirano.

**Vozila, opremljena z avtomatskim menjalnikom:**

- menjalnik je v položaju **D**, **M** ali **N** ;
- in
- zavorni pedal je dovolj močno pritisnjen;

Če utripa opozorilna lučka , to pomeni, da zavorni pedal ni dovolj pritisnjen;

in

- pedal za plin ni pritisnjen;

in

- hitrost je nič ali, odvisno od vozila, takoj ko je hitrost nižja od praga, značilnega za vozilo.

Motor ostane v stanju pripravljenosti, če je izbirna ročica v položaju **P** ali je v položaju **N**, pri čemer je parkirna zavora zategnjena in zavorni pedal ni pritisnjen.

**Vozila, opremljena z ročnim menjalnikom:**

- Menjalnik je v prostem teku;

in

- pedal sklopke ni pritisnjen. Če utripa

opozorilna lučka , to pomeni, da morate popolnoma sprostiti pedal sklopke;

in

- hitrost vozila je nižja od praga, značilnega za vozilo.

**Pri vseh vozilih:**

na instrumentni plošči neprekinjeno

sveti kontrolna lučka , ki opozarja na stanje motorja v pripravljenosti.

Oprema vozila deluje tudi, ko je motor zaustavljen.

Servovolan ne deluje, ko je motor v stanju pripravljenosti.

V tem primeru bo začel ponovno delovati, ko motor ne bo več v stanju pripravljenosti ali bo presežena hitrost približno 1 km/h (vožnja po klancu navzdol ali navzgor ipd.).



Ko je motor v stanju pripravljenosti, se avtomatska parkirna zavora ne zategne samodejno (odvisno od vozila).



Ko je motor v stanju pripravljenosti, naj bo vozilo zaustavljeno (na instrumentni plošči sveti kontrolna lučka ).



Preden zapustite vozilo, mora biti motor ugasnjen (in ne v stanju pripravljenosti) ➔ 149.

### Pogoji stanja pripravljenosti pri visoki hitrosti

Odvisno od vozila je stanje pripravljenosti morda aktivirano v načinu prostega teka ➔ 102.

**Vozila, opremljena z avtomatskim menjalnikom:**

- menjalnik je v položaju **D** ali **M**;

## FUNKCIJA STOP AND START (ZAUSTAVITEV IN ZAGON)

in

– zavorni pedal je sproščen;

in

– pedal za plin je sproščen.

Na instrumentni plošči sveti kontrolna

lučka , ko je motor v stanju v pripravljenosti.

### Onemogočenje stanja motorja v pripravljenosti

V nekaterih primerih, kot npr. pri vključevanju v križišče, če je sistem vključen, lahko motor pustite teči, da lahko hitro speljete.

**Vozila, opremljena z avtomatskim menjalnikom:**

Vozilo naj miruje, tako da rahlo držite zavorni pedal.

**Vozila, opremljena z ročnim menjalnikom:**

Pedal sklopke naj bo pritisnjen.



Če želite doliti gorivo, mora biti motor ugasnjen (in ne samo v stanju pripravljenosti v primeru, da je vozilo opremljeno s funkcijo STOP and START): kontakt morate izklopiti → **149. Obstaja nevarnost požara.**

### Preklop motorja iz stanja pripravljenosti

**Za samodejne menjalnike:**

– ko se odprejo voznikova vrata;

ali

– ko se odpne voznikov varnostni pas;

– zavorni pedal ni pritisnjen in vključen je položaj **D**, **M** ali **N**;

ali

– vklopljen je položaj **R**;

ali

– pedal za plin je pritisnjen;

ali

– v ročnem načinu se vklopijo stikala za spreminjanje hitrosti.



Ko je aktivirana funkcija "AUTOHOLD" → **166**, se parkirna zavora lahko sprosti, motor pa ostane v stanju pripravljenosti.

Za izhod iz stanja pripravljenosti motorja pritisnite pedal za plin, pri tem pa naj bo zavorni pedal sproščen.

**Za ročne menjalnike:**

– pri odpiranju voznikovih vrat, brez vklopljenega prestavnega razmerja in s sproščenim pedalom sklopke;

ali

– pri odpenjanju voznikovega varnostnega pasu, brez vklopljenega prestavnega razmerja in s sproščenim pedalom sklopke;

ali

– menjalnik je v nevtralnem položaju, pedal sklopke pa je rahlo pritisnjen;

ali

– je prestava vklopljena, pedal sklopke pa je pritisnjen do konca.

**Posebno opozorilo:** pri nekaterih izvedenkah vozila se lahko za nekaj sekund na instrumentni plošči prižge

opozorilna lučka , če izklopite

## FUNKCIJA STOP AND START (ZAVSTAVITEV IN ZAGON)

kontakt, ko je motor v stanju pripravljenosti.



### Pri vozilih, opremljenih z ročnim menjalnikom:

Če pedal sklopke prehitro sprostite, medtem ko je vklopljena prestava, lahko pride do prekinitve ponovnega zagona.

### Pogoji, ko preklop motorja v stanje pripravljenosti ni mogoč

Nekateri pogoji sistemu ne omogočajo preklopa v stanje pripravljenosti, zlasti:

- ko voznikova vrata niso zaprta;
- voznikov varnostni pas ni pripet;
- ko se uporablja vzvratna prestava;
- ko pokrov motornega prostora ni zaprt;
- zunanja temperatura je prenizka ali previsoka;
- ko akumulator ni dovolj napolnjen;
- razlika notranje temperature vozila in izbrane temperature avtomatske klimatske naprave je previsoka;
- vklopljena je funkcija pomoči pri parkiranju;
- nadmorska višina je previsoka;
- klanec je prestrm za vozila s samodejnim menjalnikom;

- vklopljena je funkcija "Jasen pogled" → 302;
- temperatura motorja je prenizka
- sistem proti onesnaževanju se obnavlja;
- ...

Na instrumentni plošči se prižge

opozorilna lučka , ki vas opozori, da stanje motorja v pripravljenosti ni na voljo.

### Posebnost samodejnega ponovnega zagona motorja

Pod določenimi pogoji se lahko motor sam ponovno zažene, s čimer se zagotovita vaša varnost in udobje.

To se lahko zgodi:

- zunanja temperatura je prenizka ali previsoka;
- vklopljena je funkcija "Jasen pogled" → 302;
- ko akumulator ni dovolj napolnjen;
- ko je hitrost vozila večja od 5 km/h (vožnja navzdol ...);
- zavorni pedal je večkrat pritisnjen ali pa je bila izdana zahteva za zavorni sistem;
- ...

Na instrumentni plošči se prikaže

kontrolna lučka , ki vas obvesti o samodejnem ponovnem zagonu motorja.



Preden zapustite vozilo, mora biti motor ugasnjen (in ne v stanju pripravljenosti) → 149.



Kontrolna lučka  se lahko prikaže na instrumentni plošči skupaj s sporočilom:

- »Optimizacija polnjenja akumulatorja« za prednostno polnjenje akumulatorja;
- »"Prednost toplotnega ugodja« za prednostno delovanje klimatske naprave;

## FUNKCIJA STOP AND START (ZAUSTAVITEV IN ZAGON)

– »"Prednost delujočega motorja« za prednostno delovanje funkcij motorja.

Obrnite se na predstavnika pooblaščenih servisnih mrež.



Posebna opomba: ko je motor v stanju pripravljenosti, z enkratnim pritiskom stikala **1** samodejno znova zaženete motor.

3

### Vključitev, izključitev funkcije

Pritisnite stikalo **1**, da izklopite funkcijo. Na instrumentni plošči se prikaže sporočilo "Funkcija Stop & Start je izklopljena" in indikatorska lučka na stikalu **1** zasveti.

Sistem znova vključite s ponovnim pritiskom. Na instrumentni plošči se prikaže sporočilo "Funkcija Stop & Start je vklopljena" in indikatorska lučka na stikalu **1** ugasne.

Sistem se samodejno ponovno aktivira ob vsakem namernem zagonu vozila  
➔ **149**.

### Motnje delovanja

Če se na instrumentni plošči prikaže sporočilo "Preverite sistem Stop & Start", ki ga spremlja opozorilna lučka **1**, to pomeni, da je sistem izklopljen.



# POSEBNOSTI VOZIL Z BENCINSKIM MOTORJEM

Posebni pogoji delovanja vašega vozila, kot so:

- daljša vožnja z minimalno količino goriva;
- uporaba osvinčenega bencina;
- uporaba dodatkov za maziva ali gorivo ni odobrena.

ali motnje pri delovanju, kot so:

- okvara na vžigalnem sistemu, težave pri dovajanju goriva ali odklopljena vžigalna svečka, ki povzročajo prekinjanje vžigov in cukanje med vožnjo;
- izguba moči;

lahko povzročijo pregrevanje katalizatorja in zmanjšanje njegove učinkovitosti, **kar lahko privede do uničenja katalizatorja in termičnih poškodb na vozilu.**

Če ugotovite katero od zgoraj navedenih nepravilnosti, naj jih čimprej odpravijo v pooblaščenem servisu za vaše vozilo.

Če boste svoje vozilo vzdrževali v pooblaščenem servisu redno in v terminih, ki so predpisani v dokumentu za vzdrževanje vozila, se boste zagotovo izognili motnjam pri delovanju.

## Težave z zagonom

Da preprečite poškodbe katalizatorja ali zaganjalnika in preprečite prezgodnjo obrabo akumulatorja, **ne vztrajajte z zagonom motorja (z zaganjalnikom, potiskanjem ali vleko vozila), ne da bi prej ugotovili in odpravili vzrok težave.**

Če vzroka ne morete ugotoviti, se posvetujte s predstavnikom servisne mreže za vaše vozilo in do takrat motorja ne zaganjajte.



Ne ustavljajte vozila s prižganim motorjem na mestih, kjer bi lahko hitro vnetljive snovi, npr. suha trava ali listje, prišle v stik z vročim izpušnim sistemom.

## Filter sajastih delcev

Filter sajastih delcev se uporablja pri obdelavi izpušnih plinov bencinskih motorjev.

Ovisno od vozila opozorilna lučka



, ki se vklopi na instrumentni plošči, opozarja, da se je filter zamašil in ga je treba očistiti. Za čiščenje filtra,

ko se vklopi opozorilna lučka  in

ko to dovoljujejo prometne razmere in omejitve hitrosti, vozite s hitrostjo med 50 km/h in 110 km/h, dokler se lučka ne izklopi.

Po času med približno 5 in 20 minutami bi se opozorilna lučka morala izklopiti.

**Opomba:** opozorilna lučka se lahko izklopi po 20 minutah, če pogoji za vožnjo, potrebni za čiščenje filtra, niso v celoti izpolnjeni.

Če ustavite vozilo, preden ugasne kontrolna lučka, boste morda morali ponoviti postopek.

Če je filter preveč nasičen, se bosta na instrumentni plošči vklopili opozorilna

lučka  in, odvisno od vozila,

tudi opozorilna lučka , spremljalo ju bo sporočilo "Preverite kontakt". V tem primeru se posvetujte s predstavnikom pooblaščen servisne mreže.

Če se vklopita opozorilna lučka



in, odvisno od vozila, tudi

opozorilna lučka , skupaj s sporočilom "Tveganje okvare motorja", ustavite vozilo, izklopite motor in pokličite predstavnika servisne mreže vozila.

## POSEBNOSTI VOZIL Z BENCINSKIM MOTORJEM



Zaradi vaše varnosti

imate, če **STOP**, se  
prižge opozorilna lučka,

čimprej zaustaviti in pri tem  
upoštevati prometne razmere.

Ugasnite motor in ga ne  
zaganjajte ponovno. Pokličite  
predstavnika pooblaščenega  
servisne mreže.

3

# PARKIRNA ZAVORA

## Prestavna ročica, ročna zavora

### Prestavna ročica.



**Vozila z ročnim menjalnikom:**  
upoštevajte shemo prestav na glavi  
prestavne ročice **1**.

**Vozila s samodejnim menjalnikom:**  
→ 288.

### Prestavljanje v vzratno prestavo

Kadar je pri vključenem kontaktu  
vklopljena vzratna prestava, so  
prižgane tudi luči za vzratno vožnjo.

## Ročna zavora



### Popuščanje

Potegnite ročico **3** rahlo navzgor,  
pritisnite gumb **2** in spustite ročico na  
tla.

Kontrolna lučka  na instrumentni  
plošči se izklopi.

Dokler ročna zavora ni popolnoma  
popuščena, gori kontrolna lučka na  
instrumentni plošči.

### Zategovanje

Potegnite ročico **3** navzgor. Prepričajte  
se, da je vozilo dejansko imobilizirano  
(ne more se premakniti). Na

instrumentni plošči se prižge kontrolna  
lučka .



Med vožnjo preverite, ali  
je ročna zavora  
popolnoma popuščena  
(ugasnjena rdeča lučka),  
sicer obstaja nevarnost  
pregrevanja in celo poškodbe  
zavor.



Ob zaustavitvi bo glede  
na naklon ceste in/ali  
obremenitev vozila  
morda treba zategniti  
parkirno zavoro še za vsaj dva  
dodatna zoba ter vklopiti eno od  
prestav (prvo ali vzratno) pri  
vozilih z ročnim menjalnikom ali  
prestavi v položaj P pri vozilih s  
samodejnim menjalnikom.

## PARKIRNA ZAVORA



Če med manevriranjem udarite v podvozje vozila (na primer trk ob steber, višji robnik pločnika ali drugo infrastrukturo na cesti), se vozilo lahko poškoduje (npr. deformacija ene od prem). Če se želite izogniti nesreči, naj vozilo pregleda pooblaščen predstavnik znamke vašega vozila.

### Samodejna parkirna zavora

#### Pomoč pri delovanju

#### Zategovanje samodejne parkirne zavore



Pri zaustavljenem vozilu je samodejno parkirno zavoro mogoče uporabiti za imobilizacijo vozila:

– s pritiskom gumba za zagon/zaustavitev motorja **1** ali z obračanjem kontaktnega ključa **2** v položaj "ON" **2**;

ali

– ko se odpne voznikov varnostni pas;

ali

– ko se odprejo voznikova vrata;  
ali

– za vozila, opremljena s samodejnim menjalnikom, ko je ročica menjalnika v položaju P.



## PARKIRNA ZAVORA



Elektronsko parkirno zavoro lahko uporabite za imobilizacijo vozila.

Preden zapustite vozilo, preverite, ali je samodejna parkirna zavora dejansko zategnjena.

Na vklopljeno parkirno zavoro opozarjata opozorilna lučka **3** na stikalu **4** in opozorilna lučka

 na instrumentni plošči, ki svetita, dokler se ne zaklenejo vrata. Glede na vozilo je na zgornjem delu vetrobranskega stekla nameščena nalepka, ki vas opominja na to.

V vseh drugih primerih, na primer, **ko se motor zaradi funkcije Stop and Start** → 155 ustavi ali preklopi v stanje pripravljenosti, se samodejna parkirna zavora ne sproži samodejno. Treba je uporabiti ročni način. V nekaterih različicah modelov za določene države funkcija samodejne zategnitve zavore ni aktivirana. Glejte informacije v razdelku "Ročni način delovanja".

Zategnitev avtomatske parkirne zavore je potrjena s sporočilom »Parkirna zavora VKLOP« in prižigom lučke

 na instrumentni plošči ter s prižigom lučke **3** na stikalu **4**.

Po zaustavitvi motorja kontrolna lučka **3** ugasne nekaj minut po zategnitvi samodejne parkirne zavore, opozorilna

lučka  pa ugasne ob zaklepanju vozila.

**Opomba:** v nekaterih primerih (napaka samodejne parkirne zavore, ročna sprostitev parkirne zavore itd.) se oglasi zvočni signal in na instrumentni plošči se prikaže sporočilo "Zategnite parkirno zavoro", da vas opozori na sprostitev samodejne parkirne zavore:

- pri delujočem motorju: ob odprtju voznikovih vrat;
- pri ugasnjem motorju (npr. kadar se motor samodejno izklopi): ob odpiranju enih od sprednjih vrat.

V tem primeru dvignite in nato spustite stikalo **4**, da aktivirate samodejno parkirno zavoro.

### Sprostitev samodejne zategnitve parkirne zavore

Zavora se sprosti takoj, ko speljete s pritiskom na pedal za plin.

## Ročni način delovanja



Samodejno parkirno zavoro lahko aktivirate ročno.

### Ročna zategnitev samodejne parkirne zavore

Povlecite stikalo **4**. Prižgeta se kontrolna lučka **3** kontrolna lučka

 na instrumentni plošči.

62840

3

## PARKIRNA ZAVORA

### Ročna sprostitvev samodejne parkirne zavore



Pritisnite stikalo **1**, ne da bi pritiskali pedala ali obrnili ključ **2** v položaj "ON" **2** za vklop kontakta. Pritisnite zavorni pedal in nato pritisnite stikalo **4**: kontrolna lučka **3** na stikalu in

kontrolna lučka  prikazana na instrumentni plošči ugasneta.



Elektronsko parkirno zavoro lahko uporabite za imobilizacijo vozila. Preden zapustite vozilo, preverite, ali je samodejna parkirna zavora dejansko zategnjena.

Na vklopljeno parkirno zavoro opozarjata opozorilna lučka **3** na stikalu **4** in opozorilna lučka

 na instrumentni plošči, ki svetita, dokler se ne zaklenejo vrata.

Glede na vozilo je na zgornjem delu vetrobranskega stekla nameščena nalepka, ki vas opominja na to.

### Kratek postanek



Za ročno zategnitev samodejne parkirne zavore (postanek pred semaforjem, ko vozilo miruje z delujočim motorjem itd.): dvignite in nato spustite stikalo **4**. Zavora se samodejno sprosti takoj, ko speljete.

# PARKIRNA ZAVORA

## Posebni primeri



Ko parkirate na nagnjenem cestišču ali s priklučeno prikolico, povlecite stikalo **4** za nekaj sekund, da omogočite maksimalno zategnitev zavore.

Parkiranje s sproščeno samodejno parkirno zavoro (na primer, ko obstaja nevarnost zmrzali):

- vklopite katero koli prestavo ali položaj P: pogonska gred bo samodejno blokirala pogonska kolesa;
- zaustavite motor tako, da pritisnete gumb za zagon/zaustavitev motorja **1** ali obrnete kontaktni ključ **2**;
- odprite voznikov varnostni pas;
- odprite voznikova vrata,
- ročno sprostite samodejno parkirno zavoro (glejte razdelek "Ročna

sprostitev samodejne parkirne zavore");

- odvisno od vozila se avtomatska parkirna zavora zategne samodejno. Sprostiti jo boste morali ročno.

## Izvedenke z avtomatskim menjalnikom

Kadar motor deluje in so voznikova vrata odprta ali slabo zaprta, se samodejna sprostitev zavore iz varnostnih razlogov izključi (da se vozilo ne premika brez voznika). Na instrumentni plošči se pojavi sporočilo »Ročna sprostitev samodejne parkirne zavore«, ko voznik pritisne na pedal plina.



Nikoli ne zapustite vozila, ne da bi preklpili v položaj **P** in zaustavili motor. Vozilo se namreč lahko začne premikati ob pritisku na pedal za plin, če miruje in motor teče z vključeno prestavo.  
**Obstaja nevarnost nesreče.**

## Motnje delovanja

- V primeru napake se na instrumentni plošči prižge opozorilna lučka

skupaj s sporočilom »Preverite parkirno zavoro« in v nekaterih

primerih z opozorilno lučko

Čim prej se posvetujte s predstavnikom pooblaščenega servisne mreže.

– V primeru okvare samodejne parkirne zavore se prižge opozorilna

lučka skupaj s sporočilom »Okvara parkirne zavore« in zvočnim signalom ter v nekaterih primerih še z

vklopom opozorilne lučke

Takoj ustavite vozilo na varnem mestu (ko to dovoljujejo prometne razmere).



Če ni vidnih lučk ali zvokov, to označuje napako na instrumentni plošči. Takoj ustavite vozilo na varnem mestu (ko to dovoljujejo prometne razmere). Prepričajte se, da je vozilo pravilno zaustavljeno in pokličite predstavnika pooblaščenega servisne mreže za vaše vozilo.

## PARKIRNA ZAVORA



Če se prikaže sporočilo "NEVARNOST Električna okvara" ali "Preverite akumulator" ali "Napaka zavornega sistema", morate vozilo zaustaviti tako, da izberete prvo prestavo (pri ročnem menjalniku) ali položaj **P** (pri samodejnem menjalniku) ali povlecete stikalo **4** za približno 10 sekund.

Če to zahtevajo razmere in naklon, zagostite kolesa vozila.

### **Nevarnost premikanja vozila.**

Pokličite predstavnika pooblaščenih servisne mreže.

## Funkcija "Autohold"

Pri zaustavljenem vozilu (npr. pred semaforjem, na križišču, v prometnem zastoju itd.) funkcija zagotovi zavorno silo tudi, ko voznik spusti zavorni pedal.

Zavorna sila se sprosti, takoj ko voznik dovolj močno pospeši pri vklopljeni prestavi.

## Aktiviranje



Pritisnite stikalo **2**.

Indikatorska lučka **1** na stikalu **2** zasveti, da potrdi, da je funkcija aktivirana.

## Deaktiviranje



Hkrati pritisnite zavorni pedal in stikalo **2**.

Indikatorska lučka **1** na stikalu **2** izgine in potrdi izklop funkcije.

Če se zavorna sila vzdržuje, se parkirna zavora samodejno vklopi v naslednjih primerih:

- če voznik zapusti vozilo;
- ali
- če je vozilo zaustavljeno več kot približno tri minute.

## Pogoji za vzdrževanje zavorne sile

Izpolnjeni morajo biti naslednji pogoji:

- voznikov varnostni pas je pripet;



## PARKIRNA ZAVORA

in

– samodejna parkirna zavora je sproščena;

in

– vozilo ni zaustavljeno na klancu z velikim naklonom.

Opozorilna lučka  na instrumentni plošči pomeni, da se zavorna sila vzdržuje.

### Pogoji za prekinitev zavorne sile

Izpolnjeni morajo biti naslednji pogoji:

– voznik dovolj močno pospeši pri vklopljeni prestavi;

ali

– voznik izklopi funkcijo.

Opozorilna lučka  na instrumentni plošči ugasne.

 Po vsakem zagonu se funkcija vklopi v načinu, ki je bil v uporabi ob zadnji zaustavitvi.

# NASVETI ZA VOŽNJO, EKOLOŠKA VOŽNJA

Poraba goriva, skupaj s porabo energije za hibridno izvedenko E-Tech Full Hybrid, je odobrena v skladu s standardnim in regulativnim postopkom.

Ta metoda je enaka za vse proizvajalce in omogoča medsebojno primerjavo vozil.

Poraba v dejanskem času je odvisna od pogojev uporabe vozila, opreme in vznikovega načina vožnje.

Za optimalno porabo glejte nasvete v nadaljevanju.

Odvisno od vozila so na voljo različne funkcije, ki vam pomagajo zmanjšati porabo goriva:

- merilnik vrtljajev;
- kontrolna lučka spremembe hitrosti;
- indikator načina vožnje;
- skupen zapis prevožene razdalje in ekološki nasveti na multimedijem zaslonu;
- indikator pospeševanja v načinu Eco;
- način ECO;
- funkcija načina "prosti tek";
- funkcija Stop and Start ➔ **155**;
- merilnik napolnjenosti za izvedenko E-Tech Full Hybrid.

Če je vgrajen v vozilo, navigacijski sistem dopolnjuje te informacije.

## Na instrumentni plošči A ali B

Prikaz informacij se lahko uredi in osebno prilagodi glede na slog osebnih nastavitvev instrumentne plošče, izbran prek večfunkcijskega zaslona, odvisno od vozila.

### Indikator spremembe prestave 1

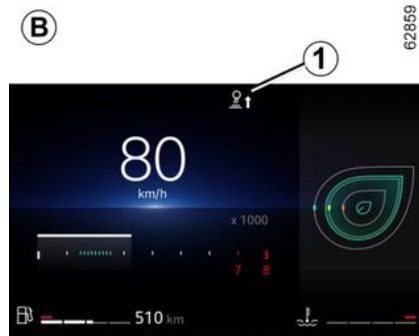

Da bi bila poraba goriva optimalna, vas kontrolna lučka na instrumentni plošči opozori, kdaj je najboljšo prestaviti v višjo ali nižjo prestavo.



vklopite višjo prestavo;



vklopite nižjo prestavo.

Če redno spremljate ta indikator, zmanjšate porabo goriva vozila.

# NASVETI ZA VOŽNJO, EKOLOŠKA VOŽNJA

## Indikator načina vožnje 2

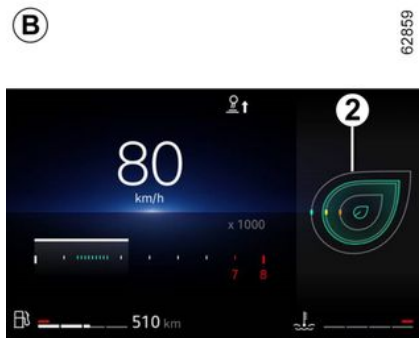
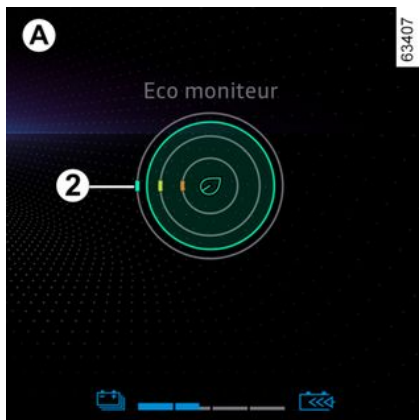

V realnem času vas obvešča o izbranem načinu vožnje. Na to vas opozori indikator 2.

Več listkov kot je prikazanih na indikatorju 2, bolj je vožnja prilagodljiva in ekonomična.

Če redno spremljate ta indikator, zmanjšate porabo goriva vozila.

Za dodatne informacije glejte navodila multimedijskega sistema.

## Indikator pospeševanja v načinu Eco 3

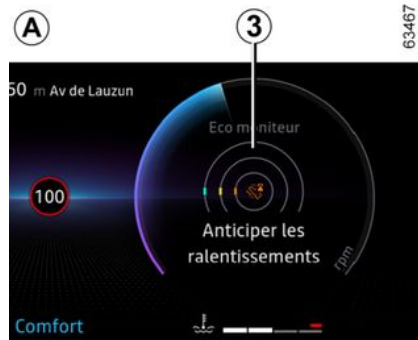

V realnem času vas obvesti, ali pospešujete zmerno ali hitro.

Na to vas opozori indikator 3:

- zelena: pospeševanje je zmerno in pravilno;
- bela: pospeševanje je prehitro;
- siva: pospeševanje je hitro.

**Opomba:** hkrati ni mogoče prikazati indikatorja načina vožnje 2 in indikatorja pospeševanja v načinu Eco 3.

# NASVETI ZA VOŽNJO, EKOLOŠKA VOŽNJA

## Na zaslonu multimedijskega sistema

### Skupna vrednost prevožene razdalje

3



Ob zaustavitvi motorja se na zaslonu multimedijskega sistema **4** prikaže sporočilo "Pregled poti", ki omogoča, da si ogledate podatke o zadnji vožnji.

Opozarja na:

- splošni rezultat;
- gibanje rezultata;
- razdalja brez porabe.

Prikaže se globalna ocena od 0 do 100, ki vam omogoča, da ocenite učinkovitost svoje ekološke vožnje.

Višja kot je ocena, manjša je poraba goriva.

Prikažejo se ekološki nasveti za izboljšanje vaše učinkovitosti.

Shranjevanje priljubljenih poti vam omogoča, da primerjate učinkovitost svojih voženj med sabo in z vožnjami drugih uporabnikov vozila.

Za dodatne informacije glejte navodila multimedijskega sistema.

## Način eco

Način ECO je funkcija, ki optimizira porabo goriva.

Vpliva na nekatera dejanja med vožnjo (pospeševanje, prestavljanje, regulator hitrosti, zmanjšanje hitrosti itd.).

Omejevanje pospeševanja omogoča majhno porabo pri mestni in primestni vožnji.

## Vključitev funkcije



Funkcijo je odvisno od vozila mogoče vklopiti na naslednje načine:

# NASVETI ZA VOŽNJO, EKOLOŠKA VOŽNJA

- s pritiskom stikala **5**;
- s pritiskom stikala **6** → **300**;
- prek zaslona multimedijskega sistema (glejte navodila za multimedijsko opremo).

Vklop potrdi kontrolna lučka **Eco**, ki se prižge na instrumentni plošči.

Med vožnjo lahko začasno izklopite način ECO, da zagotovite polno zmogljivost motorja.

Za to, do konca pohodite pedal plina.

Način ECO se ponovno vklopi, ko odmaknete nogo s pedala za plin.

## Izklop funkcije

Funkcijo je odvisno od vozila mogoče izklopiti na naslednje načine:

- s pritiskom stikala **5**;
- s pritiskom stikala **6** → **300**.

Izklop potrdi kontrolna lučka **Eco**, ki ugasne na instrumentni plošči.

## Funkcija načina prostega teka

V fazi upočasnjevanja (pedal za plin je popolnoma sproščen) pri vozilih s samodejnim menjalnikom preklop v prosti tek (pri samodejnem menjalniku v položaju za prosti tek) zmanjša zaviranje motorja in omogoča vožnjo

brez pritiska pedala za plin ter posledično prihranek goriva.

Opozorilna lučka za prosti tek



zasveti, ko je vklopljena možnost "Prosti tek" (ON) v uporabniških nastavitvah → **123**.

Opozorilna lučka se prikaže, ko je funkcija vklopljena:

- sivo, če vozilo ni v načinu prostega teka;
- zeleno ali belo, odvisno od vozila, če je vozilo v načinu prostega teka (pri samodejnim menjalniku v položaju za prosti tek).

**Opomba:** odvisno od vozila se za vozila, opremljena s funkcijo Multi-Sense → **300**, vklop/izklop izvede s konfiguriranjem različnih načinov My Sense ali načina ECO.

## ekonometer

63448



3

(na instrumentni plošči)

Ekonometer vam omogoča, da v realnem času spremljate porabo energije vozila.

### Modro območje uporabe "Rekuperacija energije"

Ko med vožnjo pri zmanjševanju hitrosti umaknete nogo s pedala za plin, ali pritisnete zavorni pedal, električni motor ustvarja električni tok, ki se uporablja za zaviranje vozila in napajanje pogonske baterije.

### Območje uporabe "Poraba energije" **D**

Barva ekonometra se spreminja:

## NASVETI ZA VOŽNJO, EKOLOŠKA VOŽNJA

- **v zeleni barvi:** način popolnoma električnega delovanja, pogonska baterija zagotavlja energijo, ki jo električni motor potrebuje za premikanje vozila;
- **v beli barvi:** način hibridnega pogona, pogonska baterija in/ali motor z notranjim zgorevanjem zagotavljata energijo, potrebno za premikanje vozila.



Prisotnost in prikaz teh informacij je odvisen od izbrane prostorske nastavitve.

### Nasveti za vožnjo, Ekološka vožnja

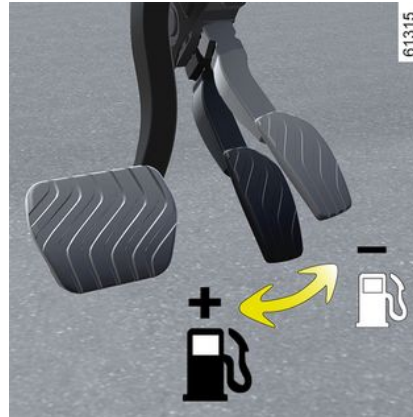

#### Stopnje ogrevanja

Običajno je opaziti povečanje porabe goriva pri uporabi ogrevanja (še posebej, ko zunanja temperatura pade pod ničlo) ali klimatske naprave.

#### Kako voziti

- Priporočamo postopno segrevanje motorja do delovne temperature med vožnjo in ne na mestu.
- Vožnja pri visoki hitrosti močno vpliva na porabo goriva vozila ali v primeru vozil E-Tech Full Hybrid, zmanjša doseg vozila.

- "Športna" vožnja zmanjša doseg vozila E-Tech Full Hybrid: izberite "bolj umirjen" slog vožnje.

Primeri (z enakomerno hitrostjo):

- zmanjšanje hitrosti s približno 130 km/h na 110 km/h prihrani do približno 20 % goriva;
- zmanjšanje hitrosti s približno 90 km/h na 80 km/h prihrani do približno 10 % goriva.
- Dinamična vožnja z močnim in pogostim pospeševanjem in zmanjševanjem hitrosti je po porabi goriva draga v primerjavi s prihrankom časa.
- V nižjih prestavah ne vozite s previsokimi vrtljaji motorja. Vedno vozite z najvišjo možno prestavo.
- Izogibajte se hitremu pospeševanju.
- Ne zavirajte po nepotrebnem. Če oviro ali ovinek opazite dovolj zgodaj, enostavno dvignite nogo s pedala za plin.
- Pri vožnji navkreber ne poskušajte zadržati hitrosti vozila z dodajanjem več plina, kot je to potrebno na ravni cesti. poskušajte zadržati enak položaj pedala plina.
- Zaustavljanje motorja s pritiskom na pedal za plin in dvojnimi pritiskom na pedal sklopke pri novejših vozilih ni potrebno.
- Vremenske nevšečnosti, preplavljena cestišča:

# NASVETI ZA VOŽNJO, EKOLOŠKA VOŽNJA



Ne vozite po poplavljeni cesti, kjer nivo vode sega preko spodnjega roba platišč.



## Neprijetnosti med vožnjo

Na voznikovi strani uporabljajte izključno tepihe, ki so prilagojeni vašemu vozilu in jih je treba pričvrstiti s prednameščenimi elementi. Redno preverjajte, ali so dobro pritrjeni. Ne polagajte več tepihov enega preko drugega.

**Tveganje, da se zataknejo pedali.**

## Pnevmatike

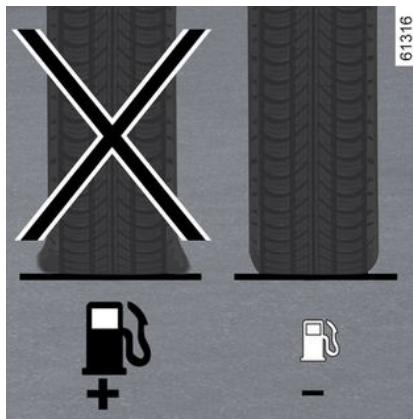

- Zaradi prenizkega tlaka v pnevmatikah se poveča poraba goriva.
- Če želite zagotoviti optimalno porabo goriva, v pnevmatikah nastavite tlak za največjo hitrost ali predpisani tlak, ki je naveden na robu voznikovih vrat → 343.
- Neustrezne pnevmatike lahko povečajo porabo goriva.

## Praktični nasveti



- Izberite način ECO.
- Poraba električnega toka pomeni porabo goriva, zato vključite električne porabnike samo, kadar jih potrebujete. **Vendar** pa je varnost na prvem mestu, zato imejte pri slabi vidljivosti vklopljene luči ("vidi in bodi viden").
- Za prezračevanje vozila uporabljajte zračnike. Vožnja z odprtimi okni pri vožnji s hitrostjo 100 km/h poveča porabo goriva za 4 %.
- Priporočamo, da posode za gorivo ne polnite do vrha, ker lahko pride do izlivanja.
- **Pri vozilih s klimatsko napravo brez avtomatskega načina**

# NASVETI ZA VOŽNJO, EKOLOŠKA VOŽNJA

**delovanja** izklopite sistem, ko ga ne potrebujete več.

## **Nasveti za zmanjšanje porabe goriva in okolju prijaznejšo vožnjo:**

Če je bilo vozilo parkirano na soncu, za nekaj minut odprite vrata, da pred zagonom motorja izpustite vroč zrak iz vozila.

- Prtljažnik na strehi naj bo nameščen le, kadar ga uporabljate.
- Za prevoz večjih tovorov raje uporabljajte tovorno prikolico.
- Svetujemo vam, da pri vleki počitniške prikolice na vozilo montirate spojler in ga pravilno naravnate.
- Izogibajte se vožnjam od vrat do vrat (krajše razdalje z daljšimi postanki), ker motor nikoli ne doseže svoje optimalne delovne temperature.



# SISTEM ZA POMOČ PRI PREDVIDLJIVI VOŽNJI ECO

Ta funkcija glede na vozilo s pomočjo zemljevidov, ki temeljijo na naročninah, omogoča bolj ekonomičen slog vožnje.

Ko se približujete prometni situaciji (krožišču, omejitvi hitrosti itd.), funkcija prek kazalnika, prikazanega na instrumentni plošči, obvesti voznika, kdaj naj sprost stopalko za plin.

Če voznik to stori, s tem omogoči, da vozilo preneha pospeševati in omeji uporabo zavor.

S tem se omogoči zmanjšanje porabe goriva in obrabe zavornih ploščic ter pnevmatik.

## Vklop/izklop

V sistemu "Vozilo" izberite meni "Pripomočki za vožnjo", nato pa "sistem za pomoč pri predvidljivi vožnji ECO".



Sistem za pomoč pri predvidljivi vožnji ECO je naročniška storitev.

**Za upravljanje naročnine glejte navodila za multimedijsko opremo.**

## Način delovanja

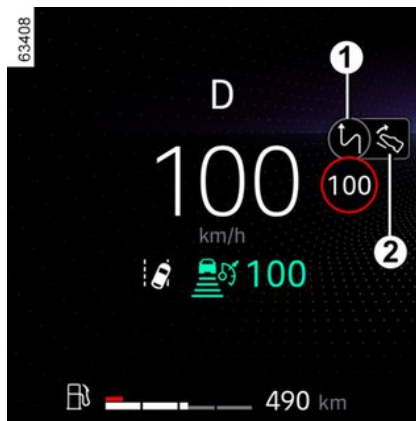

Če se bo zgodila prometna situacija, se na instrumentni plošči prikazeta opozorilni lučki **1** in **2**.

Opozorilna lučka **2** pozove voznika, da sprost pedal za plin.

Opozorilna lučka **1** prikaže bližajočo se vozno situacijo.

Ko voznik spusti pedal za plin, opozorilna lučka **2** izgine z instrumentne plošče. Opozorilna lučka **1** ostane prikazana na instrumentni plošči, dokler se ne zgodi situacija.

Če voznik ne prilagodi hitrosti, ostaneta opozorilni lučki **1** in **2** prikazani na instrumentni plošči, dokler se situacija ne zgodi.

## Prometne situacije

Zaznane so naslednje prometne situacije:

cestni ovinek  **1**;

omejitev hitrosti  **1**;

krožišče  **1**;

cestnina  **1**;

križišče s prometnim znakom "Stop" ali

"znakom za prednostno cesto"  **1**.

## Funkcija ne more zaznati naslednjega:

- pobočij (navzgor ali navzdol);
- križišče brez prometnega znaka "Stop" ali znaka za "prednostno cesto";
- prometnih zamaškov.

# VZDRŽEVANJE IN NASVETI ZMANJŠEVANJA ONESNAŽEVANJA

Vaše vozilo ustreza kriterijem za recikliranje in zbiranje odsluženi vozil, ki so stopili v veljavo leta 2015.

Nekateri deli vozila so zato zasnovani tako, da jih bo mogoče kasneje reciklirati.

Te dele je preprosto odstraniti, da jih je mogoče zbrati in predelati v reciklažnih obratih.

Poleg tega so že po zasnovi vse tovarniške nastavitve in poraba goriva vašega vozila v skladu z veljavnimi predpisi proti onesnaževanju. Aktivno je vključen v programu za zmanjševanje onesnaževanja okolja s škodljivimi plini in za prihranek porabljene energije. Stopnja škodljivih snovi v izpušnih plinih in poraba goriva pa sta odvisni tudi od vas. Poskrbite za njegovo redno vzdrževanje in pravilno uporabo.

## Vzdrževanje

Vedeti morate, da je lahko lastnik vozila kazensko odgovoren zaradi kršenja predpisov glede onesnaževanja okolja.

Če na primer dele motorja, sistema za dovajanje goriva in izpušnega sistema zamenjate z neoriginalnimi, to lahko spremeni delovanje motorja, tako da ne bo več ustrezal predpisom glede onesnaževanja okolja.

Nastavitve in kontrole, ki so navedene v programu vzdrževanja vozila, zaupajte pooblaščenim servisnim delavnicam, ki ima na voljo vsvo potrebno opremo za zagotavljanje izvirnih nastavitve vašega vozila.

## Nastavitve motorja

– **Svečke:** za doseganje optimalnega razmerja med porabo goriva in zmogljivostjo motorja je obvezna uporaba svečk, ki so jih v razvojnih oddelkih predvideli za motor vašega vozila.

Ko menjate svečke, uporabite take, kot so predpisane za vaš motor (znamka, tip in razmak med elektrodama). Posvetujte se s predstavnikom servisne mreže za vaše vozilo.

– **Zagon in prosti tek:** prilagoditev ni potrebna.

– **Zračni filter in filter za gorivo:** umazan, zamašen vložek filtra zmanjšuje zmogljivost motorja. Zato ga po potrebi nadomestite z novim.

## Kontrola izpušnih plinov

Sistem kontrole izpušnih plinov omogoča odkrivanje nepravilnosti pri delovanju naprav na vozilih, ki služijo za zmanjševanje onesnaževanja okolja.

Motnje pri delovanju teh naprav lahko povzročijo sproščanje škodljivih snovi ali celo mehanske poškodbe.



Ta kontrolna lučka na instrumentni plošči opozarja na morebitne motnje v delovanju sistema:

Prižge se, ko vključite kontakt, in ugasne ob zagonu motorja.

– če sveti neprekinjeno, se čim prej posvetujte s predstavnikom servisne mreže;

– Če lučka utripa, zmanjšujte vrtljaje motorja, dokler ne preneha utripati. Čimprej se posvetujte s predstavnikom pooblaščenih servisnih mrež.

# OKOLJE

Vaše vozilo je bilo zasnovano z namenom, da bo skozi celotno življenjsko dobo **okolju** prijazno: med proizvodnjo, med uporabo in tudi kot odsluženo vozilo.

## Proizvodnja

Proizvodnja vašega vozila poteka v tovarni, ki izvaja vse napredne ukrepe za čim manjše ogrožanje okoliških prebivalcev in narave (zmanjšanje porabe vode in energije, motečega videza, hrupa, izpustov v ozračje, vodnih odplak, zbiranje in ločevanje odpadkov)

## Emisija škodljivih izpušnih plinov

Vaše vozilo je zasnovano tako, da med vožnjo prispeva k manjšemu izpustu toplogrednih plinov (CO<sub>2</sub>) in s tem k manjši porabi goriva (npr.: 140 g/km oziroma 4,2 l/100 km pri vozilu z bencinskim motorjem).

Poleg tega so vozila opremljena s sistemom za zmanjševanje onesnaževanja, ki vključuje katalizator, lambda sondo, aktivni ogljikov filter (slednji preprečuje uhajanje bencinskih hlapov iz rezervoarja v ozračje) ...

## Tudi vi skrbite za čisto okolje!

- Obrabljene dele in dele, ki so bili zamenjani pri rednem vzdrževanju vozila (akumulator, oljni filter, zračni filter, baterije ...), in plastenke za olje (prazne ali napolnjene s starim oljem) odvrzite v temu namenjena odlagališča.
- Odsluženo vozilo je treba oddati pooblaščenim centrom, da poskrbijo za njihovo recikliranje.
- V vseh primerih upoštevajte lokalne zakonske predpise.

## Reciklaža

Vaše vozilo je mogoče vsaj 85 % reciklirati in vsaj 95 % predelati.

Za doseganje teh ciljev so bili številni sestavni deli zasnovani na način, da jih je mogoče reciklirati.

Materiali in strukture so skrbno zasnovani tako, da:

- omogočajo preprosto odstranjevanje teh komponent in ponovno obdelavo v posebnih predelovalnicah;
- spodbujajo krožno gospodarstvo (ponovna uporaba, recikliranje, predelava itd.)

To še posebej velja za baterije električnega vozila.

Da bi ohranili vire surovin, ima vaše vozilo tudi veliko delov iz reciklirane plastike ali obnovljivih materialov.

# OPOZORILNIK IZGUBE TLAKA V PNEVMATIKAH

43592

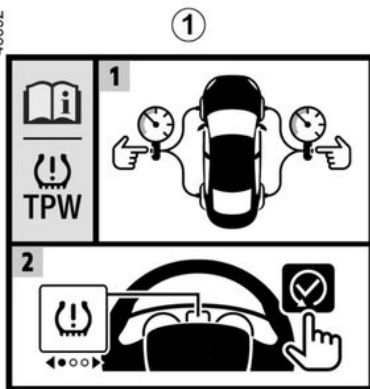

Sistem je mogoče prepoznati prek oznake **1** v vozilu.

## Način delovanja

64040



62694

Če je vozilo opremljeno s tem sistemom, vas sistem opozori na izgubo tlaka v eni ali več pnevmatikah.

63409

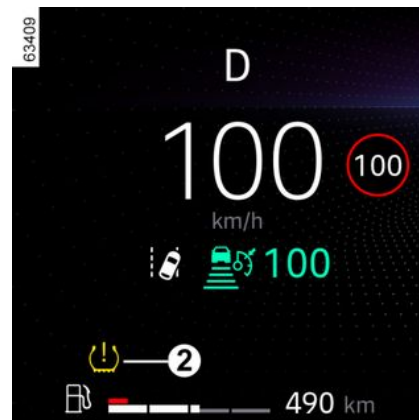

Sistem zazna izgubo tlaka v eni od pnevmatik z merjenjem hitrosti kolesa med vožnjo.

Kontrolna lučka  **2** sveti, da voznika opozori, če je tlak prenizek (izpraznjena pnevmatika, predrta pnevmatika itd).

# OPOZORILNIK IZGUBE TLAKA V PNEVMATIKAH



Ta funkcija predstavlja dodatno pomoč pri vožnji.

Funkcija nikoli ne ukrepa namesto voznika. Zato ne more v nobenem primeru nadomestiti voznikove budnosti in odgovornosti. Enkrat mesečno preverite tlak v pnevmatikah, vključno z rezervnim kolesom.

## Pogoji delovanja

Za zagotovitev zanesljivega opozarjanja v primeru izgube tlaka je treba sistem ponastaviti s tlakom zraka, ki ustreza tlaku zraka na nalepki za tlak zraka pnevmatik (referenčne vrednosti) → 343.

## Ponastavitev je treba vedno izvajati po kontroli tlaka v štirih hladnih pnevmatikah.

V naslednjih primerih se lahko zgodi, da se sistem prepozno odzove ali ne deluje pravilno:

- ne ponastavljen sistem po ponovnem polnjenju ali kakršnem koli posegu na kolesih;
- napačna ponastavitev sistema: tlak v pnevmatikah se razlikuje od priporočenega tlaka;

- večja sprememba obremenitve ali porazdelitev obremenitve na eno stran vozila;
- športna vožnja s hitrim pospeševanjem;
- vožnja po zasneženem ali spolzkem vozišču;
- vožnja s snežnimi verigami;
- montaža ene same nove pnevmatike;
- uporaba pnevmatik, ki jih ni homologirala servisna mreža vozila.



Pred začetkom postopka ponastavitve je treba preveriti tlak v pnevmatikah. Sistem ne bo izdal opozorila, če tlak ne ustreza priporočenemu tlaku.



Sistem ne more zaznati nenadne izgube tlaka v pnevmatiki (počena pnevmatika itd.).

## Postopek ponastavitve referenčne vrednosti tlaka v pnevmatikah

To je treba opraviti:

- po vsakem ponovnem polnjenju ali ponastavitvi tlaka v pnevmatikah;
- po zamenjavi kolesa;
- po medsebojni zamenjavi koles.

Tlak zraka mora ustrezati trenutni uporabi vozila (prazno vozilo, obteženo vozilo, vožnja po avtocesti itd.). Upoštevajte predpisane vrednosti za tlak v pnevmatikah (vključno z rezervnim kolesom). Preverite ga vsaj enkrat na mesec in pred vsako daljšo vožnjo (glejte nalepko na robu voznikovih vrat → 343).



# OPOZORILNIK IZGUBE TLAKA V PNEVMATIKAH

63477

**A**

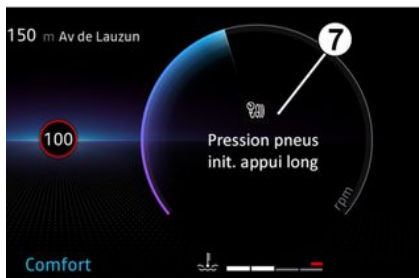

odprete območje **7** instrumentne plošče;  
– pri vozilih, opremljenih z instrumentno ploščo tipa **B**, pritisnite stikalo **6** tolikokrat, da se odpre

zavihek "Vozilo" ;

– za kratek čas pritisnite stikalo **3** ali **4**, da odprete »Ponastavite tlak v pnevmatikah, pritisnite in držite«;  
– pritisnite in držite stikalo **5** OK, da zaženete ponastavitev.

Držite stikalo **5**, dokler se ne prikaže sporočilo »Postopek se je zaključil«. Zdaj lahko vozite.

**B**

63469



 Če je vozilo opremljeno z navigacijskim sistemom, lahko postopek ponastavitve izvedete tudi z multimedijskim zaslonom: glejte navodila za opremo.

Vklapljen kontakt, **vozilo stoji**:

– za vozila, opremljena z instrumentno ploščo tipa **A**, tapnite stikalo **6**, da

# OPOZORILNIK IZGUBE TLAKA V PNEVMATIKAH

## Prikaz sporočila

Ta preglednica prikazuje možna sporočila v zvezi s postopkom ponastavitve pnevmatik.

Koraki	Sporočila	Pomen
-	Tlak pnevmatik ponast. pri stop	Sporočilo se prikaže med vožnjo. Če želite ponastaviti tlak v štirih pnevmatikah, zaustavite vozilo.
1	Za ponast. tlaka zadržite gumb	Za ponastavitev tlaka v štirih pnevmatikah pri zaustavljenem vozilu pritisnite in držite stikalo <b>5</b> OK, da zaženete ponastavitev, dokler se ne prikaže sporočilo "Če je tlak OK [počakajte]".
2	Če je tlak OK [počakajte]	Sporočilo utripa. To je opomnik, da je treba tlak prilagoditi referenčnim vrednostim, priporočenim na oznaki tlaka v pnevmatikah ➔ <b>343</b> . Pritisnite in pridržite stikalo <b>5</b> OK, da potrdite zahtevo za ponastavitev, dokler se ne prikaže sporočilo "Postopek zaključen".
3	Postopek zaključen	Postopek ponastavitve je bil uspešno zaključen. Zdaj lahko vozite.

# OPOZORILNIK IZGUBE TLAKA V PNEVMATIKAH

## Prilagoditev tlaka v pnevmatikah

Tlak v vseh štirih pnevmatikah je potrebno nastaviti pri hladnih pnevmatikah (glejte nalepko na robu voznikovih vrat).

Če nimate priložnosti, da bi tlak preverili v hladnih pnevmatikah, ga zvišajte za 0,2 do 0,3 bara (3 PSI).

**Nikoli ne izpuščajte zraka iz segrelih pnevmatik!**

Po vsakem ponovnem polnjenju ali nastavitvi tlaka v pnevmatikah zaženite ponovno nastavev referenčne vrednosti tlaka v pnevmatikah.

## Zamenjava koles/pnevmatik

Uporabljajte le homologirano opremo proizvajalca vozila, sicer lahko pride do zapoznelega vklopa sistema ali njegovega nepravilnega delovanja. ➔ 365

Po vsaki zamenjavi kolesa/pnevmatike ponovno nastavite tlak v pnevmatikah in ponastavite referenčne vrednosti tlaka v pnevmatikah.

## Rezervno kolo

Če je rezervno kolo nameščeno na vozilo, ponovno nastavite tlak v pnevmatikah in zaženite ponovno

nastavev referenčne vrednosti tlaka v pnevmatikah.

## Razpršilo za popravilo pnevmatik in garnitura za polnjenje pnevmatik

Uporabljajte le homologirano opremo proizvajalca vozila, sicer lahko pride do zapoznelega vklopa sistema ali njegovega nepravilnega delovanja.

➔ 357. Po uporabi garniture za polnjenje pnevmatik znova prilagodite tlak v pnevmatikah in zaženite ponastavev referenčne vrednosti tlaka v pnevmatikah.

## Napake tlaka v pnevmatikah







Preglednica na naslednji strani prikazuje seznam opozorilnih sporočil, ki se pojavijo na instrumentni plošči 8, ko sistem zazna napako tlaka v pnevmatikah.

**Informacije na instrumentni plošči prikazujejo morebitne napake tlaka v pnevmatikah (npr. izpraznjena ali predrta pnevmatika).**



# OPOZORILNIK IZGUBE TLAKA V PNEVMATIKAH

Tabela sporočil o napakah

Kontrolne lučke	Sporočila	Pomen
 se vklopi	Napolnite pnevm. in ponastavite	To pomeni, da je zaznana nezadostna napolnjenost pnevmatik ali predrta pnevmatika. Preverite in nastavite tlak v štirih hladnih pnevmatikah in ponastavite sistem.
 utripa, nato pa sveti	Nast.tlak pnevm. in ponastavite	To pomeni, da ponastavitev ni bila uspešna. Pred ponovnim zagonom postopka ponastavitve preverite in ponovno nastavite tlak v pnevmatikah.
 utripa, nato pa sveti skupaj z opozorilno lučko 	Preverite TPW	To pomeni, da je v sistemu prisotna napaka. Obrnite se na predstavnika pooblaščenega servisne mreže.
 utripa, nato pa sveti	TPW ni na voljo	To pomeni, da je na vozilo nameščeno rezervno kolo, ki se od ostalih štirih koles razlikuje po velikosti. Sistem ni na voljo, dokler ne namestite kolesa, ki je enake velikosti kot druga kolesa, in opravite postopek ponastavitve.

# KOREKCIJSKE NAPRAVE IN POMOČ VOZNIKU PRI VOŽNJI

Glede na izvedenko vozila lahko vključujejo:

- **sistem proti blokiranju koles (ABS);**
- **sistem za nadzor stabilnosti vozila (ESC) s kontrolo podkrmarjenja in sistemom za krmiljenje spodsavanja;**
- **sistem za pomoč pri zaviranju v sili;**
- **zaviranje z več trki;**
- **regenerativni zavorni sistem;**
- **pomoč pri speljevanju v klanec.**



Te funkcije so dodaten pripomoček v primeru kritičnih voznih razmer, ki omogočajo prilagajanje vedenja vozila voznim razmeram. Te funkcije nikoli ne nadomestijo voznika. **Ne razširijo omejitev vozila in vas ne smejo spodbujati k hitrejši vožnji.** Zato torej, te funkcije ne morejo v nobenem primeru nadomestiti voznikove budnosti in odgovornosti pri manevriranju (voznik mora biti stalno pozoren na nenadne dogodke, do katerih lahko pride med vožnjo).

## Sistem proti blokiranju koles (ABS)

Pri močnem zaviranju sistem ABS preprečuje blokiranje koles in s tem zagotovi čim krajšo zavorno pot in stabilnost vozila.

V teh pogojih se med zaviranjem lahko izognete raznim oviram na cestišču. Poleg tega lahko ta sistem poveča zavorno pot, zlasti na cestah s slabim oprijemom na površini (mokra tla itd.).

Vsakič, ko sistem deluje, voznik to občuti kot rahlo ali močnejše tresenje zavornega pedala. Sistem ABS v nobenem primeru ne izboljša »fizičnega« oprijema pnevmatik s cestiščem. Voznik mora **obvezno** voziti z običajno previdnostjo (in upoštevati varnostno razdaljo ...).



V primeru zaviranja v sili vam priporočamo, da zavorni pedal pritisnete **močno in neprekinjeno**. Ni potrebno večkratno zaporedno pritiskanje pedala. Sistem ABS prilagodi moč pritiska na pedal v zavornem sistemu.

## Motnje pri delovanju:

- Na instrumentni plošči svetila



in ter glede na vozilo se prikažejo še sporočila »Preverite ABS«, »Preverite zavorni sistem« in »Preverite ESC« za prikaz: ABS, ESC sistem za pomoč pri zaviranju v sili sta izklopljena. **Zaviranje še vedno deluje;**

- Na instrumentni plošči svetijo



, kar

# KOREKCIJSKE NAPRAVE IN POMOČ VOZNIKU PRI VOŽNJI

spremlja sporočilo "Napaka na zavornem sistemu", ki pomeni, da je prišlo do napake v zavornem sistemu.

V obeh primerih se posvetujte s predstavnikom servisne mreže za vaše vozilo.



Vaš zavorni sistem deluje le deloma. V vsakem primeru pa je **nenadno zaviranje nevarno**, zato se morate ob prižigu teh lučk čimprej zaustaviti v skladu s prometnimi razmerami. Pokličite predstavnika pooblaščenega servisne mreže.

## Sistem za nadzor stabilnosti vozila (ESC) s kontrolo podkrmarenja in sistemom za krmiljenje spodrsavanja

### Elektronski sistem za nadzor stabilnosti vozila ESC

Sistem pomaga ohranjati nadzor nad vozilom v kritičnih voznih pogojih (ob izogibanju raznim oviram na cesti, izgubi prijema pnevmatik v ovinkih ...).

### Način delovanja

Senzor na volanu zazna voznikovo smer obračanje volana.

Ostali senzori, porazdeljeni po vozilu, merijo trenutno smer vožnje.

Sistem primerja voznikovo obračanje volana z dejansko smerjo vozila in slednjo po potrebi popravi, tako da zavira določena kolesa oziroma zmanjša moč motorja. Če se sistem sproži, na instrumentni plošči utripa

opozorilna lučka .

### Kontrola podkrmarenja

Ta sistem optimalno izboljša delovanje sistema ESC v primeru izrazitega podkrmarenja (ob izgubi prijema na prednji premi).

### Sistem proti spodrsavanju pogonskih koles

Sistem omejuje spodrsavanje pogonskih koles in nadzira vozilo pri speljevanju, pospeševanju in upočasnjevanju.

### Način delovanja



Sistem neprestano meri in primerja hitrost pogonskih koles s pomočjo senzorjev na kolesih, ter izračunava njihovo prekomerno vrtenje. Če začne kolo drseti, sistem samodejno zavira, dokler moč pogona ni ponovno združljiva z nivojem prijema pod kolesom.

Sistem tudi prilagaja število vrtljajev motorja prijemu, ki je na voljo pod kolesi, neodvisno od pritiska na pedal plina.

V določenih primerih (vožnja po mehkem terenu, kot je sneg ali blato oziroma vožnja s snežnimi verigami) se lahko z vključitvijo sistema proti spodrsavanju zmanjša moč motorja.

### Motnje delovanja

Če sistem zazna napako v delovanju, se na instrumentni plošči prikaže sporočilo "Preverite ESC" ter opozorilni

lučki  in . V tem primeru sta ESC in sistem za krmiljenje spodrsavanja izključena.

Obrnite se na predstavnika pooblaščenega servisne mreže.

## Sistem za pomoč pri zaviranju v sili

To je sistem, ki dopolnjuje sistem ABS in omogoča krajšo zavorno pot vozila.

### Način delovanja

Sistem je namenjen zaznavanju zaviranja v sili. V tem primeru zavorni sistem takoj razvije največjo moč in lahko sproži stikalo ABS.

Zaviranje sistema ABS traja, dokler ne popusti pritisk na zavornem pedalu.

### Vklopijo se zavorne luči

# KOREKCIJSKE NAPRAVE IN POMOČ VOZNIKU PRI VOŽNJI

Pri nekaterih izvedenkah vozila te lahko utripajo pri močnem zaviranju.

## Funkcija predvidevanja zaviranja

Pri nekaterih izvedenkah vozila sistem predčasno predvidi zaviranje za krajšo zavorno pot, kadar hitro dvignete nogo s pedala za plin.

## Posebni primeri

Pri uporabi regulatorja hitrosti:

- če uporabite pedal plina, se sistem lahko vključi, ko sprostite pedal;
- če ne uporabite pedala plina, se sistem ne vključi.

## Motnje delovanja

Če sistem zazna napako pri delovanju, se na instrumentni plošči prikaže sporočilo »Preverite zavorni sistem«, ki ga spremlja opozorilna lučka



Obrnite se na predstavnika pooblaščenih servisnih mrež.

## Zaviranje z več trki

Zaviranje pri večkratnem trku zmanjša tveganje dodatnega trka po nesreči, tako da vaše vozilo začasno ustavi.

## Način delovanja

Ko sistem zračnih blazin zazna trčenje, se sprožijo zategovalniki ali zračne

blazine → 65 in funkcija »zaviranje z več trki« aktivira elektronski program stabilnosti (ESC) za zaviranje vozila.

Zaviranje z več trki se med delovanjem deaktivira, če:

- voznik trdno pritisne na stopalko za plin; in/ali
  - je zavorna sila, ki jo povzroči voznik s pritiskom na zavorni pedal, večja od sile, ki jo povzroči samodejno zaviranje, ki ga sproži funkcija.
- Opomba:** zaviranje z več trki zahteva pravilno delovanje zavornega sistema vašega vozila.

## Motnje delovanja

Če sistem zazna motnjo pri delovanju, se na instrumentni plošči pojavi sporočilo »Kontrola po trčenju«, ki ga

spremlja opozorilna lučka .

V tem primeru je funkcija deaktivirana. Obrnite se na predstavnika pooblaščenih servisnih mrež.

## Regenerativni zavorni sistem

Zavorni sistem z rekuperacijo lahko pri zaviranju pretvori energijo, ki nastane pri zmanjšanju hitrosti vozila, v električno energijo.

To polni pogonsko baterijo in tako poveča doseg vozila.

## Motnje delovanja

–  sveti na instrumentni plošči skupaj s sporočilom "Preverite zavorni sistem": **pomoč pri zaviranju še vedno deluje.**

V teh pogojih je lahko občutek pri pritisku na zavorni pedal drugačen.

Priporočamo, da zavorni pedal pritisnete močno in neprekinjeno.

Obrnite se na predstavnika pooblaščenih servisnih mrež.

–  sveti na instrumentni plošči skupaj s sporočilom "Okvara zavornega sistema": **to nakazuje na napako v zavornem sistemu.**

Pokličite predstavnika pooblaščenih servisnih mrež.

# KOREKCIJSKE NAPRAVE IN POMOČ VOZNIKU PRI VOŽNJI



Zaradi vaše varnosti

imate, če **STOP**, se prižge opozorilna lučka, čimprej zaustaviti in pri tem upoštevati prometne razmere. Ugasnite motor in ga ne zaganjajte ponovno. Pokličite predstavnika pooblaščenega servisne mreže.

## Pomoč pri speljevanju v klanec

Glede na naklon vzpetine, sistem pomaga vozniku pri speljevanju v klanec. Ko voznik dvigne nogo z zavornega pedala, da bi pritisnil pedal plina, naprava samodejno zategne zavore, kar preprečuje, da bi vozilo zdrsnilo nazaj.

### Delovanje sistema

Deluje samo takrat, ko je prestavna ročica v vključenem prestavnem razmerju in ne v praznem teku (pri avtomatskem menjalniku ne sme biti izbran položaj N ali P) in ko je vozilo popolnoma zaustavljeno (pritisk na zavorni pedal).

Sistem zadrži vozilo približno **2 sekundi**. Nato zavore postopoma

popustijo (vozilo se bo pomikalo glede na naklon).



Sistem pomoči pri speljevanju v klanec ne more popolnoma preprečiti pomikanja

vozila nazaj v vseh primerih (izjemno strm naklon itd.). Voznik lahko v vsakem primeru pritisne zavorni pedal in tako prepreči pomikanje vozila nazaj. Funkcije pomoči pri speljevanju v klanec se ne sme uporabljati pri daljšem postanku: uporabite zavorni pedal.

Ta funkcija ni namenjena dolgotrajnejši zaustavitvi vozila na mestu.

Če je treba zaustaviti vozilo, pritisnite zavorni pedal.

Voznik mora biti še posebej pazljiv pri vožnji na spolzkih tleh in površinah s slabšim oprijemom.

**Obstaja nevarnost resnih poškodb.**

# DODATNE FUNKCIJE ZA POMOČ PRI VOŽNJI

## Moja varnost

S funkcijo "Moja varnost" lahko hkrati izklopite ali vklopite niz funkcij za pomoč vozniku.

3 Odvisno od vozila lahko funkcijo "Moja varnost" konfigurirate na zaslonu multimedijskega sistema tako, da izberete funkcije za pomoč vozniku, ki bodo izklopljene hkrati.

## Delovanje



## Način "Vse vklopljeno"

Glede na vozilo so funkcije in konfiguracije zadevne asistence za vožnjo:

- zvočno opozorilo za preveliko hitrost → 219;
- preprečevanje spremembe voznega pasu → 189;
- opozorilo za voznikovo budnost → 217;
- preprečevanje spremembe voznega pasu v nujnih primerih → 196.

Ko je aktiviran način "Vse vklopljeno": zasveti indikatorna lučka na gumbu 1 in na instrumentni plošči se prikaže sporočilo "My Safety All ON izbrano", ki to potrdi. Vključijo se pripomočki za vožnjo, ki so na voljo v načinu.

## Način "po meri"

S tem načinom lahko **izklopite** ali **vklopite** nekatere pripomočke za vožnjo, ki so na voljo v načinu "Vse vklopljeno", ki je bil predhodno konfiguriran z nastavitvijo "MY SAFETY PERSONO".

Pri vklopljenem kontaktu dvakrat zapored pritisnete stikalo 1. Ob prvem dotiku se na instrumentni plošči prikaže sporočilo "Ponovno pritisnite za način po meri funkcije Moja varnost". Ob drugem pritisku opozorilna lučka na stikalu 1 ugasne. Vkljopi se način "po meri". Na instrumentni plošči je prikazano sporočilo "My Safety Perso izbrano".

Če želite preklopiti nazaj v način "Vse vklopljeno", **enkrat pritisnite** gumb 1. Prižge se kontrolna lučka na gumbu 1.



Glede na čas, ki sledi zadnjemu izklopu motorja, se opozorila ponovno

vklopijo:

- ob odklepanju vozila;
- ali
- ob odpiranju vrat;
- ali
- ob vnovičnem zagonu motorja.

## DODATNE FUNKCIJE ZA POMOČ PRI VOŽNJI

### Konfiguracija osebnega načina

#### Prek zaslona multimedijskega sistema 2



Za informacije o dostopu do nastavitve glejte navodila za multimedijsko opremo.

### Preprečevanje spremembe voznega pasu



Funkcija na podlagi podatkov kamere 1 v krmilnem sistemu vozila sproži popravek smeri, če vozilo prečka neprekinjeno ali prekinjeno črto ali če se približa robu ceste (pregrada, ograja, pločnik, nasip itd.), ne da bi pri tem nakazali smer s smernimi kazalci.

Glede na nastavitve v primeru prečkanja prekinjene črte brez aktiviranja smernih svetilk funkcija:

- opozori voznika brez korektivnih ukrepov na krmilnem sistemu;
- ali
- izvede korektivne ukrepe na krmilnem sistemu.



Kadar koli lahko ponovno prevzamete nadzor nad vozilom tako, da obrnete volan.

### Mesto namestitve kamere 1

Prepričajte se, da vetrobransko steklo ni zakrito (umazanija, blato, sneg, zarositev itd.).



Ta funkcija predstavlja dodatno pomoč pri vožnji. Ta funkcija v nobenem primeru ne nadomešča pazljivosti in odgovornosti voznika, ki mora ves čas ohranirati nadzor nad vozilom.

# DODATNE FUNKCIJE ZA POMOČ PRI VOŽNJI

## Vklop/izklop

### Prek zaslona multimedijskega sistema 2



Za dodatne informacije glejte navodila za multimedijski sistem.

### Iz stikala "My Safety" 3



– Če želite deaktivirati funkcijo, če je bila deaktivirana iz načina "po meri" funkcije "Moja varnost", ➔ 188 dvakrat pritisnete stikalo 3. Opozorilna lučka



se na instrumentni plošči prikaže v rumeni barvi.

– Za ponovno aktivacijo funkcije pritisnete stikalo 2. Na instrumentni

plošči se prižge opozorilna lučka

## Delovanje



Ko je funkcija vklopljena, se na instrumentni plošči prikažejo ali ter indikator leve in desne črte 4.

**Funkcija je nastavljena tako, da izda opozorilo ali deluje, ko je hitrost vozila med približno 65 km/h in 180 km/h in če so opozorilna lučka**



ter indikator leve in desne črte 4 prikazni v beli barvi.

**Funkcija deluje, če (se) vozilo**

– približuje cesti brez aktiviranja smernih kazalcev;



## DODATNE FUNKCIJE ZA POMOČ PRI VOŽNJI

– prekorači neprekinjeno črto brez vključitve smerokazov;  
– prečka prekinjeno črto, ne da bi aktiviralo smerne kazalce, če je izbrana nastavev »delovanje na prekinjeni črti«.

V teh primerih:

– funkcija sproži popravek smeri v krmilnem sistemu vozila za smer vožnje;

– opozorilna lučka  ali  in indikator **4** na instrumentni plošči se na strani prečkane črte obarvata rumeno.

Če popravek smeri v krmilnem sistemu

ne zadošča, se opozorilna lučka 



ali  in indikator **4** na strani prečkane črte na instrumentni plošči obarvata rdeče, kar spremljajo tresljaji volana.

Če nastavev "Delovanje na prekinjeni črti" ni izbrana, funkcija **sproži alarm**, če vozilo prečka prekinjeno črto, ne da bi aktiviralo indikatorske luči, in ni dovolj blizu ceste.

V tem primeru funkcija opozori voznika:

– z vibracijami v volanu;

in

– opozorilna lučka  ali  in indikator **4** na instrumentni plošči se na strani prečkane črte obarvata rdeče.

**Opomba:** v zavojih funkcija dopušča rahlo sekanje zavoja.

### Posebni primeri

#### Opozorilo "Obdržite nadzor"

– Če sistem deluje in ne zaznava več, da voznik upravlja z volanom, se na instrumentni plošči prikaže sporočilo "Obdržite nadzor", ki ga spremlja zvočni signal in, glede na vozilo,

zasveti rumena opozorilna lučka , dokler voznik ne prevzame nadzora nad vozilom.

– Če sistem deluje predolgo, se na instrumentni plošči prikaže sporočilo "Obdržite nadzor", ki ga spremlja zvočno opozorilo, in, odvisno od

vozila, opozorilna lučka  sveti rumeno skupaj z indikatorjem **4** na strani zadevne črte, dokler voznik ne prevzame ponovnega nadzora nad vozilom.





Popravek smeri vožnje lahko kadar koli prekinete tako, da premaknete volan.

### Vozilo, opremljeno z "Aktivni sistemi za pomoč pri vožnji"

Če se hkrati s funkcijo "Poravnava vožnje na ustreznem voznem pasu" aktivira funkcija "Sistem za poravnavo vožnje na ustreznem voznem pasu", se prikaz opozorilne lučke razlikuje na naslednji način:

– funkcija "Poravnava vožnje na ustreznem voznem pasu" deluje:

zelena opozorilna lučka  nadomesti belo ali sivo opozorilno

lučko  ali opozorilno lučko  na instrumentni plošči. Tako ste prednostno obveščeni o statusu funkcije "Centriranje kanala";

– funkcija "Poravnava vožnje na ustreznem voznem pasu" je v stanju pripravljenosti, funkcija "Preprečevanje zapuščanja voznega pasu" pa ni niti pripravljena niti ne deluje: siva

opozorilna lučka  nadomesti belo

ali sivo opozorilno lučko  ali

## DODATNE FUNKCIJE ZA POMOČ PRI VOŽNJI

opozorilno lučko  na instrumentni plošči. Tako ste prednostno obveščeni o statusu funkcije "Centriranje kanala";

- funkcija "Poravnava vožnje na ustreznem voznem pasu" je v stanju pripravljenosti, funkcija "Preprečevanje zamušanja voznega pasu" pa je pripravljena in deluje: na instrumentni

plošči zasveti opozorilna lučka 

ali opozorilna lučka  rdeče ali rumene barve. Tako ste prednostno obveščeni o statusu funkcije "Preprečevanje spremembe voznega pasu".

V vsakem primeru ste ves čas obveščeni o stanju funkcije, ko nadzoruje krmilni sistem vašega vozila. Najbolj uporabne informacije so vedno prikazane.

### Začasna nerazpoložljivost/funkcija onemogočena

Sistem začasno ni na voljo ali je onemogočen, če:

- zelo hitra prekoračitev črte;
- neprekinjena vožnja po črti;
- približno štiri sekunde po menjavi voznega pasu;
- v ostrih ovinkih;
- pri slabi vidljivosti;
- vklopi se eden od smernikov;

- aktivirajte varnostne utripalke;
- vklopite vzvratno prestavo;
- pri hitrem pospeševanju;
- se spremeni širina voznega pasu;
- delovanje sistema elektronskega nadzora stabilnosti;
- delovanje sistema proti blokiranju koles;
- sproži se aktivni zavorni sistem v sili;
- posredovanje druge funkcije, ki nadzoruje krmilni sistem, kot je funkcija "Sistem za poravnavo vožnje na ustreznem voznem pasu".

Če funkcija ni na voljo, se na instrumentni plošči prikaže opozorilna

lučka  ali  ter indikator leve in desne črte **4** v sivi barvi.

Če je sprednja kamera zakrita, se na instrumentni plošči prikaže sporočilo "Sprednja kamera brez vidljivosti". Očistite območje kjer so nameščeni senzorji

### Samodejna deaktivacija

Funkcija sistema za samodejno deaktivacijo se izklopi, ko:

- Sistem za nadzor dinamike vozila je deaktiviran;
- Elektronski stabilizacijski sistem ne deluje pravilno;
- Protiblokirni zavorni sistem ne deluje pravilno;

– vlečna palica je električno priključena na vtičnico priklonpnika;

– prikaže se opozorilna lučka .

Ko je funkcija izklopljena, se na instrumentni plošči prikaže opozorilna

lučka  v rumeni barvi.

### Nastavitve



## DODATNE FUNKCIJE ZA POMOČ PRI VOŽNJI



Za dostop do nastavitve funkcije zaslona multimedijskega sistema **2** glejte navodila za multimedijsko opremo:

- "Delovanje na prekinjeni črti": s to nastavitvijo izberite odziv funkcije, če vozilo prečka prekinjeno črto, ne da bi aktiviralo smerokaze:
  - funkcija sproži popravek smeri v krmilnem sistemu vozila za smer vožnje;
  - nastavitve ni izbrana: funkcija lahko opozori voznika z vibracijami na volanu, ne da bi popravila pot vozila.
- "Vibracije": nastavite vibracije volana za funkcijo "Preprečevanja spremembe voznega pasu";

– "Predvidevanje zapustitve voznega pasu": prilagodite raven občutljivosti zaznavanja črte. Za to izberite:

- "Pozno": črta zaznana ob prekoračitvi;
- "Standard": zaznana črta pri približevanju;
- »Zgodaj«, če je črta zaznana ob bližini.

Za dodatne informacije glejte navodila multimedijskega sistema.

### Motnje delovanja

Ko sistem zazna napako v delovanju, indikatorja leve in desne črte in

opozorilna lučka  na instrumentni plošči zasvetijo rumeno.

V nekaterih primerih jih spremlja naslednje sporočilo:

- « Pomoč v vožnji ni na voljo » ;
- ali
- « Sprednja kamera preverite » ;
- ali
- « Preverite Pomoč v vožnji ».

Obrnite se na predstavnika pooblaščenih servisnih mrež.

# DODATNE FUNKCIJE ZA POMOČ PRI VOŽNJI

## Opozorila



Ta funkcija predstavlja dodatno pomoč pri vožnji. Ta funkcija v nobenem primeru ne nadomešča pazljivosti in odgovornosti voznika, ki mora ves čas ohranjati nadzor nad vozilom.

### **Posegi/popravila sistema**

- V primeru trčenja se poravnava kamere lahko spremeni in to lahko vpliva na delovanje kamere. Izklopite funkcijo in se obrnite na predstavnika pooblaščenega servisne mreže.
- Vse posege v območju kamere (popravila, zamenjave, spreminjanje vetrobranskega stekla itd.) mora izvesti usposobljeni strokovnjak.

Samo predstavnik servisne mreže vozila je usposobljen za posege v sistem.

### **Motnje sistema**

Določene razmere lahko motijo ali poslabšajo delovanje sistema, kot so:

- vetrobransko steklo ni čisto (zaradi umazanije, ledu, snega, kondenzacije itd.);
- kompleksno okolje (tunel itd.);
- slabe vremenske razmere (dež, sneg, toča, poledica itd.);
- slaba vidljivost (tema, megla itd.);
- talne oznake so neenakomerne ali pa jih je težko zaznati (npr. delno izbrisane ali medsebojno zelo oddaljene oznake, poškodovano cestišče ...);
- zaslepljenost (slepeči sončni žarki, žarometi nasproti vozečih vozil itd.);
- cesta je ozka ali ovinkasta (ostri zavoji ipd.);
- vozite tesno za vozilom na istem voznem pasu.

V tem primeru se lahko funkcija "Preprečevanje zapuščanja voznega pasu" vključi nepravilno ali pa sploh ne.

### **Tveganje neželenih, nepravilnih popravkov smeri ali brez popravkov smeri vožnje.**

#### **Izklop funkcije**

Funkcijo je treba izklopiti v naslednjih primerih:

- območje kamere je poškodovano (na strani vetrobranskega stekla ali na strani notranjega vzvratnega ogledala);
- cesta je spolzka (sneg, poledica, akvaplaning, gramoz itd.);
- slaba vidljivost (tema, megla itd.);

## DODATNE FUNKCIJE ZA POMOČ PRI VOŽNJI

- vetrobransko steklo je počeno ali poškodovano (ne izvajajte popravil vetrobranskega stekla na tem območju; zamenja naj ga predstavnik servisne mreže za vaše vozilo);
- vozilo vleče prikolico ali počitniško prikolico;
- vozilo vstopa v območje z veliko oznakami na cestišču (območje, kjer poteka delo na cesti ipd.).

# DODATNE FUNKCIJE ZA POMOČ PRI VOŽNJI

## Preprečevanje spremembe voznega pasu v nujnih primerih



Uporaba informacij radarja **2** in kamere **1**, funkcija sproži korektivne ukrepe na krmilnem sistemu vozila v primeru nevarnosti trka z vozilom, ki prihaja iz nasprotne smeri na sosednjem pasu, ne da bi bil vključen smerni kazalec.

Uporaba informacij radarjev **3** in kamere **1**, odvisno od vozila, funkcija sproži korektivne ukrepe na krmilnem sistemu vozila v primeru nevarnosti trka z vozilom, ki se premika z enako ali z večjo hitrostjo, če je v območju zaznavanja zadnjih radarjev.



Kadar koli **lahko ponovno prevzamete nadzor nad vozilom** tako, da obrnete volan.



Ta sistem zagotavlja dodatno pomoč pri vožnji.  
Ta sistem v nobenem primeru ne nadomešča pazljivosti in odgovornosti voznika, ki mora ves čas ohranjati nadzor nad vozilom.

## Lokacija kamere 1

Prepričajte se, da vetrobransko steklo ni zakrito (umazanija, blato, sneg, zarositev itd.).

## Lokacija sprednjega radarja 2

Prepričajte se, da območje radarja ni ovirano (umazanija, blato, sneg, slabo nameščena/pritrjena sprednja registrska tablica), udarjeno, spremenjeno (vključno z barvo) ali prekrito z drugo opremo, nameščeno na sprednjem delu vozila (na sprednjem odbijaču ali logotipu itd.).

## Lokacija bočnih radarjev 3

Zagotovite, da na območju radarja ni nobenih ovir (umazanija, blato, sneg itd.), da ni udarjen, ali modificiran (vključno ličenjej itd.).

## Vklop/izklop funkcije

Iz stikala »Moja varnost« **A**

## DODATNE FUNKCIJE ZA POMOČ PRI VOŽNJI



Dvakrat pritisnite stikalo **A**, če je funkcija onemogočena v osebem načinu funkcije »My Safety« → 188.

**Če želite funkcijo aktivirati**, pritisnite stikalo **A**.

**Prek zaslona multimedijskega sistema **B****



Za dodatne informacije glejte navodila za multimedijski sistem.

## Zaznavanje prihajajočega vozila

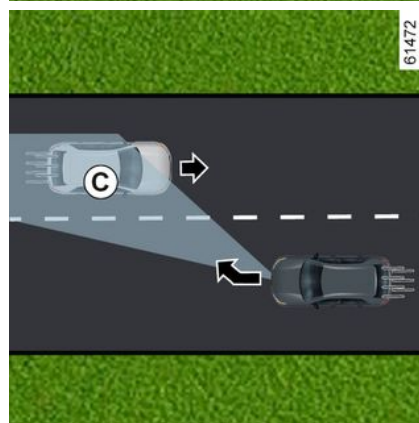
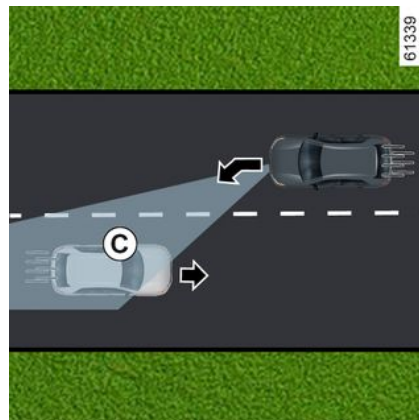

Ko vozite s hitrostjo med približno 65 km/h in 110 km/h, če obstaja nevarnost

## DODATNE FUNKCIJE ZA POMOČ PRI VOŽNJI

trka z vozilom, ki prihaja iz nasprotnne smeri na sosednjem pasu in znotraj območja zaznavanja **C**, brez vključenega smernega kazalca, sistem:

### – opozori na nevarnost trčenja:

63412



Na armaturni plošči se prikaže sporočilo "Nevarnost trka", ki ga spremljajo indikator **4** v rdeči barvi, črta na strani intervencije in zvočni signal. Na armaturni plošči na strani intervencije se prikaže prikaz **5**;

in

– sproži korektivne ukrepe na krmilnem sistemu.



Popravek smeri vožnje lahko kadar koli prekinete tako, da premaknete volan.



Ta funkcija predstavlja dodatno pomoč pri vožnji.

Ta funkcija v nobenem primeru ne nadomešča pazljivosti in odgovornosti voznika, ki mora ves čas ohranjati nadzor nad vozilom.

Funkcija se morda ne bo aktivirala, če je bližajoča se hitrost večja od približno 200 km/h (na primer, potujete s hitrostjo 110 km/h in vozilo vozi v nasprotni smeri na sosednjem pasu s hitrostjo 91 km/h).

### V primeru prehitovanja

(odvisno od vozila)

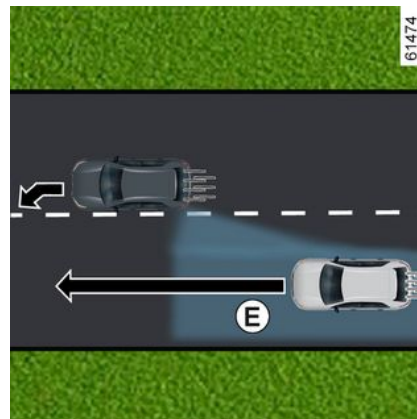
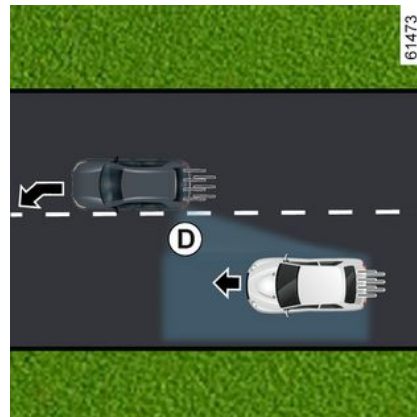



# DODATNE FUNKCIJE ZA POMOČ PRI VOŽNJI

63412



Med vožnjo s hitrostjo med približno 65 km/h in 180 km/h, ko se približate črti (neprekinjeni ali prekinjeni) in obstaja

nevarnost trka z vozilom, ki se nahaja v mrtvem kotu **D** ter se premika v isti smeri kot vaše vozilo, ali z vozilom, ki se hitro približuje od zadaj ali na sosednjem pasu, ki je v območju zaznavanja **E**, sistem:

– **vas opozarja na nevarnost trka:** opozorilna lučka **6** utripa, na armaturni plošči se prikaže sporočilo "Bočna ovira zaznana", ki ga spremlja indikator **4** v rdeči barvi, črta na strani intervencije in zvočni signal. Na armaturni plošči na strani intervencije se prikaže prikaz **5**;

in

– **sproži korektivne ukrepe na krmilnem sistemu.**

## Začasno ni na voljo/neaktivacija sistema

Sistem začasno ni na voljo ali je onemogočen, če:

- zelo hitra prekoračitev črte;
- neprekinjena vožnja po črti;
- približno štiri sekunde po menjavi voznega pasu;
- v ostrih ovinkih;
- pri slabi vidljivosti;
- aktiviranje smerokaza (samo če je nasproti vozeče vozilo zaznано na sosednjem voznem pasu);
- aktivirajte varnostne utripalke;
- pri hitrem pospeševanju;

- se spremeni širina voznega pasu;
- delovanje sistema elektronskega nadzora stabilnosti;
- delovanje sistema proti blokiranju koles;
- delovanje aktivnega zavornega sistema v sili;
- ...

Sistema ni mogoče vklopiti v naslednjih primerih:

- kamera ne zazna črte (neprekinjene ali prekinjene) na ustrezni strani vozila;
- kamera hkrati ne zazna dveh meja voznega pasu, po katerem se premika vaše vozilo;
- ko se uporablja vzvratna prestava;
- vidno polje kamere je ovirano;
- sprednji radar je zakrit;
- odvisno od vozila, če so zadnji radarji prekriti;
- ...

Odvisno od vozila, če je eden od bočnih radarjev zakrit, se bo na instrumentni plošči prikazalo sporočilo "Bočni radarji brez vidnosti".

Ko je sprednji radar zakrit, se na instrumentni plošči prikaže sporočilo "Sprednji radar brez vidnosti".

Ko je sprednja kamera zakrita, se na instrumentni plošči prikaže sporočilo "Sprednja kamera brez vidnosti".

Očistite območje kjer so nameščeni senzorji.

# DODATNE FUNKCIJE ZA POMOČ PRI VOŽNJI

## Samodejni izklop funkcije

Sistem se samodejno deaktivira, ko:

- Sistem za nadzor dinamike vozila je deaktiviran;
- Elektronski stabilizacijski sistem ne deluje pravilno;
- Protiblokirni zavorni sistem ne deluje pravilno;
- Vlečna palica je električno priključena na vtičnico priklopnika;

– prikaže se opozorilna lučka .

Če je vozilo opremljeno z vlečno kljuko, ki jo sistem zazna, se na instrumentni plošči prikaže sporočilo "Prikolica: bočni senzorji niso na voljo", ki vas obvesti, da je bila funkcija preprečevanja spremembe voznega pasu v nujnih primerih deaktivirana.

Če vozilo vleče prikolico ali avtodom, lahko pride do nepričakovanih ali nepotrebnih popravkov. Sistem lahko izklopite, da se izognete nepričakovanim ali nepotrebnim korekcijam.

## Motnje delovanja

Ko funkcija zazna napako pri delovanju, se na instrumentni plošči lahko prikažejo naslednja sporočila:

- « Sprednja kamera preverite » ;
- ali

– « Sprednji radar preverite » ;

ali

- « Preverite Pomoč v vožnji » ;
- ali, odvisno od vozila,
- « Stranski radarji ».

Obrnite se na predstavnika pooblaščenih servisne mreže.

# DODATNE FUNKCIJE ZA POMOČ PRI VOŽNJI

## Opozorila



Ta funkcija predstavlja dodatno pomoč pri vožnji. Ta funkcija v nobenem primeru ne nadomešča pazljivosti in odgovornosti voznika, ki mora ves čas ohranjati nadzor nad vozilom.

### **Posegi/popravila sistema**

- V primeru trčenja se poravnava kamere ali radarja(-jev) lahko spremeni, kar lahko vpliva na njihovo delovanje. Izklopite funkcijo in se obrnite na predstavnika pooblaščenega servisne mreže.
- Vse posege v območju, kjer se nahajajo kamera ali radarji (zamenjave, popravila, prilagoditev vetrobranskega stekla itd.) mora izvesti usposobljeni strokovnjak v pooblaščenih servisnih mrežah.

Samo predstavniki servisne mreže vozila je usposobljen za posege v sistem.

### **Motnje sistema**

Določene razmere lahko motijo ali poslabšajo delovanje sistema, kot so:

- vetrobransko steklo ni čisto (zaradi umazanije, ledu, snega, kondenzacije itd.);
- kompleksno okolje (tunel itd.);
- slabe vremenske razmere (dež, sneg, toča, poledica itd.);
- slaba vidljivost (tema, megla itd.);
- talne oznake so neenakomerne ali pa jih je težko zaznati (npr. delno izbrisane ali medsebojno zelo oddaljene oznake, poškodovano cestišče ...);
- zaslepljenost (slepeči sončni žarki, žarometi nasproti vozečih vozil itd.);
- cesta je ozka ali ovinkasta (ostri zavoji ipd.);
- vozite tesno za vozilom na istem voznem pasu.

V tem primeru se lahko funkcija "Preprečevanje zapuščanja voznega pasu" vključi nepravilno ali pa sploh ne.

### **Tveganje neželenih, nepravilnih popravkov smeri ali brez popravkov smeri vožnje.**

#### **Izklop funkcije**

Funkcijo je treba izklopiti v naslednjih primerih:

- območje(-ja) kamere (na strani vetrobranskega stekla, ali na strani notranjega vzvratnega ogledala), ali radarja je bilo poškodovano;
- cesta je spolzka (sneg, poledica, akvaplaning, gramoz itd.);

## DODATNE FUNKCIJE ZA POMOČ PRI VOŽNJI

- slaba vidljivost (tema, megla itd.);
- vetrobransko steklo je počeno ali poškodovano (ne izvajajte popravil vetrobranskega stekla na tem območju; zamenja naj ga predstavnik servisne mreže za vaše vozilo);
- vozilo vleče prikolico ali počitniško prikolico;
- vleka vozila (okvare);
- vozilo vstopa v območje z veliko oznakami na cestišču (območje, kjer poteka delo na cesti ipd.);
- ne vozite po asfaltirani cesti.

3

# DODATNE FUNKCIJE ZA POMOČ PRI VOŽNJI

## Opozorilo za mrtvi kot

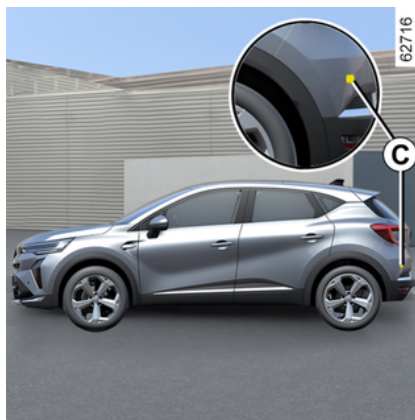
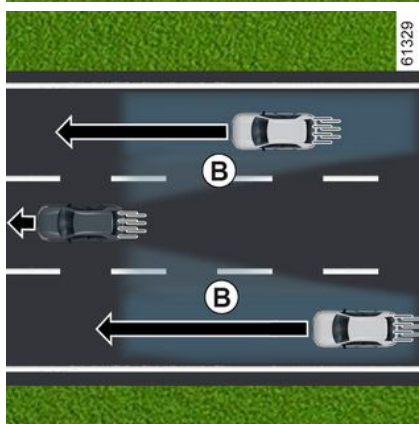
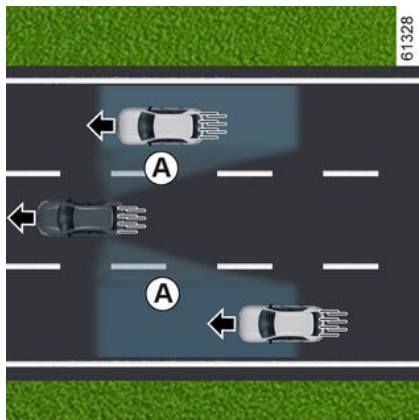

Na podlagi podatkov senzorjev, nameščenih na obeh straneh zadnjega odbijača (območje **C**), funkcija opozori voznika:

– če je vozilo v območju mrtvega kota **A** in se premika v isti smeri kot vaše vozilo;

in/ali

– ko obstaja nevarnost trčenja z vozilom, ki je v območju **B** in vozi hitreje od vas na vzporednem voznem pasu.

Funkcija vas opozori, ko vozilo vozi s hitrostjo, večjo od približno 15 km/h.



Funkcija voznika ne opozori, če se druga vozila ne premikajo.



Ta funkcija predstavlja dodatno pomoč pri vožnji. Ta funkcija v nobenem primeru ne nadomešča pazljivosti in odgovornosti voznika, ki mora ves čas ohranjati nadzor nad vozilom.

## Posebnost



## DODATNE FUNKCIJE ZA POMOČ PRI VOŽNJI

Pazite, da območje **C** v bližini radarjev na vsaki strani zadnjega odbijača ni prekrito (z umazanijo, blatom, snegom itd.).

Če je eden od radarjev zakrit, se na instrumentni plošči prikaže sporočilo "Stranski radarji brez vidljivosti". Očistite območje kjer so nameščeni senzorji.

### Opozorilna lučka 2



Opozorilna lučka **2** je na vsakem zunanjem ogledalu **3**.

#### Opomba:

- redno čistite vzvratna ogledala **3**, da bodo kontrolne lučke dobro vidne **2**;
- če prehitite drugo vozilo, se opozorilna lučka **2** vklopi samo, če to

vozilo predolgo ostane v mrtvem kotu vašega vozila **A**.

### Prikazovalnik D

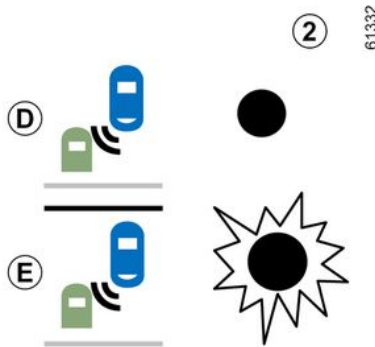

Prvo opozorilo: **smernik ni vklopljen**, opozorilna lučka **2** nakazuje, da je v območju mrtvega kota zaznano vozilo in/ali da se po vzporednem voznem pasu hitro približuje vozilo z zadnje strani.

### Prikaži E

**Smernik je vklopljen**, opozorilna lučka **2** utripa, ko funkcija zazna vozilo v območju opozorila mrtvega kota in/ali ko se vozilo hitro približuje z bočne strani, na strani na katero boste obrnili volan. Če izklopite smerokaz, se

indikator vrne na izhodiščno opozorilo (prikazovalnik **D**).

### Kdaj sistem ne deluje

- Med vožnjo po cesti z ostrimi zavoji;
- pri vklopljeni vzvratni prestavi.

Če je vozilo opremljeno z vlečno kljuko, ki jo sistem zazna, se na instrumentni plošči prikaže sporočilo "Prikolica: opozorilo za mrtvi kot je izklopljeno", ki vas obvesti, da funkcija ne deluje. Svetujemo vam, da se pri izbiri opreme, ki je najprimernejša za vaše vozilo, obrnete na predstavnika pooblaščenega servisne mreže za vaše vozilo.

### Motnje delovanja

Če sistem zazna napako, se na instrumentni plošči prikaže sporočilo "Stranski radarji".

Obrnite se na predstavnika pooblaščenega servisne mreže.

**i** Zaradi prisotnosti tipal za odbijačem se svetuje, da se kakršen koli poseg na odbijaču (popravilo, zamenjava, barvanje itd.) zaupa usposobljenemu strokovnjaku.

# DODATNE FUNKCIJE ZA POMOČ PRI VOŽNJI

## Opozorila



- Sposobnost zaznavanja sistema je nastavljena na širino standardnega voznega pasu. Med vožnjo na ozkem voznem pasu vas lahko sistem opozori, ko sistem zazna vozilo, ki je oddaljeno dlje od najbližjega voznega pasu.
- Sposobnost zaznavanja sistema je nastavljena na širino standardnega voznega pasu. Če vozite po širokih voznih pasovih, sistem morda ne bo zaznal vozila v mrtvem kotu.
- V primeru izpostavljenosti močnemu elektromagnetnemu sevanju (pod visokonapetostnimi daljnovodi itd.) ali v zelo slabih vremenskih pogojih (močan dež, sneg itd.) lahko pride do kratkotrajnih motenj sistema. Bodite pozorni na prometne razmere.

**Obstaja nevarnost nesreče.**



Ta funkcija predstavlja dodatno pomoč pri vožnji. Ta funkcija v nobenem primeru ne nadomešča pazljivosti in odgovornosti voznika, ki mora ves čas ohranjati nadzor nad vozilom.

Voznik mora vedno prilagoditi hitrost prometnim razmeram ne glede na navodila sistema.

Sistema v nobenem primeru ni mogoče enačiti s tipalom za ovire ali sistemom proti trčenju.

### **Posegi/popravila sistema**

- V primeru trčenja se poravnava radarja lahko spremeni, kar vpliva na njegovo delovanje. Obrnite se na predstavnika pooblaščenih servisnih mrež.
- Vse posege v območju radarjev (popravila, zamenjave itd.) mora izvesti usposobljeni strokovnjak.

Samo predstavnik servisne mreže vozila je usposobljen za posege v sistem.

### **Motnje sistema**

Določene razmere lahko motijo ali poslabšajo delovanje sistema, kot so:

- zapletena okolica (kovinski mostovi, tuneli, ceste z ovirami na robu itd.);
- slabe vremenske razmere (sneg, toča, poledica itd.).

### **Tveganje lažnih alarmov ali odsotnosti opozoril**

Če sistem ne deluje normalno, se posvetujte s pooblaščenim prodajalcem.

## DODATNE FUNKCIJE ZA POMOČ PRI VOŽNJI



### Omejitve delovanja sistema

- Za zagotovitev dobrega delovanja sistema mora biti območje radarja čisto in se ga ne sme spreminjati.
- Sistem morda ne bo zaznal manjših predmetov, ki se premikajo v bližini vozila (motorji, kolesa, pešci itd.).
- Pri zavijanju lahko radarji začasno prenehajo zaznavati vozila na vzporednih voznih pasovih.
- Funkcija vas lahko opozori z zamudo, ko se vam z zadnje strani vzporedno približujeta dve vozili na vzporednih voznih pasovih (vožnja po cesti s 3 pasovi), ki vozita s precej višjo hitrostjo od vas.
- Sistem vas morda ne bo opozoril, ko druga vozila vozijo s precej drugačno hitrostjo.
- Če vozilo prehitava dolgo vozilo (npr. težko tovorno vozilo, ki vozilo prehitava s podobno hitrostjo), lahko sistem prekine opozorilo pred koncem manevra.
- Vozilo vozi po ovinkasti cesti.



# DODATNE FUNKCIJE ZA POMOČ PRI VOŽNJI

## Opozorilo za varnostno razdaljo



Ta funkcija uporablja informacije radarja **2** in kamere **1** ter obvešča voznika o časovnem presledku med njegovim vozilom in vozilom spredaj, da lahko voznik ohranja ustrezno varnostno razdaljo med obema voziloma.

Funkcija se vklopi, ko vozilo vozi s hitrostjo med približno 30 in 200 km/h.



Ta funkcija predstavlja dodatno pomoč pri vožnji. Ta funkcija v nobenem primeru ne nadomešča pazljivosti in odgovornosti voznika, ki mora ves čas ohranjati nadzor nad vozilom.

### Mesto namestitve kamere 1

Prepričajte se, da vetrobransko steklo ni zakrito (umazanija, blato, sneg, zarositev itd.).

### Mesto radarja 2

Prepričajte se, da območje radarja ni ovirano (umazanija, blato, sneg, slabo nameščena sprednja registrska tablica itd.), udarjeno, spremenjeno (vključno s poslikavo) ali prekrito z drugo opremo, nameščeno na sprednjem delu vozila (na maski ali logotipu itd.).

## Vklop/izklop funkcije



V meniju sistema "Vozilo" na multimedijskem zaslonu **3**, pritisnite meni "Asistent vožnje".

Vklop ali izklop funkcije "Sledenje razdalje".



Ob vsakem zagonu vozila se funkcija vklopi v načinu, ki je bil v uporabi ob zadnji zaustavitvi.

# DODATNE FUNKCIJE ZA POMOČ PRI VOŽNJI

## Delovanje

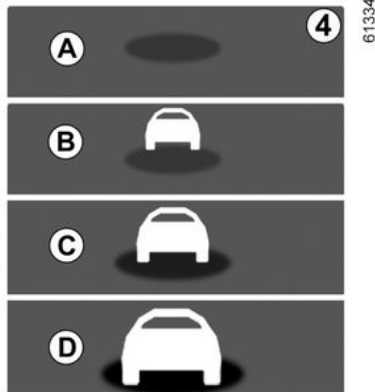

Ko je funkcija vklopljena, se na instrumentni plošči **4** prikaže indikator in opozori voznika na razdaljo med njegovim vozilom in vozilom spredaj.

- **A** (sivo): funkcija ne deluje;
- **A** (zeleno): zaznano ni nobeno vozilo;
- **B** (zeleno): časovni interval znaša približno dve sekundi ali več (razdalja med voziloma je prilagojena vaši hitrosti);
- **C** (oranžno): časovni interval znaša od približno ene do dve sekundi (nezadostna razdalja med voziloma);
- **D** (rdeče): časovni interval znaša eno sekundo ali manj (skrajno nezadostna razdalja med voziloma).

Če je časovni interval med voziloma krajši od 0,5 sekunde, začneta kontrolna lučka **4** in zaslon **D** na instrumentni plošči skupaj z znakom »-.-s« utripati rdeče.

V nekaterih okoliščinah časovni presledek ne more biti prikazan:

- v ovinku;
- pri zamenjavi voznega pasu;
- če je vozilo pred vami dovolj daleč ali zunaj dosega radarja ali kamere.



Vrednost je prikazana informativno: sistem na vozilu ne izvede nobenega ukrepa.

Ta funkcija ni namenjena za uporabo v mestnem okolju ali pri dinamični vožnji (ovinki, pospeševanje, nenadno zaviranje ...), ampak v enakomernih razmerah vožnje. Funkcija ne deluje na zavorni sistem.

Območji, kjer sta nameščena radar in kamera, morata ostati čisti in vanju ni dovoljeno posegati, da se zagotovi primerno delovanje sistema.

Vse posege v območju radarja ali kamere (popravila, zamenjave, spreminjanje vetrobranskega stekla in/ali odbijača itd.) mora izvesti usposobljen strokovnjak.

# DODATNE FUNKCIJE ZA POMOČ PRI VOŽNJI

## Opozorila



Ta funkcija predstavlja dodatno pomoč pri vožnji. Ta funkcija v nobenem primeru ne nadomešča pazljivosti in odgovornosti voznika, ki mora ves čas ohranjati nadzor nad vozilom.

### **Posegi/popravila sistema**

- V primeru trčenja se lahko poravnava radarja in/ali kamere spremeni, kar lahko vpliva na njuno delovanje. Izklopite funkcijo in se obrnite na predstavnika pooblaščenega servisne mreže.
- Vse posege v območju radarja in/ali kamere (zamenjave, popravila, spreminjanje vetrobranskega stekla in/ali odbijača itd.) mora izvesti usposobljen strokovnjak.

Samo predstavnik servisne mreže vozila je usposobljen za posege v sistem.

### **Motnje sistema**

- prekrito vetrobransko steklo ali odbijač (z umazanijo, ledom, snegom, kondenzacijo itd.);
- zapleteno okolje (kovinski most, tunel itd.);
- slabe vremenske razmere (sneg, toča, poledica itd.);
- slaba vidljivost (tema, megla itd.);
- majhen kontrast med vozilom spredaj in okolico (npr. belo vozilo v zasneženem območju ipd.);
- zaslepljenost (slepeči sončni žarki, žarometi nasproti vozečih vozil itd.);
- cesta je ozka in ovinkasta (ostri zavoji ipd.)

### **Tveganje napačnih lažnih alarmov.**

# DODATNE FUNKCIJE ZA POMOČ PRI VOŽNJI

## Aktivno zaviranje v sili



Sistem uporablja informacije iz kamere **1** in radarja **2** za določitev razdalje od vašega vozila:

- do vozila, ki vozi pred vami na istem pasu;
- ali
- do katerega koli prihajajočega vozila v okviru manevriranja spremembe smeri;
- ali
- in vozil, ki se premikajo pravokotno;
- ali
- in zaustavljenih vozil;
- ali

– okoliškimi pešci in kolesarji.  
Sistem opozori voznika, če obstaja nevarnost čelnega trčenja, da omogoči ustrezno manevriranje v sili (pritisek zavornega pedala in/ali vrtenje volana).

Odvisno od odzivnosti voznika lahko sistem pomaga pri zaviranju, da se zmanjšajo poškodbe ali prepreči trk.

**Sistem je sicer neaktiven in ne sproži opozorila.**



Ta funkcija predstavlja dodatno pomoč pri vožnji.

Ta funkcija v nobenem primeru ne nadomešča pazljivosti in odgovornosti voznika, ki mora ves čas ohranjati nadzor nad vozilom.



**Ta sistem lahko izvede maksimalno zaviranje vozila, da se vozilo**

popolnoma zaustavi, če je to potrebno.

Zaradi varnostnih razlogov bodite med vožnjo z vozilom vedno pripeti z varnostnim pasom, tovor pa naj bo naložen tako, da se noben element ne more premakniti in poškodovati potnikov.

## Lokacija kamere **1**

Prepričajte se, da vetrobransko steklo ni zakrito (umazanija, blato, sneg, zarositev itd.).

## Mesto radarja **2**

Prepričajte se, da na območju okrog zadnjega radarja ni ovir (umazanija, blato, sneg ali nepravilno nameščena registrska tablica) ter da pokrov ni spremenjen (vključno z barvanjem) ali skrit.

# DODATNE FUNKCIJE ZA POMOČ PRI VOŽNJI

## Delovanje



Če med vožnjo obstaja nevarnost trka, vas sistem:

– **opozori na nevarnost trka**: s prikazom sporočila "Odkrita ovira" na instrumentni plošči, ki ga spremlja zvočni signal.

**Opomba**: če voznik pritisne na zavorni pedal in sistem še vedno zaznava nevarnost trka, se lahko poveča zavorna sila, če trenutna za preprečitev trka ne zadostuje.

– **se lahko sproži zaviranje**: če se voznik ne odzove na opozorilo in je trčenje neizbežno, se na instrumentni plošči prikaže rdeča opozorilna lučka



ali, odvisno od vozila, simbol **3**

in sporočilo "Zavirajte", ki ju spremlja zvočni signal.

### Opomba:

- če voznik upravlja vozilo (z volanom, pedali itd.), lahko sistem zakasni njihov odziv ali jih ne vklopi;
- če se zaradi aktivnega zaviranja v sili vozilo ustavi, vozilo ostane krajši čas v mirovanju. Po tem časovno omejenem roku mora voznik držati nogo na pedalu zavore, da obdrži vozilo v mirujočem stanju:
- ko sistem začne zavirati, se prikaže sporočilo "Napredna Varnost aktivna"



V primeru manevriranja v sili lahko vedno prenehate zavirati tako, da:

- pritisnete pedal plina;
- ali
- zasukate volan, da bi se izognili trku.



### Posebnosti opozoril

Odvisno od hitrosti vožnje se lahko opozorilo in zaviranje vklopita hkrati.

## Zaznavanje vozila

### Zaznavanje vozil, ki vozijo po istem voznem pasu

Sistem zazna nevarnost trčenja z vozilom pred vami na istem voznem pasu, ko vozilo vozi s hitrostjo, večjo od približno 8 km/h.

### Zaznavanje prihajajočih vozil v okviru manevriranja za spremembo smeri

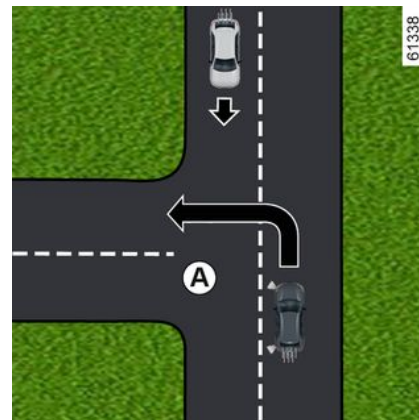

Ko želite spremeniti smer (npr. **A**), sistem zazna nasproti vozeča vozila, ko:

- vaše vozilo vozi s hitrostjo približno med 8 km/h in 20 km/h;
- aktivirali ste smerni kazalec.

## DODATNE FUNKCIJE ZA POMOČ PRI VOŽNJI

### Zaznavanje vozil, ki vozni pas prečkajo pravokotno

Sistem zazna vozila, ki vozni pas prečkajo pravokotno, ko:

– vaše vozilo vozi s hitrostjo med približno 20 km/h in 60 km/h.

### Zaznavanje vozil, ustavljenih na voznem pasu

Sistem zazna mirujoča vozila, ko:

– vaše vozilo vozi s hitrostjo med približno 8 km/h in 80 km/h.

### Zaznavanje pešcev in kolesarjev

#### Zaznavanje pešcev in kolesarjev na istem voznem pasu

Sistem zazna pešce in kolesarje, ko:

– vaše vozilo vozi s hitrostjo med približno 8 km/h in 85 km/h.

#### Zaznavanje pešcev in kolesarjev ob spremembi smeri

Sistem zazna pešce in kolesarje, ko:

– vaše vozilo vozi s hitrostjo med približno 8 km/h in 20 km/h.

### Vklop/izklop



Funkcija se glede na vozilo in glede na čas od zadnje zaustavitve motorja

ponovno vklopi:

- ob odklepanju vozila;
- ali
- ob odpiranju vrat;
- ali
- ob vnovičnem zagonu motorja.

### Vklop in izklop sistema prek zaslona multimedijskega sistema 4



Za vklop ali izklop funkcije glejte navodila za multimedijsko opremo. Izberite "VKLOPI" ali "IZKLOPI".

### Nastavitve



Iz varnostnih razlogov vam svetujemo, da vse te nastavitve opravite, ko vozilo stoji.

### Nastavitve na zaslonu multimedijskega sistema 4



Če želite pri mirujočem vozilu dostopiti do nastavitve funkcij na zaslonu

## DODATNE FUNKCIJE ZA POMOČ PRI VOŽNJI

multimedijskega sistema **4**, glejte navodila za multimedijski sistem:

"Pričakujte opozorilo": prilagodite nivo občutljivosti opozorila. Za to izberite:

- « Pozno » ;
- « Standard » ;
- « Zgodaj ».

Za dodatne informacije glejte navodila za multimedijski sistem.

### Začasno ni na voljo

Če sistem zazna začasno okvaro, se na instrumentni plošči prikaže

opozorilna lučka , pri nekaterih

vozilih pa opozorilna lučka .

Možni vzroki so:

- sistem je začasno blokiran (bleščanje zaradi sonca, zasenčene luči, slabe vremenske razmere itd.). Sistem bo ponovno deloval, ko se izboljšajo pogoji vidljivosti;
- sistem je začasno prekinjen (npr. vetrobransko steklo, prednji ali zadnji odbijač ali logotip je zakrit z umazanijo, blatom, snegom, kondenzacijo itd.)- V tem primeru parkirajte vozilo in izklopite motor. Očistite vetrobransko steklo, sprednji odbijač ali logotip. Pri naslednjem zagonu motorja po približno petih ali desetih minutah vožnje opozorilna lučka in sporočilo

izgineta. v nasprotnem primeru je lahko vzrok napake nekatere druge; obrnite se na predstavnika pooblaščenih servisnih mrež.

### Motnje delovanja

Če sistem zazna začasno okvaro, na instrumentni plošči zasveti opozorilna

lučka , pri nekaterih vozilih pa

opozorilna lučka . Obrnite se na predstavnika pooblaščenih servisnih mrež.

# DODATNE FUNKCIJE ZA POMOČ PRI VOŽNJI

## Opozorila



Ta funkcija predstavlja dodatno pomoč pri vožnji. Ta funkcija v nobenem primeru ne nadomešča pazljivosti in odgovornosti voznika, ki mora ves čas ohranjati nadzor nad vozilom. Sprožitev te funkcije je zapoznena ali prepričana, ko sistem zazna jasne znake, da voznik upravlja vozilo (premikavanje volana, pritiskanje pedal itd.). Sistem se ne more vključiti:

- upravljalnik hitrosti je v nevtralnem položaju;
- ko se zažene sistem za nadzor stabilnosti vozila (ESC).

### **Posegi/popravila sistema**

- V primeru trčenja se lahko poravnava radarja in/ali kamere spremeni, kar lahko vpliva na njuno delovanje. Izklopite funkcijo in se obrnite na predstavnika pooblaščenega servisne mreže.
- Vse posege v območju radarja in/ali kamere (popravila, zamenjave, spreminjanje vetrobranskega stekla itd.) mora izvesti usposobljeni strokovnjak.

Samo predstavnik servisne mreže vozila je usposobljen za posege v sistem.





### **Motnje sistema**

Določene razmere lahko motijo ali poslabšajo delovanje sistema, kot so:

- zapleteno okolje (kovinski most, tunel itd.);
- slabe vremenske razmere (sneg, toča, poledica itd.);
- slaba vidljivost (tema, megla itd.);
- majhen kontrast med predmetom (vozilo, pešec itd.) in njegovo okolico (npr. pešec, oblečen v belo, v zasneženem območju ipd.);
- zaslepljenost (slepeči sončni žarki, žarometi nasproti vozečih vozil itd.);
- vetrobransko steklo ni čisto (zaradi umazanije, ledu, snega, kondenzacije itd.);
- ...

V teh pogojih sistem morda ne bo reagiral, lahko opozori voznika, ali pa bo nehote zaviral.

### **Omejitve delovanja sistema**

- Sistem ob vsakem zagonu vozila izvede kalibriranje glede na okolico vozila in je lahko neaktiven za do približno dve do pet minut;
- območje radarja in kamera mora biti čisto in brez morebitnih sprememb, da se zagotovi pravilno delovanje sistema, če so izpolnjeni pogoji, opisani v razdelku "Posebni primeri nasproti vozečih vozil pri spreminjanju smeri";
- sistem se na manjša vozila, kot so motorji, lahko odzove manj učinkovito kot na druga vozila;
- sistem morda ne bo deloval ustrezno, če je cestišče spolzko (dež, sneg, poledica itd.);
- za zagotavljanje pravilnega delovanja mora sistem zaznati celoten obris pešca. Tako sistem ne more zaznati:
  - pešcev v temi ali pri šibki svetlobi;
  - pešcev, ki so le delno vidni;
  - pešcev, ki so manjši od 80 cm;
  - pešcev, ki nosijo velike predmete;
  - ...

V teh pogojih sistem morda ne bo reagiral, lahko opozori voznika, ali pa bo nehote zaviral.

## DODATNE FUNKCIJE ZA POMOČ PRI VOŽNJI



### Izklop funkcije

Funkcijo je treba izklopiti v naslednjih primerih:

- območje kamere je poškodovano (npr. na notranji ali zunanji strani vetrobranskega stekla),
- sprednji del vozila je poškodovan (udarec, praska na radarju itd.);
- vleka vozila (okvare);
- vetrobransko steklo je počeno ali poškodovano (ne izvajajte popravil vetrobranskega stekla na tem območju; zamenja naj ga predstavnik servisne mreže za vaše vozilo);
- ne vozite po asfaltirani cesti.

Če se sistem obnaša neobičajno, ga izklopite in se posvetujte s predstavnikom pooblaščenega servisne mreže vozila.

### Ustavitev funkcije

aktivno zaviranje lahko kadar koli prekinete s kratkim pritiskom pedala za plin ali zasukom volana pri izogibanju trku.

# DODATNE FUNKCIJE ZA POMOČ PRI VOŽNJI

## Opozorilo za voznikovo budnost

Opozorilo za voznikovo budnost je funkcija, ki analizira vedenje voznika (način vožnje, krmiljenje vozila itd.) in ga opozori, če obstaja nevarnost utrujenosti ali zmanjšane pozornosti.

Upošteva kazalnike, kot so:

- premikanje volana;
- voznikova uporaba drugih sistemov (smerokazi, pranje vetrobranskega stekla itd.).



Predstavlja dodatno pomoč pri vožnji v primeru nevarnosti utrujenosti. Funkcija na vozilu ne deluje. Funkcija ne more v nobenem primeru nadomestiti voznikove odgovornosti med vožnjo.

Voznik mora vedno prilagoditi vožnjo glede na svojo pozornost, ne glede na navodila sistema.

## Delovanje



Funkcija je pripravljena na opozarjanje, če:

- je od zadnjega postanka vozila preteklo nekaj minut;
- je hitrost vozila večja od približno 70 km/h;

Če obstaja tveganje za utrujenost ali zmanjšano pozornost, se na instrumentni plošči prikaže sporočilo "Opozorilo pozornosti" **1**, ki ga spremlja pisk.

Če želite izbrisati opozorilo, uporabite stikalo **2 OK**.

Po izbrisu sporočila sistem nadaljuje spremljanje budnosti in po potrebi izda novo opozorilo.



Opozorilo za voznikovo budnost neprestano spremlja pozornost voznika in lahko na poti poda več opozoril. Sistem se ponastavi ob vsakem zagonu motorja.

## Vklop/izklop



Iz varnostnih razlogov vam svetujemo, da vse te nastavitve opravite, ko vozilo stoji.

## DODATNE FUNKCIJE ZA POMOČ PRI VOŽNJI

**i** Opozorila se glede na vozilo in glede na čas po zadnji zaustavitvi motorja ponovno vklopijo:

- ob odklepanju vozila;
- ali
- ob odpiranju vrat;
- ali
- ob zagonu motorja.

**i** Ko so opozorila izklopljena, sistem še naprej ocenjuje voznikovo stanje utrujenosti.

**i** Odvisno od vozila se opozorila samodejno izklopijo, ko je vklopljena funkcija "poravnave vožnje po sredini voznega pasu". Za ponovno aktiviranje opozoril je treba deaktivirati funkcijo "Lane Centring". Za več informacij → 248.

**i** Glede na vozilo opozoril morda ne bo mogoče izklopiti.

### Vklop in izklop opozoril z gumbom "Moja varnost" 3



Opozorila lahko izklopite ali vklopite z "načinom po meri v funkciji Moja varnost" → 188.

Če so bila opozorila že izklopljena v načinu po meri:

- **za izklop opozoril** dvakrat pritisnite gumb **3**. Kontrolna lučka na gumbu **3** ugasne;

– **za vnovičen vklop opozoril** enkrat pritisnite gumb **3**. Prižge se kontrolna lučka na gumbu **3**.

### Vklop in izklop opozoril prek zaslona multimedijskega sistema 4



Za vklop ali izklop opozoril glejte navodila za multimedijski sistem. Izberite "VKLOPI" ali "IZKLOPI".

### Omejitev delovanja opozoril

Nekatere razmere lahko motijo ali poslabšajo delovanje sistema, na primer:

- določeni načini vožnje (nepravilna vožnja itd.);

## DODATNE FUNKCIJE ZA POMOČ PRI VOŽNJI

- vožnja po cesti v slabem stanju;
- močan bočni veter;
- ura je napačno konfigurirana (odvisno od vozila);
- ovinkaste ceste;
- vleka priklopnika.

### Motnje delovanja

Če sistem zazna napako, se na instrumentni plošči prikažeta sporočila "Preverite nadzor pozornosti" in

opozorilna lučka .

Sistem naj pregleda pooblaščen predstavnik znamke vašega vozila.

### Zaznavanje prometnih znakov



Sistem prikaže omejitve hitrosti na instrumentni plošči glede na prometne znake, ki jih zazna ob robu ceste.

Uporablja večinoma podatke, ki jih zajema kamera **1**, nameščena na vetrobranskem steklu za vzvratnim ogledalom.

Glede na državo sistem uporablja tudi podatke iz naročnine na zemljevid, s katerimi si razloži določene znake (vhod v mesto itd.).

Znak, prikazan na instrumentni plošči, se spremeni, ko sistem zazna prometni znak.

Ko je vklopljen omejevalnik ali regulator hitrosti, lahko prilagodite nastavljeno omejeno hitrost na omejitev hitrosti, ki jo sistem prikaže na instrumentni plošči (➔ **224** in ➔ **227**).

Če je zaznana omejitev hitrosti presežena, se prometni znak, prikazan na instrumentni plošči, spremeni tako, da obvesti voznika.

### Lokacija kamere 1

Prepričajte se, da vetrobransko steklo ni zakrito (umazanija, blato, sneg, zarositev itd.).

### Posebnosti

**Za vozila z naročnino na zemljevid:**

– če vozilo vozite v državi, v kateri se hitrost meri z drugačnimi merskimi enotami od tistih, ki jih uporablja vozilo, sistem prikaže znak za omejitev hitrosti v enoti države in preračunano omejitev hitrosti v enoti instrumentne plošče vozila;

– v državah, kjer na nekaterih cestah velja strožja omejitev hitrosti ob dežju, lahko sistem spremeni zaznano omejitev hitrosti po nekaj sekundah od vklopa brisalcev vetrobranskega stekla.

### Pri vozilih brez naročnine na zemljevid:

med vožnjo v državi, kjer se enote za hitrost razlikujejo od enot vašega vozila, lahko ročno izberete enoto, ki bo prikazana na instrumentni plošči (npr. spremenite enoto iz milj v kilometre), da prikažete točne informacije ➔ **108**.

**Opomba:** sistem ne upošteva izjemnih omejitev, kot na primer v času povečane onesaženosti zraka.

# DODATNE FUNKCIJE ZA POMOČ PRI VOŽNJI

## Delovanje

### Opozorilne lučke



Funkcija prikaže naslednje opozorilne lučke:

**2.** Znaki za omejitev hitrosti in dodatni znaki za omejitev hitrosti (hitrost na izstopu s puščico, hitrost s prikolico, omejitev hitrosti z dolžino uporabe itd.).

**3.** Dodatni prometni znaki (začetek območja brez prehitevanja).

Če je zaznana omejitev hitrosti presežena, okrog prometnega znaka utripa krog (opozorilna lučka **2**), ki ga, odvisno od vozila, spremlja zvočni signal, ki vas opozarja nekaj sekund.

Na instrumentni plošči sveti, dokler hitrost vozila presega zaznano omejitev hitrosti.

### Posebnosti



#### Naročnina na zemljevid

Zaznavanje prometnih znakov je povezano z naročnino na zemljevid.

#### Za upravljanje naročnine glejte navodila za multimedijsko opremo.

Če naročnina ni sklenjena, bo sistem omejen na upoštevanje prometnih znakov za omejitev hitrosti, ko jih zazna kamera. Sistem ne bo več upošteval informacij povezanih z zemljevidi. To lahko vpliva na razpoložljivost omejevanja hitrosti.

### Vklop/izklop



Iz varnostnih razlogov vam svetujemo, da vse te nastavitve opravite, ko vozilo stoji.

odvisno od vozila lahko opozorila izklopite ali vklopite v načinu "Po meri" funkcije "Moja varnost" ➔ **188**.



Zvočno opozorilo se glede na vozilo in glede na čas po zadnji zaustavitvi motorja ponovno vklopijo:

- ob odklepanju vozila;
- ali
- ob odpiranju vrat;
- ali
- ob vnovičnem zagonu motorja.

### Vklop in izklop zvočnega opozorila o prehitri vožnji z gumbom "Moja varnost" **4**

## DODATNE FUNKCIJE ZA POMOČ PRI VOŽNJI



Zvočno opozorilo lahko izklopite ali vklopite z načinom "Po meri" v funkciji "Moja varnost" → 188.

Če je bilo zvočno opozorilo že izklopljeno v načinu "Po meri":

– za **izklop zvočnega opozorila** dvakrat pritisnite gumb **4**. Kontrolna lučka na gumbu **4** ugasne;

– za **ponoven vklop zvočnega opozorila** enkrat pritisnite gumb **4**. Prižge se kontrolna lučka na gumbu **4**.

**Vklop in izklop zvočnega opozorila o prehitri vožnji na zaslону multimedijskega sistema 5**



Za vklop ali izklop zvočnega opozorila glejte navodila za multimedijski sistem. Izberite "VKLOPI" ali "IZKLOPI".

## Odstopanje od omejene hitrosti ali potovalne hitrosti



Za prilagoditev nastavitve omejevalnika hitrosti, regulatorja ali prilagodljivega regulatorja hitrosti zaznani omejitvi hitrosti pritisnite stikalo **6**.

### Motnje delovanja

Sistem ne more zaznati omejitev hitrosti, če:

- vetrobransko steklo ni čisto;
- je kamera preveč obsijana s soncem;
- je vidljivost nezadostna (noč, megla itd.);
- znaki so nečitljivi (sneg ...) ali prekriti (zakriva jih drugo vozilo ali drevesa);

## DODATNE FUNKCIJE ZA POMOČ PRI VOŽNJI

– podatki na zemljevidu niso posodobljeni.

Če sistem zazna motnjo delovanja, se

na instrumentni plošči prikaže .

3



# DODATNE FUNKCIJE ZA POMOČ PRI VOŽNJI

## Opozorila



Ta funkcija predstavlja dodatno pomoč pri vožnji. Ta funkcija v nobenem primeru ne nadomešča pazljivosti in odgovornosti voznika, ki mora ves čas ohranjati nadzor nad vozilom.

Voznik mora vedno prilagoditi hitrost vožnje v skladu s cestnoprometnimi predpisi in voznimi razmerami ne glede na navodila sistema.

Sistem morda ne bo zaznal vseh znakov za omejitve hitrosti ali pa jih bo napačno interpretiral.

Voznik ne sme prezreti znakov, ki jih sistem ne zaznava, in mora najprej upoštevati prometne znake in cestnoprometne predpise.

Ob slabi vidljivosti (megla, sneg, slana ...) sistem ne more obveščati voznika o primerni hitrosti.

# DODATNE FUNKCIJE ZA POMOČ PRI VOŽNJI

## Omejevalnik hitrosti

Funkcija omejevalnika hitrosti nadzoruje motor in zavorni sistem, ki vam pomaga, da ne presežete izbrane vozne hitrosti, znane kot **mejna hitrost**.

 Odvisno od vozila lahko funkcijo omejevalnika hitrosti povežete s funkcijo "Zaznavanje prometnih znakov" → 219.

## Nadzorni gumbi in stikala



1. Stikalo za izbiro/preklic izbora pripomočkov za vožnjo, odvisno od vozila:

- aktivni sistemi za pomoč pri vožnji;
- Prilagodljivi regulator hitrosti.
- regulator hitrosti;
- omejevalnik hitrosti;
- IZKLOPLJENO.

2. Preklopi funkcijo v stanje pripravljenosti in shrani omejeno hitrost (0).

3. Priklic shranjene omejene hitrosti (RES).

4. Preklopite za vklop in zmanjšanje omejitve hitrosti ali shranitev trenutne hitrosti (SET/-).

5. Preklopite za vklop in zvišanje omejitve hitrosti ali za priklic shranjene omejitve hitrosti (SES/+).

6. Pojavni gumb (odvisno od vozila): prilagodi nastavljeno hitrost zaznanim

omejitvam hitrosti  → 219

## Vožnja

Kadar je omejitev hitrosti nastavljena, vendar še ni dosežena, je vožnja podobna kot pri vozilu brez omejevalnika hitrosti.

Ko vozilo doseže nastavljeno hitrost, te programirane hitrosti ne boste več mogli prekoračiti s pritiskom pedala

plina, razen v nujnih primerih (glejte podglavje "Prekoračitev omejene hitrosti").

## Vklop



# DODATNE FUNKCIJE ZA POMOČ PRI VOŽNJI

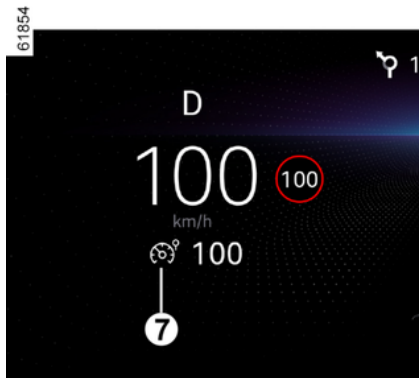

Stikalo **1** pritisnete tolikokrat, kolikor je potrebno, da izberete omejevalnik hitrosti **7**. Prikaže se opozorilna lučka **7** sive barve. Sporočilo "Omejevalnik hitrosti je pripravljen: NASTAVITE za vklop" se prikaže na instrumentni plošči s črticami, kar pomeni, da je vključen omejevalnik hitrosti in da je treba shraniti omejeno hitrost.

**Opomba:** ob zagonu vozila se odvisno od vozila omejevalnik hitrosti izbere samodejno, če je bila funkcija **6** ali OFF izbrana ob zadnji zaustavitvi vozila.

Če želite shraniti trenutno hitrost, pritisnite stikalo **4** (SET/-) ali stikalo **5** (SET/+): omejitev hitrosti se prikaže

namesto črtic in glede na vozilo se prižge opozorilna lučka **7** bele barve. Najmanjša shranjena hitrost je 30 km/h.

## Spreminjanje omejene hitrosti



Nastavljeno omejeno hitrost lahko spreminjate z zaporednimi pritiski ali z daljšim pritiskom na:

- stikalo **5** (SET/+) za zvišanje hitrosti;
- stikalo **4** (SET/-) za zmanjšanje hitrosti.

## Samodejni omejevalnik hitrosti s prepoznavanjem znakov za omejitev hitrosti

(odvisno od naročnine: brez naročnine te funkcije ni mogoče aktivirati. Če želite upravljati svojo naročnino, glejte navodila za multimedijsko opremo.)

S kamero, funkcija "Zaznavanje prometnih znakov" → **219** in zemljevid, povezan z naročnino, sistem samodejno omeji hitrost vozila, ko prepozna prometni znak za omejitev hitrosti in ga prevozi.

## Vklop/izklop

Na multimedijem zaslonu v sistemu "Vozilo" izberite "Sistemi za pomoč pri vožnji". Nato v meniju "Prilaganje hitrosti" pogledajte polje "Prilagodljivi regulator hitrosti" in izberite "Na omejitve hitrosti"

**Opomba:** lahko aktivirate/deaktivirate tudi tako, da pritisnete in držite kontekstualni gumb **6**.

## Prekoračitev omejene hitrosti

Omejeno hitrost je možno je kadar koli prekoračiti. V ta namen **močno in do konca** pritisnite pedal za plin preko trde točke.

Kadar prekoračite hitrost, omejena hitrost utripa rdeče na instrumentni plošči. Nato odmaknite nogo s pedala

## DODATNE FUNKCIJE ZA POMOČ PRI VOŽNJI

za plin: funkcija omejevalnika hitrosti se ponovno vklopi, ko dosežete hitrost, ki je nižja od shranjene hitrosti.

3



**Stopala imejte blizu pedalov, da boste pripravljeni in boste lahko ustrezno reagirali v sili.**



Če omejevalnik hitrosti ne deluje (po več poskusih vklopa), se obrnite na predstavnika pooblaščenih servisnih mreže.

### Onemogočeno ohranjanje omejene hitrosti

Pri vožnji po strmem klancu navzdol sistem morda ne bo mogel ohraniti omejitve hitrosti: v tem primeru omejena hitrost utripa rdeče na instrumentni plošči in v rednih intervalih se oglasi pisk, ki vas obvesti.

### Funkcija v stanju pripravljenosti



Omejevalnik hitrosti se preklopi v stanje pripravljenosti s pritiskom na stikalo **2** (0). Omejitev hitrosti je shranjena in v sivi barvi prikazana na instrumentni plošči.

### Priklic izbrane omejene hitrosti

Če je hitrost shranjena, jo lahko prikličete s stikalom **3** (RES).



Ko je omejevalnik hitrosti začasno izključen, ga lahko ponovno vključite s pritiskom stikala **4** ali **5**, vendar bo pri tem namesto shranjene hitrosti upoštevana trenutna hitrost vozila.

### Izklop funkcije

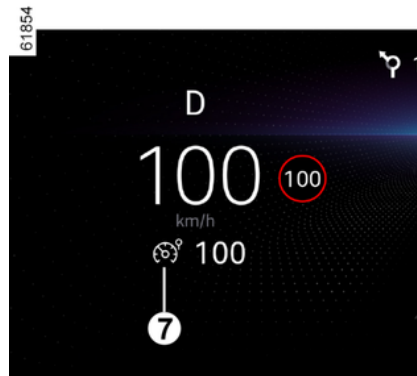

Funkcija omejevalnika hitrosti se prekine, ko pritisnete stikalo **1**, da prekličete izbiro omejevalnika hitrosti. V tem primeru hitrost ni več shranjena v spominu

# DODATNE FUNKCIJE ZA POMOČ PRI VOŽNJI

Kontrolna lučka 7 izgine z instrumentne plošče, s čimer potrdi, da se je funkcija ustavila.

**i** Za izhod iz asistence za vožnjo pritisnite stikalo 1 tolikokrat, kot je potrebno, dokler ni **IZKLOPLJENO**. Če se na instrumentni plošči prikaže sporočilo "Deaktivirana pomoč pri vožnji", je sistem deaktiviran.

## Regulator hitrosti

Funkcija regulatorja hitrosti nadzoruje motor in zavorni sistem, ki vam pomaga ohranjati izbrano vozno hitrost, znano kot **potovalna hitrost**.

Kot regulirano hitrost je mogoče nastaviti katero koli hitrost, višjo od 30 km/h.

**i** Odvisno od vozila lahko funkcijo regulatorja hitrosti povežete s funkcijo "Zaznavanje prometnih znakov" → 219.

## Nadzorni gumbi in stikala



1. Stikalo za izbiro/preklic izbora pripomočkov za vožnjo, odvisno od vozila:

- aktivni sistemi za pomoč pri vožnji;
- Prilagodljivi regulator hitrosti.
- regulator hitrosti;
- omejevalnik hitrosti;
- **IZKLOPLJENO**.

2. Preklopi funkcijo v stanje pripravljenosti in shrani omejeno hitrost (0).

3. Priklíče shranjeno regulirano hitrost (RES).

4. Vklópi in zmanjša regulirano hitrost ali shrani trenutno hitrost (SET/-).

5. Preklopite za vklop in zviševanje regulirane hitrosti ali priklic shranjene regulirane hitrosti (SET/+).

6. Pojavni gumb (odvisno od vozila): prilagodi nastavljeno hitrost zaznamim

omejitvam hitrosti  → 219



Ta funkcija predstavlja dodatno pomoč pri vožnji.

V nobenem primeru ne more nadomestiti voznikove odgovornosti glede upoštevanja omejitev hitrosti ali njegove pozornosti. Voznik mora vedno imeti nadzor nad vozilom.

Regulatorja hitrosti se ne sme uporabljati v gostem prometu, na ovinkasti ali spolzki cesti (poledica, akvaplaning, gramoz) in v neugodnih vremenskih pogojih (megla, dež, bočni veter ...).

**Obstaja nevarnost nesreče.**

# DODATNE FUNKCIJE ZA POMOČ PRI VOŽNJI

## Vklop

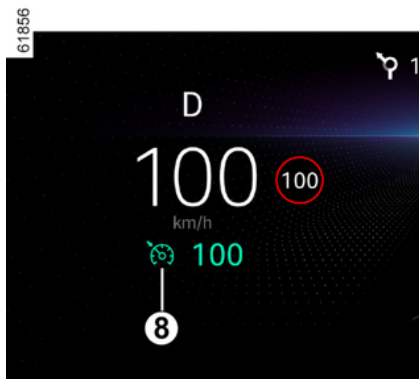

Pritisnite stikalo **1** tolikokrat, kot je potrebno, da izberete regulator hitrosti **7**.

Prikaže se opozorilna lučka **8** sive barve.

Na instrumentni plošči se prikaže sporočilo "Regulator hitrosti je pripravljen: za vklop pritisnite SET" skupaj s črticami, kar nakazuje, da funkcija regulatorja hitrosti deluje in čaka, da bo shranila regulirano hitrost.

## Vključitev funkcije regulatorja hitrosti

Ko se vozilo premika z enakomerno hitrostjo, večjo od približno 30 km/h, pritisnite stikalo **5** (SET/+) ali **4** (SET/-): funkcija se vklopi in upoštevana je trenutna hitrost. Nastavljena hitrost se prikaže namesto črtic.

Nastavljena hitrost se prikaže namesto črtic. Regulator hitrosti je potrjen, ko sta shranjena hitrost in opozorilna lučka prikazani v zeleni barvi **8**.

Če poskusite vklopiti funkcijo pri hitrosti manj kot 30 km/h, se prikaže sporočilo "Neveljavna hitrost" in funkcija ostane izklopljena.

## Vožnja

Ko je regulirana hitrost zabeležena in je regulacija hitrosti vklopljena, lahko dvignete nogo s pedala za plin.



Pozor: noge morate imeti vedno v bližini pedal, da se boste v sili lahko hitro odzvali.

## Spreminjanje regulirane hitrosti

Nastavljeno regulirano hitrost lahko spreminjate z zaporednimi pritiski:

- stikalo **4** (SET/-) za zmanjšanje hitrosti;
- stikalo **5** (SET/+) za zvišanje hitrosti.

**Opomba:** pritisnite in držite eno od stikal, če želite zaporedoma spreminjati hitrost.

## Prekoračitev regulirane hitrosti

Nastavljeno hitrost lahko v vsakem trenutku prekoračite tako, da pritisnete na pedal plina.

Ko je prekoračena, regulirana hitrost utripa rdeče na instrumentni plošči. Ko vam ni več treba voziti s povečano hitrostjo, odmaknite nogo s pedala za plin: vozilo se po nekaj sekundah

## DODATNE FUNKCIJE ZA POMOČ PRI VOŽNJI

samodejno vrne na prvotno regulirano hitrost.

### Onemogočeno ohranjanje regulirane hitrosti

V primeru strmega naklona sistem morda ne bo vzdrževal regulirane hitrosti: shranjena hitrost na armaturni plošči utripa rdeče in redno se oglašča pisk, da vas obvesti.



Če regulator hitrosti ne deluje (po več poskusih vklopa), se obrnite na predstavnika

pooblaščenih servisnih mrež za vaše vozilo.

### Funkcija v stanju pripravljenosti



Funkcija preide v stanje pripravljenosti, če uporabite:

- stikalo **2** (0);
- zavorni pedal;
- pritisnite pedal sklopke ali preklopite v nevtralnno (samodejni menjalnik);
- odvisno od vozila, pedal sklopke za daljše obdobje ali pri daljšem vmesnem položaju pri vozilih.

Nastavljena hitrost je shranjena in v sivi barvi prikazana na instrumentni plošči.

### Ponoven vklop regulacije hitrosti

Shranjeno hitrost lahko priključete nazaj, vendar se morate najprej prepričati o ustreznosti prometnih

razmer (gostota prometa, stanje cestišča, vremenski pogoji ...). Pritisnite stikalo **3** (RES), če je hitrost vozila večja kot 30 km/h.

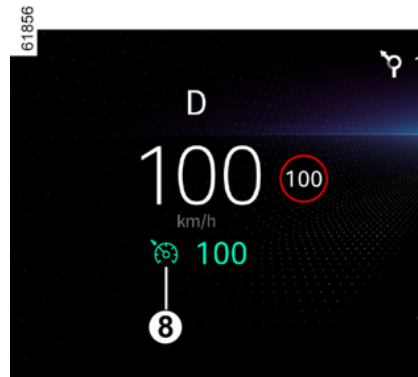

Ko je hitrost shranjena, je vklop regulatorja hitrosti potrjen s prikazom regulirane hitrosti v zeleni barvi in vklopom opozorilne lučke **8**.

**Pomembno:** če je shranjena hitrost veliko večja od trenutne hitrosti vožnje, vozilo močno pospeši, da doseže to hitrost.

Ko je regulator hitrosti v stanju pripravljenosti, ga ponovno vklopite s pritiskom stikala **4** ali **5**, vendar bo pri tem namesto shranjene hitrosti upoštevana trenutna hitrost vozila.

# DODATNE FUNKCIJE ZA POMOČ PRI VOŽNJI

## Izklop funkcije

Funkcija regulatorja hitrosti se prekine, ko pritisnete stikalo **1**, da preključete izbiro regulatorja hitrosti. V tem primeru hitrost ni več shranjena v spominu.



Za izhod iz asistencije za vožnjo pritisnite stikalo **1** tolikokrat, kot je potrebno, dokler ni **IZKLOPLJENO**. Če se na instrumentni plošči prikaže sporočilo "Deaktivirana pomoč pri vožnji", je sistem deaktiviran.

Kontrolna lučka **8** izgine z instrumentne plošče, s čimer potrdi, da se je funkcija ustavila.



Vključitev stanja pripravljenosti ali izključitev funkcije regulatorja hitrosti ne povzroči naglega zmanjšanja hitrosti: pritisniti morate na zavorni pedal.

## Prilagodljivi regulator hitrosti

Na podlagi podatkov radarja ali kamere vam funkcija prilagodljivega regulatorja hitrosti (ali funkcija prilagodljivega regulatorja hitrosti Stop and Go pri vozilih, opremljenih s samodejnim menjalnikom) omogoča vzdrževanje izbrane hitrosti, imenovane regulirana hitrost, medtem ko vzdržuje sledilno razdaljo do vozila pred vami na istem voznem pasu.

Ko je aktivirana funkcija "Zaznavanje prometnih znakov" → 219, lahko sistem glede na vozilo prilagodi hitrost vašega vozila glede na znake za omejitve hitrosti, ki jih prepozna kamera.

Sistem s kamero in zemljevidom bo odvisno od države in naročnine vnaprej prilagodil hitrost vozila glede

na okoliščine in dogodke na cesti (krožišča, ovinke, prihajajoče prometne znake ali območja omejitve hitrosti).

Če se pri vozilih, opremljenih s samodejnim menjalnikom, vozilo pred vami ustavi, lahko funkcija prilagodljivega regulatorja hitrosti Stop and Go zavira vozilo do popolne ustavitve, preden dovoli, da se vozilo premakne naprej.

Sistem nadzira pospeševanje in zaviranje vašega vozila, pri tem pa uporablja motor in zavorni sistem.

Največji doseg sistema je približno 130 metrov. To se lahko razlikuje glede na razmere na cesti (relief tal, vremenske razmere itd.)

Funkcijo "Prilagodljiv regulator hitrosti" je mogoče vklopiti glede na cestne razmere (promet, vreme itd.) pri naslednjih hitrostih:

- od 0 km/h za vozila, opremljena s samodejnim menjalnikom,
- od 30 km/h za vozila, opremljena z ročnim menjalnikom.

Funkcija je označena s simbolom



### Opomba:

- voznik mora upoštevati omejitve hitrosti in varnostne razdalje v skladu z zakonodajo države, v kateri vozi;

61856

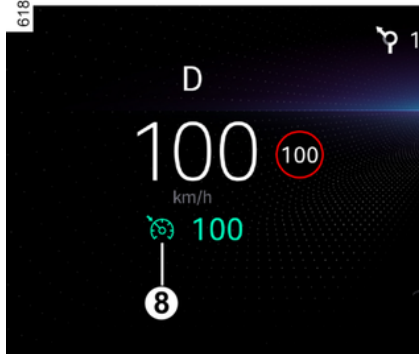



## DODATNE FUNKCIJE ZA POMOČ PRI VOŽNJI

– prilagodljivi regulator hitrosti lahko zavre vozilo do tretjine zavorne zmogljivosti. V nekaterih primerih mora voznik močneje zavirati.



Prilagodljivi regulator hitrosti ne sproži zaustavitve v sili, njegova sposobnost zaviranja pa je omejena.

Na podlagi podatkov radarja ali kamere vam prilagodljivi regulator hitrosti Stop and Go omogoča vzdrževanje izbrane hitrosti, ki se imenuje regulirana hitrost, medtem ko vzdržuje varnostno razdaljo do vozila pred vami na istem voznem pasu.

Ko je aktivirana funkcija "Zaznavanje prometnih znakov" → 219, lahko sistem glede na vozilo prilagodi hitrost vašega vozila glede na znake za omejitev hitrosti, ki jih prepozna kamera.

Sistem s kamero in zemljevidom bo odvisno od države in naročnine vnaprej prilagodil hitrost vozila glede na okoliščine in dogodke na cesti (krožišča, ovinke, prihajajoče prometne znake ali območja omejitve hitrosti).

Če se vozilo pred vami zaustavi, lahko funkcija prilagodljivega regulatorja

hitrosti Stop and Go zavira vozilo do popolne zaustavitve, preden dovoli, da se spet premakne naprej.

Sistem nadzira pospeševanje in zaviranje vašega vozila, pri tem pa uporablja motor in zavorni sistem.

Največji doseg sistema je približno 130 metrov. To se lahko razlikuje glede na razmere na cesti (relief tal, vremenske razmere itd.)

Funkcija prilagodljivega regulatorja hitrosti Stop and Go se lahko vklopi pri hitrosti od 0 km/h.

Funkcija je označena s simbolom



### Opomba:

– voznik mora upoštevati omejitev hitrosti in varnostne razdalje v skladu z zakonodajo države, v kateri vozi;  
– prilagodljivi regulator hitrosti lahko zavre vozilo do tretjine zavorne zmogljivosti. V nekaterih primerih mora voznik močneje zavirati.



Prilagodljivi regulator hitrosti Stop and Go ne sproži zaustavitve v sili, njegova sposobnost zaviranja pa je omejena.



Ta funkcija predstavlja dodatno pomoč pri vožnji.

Pod nobenim pogojem ne more nadomestiti voznikove odgovornosti, glede upoštevanja omejitev hitrosti in varnostnih razdalj ter njegove pozornosti. Voznik mora vedno imeti nadzor nad vozilom.

Voznik mora vedno prilagoditi hitrost vožnje v skladu z okolico in s prometnimi razmerami.

**Uporabite prilagodljivi regulator hitrosti izven mestnih območij, na širokih cestah z vidnimi oznakami.**

Delovanje regulatorja hitrosti je lahko omejeno na zelo ovinkastih ali spolzkih cestah (poledica, akvaplaning, gramoz) ali v neugodnih vremenskih pogojih (megla, dež, bočni veter ipd.).

**Obstaja nevarnost nesreče.**

# DODATNE FUNKCIJE ZA POMOČ PRI VOŽNJI

## Mesto kamere in radarja



### Kamera 1

Prepričajte se, da vetrobransko steklo ni zakrito (umazanija, blato, sneg, zarositev itd.).

### Radar 2

Prepričajte se, da območje radarja ni ovirano (umazanija, blato, sneg, slabo nameščena/pritrjena sprednja registrska tablica), udarjeno, spremenjeno (vključno z barvo) ali prekrito z drugo opremo, nameščeno na sprednjem delu vozila (na maski ali logotipu itd.).



Območji, kjer sta nameščena radar in kamera, morata ostati čisti in vanju ni dovoljeno posegati, da se zagotovi primerno delovanje sistema.

## Nadzorni gumbi in stikala



**3.** Stikalo za izbiro/preklic izbora pripomočkov za vožnjo, odvisno od vozila:

- aktivni sistemi za pomoč pri vožnji;
- Prilagodljivi regulator hitrosti.
- regulator hitrosti;
- omejevalnik hitrosti;

– Izklopljeno.

**4.** Nastavitve varnostne razdalje

**5.** Priključeno shranjeno regulirano hitrost (RES).

**6.** Vklopi, shrani ali zmanjša potovalno hitrost ali shrani trenutno hitrost (SET/-).

**7.** Preklopite za vklop in zviševanje regulirane hitrosti ali priklic shranjene regulirane hitrosti (SET/+).

**8.** Preklopi funkcijo v stanje pripravljenosti in shrani omejeno hitrost (0).

**9.** Pojavni gumb (odvisno od vozila): prilagodi nastavljeno hitrost zaznamim

omejitvam hitrosti  → 219



Odvisno od vozila lahko funkcijo prilagodljivega regulatorja hitrosti povežete s funkcijo "Zaznavanje prometnih znakov" → 219 s pritiskom na stikalo 7.

# DODATNE FUNKCIJE ZA POMOČ PRI VOŽNJI

## Prikazi

61858

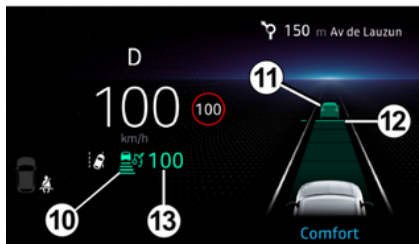

**10.** Opozorilna lučka funkcije prilagodljivega regulatorja hitrosti.

**11.** Vozilo spredaj.

**12.** Shranjena varnostna razdalja.

**13.** Shranjena potovalna hitrost.



Pomembno: stopala imejte vedno blizu pedalov, da lahko v vsakem primeru posredujete.

## Vklop

Ponovno pritisnite stikalo **3** tolikokrat, kolikor je potrebno, da izberete prilagodljivi regulator hitrosti.

Prižge se siva opozorilna lučka  in na instrumentni plošči se prikaže sporočilo "Funkcija prilagodljivega regulatorja hitrosti je vklopljena: za vklop pritisnite SET" s črticami, kar pomeni, da je vključena funkcija regulatorja hitrosti in da je treba nastaviti regulirano hitrost.

Te funkcije ni mogoče vklopiti, ko:

- je parkirna zavora vklopljena;
- voznikov varnostni pas ni pripet;
- ena ali več vrat ni pravilno zaprtih;
- funkcija "prostoročnega parkiranja" je že vklopljena.

Na instrumentni plošči je prikazano sporočilo "Aktivni tempomat ni na voljo".

## Vključitev funkcije regulatorja hitrosti

Ko je vozilo zaustavljeno ali se premika z enakomerno hitrostjo, pritisnite stikalo **7** (SET/+) ali **6** (SET/-), da vklopite funkcijo in shranite trenutno hitrost.

Najmanjša regulirana hitrost je 30 km/h.

Regulirana hitrost **13** nadomesti črtice,

opozorilna lučka  ter regulirana hitrost sta prikazani zeleno, kar potrjuje, da funkcija regulatorja hitrosti deluje.

Če poskusite funkcijo vklopiti pri hitrosti, večji od 180 km/h ali manjši od 30 km/h, za vozilo, ki je opremljeno z ročnim menjalnikom, se prikaže sporočilo "Neveljavna hitrost" in funkcija se ne vklopi.

Ko je regulirana hitrost shranjena in je funkcija regulacije hitrosti vključena, lahko dvignete nogo s pedala plina.

**Posebnost vozil s samodejnim menjalnikom:** če je hitrost vozila pod približno 30 km/h, se regulirana hitrost samodejno nastavi na 30 km/h. Vozilo bo pospeševalo, dokler ne doseže shranjene regulirane hitrosti.

3

## DODATNE FUNKCIJE ZA POMOČ PRI VOŽNJI

Vključitev funkcije regulatorja hitrosti s prepoznavanjem znakov za omejitve hitrosti (prikaz A)

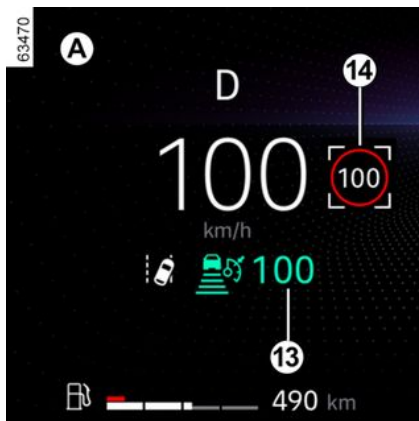
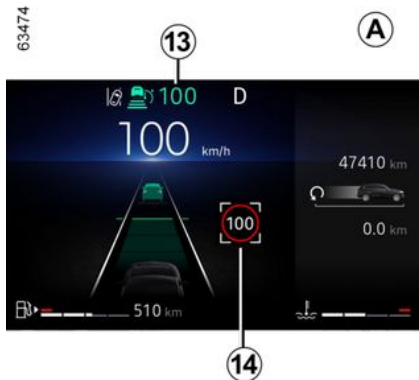

(odvisno od vozila)

Če je vozilo opremljeno s funkcijo "Zaznavanje prometnih znakov" → 219, pritisnite kontekstualni gumb 9, da hitrost vozila prilagodite 14 omejitvam hitrosti, ki jih je zaznala kamera.

Pri vožnji mimo znaka se potovalna hitrost 13 nastavi na vrednost zaznane hitrosti 14.

Vključitev funkcije regulatorja hitrosti z naprednim prepoznavanjem znakov za omejitve hitrosti (prikaz B)

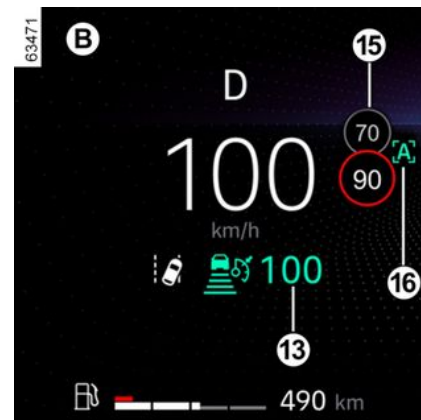
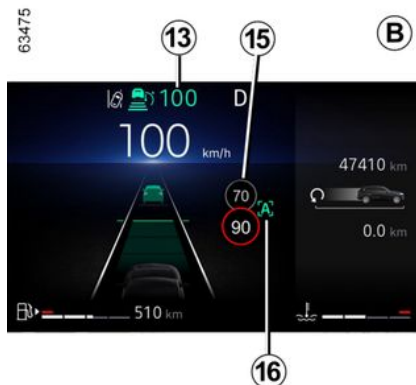

(odvisno od naročnine)

Z uporabo kamere, funkcije "Zaznavanje prometnih znakov" → 219 in zemljevida, povezanih z naročnino, sistem pričakuje samodejno prilagajanje hitrosti vozila do naslednjega znaka 15.

### Vklop/izklop

Na zaslonu multimedijskega sistema v sistemu "Vozilo" izberite "Asistent vožnje". Nato v meniju "Udobje" izberite "Prilagodljivi regulator za omejeno hitrost".

Na instrumentni plošči se prikaže črka "A" 16, ki potrdi vklop regulatorja hitrosti z naprednim prepoznavanjem znakov za omejitve hitrosti.

## DODATNE FUNKCIJE ZA POMOČ PRI VOŽNJI

63476

B



- funkcijo lahko vklopite/izklopite tudi tako, da pritisnete in pridržite pojavni gumb **9**;
- v nekaterih primerih (pri bistveni razliki med hitrostjo vozila in omejeno hitrostjo) lahko sistema zahteva, da hitrost ročno potrdite s pritiskom pojavnega gumba **9**: okrog navedene hitrosti se prikaže bel kvadratik **17**.



Regulator hitrosti z naprednim prepoznavanjem znakov za omejitve hitrosti je povezan z naročnino. Če naročnina ni sklenjena, funkcije ni mogoče vklopiti.

**Za upravljanje naročnine glejte navodila za multimedijsko opremo.**

### Delovanje

Ko je funkcija aktivirana, so na instrumentni plošči prikazane naslednje hitrosti:

- regulirana hitrost **13**;
- trenutna omejitev hitrosti **14**, ki jo zazna sistem na odseku ceste, po katerem vozi vozilo;

- hitrost **15**, ki jo zazna sistem na naslednjem odseku ceste ali območju z omejeno hitrostjo.

Sistem upošteva zaznano hitrost **15**. Hitrost vozila se postopoma prilagodi, dokler ni dosežena regulirana hitrost **13** brez dodatnih dejanj voznika. Hitrost, navedena na **15**, je prikazana na **14** pri vožnji mimo znaka ali v območju z omejitvijo.

**Voznik mora biti vedno pozoren na hitrost, ki jo uporablja sistem, in ostaja odgovoren za hitrost vozila.**

Ko funkcija ni vklopljena ali naročnina ni več aktivna, je delovanje enako kot nastavitev potovalne hitrosti s prepoznavanjem znakov za omejitve hitrosti (prikaz **A**).

63472

B

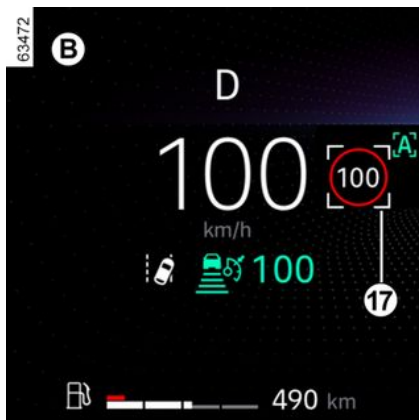

**Opomba:** aktivacija/deaktivacija je možna tudi s pritiskom in držanjem kontekstualnega gumba **9**.

## DODATNE FUNKCIJE ZA POMOČ PRI VOŽNJI

Vključitev funkcije regulatorja hitrosti z naprednim prepoznavanjem postavitve ceste (prikaz C)

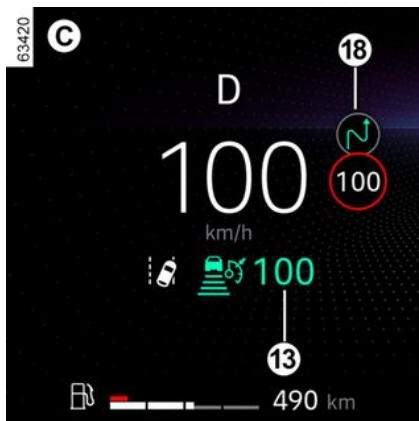

(odvisno od naročnine)

S kamero, funkcijo »Zaznavanje prometnih znakov« → 219 in zemljevidi, kupljenimi z naročnino, lahko sistem predvidi in upravlja samodejno prilagajanje potovalne hitrosti 13, ko se vozilo približa krožišču ali ovinku.

Če se vozilo približuje zavoju ali krožišču, se na instrumentni plošči prikaže opozorilna lučka 18. Vozilo prilagodi hitrost na takšno, ki je primerna za zaznano funkcijo.

Voznik mora biti vedno pozoren na hitrost, ki jo uporablja sistem, in ostaja odgovoren za hitrost vozila.

### Vklop/izklop

Na zaslonu multimedijskega sistema v sistemu "Vozilo" izberite "Asistent vožnje". Nato v meniju "Udobje" izberite "Prilagodljivi regulator hitrosti za zasnovo ceste".

(Ko funkcija ni aktivirana ali naročnina ni več aktivna, je delovanje enako kot nastavev potovalne hitrosti s prepoznavanjem znakov za omejitve hitrosti (prikaz A) ali, odvisno od naročnine, nastavev potovalne hitrosti z naprednim prepoznavanjem znakov za omejitve hitrosti (prikaz B).

Naslednji simboli prikazujejo funkcije, ki jih upošteva sistem:

- krožišče ;
- zavoj .



Funkcija regulatorja hitrosti z naprednim prepoznavanjem postavitve ceste je povezana z naročnino. Če naročnina ni sklenjena, funkcije ni mogoče vklopiti.

**Za upravljanje naročnine glejte navodila za multimedijsko opremo.**

### Upravljanje regulirane hitrosti

Upravljanje hitrosti vozila lahko kadar koli ponovno prevzamete, tako da:

- Preklop funkcije v stanje pripravljenosti:
  - s pritiskom zavornega pedala;
  - ali s pritiskom stikala 8 (0);
- s pritiskom na stikalo za izbiro/preklic izbire pripomočkov za vožnjo 3.

Pri samodejnem prilagajanju hitrosti znakom in/ali postavitvi ceste je te dogodke mogoče prezreti. Pritisnite in pridržite:

- stikalo 7 (SET/+) za vrnitev na shranjeno potovalno hitrost;
- stikalo 6 (SET/-) za shranitev in vzdrževanje trenutne hitrosti.

# DODATNE FUNKCIJE ZA POMOČ PRI VOŽNJI

## Vklop nadzora varnostne razdalje

Ko je regulator hitrosti vklopljen, se na instrumentni plošči v zeleni barvi prikaže privzeta varnostna razdalja **12**. Privzeta naslednja razdalja ustreza približno 2 sekundi.

Če sistem zazna vozilo na vašem voznem pasu, se obris vozila **11** prikaže nad indikatorjem razdalje **12** na instrumentni plošči.

Vaše vozilo prilagodi hitrost vozilu pred njim in po potrebi vklopi zavore (vklopi se lučka za zavore), da ohrani razdaljo, prikazano na instrumentni plošči.

**Opomba:** velikost obrisa **11** se spreminja glede na razdaljo, ki vas ločuje od sprednjega vozila. Večji ko je obris, bližje je sprednje vozilo.

## Nastavitev regulirane hitrosti



Hitrost lahko spreminjate tako, da večkrat zapored pritisnete (za majhno razliko) ali pritisnete in zadržite (za veliko razliko):

- stikalo "SET/-" **6** za zmanjšanje hitrosti;
- stikalo "SET/+" **7** za povečanje hitrosti.

## Nastavitev sledilne razdalje



Kadar koli lahko spremenite varnostno razdaljo do vozila pred seboj z zaporednim pritiskanjem stikala **4**.

Vodoravni indikator razdalje na instrumentni plošči prikaže različne možne varnostne razdalje:

- indikator razdalje **D**: dolga razdalja (približno 2,4 sekunde);
- indikator razdalje **E**: srednja razdalja 2 (približno dve sekundi);
- indikator razdalje **F**: srednja razdalja 1 (približno 1,6 sekunde);
- indikator razdalje **G**: kratka razdalja (približno 1,2 sekunde).

Izbrani indikator razdalje se prikaže na instrumentni plošči v zeleni barvi.

## DODATNE FUNKCIJE ZA POMOČ PRI VOŽNJI

Drugi indikatorji ostanejo obarvani sivo.

**Opomba:** razdaljo morate nastavite v skladu s prometom, lokalnimi predpisi in vremenskimi razmerami.



Varnostna razdalja se privzeto prilagodi na indikatorju razdalje **E**.

### Prekoračitev regulirane hitrosti

61858

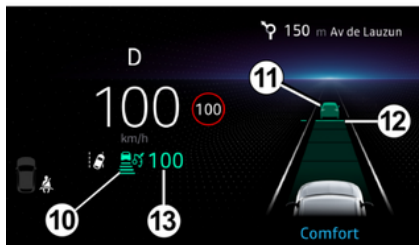

Regulirano hitrost lahko v vsakem trenutku prekoračite tako, da pritisnete pedal za plin.

Med prehitovanjem je potovalna hitrost **13** prikazana rumeno: delovanje

funkcije "Nadzor razdalje" ni več zagotovljeno.

Nato sprostite pedal za plin: regulator hitrosti in nadzor varnostne razdalje bosta samodejno ponastavila hitrost in razdaljo, ki ste ju izbrali predhodno.

### Manever za prehitovanje

Če želite prehiteti vozilo spredaj in je vaša hitrost nad 70 km/h, se z vklopom smernih kazalcev začasno zmanjša razdalja sledenja in sproži se pospeševanje za lažje prehitovanje.

### Stop and start (zaustavitve in zagona)

Pri vozilih, opremljenih s samodejnim menjalnikom, če vozilo spredaj upočasni, sistem po potrebi prilagodi hitrost do popolne zaustavitve (v primeru zastoja, itd.). Vozilo se zaustavi nekaj metrov za vozilom pred njim. Funkcija Stop and Start lahko motor preklopi v stanje pripravljenosti ➔ **155**.

Ko se vozilo pred vami znova zažene:

– če je vozilo zaustavljeno manj kot trideset sekund, se bo ponovno zagnalo brez kakršnega koli dejanja voznika.

**Opomba:** voznik mora biti med vožnjo vedno pripravljen na nenadne dogodke in ostaja odgovoren za nadzor vozila:

če sistem zazna pešca v okolju okoli vozila, bo samodejni ponovni zagon onemogočen do naslednje zaustavitve;

– če čas ustavljanja presega približno trideset sekund, je za ponovni zagon vozila potrebno:

- pritisnite pedal za plin;
- enkrat pritisnite gumb **5** (RES).

Na instrumentni plošči se za potrditev prikaže sporočilo "Pritisnite RES ali pospešite za zagon regulatorja hitrosti".

Če zaustavitev traja več kot približno tri minute, se samodejno vklopi samodejna parkirna zavora, prilagodljivi regulator hitrosti pa se

izklopi. Opozorilna lučka  **10** ugasne in potrdi, da je funkcija izklopljena.

### Funkcija v stanju pripravljenosti

Funkcijo lahko nastavite v stanje pripravljenosti, če:

- pritisnete stikalo **8** (0);
- med vožnjo stopite na zavorni pedal.

Sistem izklopi funkcijo, če:

- nastavite samodejni menjalnik na **P** ali **N**;
- vklopite vzvratno prestavo,
- odpnete zaponko varnostnega pasu za voznika;



## DODATNE FUNKCIJE ZA POMOČ PRI VOŽNJI

- odprete enega od odpiralnih delov;
- pritisnete gumb za zagon/zaustavitev motorja;
- je pobočje prestrmo;
- je hitrost vozila večja od 180 km/h;
- ko pritisnete pedal sklopke za daljše obdobje ali pri daljšem vmesnem položaju pri vozilih, opremljenih z ročnim menjalnikom;
- se sprožijo nekatere funkcije in sistemi za pomoč pri vožnji (aktivno zaviranje v sili, ABS, ESC).

**Opomba:** Odvisno od vozila, če sprejem povezanih podatkov ni optimalen, sistem samodejno preklopi v stanje pripravljenosti funkcij naprednega prepoznavanja znakov za omejitev hitrosti in/ali naprednega prepoznavanja postavitve ceste.

Obe funkciji se samodejno ponovno aktivirata takoj, ko postane sprejem povezanih podatkov spet optimalen.

Stanje pripravljenosti se vedno potrdi z vklopom sivih opozorilnih lučk in prikazom sporočila "Prilagodljivi regulator hitrosti je odklopljen" na instrumentni plošči.



Preklop prilagodljivega regulatorja hitrosti v stanje pripravljenosti ali njegov izklop ne povzročita naglega zmanjšanja hitrosti: po potrebi morate pritisniti zavorni pedal.

### Izhod iz stanja pripravljenosti

#### Na podlagi shranjene regulirane hitrosti

Shranjeno hitrost lahko prikličete nazaj, vendar se morate najprej prepričati o ustreznosti prometnih razmer (gostota prometa, stanje cestišča, vremenski pogoji ...).

Pritisnite stikalo **5** (RES) ali stikalo **7** (SET/+) v območju veljavnih hitrosti.

Pri priklicu shranjene hitrosti je vklop regulatorja hitrosti potrjen s prikazom regulirane hitrosti v zeleni barvi.

**Opomba:** če je shranjena hitrost večja od trenutne hitrosti vožnje, vozilo pospeši, da doseže to hitrost.

#### Na podlagi trenutne hitrosti vožnje

Ko je regulator hitrosti v stanju pripravljenosti, ga lahko ponovno vključite s pritiskom stikala **6** (SET/-), vendar bo pri tem namesto shranjene

hitrosti upoštevana trenutna hitrost vozila.

### Opozorila "Prevzemite nadzor nad vozilom"

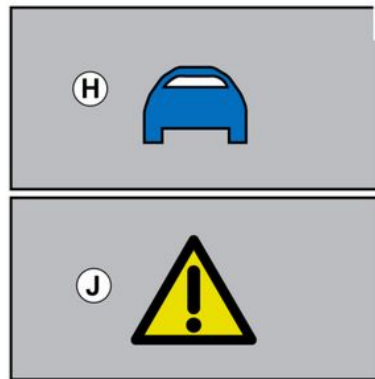

**V nekaterih primerih (npr. približevanje veliko počasnejšemu vozilu, vozilo pred vami hitro spremeni vozni pas itd.) se sistem morda nima časa odzvati.**

Odvisno od primera sistem odda zvočni signal, povezan z:

- oranžnim opozorilom **H**, če je zaradi razmer potrebna voznikova pozornost; ali
- rdeče opozorilo **J**, ki ga spremlja sporočilo "Zavirajte", če je zaradi

## DODATNE FUNKCIJE ZA POMOČ PRI VOŽNJI

razmer potrebno takojšnje voznikovo ukrepanje.

**V vseh primerih se odzovite v skladu z razmerami in ustrezno ukrepajte.**

3

### Izklop funkcije



Funkcija "prilagodljivega regulatorja hitrosti" se prekine, ko pritisnete stikalo **3**.

Opozorilna lučka  izgine z instrumentne plošče in s tem potrdi, da funkcija ni več aktivna.



Za izhod iz asistence za vožnjo pritisnite stikalo **3** tolikokrat, kot je potrebno, dokler ni IZKLOPLJENO. Če se na instrumentni plošči prikaže sporočilo "Deaktivirana pomoč pri vožnji", je sistem deaktiviran.

### Začasna nerazpoložljivost

#### Radar

Radar lahko zazna vozila pred vašim vozilom. Sistem ne more ustrezno delovati, če je območje zaznavanja radarja prekrito ali njegov signal moten.

Če je območje zaznavanja radarja omejeno ali je njegov signal moten, se na instrumentni plošči prikaže sporočilo "Sprednji radar brez vidnosti", delovanje prilagodljivega regulatorja hitrosti pa se prekine.

Zelena opozorilna lučka **10** izgine in s tem potrdi, da je bila funkcija samodejno izklopljena.

Prepričajte se, da je območje radarja čisto in da ga ne ovirajo sneg, blato, slabo nameščena registrska tablica ali kateri koli dodatek, nameščen na sprednjem delu vozila (na rešetki), ali skrit s katero koli dodatno opremo,

nameščeno na sprednjem delu vozila. (na rešetki ali logotipu itd.).

Pogoji na določenih zemljepisnih območjih lahko motijo delovanje funkcije, na primer:

- suha območja, tuneli, dolgi mostovi ali redkeje uporabljene ceste brez cestnih črt, brez znakov ali dreves v bližini;
- vojaško območje ali območje letališča.

Ta območja morate zapustiti, če želite, da bo funkcija delovala.

V vseh primerih se obrnite na pooblaščenega predstavnika servisne mreže, če sporočilo ne izgine po ponovnem zagonu motorja.

#### Kamera

Sistem ne more delovati, če je kamera zakrita (zaradi umazanije, blata, snega, kondenzacije itd.).

V primeru zmanjšane vidljivosti kamere bo zmogljivost prilagodljivega regulatorja hitrosti zmanjšana. Ostanite pozorni.

#### Motnje delovanja

Če sistem zazna napako pri delovanju funkcije prilagodljivega regulatorja hitrosti, se na instrumentni plošči prikaže sporočilo "Preverite prilagodljivi regulator hitrosti" in



# DODATNE FUNKCIJE ZA POMOČ PRI VOŽNJI

## Zaznavanje med zavijanjem



Ko vstopate v ovinek ali zavoj, radar in/ali kamera morda začasno ne bosta mogla zaznati vozila pred vami (npr. **M**).

### Sistem lahko sproži pospeševanje.

Pri izstopu iz ovinka je lahko zaznavanje predhodnega vozila moteno ali zapoznelo.

Sistem lahko sproži nenadno ali zakasnjeno zaviranje.

## Zaznavanje vozil na vzporednih voznih pasovih

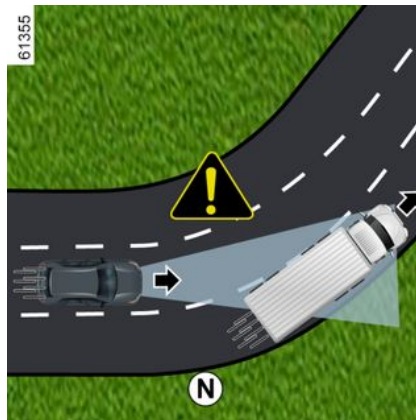

Sistem lahko zazna vozila, ki vozijo na vzporednem voznem pasu, ko:

- vožnja v ovinek (npr. **N**);
- vozite na cesti z ozkimi pasovi;
- je hitrost vozila na vzporednem voznem pasu manjša in če je eno od teh vozil preblizu pasu drugega.

Sistem lahko napačno sproži upočasnjevanje ali zaviranje vozila.

## Vozila, skrita zaradi razlik v reliefu tal

Sistem ne zazna vozil, ki so skrita zaradi razlike v reliefu tal, ali vozil zunaj območij zaznavanja kamere in

radarja med vožnjo navzgor ali navzdol.

Vozila zunaj območij zaznavanja kamere in radarja.

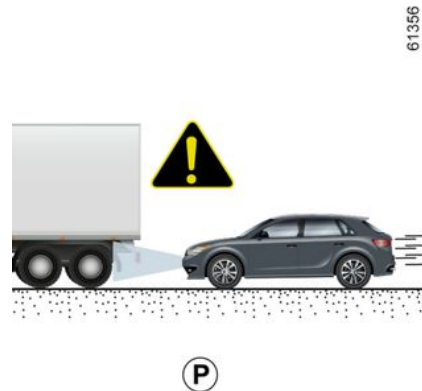

## DODATNE FUNKCIJE ZA POMOČ PRI VOŽNJI

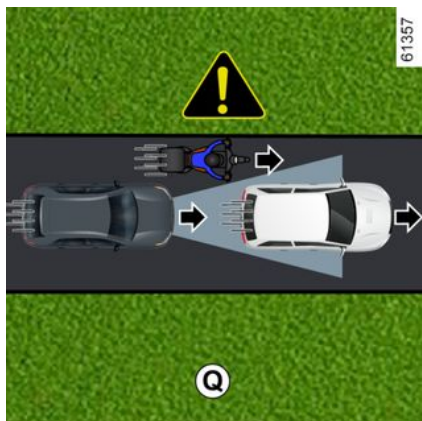

**Sistem se bo odzval pozno ali se sploh ne bo odzval**, če so zaznana vozila zunaj območij zaznavanja kamere in radarja, zlasti v naslednjih primerih:

- vozila, ki prevažajo dolge predmete, ki presegajo črto;
- dejanska dolžina visokih vozil (npr. **P**) je zunaj območja zaznavanja radarja (gradbeni stroji, vozila, ki vlečejo kmetijsko opremo itd.);
- vozila niso zadostno poravnana na ustreznem voznem pasu;
- ozka vozila, ki so zelo blizu (npr. **Q**).

**Zaustavljena vozila in vozila, ki se pomikajo počasi**

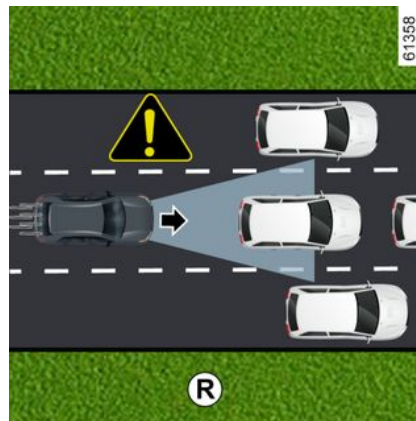

Ko vozite s hitrostjo, večjo od približno 50 km/h, **sistem ne zazna**:

- zaustavljenih vozil (npr. **R**);
- vozil, ki se premikajo zelo počasi.

Ko vozite s hitrostjo, manjšo od približno 50 km/h, **se sistem morda ne bo odzval ali se bo odzval zelo pozno** na:

- zaustavljenih vozil (npr. **R**);
- vozila, ki se premikajo zelo počasi;

**i** Vedno bodite pripravljeni na prevzem nadzora nad vozilom, ko naletite na zaustavljena vozila ali vozila, ki se pomikajo zelo počasi (na primer **R**).

Prilagodljivi regulator hitrosti ne sproži zaustavitve v sili, njegova sposobnost zaviranja pa je omejena.

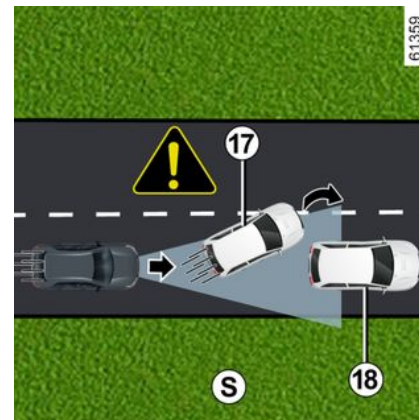

## DODATNE FUNKCIJE ZA POMOČ PRI VOŽNJI

3

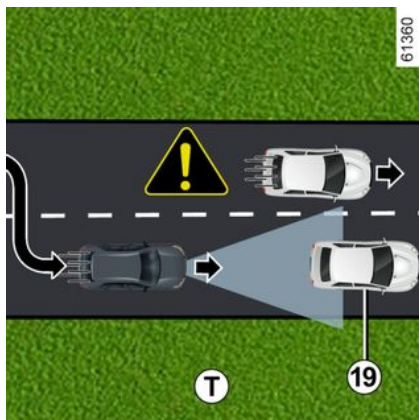

- vozila pred vami **17**, ki zamenjajo vozni pas, pri tem pa odkrijete zaustavljeno vozilo **18** (npr. **S**);
- vozilo v mirovanju **19**, ko izberete drug vozni pas (npr. **T**).

### Nezaznavanje nepremičnih ovir in predmetov manjše velikosti

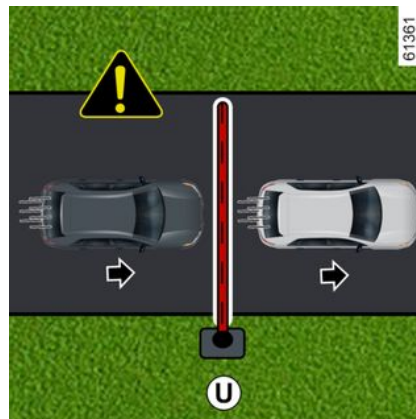

#### Sistem ne more zaznati:

- pešcev, koles, skuterjev itd.;
- živali;
- nepremičnih ovir (cestninske ovire, zidovi itd.) (npr. **U**).

Teh sistem ne upošteva. Ti predmeti ne sprožijo opozorila in odziva sistema.

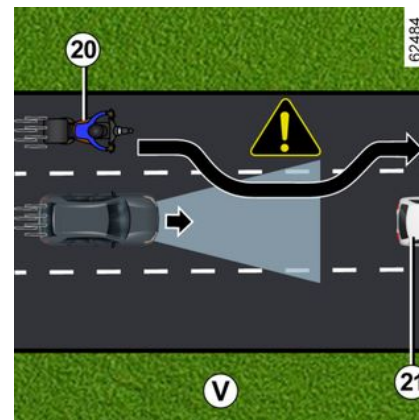

### Zaznavanje vozil, ki se premikajo na vozni pas z visoko hitrostjo

Ko vaše vozilo prehiteva drugo vozilo, ki vozi z visoko hitrostjo **20** (motor, avto itd.) (npr. **V**) in je vozilo začasno pred vami in vozilom pred vami **21**, lahko sistem sproži prekomerno pospeševanje, upočasnitev ali zaviranje.

# DODATNE FUNKCIJE ZA POMOČ PRI VOŽNJI

Pozor:



Ta funkcija predstavlja dodatno pomoč pri vožnji. Pod nobenim pogojem ne more nadomestiti voznikove odgovornosti, glede upoštevanja omejitev hitrosti in varnostnih razdalj ter njegove pozornosti.

Voznik mora vedno imeti nadzor nad vozilom.

Voznik mora vedno prilagoditi hitrost vožnje v skladu z okolico in pogoji vožnje, ne glede na navodila sistema.

Sistem ne prepozna prometnih kazalnikov (semaforjev, znakov, prehodov za pešce itd.), razen črt, ki ločujejo pasove.

Zgoraj omenjeni kazalniki ne sprožijo opozorila in odziva sistema.

Sistema v nobenem primeru ni mogoče enačiti s tipalom za ovire ali sistemom proti trčenju.

**Prilagodljivi regulator hitrosti lahko uporabljate samo na avtocesti (ali cesti z več voznimi pasovi, ločenimi s pregrado).**

## **Posegi/popravila sistema**

– V primeru trčenja se lahko poravnava radarja in/ali kamere spremeni, kar lahko vpliva na njuno delovanje. Izklopite sistem in se obrnite na predstavnika servisne mreže vozila.

– Vse posege v bližini radarja in/ali kamere (zamenjave, popravila, spreminjanje vetrobranskega stekla, barvanje itd.) mora izvesti usposobljeni strokovnjak.

Samo predstavnik servisne mreže vozila je usposobljen za posege v sistem.

## DODATNE FUNKCIJE ZA POMOČ PRI VOŽNJI



### Izklop funkcije

Funkcijo je treba izklopiti v naslednjih primerih:

- vozilo vozi po ovinkasti cesti;
- vleka vozila (okvare);
- vozilo vleče prikolico ali počitniško prikolico;
- med vožnjo v tunelu ali blizu kovinske strukture;
- vozilo prispe na cestninsko postajo, območje dela na cesti ali na ozko cesto;
- med vožnjo po zelo strmem naklonu navzgor ali navzdol;
- vidljivost je slaba (slepeči sončni žarki, megla itd.);
- med vožnjo na spolzkem cestišču (dež, sneg, gramoz itd.);
- so vremenske razmere slabe (dež, sneg, bočni veter itd.);
- območje radarja je poškodovano (udarci itd.);
- območje kamere je poškodovano (npr. na notranji ali zunanji strani vetrobranskega stekla),
- vetrobransko steklo je počeno ali izkrivljeno.

**Če se sistem obnaša neobičajno, ga izklopite in se posvetujte s predstavnikom pooblaščenega servisne mreže vozila.**





### Motnje sistema

Določene razmere lahko motijo ali poslabšajo delovanje sistema, kot so:

- vetrobransko steklo ali območje radarja sta prekrita (umazanija, led, sneg, kondenzacija, registrska tablica itd.);
- kompleksno okolje (tunnel itd.);
- slabe vremenske razmere (sneg, močan dež, toča, poledica itd.);
- slaba vidljivost (tuma, megla itd.);
- majhen kontrast med vozilom spredaj in okolico (npr. belo vozilo v zasneženem območju ipd.);
- zaslepljenost (slepeči sončni žarki, žarometi nasproti vozečih vozil itd.);
- ozka, ovinkasta ali valovita cesta (ostri zavoji itd.);
- počasnejša vozila z veliko hitrostno razliko;
- uporaba predpražnikov, ki niso prilagojeni vozilu. Na voznikovi strani uporabljajte izključno tepihe, ki so prilagojeni vašemu vozilu in jih je treba pričvrstiti s prednameščenimi elementi. Redno preverjajte, ali so dobro pritrjeni. Ne polagajte več tepihov enega preko drugega. **Tveganje, da se zataknejo pedali.**

**V teh primerih lahko sistem nepravilno posreduje.**

**Tveganje neželenega zaviranja ali pospeševanja.**

Na delovanje sistema lahko vpliva veliko nepredvidenih razmer. Sistem si lahko nepravilno razlaga nekatere predmete ali vozila, ki se lahko pojavijo na območju zaznavanja kamere ali radarja, kar lahko vodi do neustreznega pospeševanja ali zaviranja.

**Vedno morate biti pozorni na nepredvidene dogodke, do katerih lahko pride med vožnjo. Vedno ohranite nadzor nad vozilom tako, da imate stopala blizu pedalov, da lahko v vsakem primeru posredujete.**

## DODATNE FUNKCIJE ZA POMOČ PRI VOŽNJI

### Aktivni sistemi za pomoč pri vožnji

"Active driver assist" je sistem pomoči pri vožnji za uporabo zunaj naseljenih območij, na širokih cestah in z vidnimi črtami.

Ta sistem sestavljata funkcija **"prilagodljivega regulatorja hitrosti Stop and Go"** → 230 in funkcija **"poravnave vožnje na sredini voznega pasu"**.

Ta sistem vozniku omogoča, da:

- ohrani hitrost vozila na podlagi predhodno shranjene hitrosti;
- prilagodi razdaljo med tem vozilom in vozilom pred njim;
- usmeri vozilo na vozni pas;
- hitrost vozila se samodejno ali po potrditvi voznika prilagodi omejitvam hitrosti, ki so prikazane na prometnih znakih (odvisno od vozila).

### Funkcija prilagodljivega regulatorja hitrosti za ustavljanje in speljevanje.

Odvisno od države in razpoložljivosti naročnine, na podlagi podatkov radarja, kamere ali podatkov zemljevida, poslanih prek povezave GSM, Stop and Go prilagodljivi regulator hitrosti omogoča, da vzdržujete izbrano hitrost, imenovano

tudi regulirana hitrost, pri tem pa vzdržujete varno razdaljo od vozila pred vami, ki je na istem voznem pasu.

Hitrost vožnje se lahko samodejno prilagodi spremembi omejitve hitrosti (odvisno od države in naročnine).

Če se vozilo pred vami zaustavi, lahko prilagodljivi regulator hitrosti Stop and Go vaše vozilo popolnoma zaustavi, preden ga znova zažene.



Pomembno: stopala imejte vedno blizu pedalov in roke na volanu, da lahko v vsakem primeru posredujete.

Sistem nadzira pospeševanje in zaviranje vašega vozila, pri tem pa uporablja motor in zavorni sistem.

Prilagodljivi regulator hitrosti Stop and Go je moč več vklopiti pri hitrosti od 0 do 180 km/h glede na vozilo in pogoje na cesti (promet, vreme itd.).

Predstavlja jo simbol  → 230.

#### **Opomba:**

– voznik mora upoštevati omejitev hitrosti in varnostne razdalje v skladu z zakonodajo države, v kateri vozi;

– prilagodljivi regulator hitrosti lahko zavre vozilo do tretjine zavorne zmogljivosti. V nekaterih primerih mora voznik močnejše zavirati.



Prilagodljivi regulator hitrosti Stop and Go ne sproži zaustavitve v sili, njegova sposobnost zaviranja pa je omejena.

### Funkcija "poravnave vožnje na ustreznem voznem pasu"

Prek podatkov iz kamere funkcija "poravnave vožnje na sredini voznega pasu" nadzoruje krmilni sistem, da vozilo usmeri na vozni pas.

Če razmere to omogočajo, je funkcija na voljo med:

– 0 km/h in hitrostjo med 160 km/h in 180 km/h (odvisno od izvedenke), ko je pred vami vozilo;

ali

– 60 km/h in hitrostjo med 160 km/h in 180 km/h (odvisno od izvedenke), ko pred vami ni vozila.

Funkcija "poravnave vožnje na ustreznem voznem" pasu je funkcija, namenjena udobju.

## DODATNE FUNKCIJE ZA POMOČ PRI VOŽNJI

Predstavlja opozorilna lučka .

**Opomba:** v primeru ostrega zavoja so zmogljivosti stranskega zadrževanja funkcije omejene, zato mora voznik nemudoma prevzeti nadzor nad volanom.

### Dodatne informacije

Odvisno od vozila lahko funkcijo "Active driver assist" uporabljate z drugimi funkcijami za pomoč pri vožnji.

Upoštevajte, da:

– Ko je funkcija "poravnave vožnje na sredini voznega pasu" v prilagoditvenem načinu, se funkcija "Preprečevanje zapustitve voznega pasu" začasno prekine, če je vklopljena. Če funkcije "poravnave vožnje na sredini voznega pasu" ne nadzoruje krmilni sistem, se lahko funkcija "Preprečevanje zapustitve voznega pasu" znova vklopi, če to dopuščajo razmere.

# DODATNE FUNKCIJE ZA POMOČ PRI VOŽNJI

Lokacija komponent

3

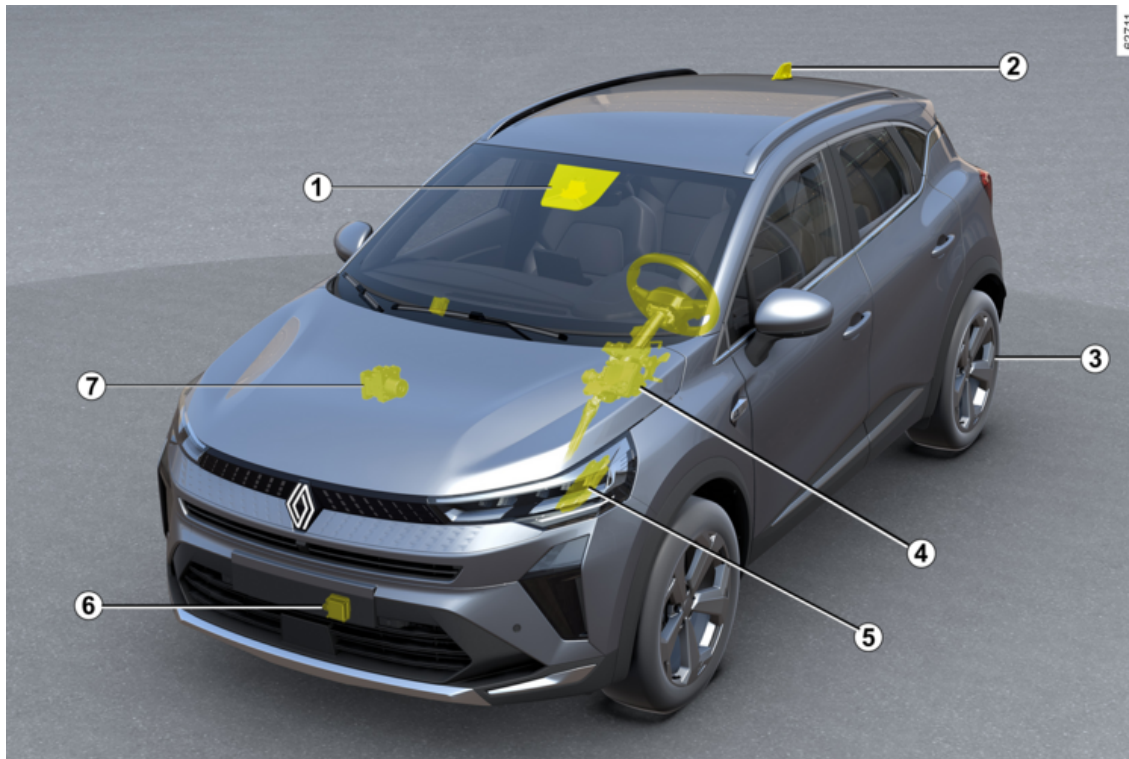

# DODATNE FUNKCIJE ZA POMOČ PRI VOŽNJI

## 1 Kamera

Zazna oznake na tleh in položaj vozil na različnih prometnih pasih. Od radarja **6** prejema informacije in jih združi s svojimi informacijami, da določi smer in hitrost vozila (pospeševanje/zaviranje). Med drugim upravlja parametre vklopa/izklopa sistema (stanje odpiranje vrat itd.). Odvisno od vozila obdeluje informacije, da zazna prisotnost voznikovih rok na volanu. Prepričajte se, da na vetrobranskem steklu ni ovir (umazanija, blato, sneg itd.).

## 2 Antena in zemljevidi

(odvisno od države in naročnine) Zemljevidi s prikazom cest in določeni pogoji vožnje (krožišča in zavijanje) so preneseni glede na potovanje vozila. Sistem lahko predvideva upočasnitev po spremembi omejitve hitrosti, označene na prometnih znakih, odvisno od parametrov, ki jih je izbral voznik. Sistem lahko prilagodi tudi hitrost vozila, ko se približuje zavoju ali krožišču.

## 3 Samodejna parkirna zavora

Zagotovi mirovanje vozila v določenih pogojih.

## 4 Servovolan

Deluje na sprednjih kolesih za vodenje poti vozila v skladu z informacijami, ki jih posreduje kamera **1**. Omogoča tudi zaznavo voznikovih rok na volanu.

## 5 Računalnik motorja

Nadzoruje ter upravlja motor in pospeševanje.

## 6 Radar

Izmeri razdaljo med tvojim vozilom in vozilom pred njim. Največji doseg sistema je približno 150 metrov. To se lahko razlikuje glede na razmere na cesti (relief tal, vremenske razmere itd.) Prepričajte se, da območje radarja ni ovirano (umazanija, blato, sneg, slabo nameščena sprednja registrska tablica), udarjeno, spremenjeno (vključno s poslikavo) ali prekrito z drugo opremo, nameščeno na sprednjem delu vozila (na maski ali logotipu itd.).

## 7 Aktivno upravljanje vozila

Ta sistem kameri **1** posreduje informacije o dinamiki vozila (hitrost, bočni pospeški itd.) in deluje na zavorni sistem, s čimer nadzira zaviranje in zagotovi mirovanje vozila.



Območji, kjer sta nameščena radar in kamera, morata ostati čisti in vanju ni dovoljeno posegati, da se zagotovi primerno delovanje sistema.

# DODATNE FUNKCIJE ZA POMOČ PRI VOŽNJI

## Nadzorni gumbi in stikala

3



# DODATNE FUNKCIJE ZA POMOČ PRI VOŽNJI

## 8 Volan

Voznik mora roke imeti vedno na volanu. Če uporabljate preveliko silo pri obračanju volana, funkcija sistema za "poravnavo vožnje na ustreznem voznem pasu" preklopi v stanje pripravljenosti, da lahko voznik prevzame nadzor nad vozilom.

Pod določenimi pogoji (ostri ovinki itd.) se lahko na volanu sprožijo vibracije, ki voznika opozorijo, da mora ponovno prevzeti nadzor nad vozilom.

Če voznik ne upravlja z volanom (roke niso zaznane), je funkcija za "poravnavo vožnje na ustreznem voznem pasu" po več opozorilih izključena.

**9.** Stikalo za izbiro/preklic izbora pripomočkov za vožnjo, odvisno od vozila:

- aktivni sistemi za pomoč pri vožnji;
- Prilagodljivi regulator hitrosti.
- omejevalnik hitrosti;
- Izklopljeno.

**10.** Preklopi funkcijo v stanje pripravljenosti in shrani omejeno hitrost (0).

**11.** Nastavitve varnostne razdalje

**12.** Prikliče shranjeno regulirano hitrost (RES).

**13.** Preklopite za vklop ali zmanjšanje potovalne hitrosti ali shranitev trenutne

hitrosti (SET/-).

**14.** Preklopite za vklop ali zviševanje regulirane hitrosti ali priklic shranjene regulirane hitrosti (SET/+).

**15.** Pojavni gumb (odvisno od vozila): prilagodi nastavljeno hitrost zaznamim

omejitvam hitrosti  → 219

## Prikazovalnik na instrumentni plošči

**16.** Opozorilna lučka funkcije "prilagodljivega regulatorja hitrosti Stop

and Go" .

**17.** Shranjena potovalna hitrost.

**18.** Vozilo spredaj.

**19.** Shranjena varnostna razdalja.

**20.** Indikatorji leve in desne črte

**21.** Opozorilna lučka funkcije sistema za "poravnavo vožnje na ustreznem

voznem pasu" .

# DODATNE FUNKCIJE ZA POMOČ PRI VOŽNJI

## Vklop/izklop funkcije "Active driver assist"

### Vključitev funkcije



65917

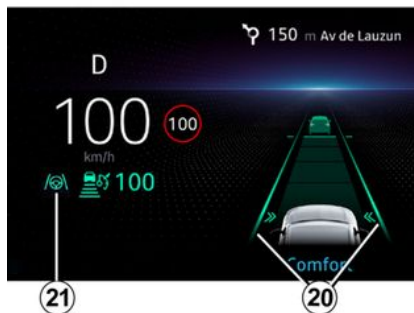

Če želite aktivirati funkcijo, pritisnite stikalo **9** tolikokrat, kot je potrebno, da ga aktivirate.

Opozorilna lučka **21**  na instrumentni plošči sveti v sivi barvi. Nato pritisnite stikalo **13** (SET/-) ali stikalo **14** (SET/+).

Nato se vklopi "Active driver assist", ki jo sestavljata prilagodljivi regulator hitrosti Stop and Go in funkcija "poravnave vožnje na sredini voznega pasu".

Na instrumentni plošči so prikazani

zelena opozorilna lučka **21**  in indikatorja leve in desne črte **20**, ki potrjujeta, da funkcija deluje in vaše

vozilo usmerja na sredino voznega pasu.

Funkcijo "poravnave vožnje na sredini voznega pasu" lahko kadar koli prekinete z močnim premikom volana. Takoj ko spustite volan, se funkcija "poravnave vožnje na sredini voznega pasu" ponovno vklopi.

**Opomba:** med uporabo funkcije "poravnave vožnje na sredini voznega pasu" imejte roke ves čas na volanu. Rok ne smete v nobenem primeru dvigniti z volana.

### Izklop funkcije

Pritisnite stikalo **9**. Izklop funkcije je potrjen tako, da z instrumentne plošče

izginejo opozorilna lučka **21**  in indikatorja desne in leve črte **20**.

### Poravnava položaja na voznem pasu

(odvisno od vozila)



## DODATNE FUNKCIJE ZA POMOČ PRI VOŽNJI



Za aktiviranje položaja na voznem pasu mora biti funkcija "poravnave vožnje na sredini voznega pasu" v prilagoditvenem načinu, na instrumentni plošči mora svetiti zelena

opozorilna lučka **21**  in hitrost vozila mora biti manj kot 50 km/h.

V teh razmerah lahko svoj položaj na voznem pasu prilagodite tako, da volan nekoliko zasukate v desno ali levo, da se vozilo premakne na izbrano stran, ne da bi se funkcija "poravnave vožnje na sredini voznega pasu" izklopila. Takoj ko je odmik vozila od sredine voznega pasu vsaj 15 cm in se to robu voznega pasu ne približa manj kot približno 30 cm, imate na voljo približno 10 sekund, da

natančno prilagodite odmik. Vozilo ostane v odmaknjenem položaju, ko prenehate obračati volan. Črta **20** označujeta uporabljeni odmik. Za vrnitev na sredino voznega pasu rahlo obrnite volan v nasprotno smer, nato pa neahajte poskušati, ko vozilo doseže sredino.

Glede na določene pogoje (npr. ovinek, hitrost) se lahko vozilo samodejno ponovno centrira.

### Funkcija sistema za "poravnavo vožnje na sredini voznega pasu" v stanju pripravljenosti

Funkcija "poravnave vožnje na sredini voznega pasu" se samodejno preklopi v stanje pripravljenosti v naslednjih primerih:

- sistem ne zazna več črt ali je na vašem voznem pasu zaznana samo ena črta;
- pas je preozek ali preširok;
- sistem ne zazna rok na volanu;
- v določenih voznih razmerah (krožišče, križišče, preoster ovinek itd.);
- hitrost vozila je večja od približno 160 km/h ali 180 km/h, odvisno od vozila;
- hitrost vozila je manjša od približno 48 km/h, spredaj pa ni vozila;
- vozilo prečka črto;

– sistem je začasno onemogočen (na primer: kamera je prekrita z umazanijo, blatom, snegom, kondenzacijo itd.).

Nekatera dejanja, ki jih izvede voznik, prav tako začasno prekinejo delovanje sistema za "poravnavo vožnje na ustreznem voznem pasu":

- vklop smerokazov;
- pri ravnanju z volanom se uporabi preveč sile.

Preklop funkcije v stanje pripravljenosti je potrjen s prikazom sive opozorilne

lučke **21**  ter indikatorja desne in leve črte **20** na instrumentni plošči.



Pomembno: stopala imejte vedno blizu pedalov in roke na volanu, da lahko v vsakem primeru posredujete.

Ko so pogoji izpolnjeni, funkcija znova usmeri vozilo na sredino voznega

pasu. Opozorilna lučka **21**  ter indikatorja leve in desne črte **20** se prikažeta na instrumentni plošči v zeleni barvi.

## DODATNE FUNKCIJE ZA POMOČ PRI VOŽNJI

 **Smer vozila** lahko kadar koli spremenite z obračanjem volana.

### 3 opozorilo "Drži roke na volanu"



Ko funkcija sistema za "poravnavo vožnje na ustreznem voznem pasu" vaših rok ne zazna več na volanu, se sproži več opozorilnih ravni:

- **po približno 15 sekundah** se prikaže sporočilo "Držite roki na volanu" rumene barve na instrumentni plošči **22**;
- **po približno 30 sekundah** se prikaže sporočilo "Drži roke na volanu" na instrumentni plošči **22** skupaj z

opozorilno lučko  rdeče barve, ki jo spremlja vse glasnejši zvočni signal;

- **če voznik po približno 35 sekundah** po prikazu opozorila ne položi rok na volan, se zvočni signal oddaja neprekinjeno. Zavore so nato večkrat zapored na kratko aktivirane za obveščanje voznika, da mora prevzeti nadzor nad vozilom in roke položiti na volan. Če se voznik ne odzove, "Active driver assist" vklopi varnostne utripalke in začne upočasnjevati vozilo, da se popolnoma zaustavi.

 Voznik lahko ta manever kadar koli prekine tako, da položi roke na volan, zavira ali izklopi funkcijo "Active driver assist".

– **ko je vozilo ustavljeno** in menjalnik v položaju **P**, opozorilne lučke svetijo,

opozorilna lučka  se ugasne in na instrumentni plošči se prikaže sporočilo "Ohranjanje pasu izklop". Če želite funkcijo znova vklopiti, prestavite prestavno ročico v položaj **D** in pritisnite stikalo **13** (SET/-) ali **14** (SET/+): sistem "Active driver assist", ki ga sestavljata funkcija

"prilagodljivega regulatorja hitrosti Stop and Go" in funkcija "poravnave vožnje na sredini voznega pasu", se vklopi, če so izpolnjeni zahtevani pogoji.

 Na prvih dveh ravneh opozorila, ko sistem znova zazna prisotnost voznikovih rok na volanu, sistem zaustavi opozorila. Funkcija še naprej usmerja vozilo na sredino voznega pasu.

**Opomba:** v nekaterih primerih sistem za "poravnavo vožnje na sredini voznega pasu" morda ne bo več zaznal vaših rok na volanu in bo sprožil opozorilo:

- voznik volan drži zelo rahlo;
- voznik nosi rokavice;
- ...

# DODATNE FUNKCIJE ZA POMOČ PRI VOŽNJI

## Pri ostrem zavoju

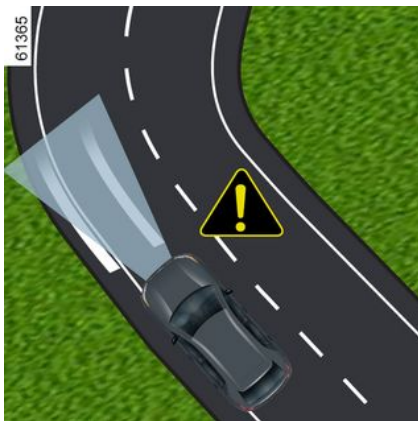

V primeru ostrega zavoja in glede na hitrost vozila je zmožljivost zadrževanja funkcije omejena, zato mora voznik nemudoma prevzeti nadzor nad volanom, da lahko funkcija še naprej ohranja vozilo na sredini voznega pasu.

Če voznik ne posreduje, funkcija sproži tresljaje volana, da nakaže, da bo vozilo prečkalo črto, zato mora voznik nemudoma ukrepati.

Opozorilna lučka **21**  ter indikator leve ali desne črte **20** se prikažeta na instrumentni plošči v rdeči barvi.

Če vozilo v celoti prečka črto in zapusti vozni pas, funkcija sistema za "poravnavo vožnje na ustreznem voznem pasu" preklopi v stanje pripravljenosti. Preklop funkcije v stanje pripravljenosti je potrjen s prikazom sive opozorilne lučke **21**

 ter indikatorja desne in leve črte **20** na instrumentni plošči.

## Motnje delovanja

Če je zaznana napaka pri delovanju funkcije "poravnave vožnje po sredini voznega pasu", se na instrumentni plošči prikaže sporočilo "Pomoč v vožnji ni na voljo" ali "Preverite Pomoč v vožnji", funkcija pa se izklopi.

Obrnite se na predstavnika pooblaščenih servisnih mrež.

# DODATNE FUNKCIJE ZA POMOČ PRI VOŽNJI

Pozor:



"Active driver assist" predstavlja dodatno pomoč pri vožnji. V nobenem primeru ne more nadomestiti voznikove odgovornosti glede upoštevanja omejitev hitrosti in varnostne razdalje ter da je pazljiv. Voznik mora vedno imeti nadzor nad vozilom.

Voznik mora vedno prilagoditi smer in hitrost vožnje v skladu z okolico in pogoji vožnje, ne glede na navodila sistema.

Razen za črte, ki razmejujejo pasove in znake za omejitev hitrosti v mejah zaznavne zmogljivosti sistema, sistem ne prepozna informacij o cestnih znakih (drugih prometnih znakih, semaforjih, prehodih za pešce itd.). Zgoraj omenjeni kazalniki ne sprožijo opozorila in odziva sistema.

"Active driver assist" uporablja "prilagodljivi regulator hitrosti Stop and Go" in funkcijo "poravnave vožnje po sredini voznega pasu". Sistema v nobenem primeru ni mogoče enačiti s ticalom za ovire ali sistemom proti trčenju.

Uporabite "Active driver assist" izključno izven mestnih območij, na širokih cestah z vidnimi oznakami.

Ne sme se uporabljati v gostem prometu, na ovinkasti ali spolzki cesti (poledica, akvaplaning, gramoz) ali v neugodnih vremenskih pogojih (megla, dež, bočni veter itd.).

**Obstaja nevarnost nesreče.**

**Posegi/popravila sistema**

- V primeru trčenja se lahko poravnava radarja in/ali kamere spremeni, kar lahko vpliva na njuno delovanje. Izklopite sistem in se obrnite na predstavnika servisne mreže vozila.
- Vse posege v bližini radarja in/ali kamere (zamenjave, popravila, spreminjanje vetrobranskega stekla, barvanje itd.) mora izvesti usposobljeni strokovnjak.

Samo predstavnik servisne mreže vozila je usposobljen za posege v sistem.



### Izključitev sistema

Sistem je treba izklopiti v naslednjih primerih:

- vozilo vozi po ovinkasti cesti;
- vleka vozila (okvare);
- vozilo vleče prikolico ali počitniško prikolico;
- med vožnjo v tunelu ali blizu kovinske strukture;
- vozilo prispe na cestninsko postajo, območje dela na cesti ali na ozko cesto;
- med vožnjo po zelo strmem naklonu navzgor ali navzdol;
- vidljivost je slaba (slepeči sončni žarki, megla itd.);
- so vremenske razmere slabe (dež, sneg, bočni veter itd.);
- med vožnjo na spolzkem cestišču (dež, sneg, gramoz itd.);
- Območje kamere je poškodovano (npr. notranjost ali zunanost vetrobranskega stekla), vetrobransko steklo je počeno ali popačeno.
- območje radarja je poškodovano (udarci itd.);
- Površina volana je poškodovana ali vlažna.

**Če se sistem obnaša neobičajno, ga izklopite in se posvetujte s predstavnikom pooblaščenega servisne mreže vozila.**

## DODATNE FUNKCIJE ZA POMOČ PRI VOŽNJI



**Nekatere razmere lahko motijo ali poslabšajo delovanje sistema, na primer:**

- prekrito vetrobransko steklo ali območje radarja (z umazanijo, ledom, snegom, kondenzacijo itd.). Redno preverjajte čistost in stanje vetrobranskega stekla, sprednjih metlic brisalcev in sprednjega odbijača;
- kompleksno okolje (tunel itd.);
- slabe vremenske razmere (sneg, močan dež, toča, poledica itd.);
- slaba vidljivost (tema, megla itd.);
- majhen kontrast med vozilom spredaj in okolico (npr. belo vozilo v zasneženem območju ipd.);
- zaslepljenost (slepeči sončni žarki, žarometi nasproti vozečih vozil itd.);
- ozka, ovinkasta ali valovita cesta (ostri zavoji itd.);
- Sistem zazna črte katrana kot črte za označevanje voznih pasov.
- zožitev/razširitev pasov;
- obrabljene ali medsebojno zelo oddaljene talne oznake (delno izbrisane črte ipd.) ali talne oznake s šibkim kontrastom;
- več oznak na cesti (območje dela na cesti, na priključnih cestah na sosednje avtoceste, odstavni pas itd.);
- prometni znaki, ki ne vključujejo puščic, na izvozih z avtocest.
- območje z nizko povezanostjo, ki onemogoča določanje geolokacije vozila ali na zemljevidih, ki niso posodobljeni.
- vozila z veliko razliko hitrosti;
- uporaba predpražnikov, ki niso prilagojeni vozilu. Na voznikovi strani uporabljajte izključno tepihe, ki so prilagojeni vašemu vozilu in jih je treba pričvrstiti s prednameščenimi elementi. Redno preverjajte, ali so dobro pritrjeni. Ne polagajte več tepihov enega preko drugega. **Tveganje, da se zataknejo pedali.**

**V teh primerih:**

- **Tveganje neželenega zaviranja ali pospeševanja.**
- **Tveganje neželenih, nepravilnih popravkov smeri ali brez popravkov smeri vožnje.**

Na delovanje sistema lahko vpliva veliko nepredvidenih razmer. Sistem si lahko nepravilno razlaga nekatere predmete ali vozila, ki se lahko pojavijo na območju zaznavanja kamere ali radarja, kar lahko vodi do neustreznega pospeševanja ali zaviranja.

**Vedno morate biti pozorni na nepredvidene dogodke, do katerih lahko pride med vožnjo. Vedno ohranite nadzor nad vozilom tako, da imate stopala blizu pedalov in roke blizu volana, da lahko v vsakem primeru posredujete.**

# POMOČI PRI PARKIRANJU

## Pomoč pri parkiranju

### Način delovanja

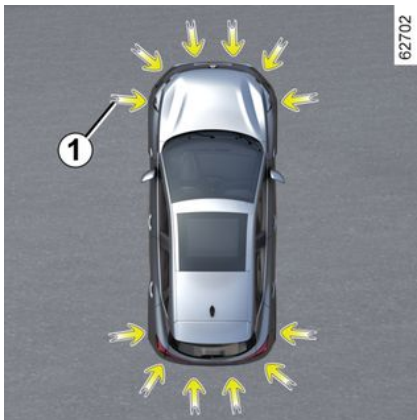

Ultrazvočni senzorji, označeni s puščicami **1**, so nameščeni v odbijačih, da zaznavajo ovire v bližini vozila.

Funkcija opozori voznika prek zvočnih signalov in zaslona, ki predstavlja območje, kjer je bila zaznana ovira.

Glede na opremo sistem zaznava ovire za vozilom, pred njim in ob straneh.

Sistem za pomoč pri parkiranju deluje le, ko vozilo vozi s hitrostjo, nižjo od približno 10 km/h.

Funkcija ne upošteva sistemov vleke ali prevoza, ki jih sistem ne prepozna.



Ta funkcija predstavlja dodatno pomoč pri vožnji.

Ta funkcija torej v nobenem primeru ne more nadomestiti voznikove pazljivosti in odgovornosti pri vzvratni vožnji. Voznik mora biti vedno pripravljen na nenadne nepredvidene dogodke, ki se lahko zgodijo med vožnjo: zato med manevriranjem vedno pazite, da v okolici vozila ni majhnih, ozkih premičnih ovir (kot so na primer otroci, živali, otroški vozički, kolesa, večji kamni, stebriček itd.) v mrtvem kotu.



Če med manevriranjem udarite v podvozje vozila (na primer trk ob steber, višji robnik pločnika ali drugo infrastrukturo na cesti), se vozilo lahko poškoduje (npr. deformacija ene od prem). Če se želite izogniti nesreči, naj vozilo pregleda pooblaščen predstavnik znamke vašega vozila.

### Lokacija ultrazvočnih tipal 1

Pazite, da območje okrog ultrazvočnih tipal, ki jih kažejo puščice **1**, ni prekrito (z umazanijo, blatom, snegom ali slabo nameščeno registrsko številko), spremenjena zaradi trka ali drugih razlogov (vključno z barvanjem), ali da jih ne ovira kakršna koli dodatna oprema, nameščena na zadnji in, odvisno od vozila, sprednji ali bočne dele vozila.

# POMOČI PRI PARKIRANJU

## Delovanje

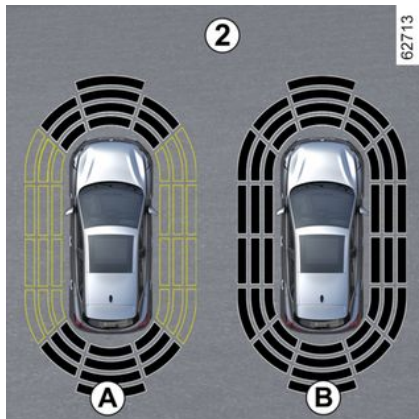

Prikaz **2** prikazuje okolico vozila in oddaja zvočne signale.

Odvisno od opreme se bo vozilo moralo pomakniti za nekaj metrov, da se bo vklopilo zaznavanje ob straneh.

Če imajo vsa območja sivo ozadje, so vsi deli okrog vozila pod nadzorom:

- Prikaz **A**: poteka analiza okolice vozila;
- Prikaz **B**: analiza okolice vozila je končana.

## Zaznavanje ovire

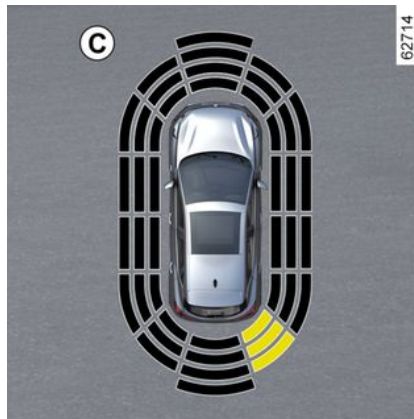

Sistem lahko zazna večino ovir v bližini zadnjega dela in, glede na opremo, blizu sprednjega dela in ob straneh vozila.

Ko se vozilo približuje oviri, se frekvenca zvočnega signala povečuje, dokler se ne spremeni v neprekinjen signal na razdalji približno 20 cm za oviro, zaznano ob straneh, in približno 30 cm za oviro, zaznano spredaj ali zadaj.

Prikaže se območje, kjer je bila zaznana ovira (prikaz **C**). Odvisno od vozila je območje prikazano v zeleni, oranžni (ali rumeni barvi, odvisno od vozila) ali rdeči barvi, odvisno od bližine zaznane ovire.

## Poseben primer ovir ob strani

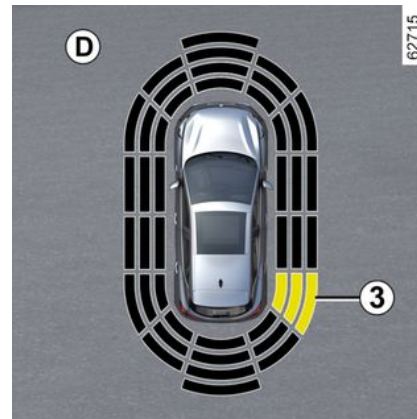

Sistem določi smer vozila glede na usmeritev koles in vas obvešča, ali obstaja nevarnost, da trčite ob oviro **3** ob strani vozila.

Ko je zaznana ovira ob strani vozila:

- če obstaja nevarnost trčenja, se zvočni signali oglašajo čedalje pogosteje, čim bližja je ovira, dokler se ne spremenijo v neprekinjen zvok. Prikaže se območje, kjer je bila zaznana ovira **3** (prikaz **D**);
- če ni nevarnosti trčenja, se zvočni signal pri približevanju oviri ne vključi. Odvisno od vozila je območje, kjer je bila zaznana ovira **3**, prikazano porazdeljeno.



# POMOČI PRI PARKIRANJU



Pri spremembi smeri vozila med manevriranjem se lahko zgodi, da sistem pozno opozori na nevarnost trčenja ob oviro.

## Vklop/izklop

### Vklop/izklop sistema prek zaslona multimedijskega sistema 4



V meniju sistema "Vozilo" na multimedijem zaslonu 4, pritisnite meni "Asistent parkiranja".

Aktivirajte ali deaktivirajte območja, ki jih pokrivajo ultrazvočni detektorji.

Za dodatne informacije glejte navodila za multimedijski sistem.

**Opomba:** odvisno od vozila območja zaznavanja zadaj ni mogoče izklopiti.

### Samodejni izklop sistema za pomoči pri parkiranju

Sistem se izklopi:

- če je hitrost vozila višja od približno 10 km/h;
- če vozilo stoji več kot približno tri sekunde (odvisno od vozila) in je zaznana ovira (na primer pri prometnih zastojih itd.);
- ko uporabljate položaj **N** ali **P**;
- ko je zaznana motnja delovanja.

**Opomba:** če je vozilo opremljeno z vlečno kljuko, ki jo sistem prepozna, se izklopi samo funkcija pomoči pri parkiranju, kar je odvisno od vozila.

### nastavitve



Iz varnostnih razlogov vam svetujemo, da vse te nastavitve opravite, ko vozilo stoji.



Ob vsakem zagonu vozila funkcija obnovi stanje aktivacije, ki je bilo shranjeno ob zadnji zaustavitvi motorja.

Ko vozilo stoji, v sistemu "Vozilo" na multimedijem zaslonu 4 pritisnite meni "Asistent parkiranja".

Za dodatne informacije glejte navodila multimedijskega sistema.

### Izključitev zvoka sistema

(odvisno od vozila)

Vključite ali izključite zvok sistema za pomoč pri parkiranju.

**Opomba:** če utišate zvok, vas bo na približevanje oviri opozoril samo zaslon.

### Glasnost funkcije pomoči pri parkiranju

Glasnost funkcije pomoči pri parkiranju lahko prilagodite z drsnikom za glasnost

# POMOČI PRI PARKIRANJU



Ob vsakem zagonu vozila funkcija obnovi stanje aktivacije, ki je bilo shranjeno ob zadnji zaustavitvi motorja.

3

## Posebni primeri

Zvočna opozorila ali, odvisno od vozila, zadevno območje zaznavanja lahko izklopite ročno, če:

- je pred ultrazvočnimi tipali prisotna oprema za vleko, prevoz ali priklopno vozilo, ki je sistem ne prepozna;
- so ultrazvočna tipala poškodovana.

**Opomba: tudi če je zvok izklopljen,** vas bodo zasloni še naprej opozarjali.

## Motnje delovanja

Ko sistem zazna okvaro: vas zvočni signal opozarja približno tri sekunde, ko je vklopljena vzvratna prestava, kar spremlja sporočilo "Preverite park. senzorje" na instrumentni plošči, ali pa sistem ne ustvari zvoka ali prikaže zaslona, ko je vklopljena vzvratna prestava.

Preverite, ali so ultrazvočna tipala čista. Če se napaka še vedno pojavlja, se posvetujte s pooblaščenim prodajalcem.

# POMOČI PRI PARKIRANJU

## Nasvet



Ko vozilo vozi s hitrostjo pod približno 10 km/h, lahko nekateri zvoki (motocikel, tovornjak, pnevmatsko kladivo itd.) sprožijo zvočne signale sistema za pomoč pri parkiranju.



### **Posegi/popravila sistema**

– V primeru trčenja se poravnava ultrazvočnih senzorjev lahko spremeni, kar lahko vpliva na njihovo delovanje. Izklopite funkcijo in se obrnite na predstavnika pooblaščenega servisne mreže.

– Vse posege v območju ultrazvočnih senzorjev (popravila, zamenjave itd.) mora izvesti usposobljeni strokovnjak pooblaščenega servisne mreže.

Samo predstavnik servisne mreže vozila je usposobljen za posege v sistem.

### **Motnje sistema**

Nekatere razmere lahko motijo ali poslabšajo delovanje sistema, na primer:

- slabe vremenske razmere (dež, sneg, toča, poledica itd.);
- v primeru izpostavljenosti močnim elektromagnetnim valovom (pod visokonapetostnimi vodi itd.);
- nekatere vrste hrupa (motor, tovornjak, pnevmatski vrtalnik itd.);
- namestitvev nezdržljive vlečne kljuge ali kavljaja.

### **Tveganje lažnih alarmov ali odsotnosti opozoril**

Če sistem ne deluje normalno, se posvetujte s pooblaščenim prodajalcem.

## POMOČI PRI PARKIRANJU



### Omejitve delovanja sistema

- Območja zaznavanja ultrazvočnih senzorjev morajo ostati čista brez morebitnih modifikacij, kar zagotavlja dobro delovanje sistema.
- Sistem morda ne bo zaznal manjših predmetov, ki se premikajo v bližini vozila (motorji, kolesa, pešci itd.).
- Sistem morda ne bo zaznal ovir, ki so preblizu vozila.
- Sistem vas morda ne bo opozoril, kadar se druga vozila ali ovire premikajo z bistveno drugačno hitrostjo.
- Med spremembo poti med manevrom lahko sistem z zamudo sporoči prisotnost ovire.

# POMOČI PRI PARKIRANJU

## Kamera za vzvratno vožnjo

### Delovanje



Ko prestavite v vzvratno prestava, kamera **1**, nameščena na prtljažniku, oddaja prikaz območja za vozilom na zaslonu multimedijskega sistema **2**, kar spremljata eden ali dva indikatorja oddaljenosti **3** in **4** (fiksni in gibljivi).

Ta sistem uporablja več vodilnih črt za delovanje (pomično za smer vozila in nepremično za razdaljo). Ko je doseženo rdeče območje, si za natančno zaustavitev pomagajte s prikazom odbijača.

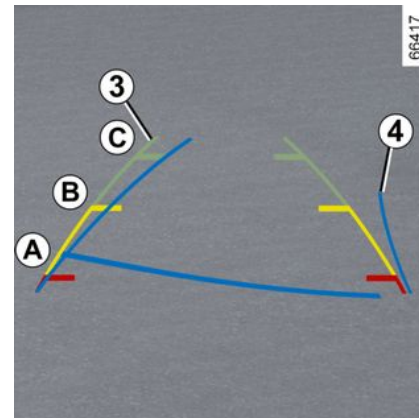

### Fiksni indikator oddaljenosti **3**

Fiksni indikator oddaljenosti vključuje barvne oznake **A**, **B** in **C**, ki kažejo razdaljo za vozilom:

- **A** (rdeča) na razdalji približno 30 centimetrov od vozila;
- **B** (rumena) na razdalji približno 70 centimetrov od vozila;
- **C** (zelena) na razdalji približno 150 centimetrov od vozila

Ta indikator oddaljenosti se ne premika in kaže smer vozila pri poravnanih kolesih.

# POMOČI PRI PARKIRANJU

## Pomični indikator oddaljenosti 4

Na zaslonu multimedijskega sistema je prikaz modre barve **2**. Prikazuje smer vozila glede na položaj volana.

## Nastavitve



Če vozite vzvratno, na zaslonu multimedijskega sistema pritisnite gumb "Nastavitve", da dodate ali odstranite vodilne črte in prilagodite nastavitve slike kamere (svetlost, kontrast itd.).

Za dodatne informacije glejte navodila multimedijskega sistema.

 Prepričajte se, da kamera ni prekrita (z umazanijo, blatom, snegom, zarošena itd.).

 Zaslou prikazuje zrcalno sliko kot vzvratno ogledalo. Indikatorji oddaljenosti so prikazani s projekcijo na ravnih tleh. Te informacije ne smete upoštevati, ko se prikaže na navpični površini predmeta ali na predmetu, postavljenem na tleh. Predmeti, ki se pojavijo na robu zaslona, so lahko deformirani. V primeru močne svetlobe (sneg, vozilo na soncu itd.) je lahko vidljivost kamere motena. Če je prtljažni prostor odprt ali ni pravilno zaprt, se prikaže sporočilo "Odprt prtljažni prostor".

## Motnje delovanja

Ko je vklopljena vzvratna prestava in sistem zazna napako pri delovanju, se na multimedijem zaslonu začasno prikaže črn zaslon **2**.

To lahko povzroči okvara, ki vpliva na kamero ali zaslon (jasnost, fiksna slika, zapoznena komunikacija itd.).

Če se začasen prikaz črnega zaslona nadaljuje, se posvetujte s pooblaščenim prodajalcem.



Ta funkcija predstavlja dodatno pomoč pri vožnji. Zato ne more v nobenem primeru nadomestiti voznikove budnosti in odgovornosti. Voznik mora biti vedno pripravljen na nenadne nepredvidene dogodke, ki se lahko zgodijo med vožnjo: zato med manevriranjem vedno pazite, da v okolici vozila ni majhnih, ozkih premičnih ovir (kot so na primer otroci, živali, otroški vozički, kolesa, večji kamni, stebriček itd.) v mrtvem kotu.

## POMOČI PRI PARKIRANJU

Razlika med ocenjeno in dejansko razdaljo

Vožnja ali vzvratna vožnja proti strmemu klancu

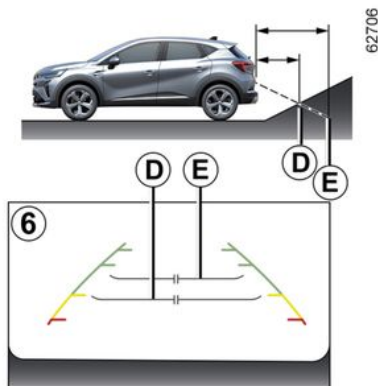

Fiksni indikatorji **6** prikazujejo krajše razdalje, kot so v resnici.

Predmeti, prikazani na zaslonu, so na klancu v resnici bolj oddaljeni.

Če zaslon na primer prikaže predmet na **D**, je dejanska razdalja do predmeta **E**.

Vožnja ali vzvratna vožnja proti strmemu pobočju navzdol

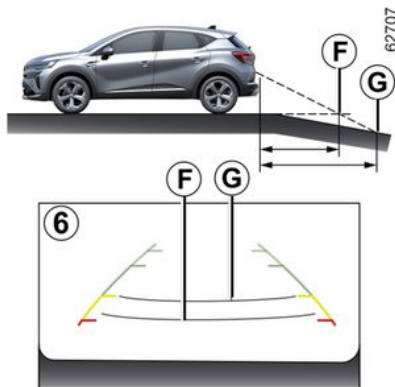

Fiksni indikatorji **6** prikazujejo daljše razdalje, kot so v resnici.

Zato so predmeti, prikazani na zaslonu, na pobočju dejansko bližje.

Če zaslon na primer prikaže predmet na **G**, je dejanska razdalja do predmeta **F**.

Vožnja ali vzvratna vožnja proti štrlečemu predmetu

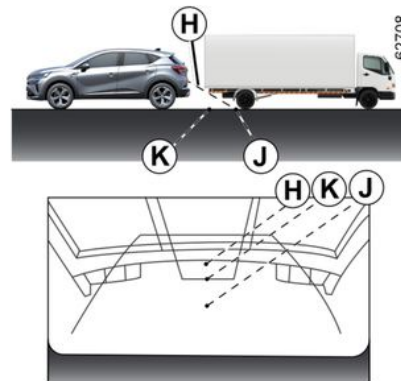

Položaj **H** je na zaslonu videti bolj oddaljen od položaja **J**. Kljub temu je položaj **H** enako oddaljen kot položaj **K**.

Pri smeri vožnje, ki jo nakazujejo nepremične in premične linije, ni upoštevana višina predmeta. Zato obstaja nevarnost trka vozila s predmetom pri vzvratni vožnji proti položaju **K**.

# POMOČI PRI PARKIRANJU

## Prostoročno parkiranje

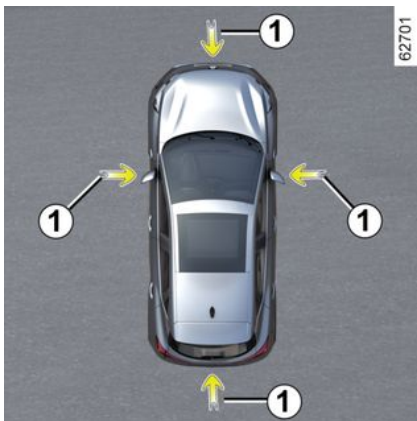

Kot kažejo puščice **1**, vam ultrazvočni senzorji, nameščeni v odbijačih vozila, pomagajo poiskati dostopna parkirna mesta in izvajati parkirne manevre.

Roke umaknite z volana, vi upravljate samo:

- pedal za plin;
- zavorni pedal;
- prestavno ročico.

Nadzor lahko kadar koli lahko prevzamete z uporabo volana.

## Vklop

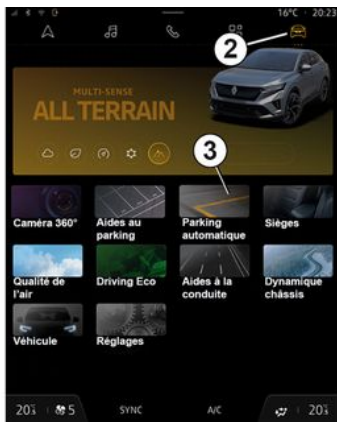

Ko vozilo miruje ali vozi s hitrostjo manj kot približno 30 km/h, obstaja več načinov za dostop do funkcije:

- prek multimedijskega zaslona **4**, dostopajte do sistema "Vozilo" **2** in pritisnite meni "Prostoročno parkiranje" **3**;
- prek pripomočka "Prostoročno parkiranje" (če ga konfigurira stranka);
- z gumbom "Prijubljeni" na volanu (če ga stranka konfigurira);
- glede na vozilo prek bližnjice "Prostoročno parkiranje" v 360-stopinjskem pogledu kamere.

## Posebnosti

Prepričajte se, da ultrazvočna tipala, ki jih označujejo puščice **1**, niso zakrita (umazanija, blato, sneg, slabo nameščena registrska tablica itd.).

## Izbira manevra

Sistem lahko izvede tri vrste manevrov:

- bočno parkiranje vozila;
- pravokotno parkiranje vozila;
- bočno speljevanje s parkirnega mesta.

Na zaslonu multimedijskega sistema **4** izberite manevr, ki ga želite izvesti.

**Opomba:** ob zagonu vozila po bočnem parkiranju z uporabo sistema, vam ta privzeto ponudi pomoč pri



# POMOČI PRI PARKIRANJU

speljevanju z bočnega parkirnega mesta.

V drugih primerih lahko privzeti manever nastavite na multimedijem zaslonu **4**.

Za dodatne informacije glejte navodila multimedijskega sistema.



Zagon sistema spremlja vklop sistema za pomoč pri parkiranju in kamere za vzvratno vožnjo ali kamere s prikazom 360°, če je vozilo opremljeno s tako kamero, s čimer se vozniku zagotavlja pregled nad manevrom → **261**, → **267**, → **274**.

## Delovanje

### Parkiranje vozila

Dokler je hitrost vozila pod približno 30 km/h, sistem išče prazna parkirna mesta na obeh straneh vozila.

Ko sistem zazna prazno mesto, se to prikaže na zaslonu multimedijskega sistema **4** s črko "P". Vozite počasi, dokler se ne prikaže sporočilo "STOP", ki ga spremlja zvočni signal. Če je zaznanih več prostih mest, morate

želeni prostor izbrati tako, da se dotaknete zaslona.

Mesto se na zaslonu multimedijskega sistema **4** obarva zeleno in je označeno s črko "P".

- Ustavite vozilo;
- vklopite vzvratno prestavo.

Na instrumentni plošči se vklopi

opozorilna lučka  in slišati je pisk.

- Spustite volan;
- sledite navodilom sistema na zaslonu multimedijskega sistema **4**.

Vaša hitrost ne sme presegati približno 7 km/h.

Ko je manever končan, kontrolna lučka

 ugasne in zasliši se zvočni signal.



Ta funkcija predstavlja dodatno pomoč pri vožnji.

Ta funkcija torej ne more v nobenem primeru nadomestiti voznikove previdnosti in odgovornosti pri manevriranju (voznik mora biti vedno pripravljen na zaviranje).

### Bočno speljevanje s parkirnega mesta

- vklopite funkcijo "Prostorčno parkiranje";
- izberite način "Speljevanje z bočnega parkirnega mesta";
- aktivirajte smerne luči na strani, na kateri želite izstopiti iz vozila;

Če so izpolnjeni vsi pogoji, se na zaslonu multimedijskega sistema prikaže sporočilo **4**, da lahko začnete manevrirati.

- za zagon pritisnite "OK".

Na instrumentni plošči se vklopi

opozorilna lučka  in slišati je pisk.

- Spustite volan;
- izvedite manever naprej in nazaj v skladu z navodili, prikazanimi na multimedijem zaslonu **4**, in z upoštevanjem opozoril, ki jih posreduje sistem za pomoč pri parkiranju.

Vaša hitrost ne sme presegati približno 7 km/h.

Ko je vozilo v položaju za zapuščenje parkirnega mesta, opozorilna lučka

 na instrumentni plošči izgine, kar spremlja zvočni signal, na zaslonu multimedijskega sistema **4** pa se prikaže sporočilo, ki potrdi, da je manever končan.

# POMOČI PRI PARKIRANJU



Pri manevriranju se volan lahko hitro obrača: z rokami ne segajte v notranjost volanskega obroča in se prepričajte, da v notranjosti ni ničesar.

## Prekinitiv/nadaljevanje manevra

Manever se prekliče v naslednjih primerih:

- vozilo predolgo miruje;
- ovira na poti vozila preprečuje dokončanje manevra;
- motor se zaustavi;
- odprejo se vrata ali prtljažnik.

Opozorilna lučka  na instrumentni plošči ugasne in zasliši se zvočni signal, ki vas obvesti, da je manevriranje prekinjeno. Na zaslonu multimedijskega sistema **4** se prikaže razlog za prekinitiv manevra.

Prepričajte se:

- da ste spustili volan;

in

- da so vsa vrata in prtljažnik zaprti;

in

- da ni nobene ovire na poti;

in

- da motor teče.

Če opozorilna lučka  utripa, to pomeni, da je sistem ponovno na voljo za nadaljevanje manevra.

Če želite nadaljevati manever, pritisnite meni "Pripomočki za parkiranje". Na instrumentni plošči se

prižge opozorilna lučka .

Upoštevajte navodila, prikazana na zaslonu multimedijskega sistema **4**.

## Preklic manevra

Manever se prekliče v naslednjih primerih:

- prevzamete volan;
- hitrost vozila presega 7 km/h;
- prek zaslona multimedijskega sistema;
- pri manevriranju ste opravili več kot 10 premikov naprej/nazaj;
- tipala za pomoč pri parkiranju so zamazana ali zakrita;
- manevriranje je bilo predolgo prekinjeno.

Opozorilna lučka  na instrumentni plošči ugasne in zasliši se zvočni signal, ki vas opozori, da je manevriranje prekinjeno. Na zaslonu multimedijskega sistema **4** se prikaže razlog za preklic manevriranja.

## Funkcija ni na voljo

Ko izberete na enega od načinov aktivacije sistema, če pogoji delovanja niso izpolnjeni, se na instrumentni plošči prikaže sporočilo "Prostoročno parkiranje ni na voljo", ki vas obvesti, da funkcija ni na voljo.

## Motnje delovanja

Ko funkcija zazna napako pri delovanju, se na instrumentni plošči prikažejo naslednja sporočila:

- "Preverite sistem za pomoč pri parkiranju", ki ga spremlja opozorilna

lučka .

ali

- "Preverite parkirne senzorje";

ali

- "Preverite pripomočke za parkiranje".

Očistite ultrazvočna tipala. Če težave ne morete odpraviti, se posvetujte s predstavnikom servisne mreže za vaše vozilo.

**Opomba:** če je prišlo do napake funkcije, vozilo ni blokirano.

Takoj znova prevzemite nadzor nad vozilom.

## Opozorila



Ta funkcija predstavlja dodatno pomoč pri vožnji. Ta funkcija v nobenem primeru ne nadomešča pazljivosti in odgovornosti voznika, ki mora ves čas ohranjati nadzor nad vozilom. Poskrbite, da je manevriranje skladno z veljavnimi cestnoprometnimi predpisi na vaši lokaciji.

Voznik mora biti vedno pripravljen na nenadne nepredvidene dogodke, ki se lahko zgodijo med vožnjo: med manevriranjem se zato vedno prepričajte, da v mrtvem kotu ni majhnih, ozkih ovir, ki se premikajo, na primer otrok, živali, otroških vozičkov, koles, večjih kamnov, stebričkov, opreme za vleko itd.

### **Posegi/popravila sistema**

- V primeru trčenja je lahko delovanje tipal moteno. Izklopite funkcijo in se obrnite na predstavnika pooblaščenega servisne mreže.
- Vse posege na območju s tipali (popravila, zamenjave, spreminjanje zunanjih oblog itd.) mora izvesti usposobljeni strokovnjak.

Samo predstavnik servisne mreže vozila je usposobljen za posege v sistem.

### **Motnje sistema**

Nekateri pogoji lahko motijo ali ovirajo delovanje sistema, na primer slabe vremenske razmere (sneg, toča, led itd.). Če se sistem obnaša neobičajno, ga izklopite in se posvetujte s predstavnikom pooblaščenega servisne mreže vozila. Tveganje napačnih lažnih alarmov.

### **Omejitve delovanja sistema**

- Sistem ne more zaznati predmetov, ki so v mrtvih kotih tipal.
- Vedno s pogledom preverite, ali je parkirno mesto, ki ga je sistem predlagal, dejansko na voljo in na njem ni ovir pred ali med celotnim postopkom manevriranja.
- Sistema ne smete uporabljati pri vleki prikolice ali v primeru nameščenega sistema za vleko ali dodatni tovor na vozilu ali na sosednjih vozilih.

# POMOČI PRI PARKIRANJU

## kamera s prikazom 360°

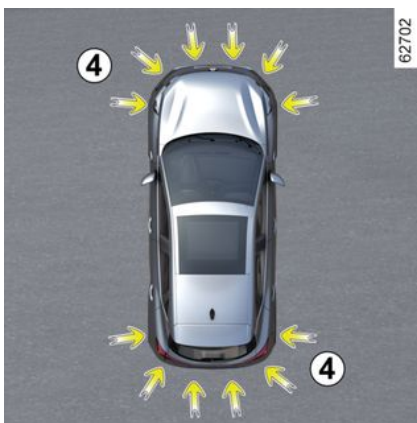
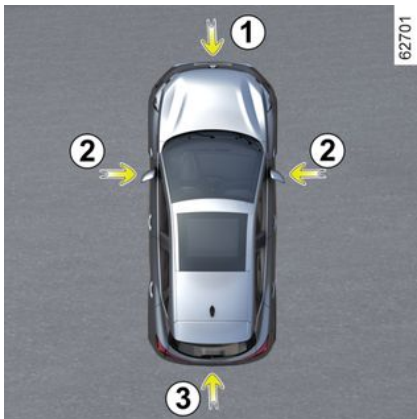

Z uporabo podatkov iz kamer **1**, **2** in **3**, ki so nameščene v sprednjem odbijaču, zunanjih ogledalih in na prtljažnih vratih, ter iz ultrazvočnih senzorjev **4**, ki so nameščeni na odbijačih vozila, funkcija nudi pomoč pri težjem manevriranju (npr. pri parkiranju) tako, da prikaže okolico vozila.

**Opomba:** prepričajte se, da kamere niso prekrite (z umazanijo, blatom, snegom, kondenzatom itd.).

## Delovanje



Kamere na zaslonu multimedijskega sistema **5** predvajajo več različnih pogledov.

Omogočajo vam ogled okolice vozila:

- pogled od spredaj (s kamero **1**) + pogled od zgoraj (s kamerama **1**, **2** in **3**): standardni pogled od spredaj in panoramski pogled od spredaj + standardni pogled od zgoraj;
- pogled od zadaj (s kamero **3**) + pogled od zgoraj (s kamerama **1**, **2** in **3**): standardni pogled od zadaj in panoramski pogled od spredaj + standardni pogled od zgoraj;
- pogled od spredaj ali zadaj (s kamero **1** ali **3**) + pogled od strani (s kamero **2**): pogled od spredaj/zadaj + pogled na strani sopotnika.

Ultrazvočni senzorji zaznajo ovire na sprednji, zadnji in (odvisno od vozila) bočni strani vozila.

## Sprednja kamera 1



# POMOČI PRI PARKIRANJU

Območje sprednje kamere je prikazano na zaslonu multimedijskega sistema **5**.



Ta funkcija predstavlja dodatno pomoč pri vožnji. Zato ne more v nobenem primeru

nadomestiti voznikove budnosti in odgovornosti.

Voznik mora biti vedno pripravljen na nenadne nepredvidene dogodke, ki se lahko zgodijo med vožnjo: zato med manevriranjem vedno pazite, da v okolici vozila ni majhnih, ozkih premičnih ovir (kot so na primer otroci, živali, otroški vozički, kolesa, večji kamni, stebriček itd.) v mrtvem kotu.

## Zadnja kamera 3



Območje zadnje kamere je prikazano na zaslonu multimedijskega sistema **5**.



Za prikaz območja zadaj zaslon multimedijskega sistema **5** prikazuje zrcalno sliko območja zadaj v vzratnem ogledalu.



Prikaz območja spredaj ali zadaj: pri manevriranju na nagnjenem cestišču so lahko predmeti, prikazani na zaslonu multimedijskega sistema, bližje ali bolj oddaljeni, kot so videti.

**Upoštevajte to, da pred vsakim manevrom pravilno ocenite razdaljo.**

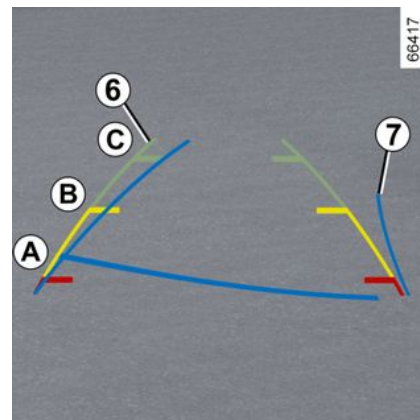

Območje spredaj ali zadaj, znova prikazano na zaslonu multimedijskega sistema **5**, je prikazano z enim, dvema ali tremi indikatorji oddaljenosti **6** in **7**.

## POMOČI PRI PARKIRANJU

Ta sistem se uporablja najprej s pomočjo enega ali več indikatorjev oddaljenosti (pomični in za prikolico za smer in fiksni za razdaljo).

### Fiksni indikatorji 6

Fiksni indikator oddaljenosti vključuje barvne oznake **A**, **B** in **C**, ki kažejo razdaljo za vozilom:

- **A** (rdeča) na razdalji približno 30 centimetrov od vozila;
- **B** (rumena) na razdalji približno 70 centimetrov od vozila;
- **C** (zelena) na razdalji približno 150 centimetrov od vozila

### Pomični indikator oddaljenosti 7

Na zaslonu multimedijskega sistema je prikaz modre barve **5**. Prikazuje smer vozila glede na položaj volana v prikazu območja spredaj in zadaj.



Vodilne linije v prikazu sprednjega, zadnjega in bočnega območja so prikazane s projekcijo na ravnih tleh; te informacije ne smemo upoštevati, ko se prikažejo na navpičnem predmetu ali na predmetu na tleh. Predmeti, ki so prikazani na robu zaslona multimedijskega sistema, so lahko popačeni. V primeru močne svetlobe (sneg, vozilo na soncu itd.) je lahko vidljivost kamere motena.



V kombiniranem prikazu iz kamer:

- dvignjeni predmeti (pločnik, vozilo itd.) so lahko v prikazu s ptičje perspektive popačeni;
- predmeti na vozilih niso prikazani.

## Pogled od spredaj 2

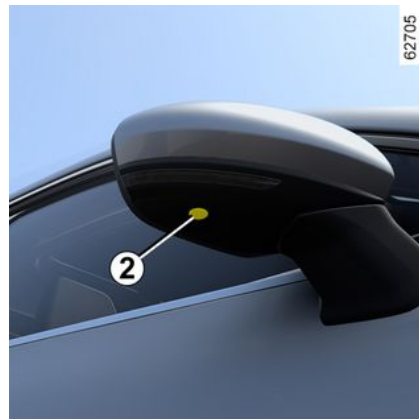

Kamera **2**, nameščena v zunanja vzvratna ogledala, oddaja prikaz stranskega območja na zaslon multimedijskega sistema **5**.

Ovisno od vozila lahko zaslon multimedijskega sistema uporabite za spremembo prikaza območja s ptičje perspektive v prikaz območja spredaj. Za dodatne informacije glejte navodila multimedijskega sistema.

# POMOČI PRI PARKIRANJU

## Prikaz območja s ptičje perspektive



61447

Pri prikazu območja s ptičje perspektive gre za kombinirani prikaz iz kamer 1, 2 in 3.

Prikazuje zgornji del vozila in njegovo okolico.

Uporablja se lahko za potrditev prikaza položaja vozila glede na njegovo neposredno okolico (spredaj, zadaj in ob strani).



V načinu "ptičje perspektive" so predmeti, prikazani na zaslonu multimedijskega sistema, v resnici bolj oddaljeni, kot so videti.

**Upoštevajte to, da pred vsakim manevrom pravilno ocenite razdaljo.**

## Zaznavanje ovire

Ko je sistem vklopljen, če funkcija za »pomoč pri parkiranju« zazna eno ali več ovir okrog vozila, je smerna linija 12 prikazana v več prikazih.

Poleg zvočnega opozorila te smerne linije prikažejo oddaljenost ovir z različnimi barvami:

- zelena: ovira, oddaljena med približno 50 in 70 cm;
- rumena: ovira, oddaljena med približno 30 in 50 cm;
- rdeča: ovira, oddaljena manj kot približno 30 cm.

Smerne linije prikazujejo tudi položaj, na katerem so bile zaznane ovire, ki so na svojih položajih prikazane glede na simbol »vozila«.

Za več informacij → 261.

## Vklop/izklop



62623

3

## Samodejni način

Samodejni način se pri zaustavljenem vozilu in delujočem motorju vklopi, ko prestavite v vzvratno prestavo.

Območje zadaj in območje s ptičje perspektive se prikazeta na zaslonu multimedijskega sistema 5.

Ko hitro preklopite iz vzvratne prestave v prestavo za vožnjo naprej, prikaz območja zadaj in območja s ptičje perspektive na zaslonu multimedijskega sistema 5 nadomestita prikaz območja spredaj in prikaz območja s ptičje perspektive.

Avtomatski način delovanja je tedaj izklopljen:

# POMOČI PRI PARKIRANJU

– ko je prestavna ročica v nevtralnem položaju (pri ročnem menjalniku) ali v položaju N ali P (pri samodejnem menjalniku) približno tri sekunde;  
– ko hitrost vozila pri vožnji naprej presega 10 km/h.

## Ročni način

Za vklop ročnega načina pri zaustavljenem vozilu in delujočem motorju v načinu »Vozilo« na zaslonu multimedijskega sistema **5** pritisnite meni 360° kamera in na zaslonu multimedijskega sistema se bosta prikazala območje spredaj in prikaz območja s ptičje perspektive.

Ročni način je deaktiviran:

- ko hitrost vozila pri vožnji naprej doseže 10 km/h;
- Ko prestavna ročica približno tri minute ni bila uporabljena.



- Te funkcije ne uporabljajte, ko sta zunanji ogledali v preklapljenem položaju.
- Pred uporabo funkcije se prepričajte, da so prtljažna vrata popolnoma zaprta.
- Ne odlagajte predmetov na kamere ali prednje.

## Razlika med ocenjeno in dejansko razdaljo

## Vožnja ali vzvratna vožnja proti strmem klancu

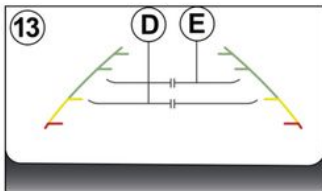
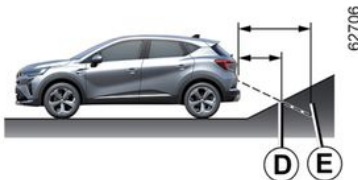

Fiksni indikatorji **13** prikazujejo krajše razdalje, kot so v resnici.

Predmeti, prikazani na zaslonu, so na klancu v resnici bolj oddaljeni.

Če zaslon na primer prikaže predmet na **D**, je dejanska razdalja do predmeta **E**.

## Vožnja ali vzvratna vožnja proti strmemu pobočju navzdol

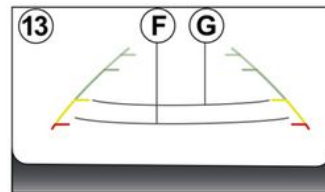

Fiksni indikatorji **13** prikazujejo daljše razdalje, kot so v resnici.

Zato so predmeti, prikazani na zaslonu, na pobočju dejansko bližje.

Če zaslon na primer prikaže predmet na **G**, je dejanska razdalja do predmeta **F**.



# POMOČI PRI PARKIRANJU

## Vožnja ali vzvratna vožnja proti štrlečemu predmetu

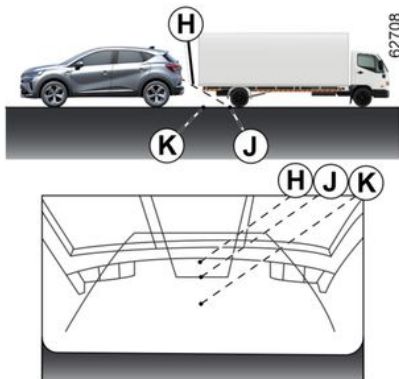

Položaj **H** je na zaslону videti bolj oddaljen od položaja **J**. Kljub temu je položaj **H** enako oddaljen kot položaj **K**.

Pri smeri vožnje, ki jo nakazujejo nepremične in premične linije, ni upoštevana višina predmeta. Zato obstaja nevarnost trka vozila s predmetom pri vzvratni vožnji proti položaju **K**.

## Omejitve delovanja sistema

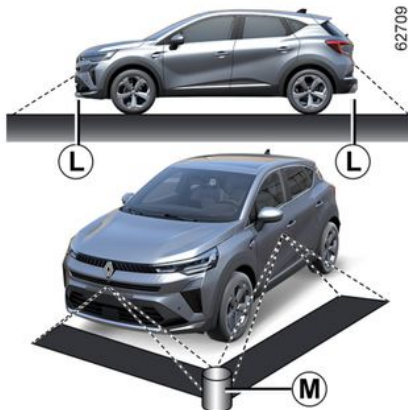

Sistem ne more prikazati predmetov na nekaterih območjih.

V načinu prikaza območja spredaj ali zadaj sistema ni mogoče uporabiti za prikaz predmeta na območju **L**.

V načinu prikaza območja s ptičje perspektive sistema ni mogoče uporabiti za prikaz velikih predmetov na območju **M** (v bližini roba prikazanega območja).

## Nastavitev prikaza



Na zaslону multimedijskega sistema, ko je prikazan sistem »360° kamera, lahko spreminjate prikaze (npr. zamenjate prikaz območja zadaj s panoramskim prikazom območja zadaj).



Iz varnostnih razlogov vam svetujemo, da vse te nastavitve opravite, ko vozilo stoji.

Če je prestavna ročica v položaju **R** (pri samodejnem menjalniku) ali v vzvratni prestavi (pri ročnem

## POMOČI PRI PARKIRANJU

menjalniku), so na voljo naslednji prikazi:

– zaslon je razdeljen med prikazom območja zadaj/območja s ptičje perspektive;

ali

– zaslon je razdeljen med prikazom območja zadaj/območja spredaj bočno (odvisno od vozila).

Pri prestavljanju iz vzvratne prestave v položaj **P** (pri samodejnem menjalniku) ali v nevtralni položaj (pri ročnem menjalniku) so na voljo naslednji prikazi:

– zaslon je razdeljen med prikazom območja zadaj in območja s ptičje perspektive;

ali

– zaslon je razdeljen med prikazom območja zadaj/območja spredaj bočno (odvisno od vozila).

Pri prestavljanju iz vzvratne prestave v položaj **D** (pri samodejnem menjalniku) ali v katero koli prestavo (pri ročnem menjalniku) so na voljo naslednji prikazi:

– zaslon je razdeljen med prikazom območja spredaj in območja s ptičje perspektive;

ali

– zaslon je razdeljen med prikazom območja spredaj/območja spredaj bočno (odvisno od vozila).

### Prilagoditev nastavitvev kamere

Spremenite lahko naslednje parametre:

- osvetlitev;
- barve;
- kontrast.

Za dodatne informacije glejte navodila multimedijskega sistema.

**Opomba:** iz varnostnih razlogov prikazi v meniju »Nastavitve« med vožnjo niso na voljo.

## Opozorilo o izvozu s parkirnega mesta

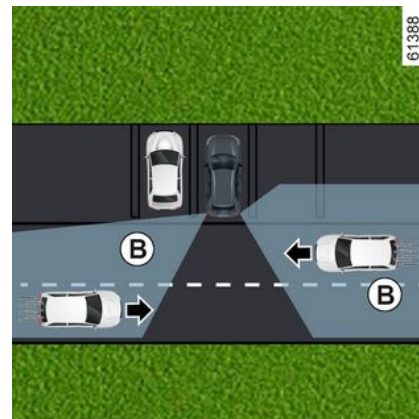
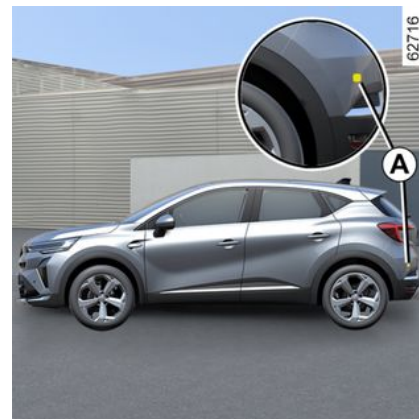

# POMOČI PRI PARKIRANJU



S podatki iz radarjev, ki so nameščeni na obeh straneh zadnjega odbijača (območje **A**), sistem opozori voznika, ko se v območju zaznavanja **B** pojavi drugo vozilo.

Funkcija je vklopljena:

- ko se uporablja vzvratna prestava;
- in
- ko je vozilo zaustavljeno ali vozi z nizko hitrostjo.

**i** Sposobnost zaznavanja sistema je odvisna od okolice vozila (fiksni predmeti itd.), stanja odbijača ...



Ta funkcija predstavlja dodatno pomoč pri vožnji. Ta funkcija v nobenem primeru ne nadomešča pazljivosti in odgovornosti voznika, ki mora ves čas ohranjati nadzor nad vozilom.

## Posebnost

Območje radarja **A** ne sme biti prekrto (z nalepkami, blatom, snegom itd.).

Če je eden od radarjev zakrit, se na instrumentni plošči prikaže sporočilo "Stranski radarji brez vidljivosti". Očistite območje kjer so nameščeni senzorji.

## Vklop/izklop na zaslonu multimedijskega sistema 1



Za vklop ali izklop funkcije glejte navodila za multimedijsko opremo. Izberite "ON" ali "OFF".

# POMOČI PRI PARKIRANJU

## Delovanje



Funkcija vas opozori, če je vozilo na območju **B** in se približuje vašemu vozilu.

Ko je zaznano vozilo, zasvetijo opozorilne lučke **2** na obeh zunanjih ogledalih **3**.

**Opomba:** redno čistite zunanja ogledala **3**, da bodo opozorilne lučke **2** vidne.

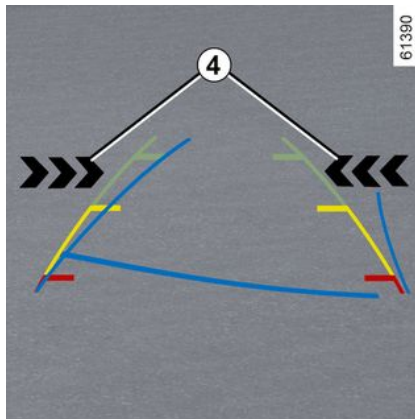

Opozorilne lučke **4** na zaslonu multimedijskega sistema vam prikažejo, na kateri strani je bilo zaznano vozilo, ki se približuje.

**Opomba:** redno čistite kamero, da ne bo prekrita.

Opozorilni lučki **2** in **4** spremlja zvočno opozorilo, ko je vklopljena vzvratna prestava in se vaše vozilo premika.

Če je vozilo opremljeno z vlečno kljuko, ki jo sistem prepozna, in je priključeno priključno vozilo, se opozorilo o zapuščanju parkirnega prostora samodejno izklopi. Na instrumentni plošči se prikaže sporočilo "Pomoč v vožnji ni na voljo".

## Motnje delovanja

Če sistem zazna napako, se na instrumentni plošči prikaže sporočilo "Preverite stranske radarje". Obrnite se na predstavnika pooblaščenega servisne mreže.



Zaradi prisotnosti tipal za odbijačem se svetuje, da se kakršen koli poseg na odbijaču (popravilo, zamenjava, barvanje itd.) zaupa usposobljenemu strokovnjaku.

# POMOČI PRI PARKIRANJU

## Omejitve delovanja sistema



### Omejitve delovanja sistema

- Za zagotovitev dobrega delovanja sistema mora biti območje radarja čisto in se ga ne sme spreminjati.
- Sistem morda ne bo zaznal manjših predmetov (motorjev, koles, pešcev itd.), ki se premikajo proti vozilu.

### Izklop funkcije

Funkcijo je treba izklopiti v naslednjih primerih:

- območje radarja **A** je bilo poškodovano (zadnji odbijač).
- vozilo je opremljeno z vlečno kljuko, ki je sistem ne prepozna.

# POMOČI PRI PARKIRANJU

## Opozorila



Ta funkcija predstavlja dodatno pomoč pri vožnji. Ta funkcija v nobenem primeru ne nadomešča pazljivosti in odgovornosti voznika, ki mora ves čas ohranjati nadzor nad vozilom.

Sistema v nobenem primeru ni mogoče enačiti s tipalom za ovire ali sistemom proti trčenju.

### **Posegi/popravila sistema**

– V primeru trčenja se lahko položaj radarjev spremeni, kar vpliva na funkcijo. Izklopite funkcijo in se obrnite na predstavnika pooblaščenega servisne mreže.

– Vse posege v območju radarjev (popravila, zamenjave, dela na karoseriji itd.) mora izvesti usposobljeni strokovnjak.

Samo predstavnik servisne mreže vozila je usposobljen za posege v sistem.

### **Motnje sistema**

Nekatere razmere lahko motijo ali poslabšajo delovanje sistema, na primer:

– kompleksno okolje (podzemna garaža, jeklene strukture itd.);

– slabe vremenske razmere (sneg, močan dež, toča, poledica itd.).

### **Tveganje lažnih alarmov ali odsotnosti opozoril**

Če se sistem obnaša neobičajno, ga izklopite in se posvetujte s predstavnikom pooblaščenega servisne mreže vozila.

# POMOČI PRI PARKIRANJU

## Varno izstopanje potnikov

### Opis

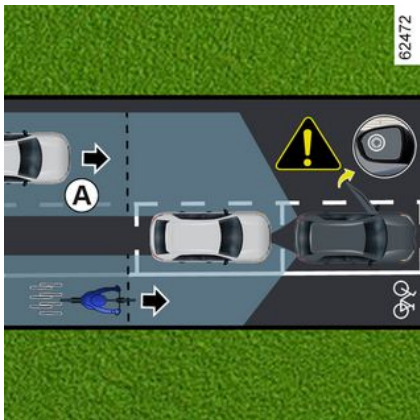

Ta funkcija predstavlja dodatno pomoč pri vožnji za zagotavljanje varnosti oseb v vozilu.

Namen funkcije "Varno izstopanje potnikov" je opozoriti voznika in/ali potnike na morebitno nevarnost, če odprejo svoja vrata, ko vozilo miruje.

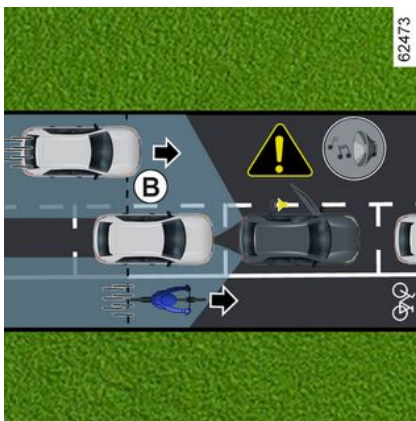

Na podlagi podatkov senzorjev, nameščenih na obeh straneh zadnjega odbijača (območje **C**), funkcija opozori voznika:

- ko je drugo vozilo (ali motor, kolesa, pešci itd.) v območju zaznavanja **A**;
- in
- ko obstaja tveganje trčenja z vozilom (ali z motorjem, kolesom, pešci itd.) v območju **B**.

## Posebnost

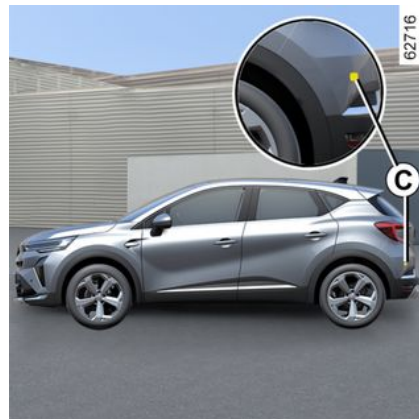

Pazite, da območje **C** v bližini radarjev na vsaki strani zadnjega odbijača ni prekrito (z umazanijo, blatom, snegom itd.).

Če je eden od radarjev zakrit, se na instrumentni plošči prikaže sporočilo "Stranski radarji brez vidljivosti". Očistite območje kjer so nameščeni senzorji.

Funkcijo je treba izklopiti v naslednjih primerih:

- območje radarja **C** je bilo poškodovano (zadnji odbijač).
- vozilo je opremljeno z vlečno kljuko, ki je sistem ne prepozna.

# POMOČI PRI PARKIRANJU

## Delovanje



Ko se vrata odprejo, ko je zaznan premikajoč se predmet, se prikaže opozorilna lučka **1** na zunanjem vzvratnem ogledalu **2** in, odvisno od vozila, vklopijo se lučke za prostorsko osvetlitev na sprednjih vratih.

**Opomba:** redno čistite zunanja ogledala **2**, da bodo opozorilne lučke **1** vidne.



Ko je zaznan predmet zelo blizu, se oglasi pisk, ki ga spremlja opozorilno sporočilo **3** "Zaznana stranska ovira" na instrumentni plošči.

**Opomba:** sistem ostane po izklopu kontakta še nekaj časa vklopljen.

## Vklop/izklop funkcije prek zaslona multimedijskega sistema 4



Za vklop ali izklop funkcije glejte navodila za multimedijsko opremo.

 Ko je vozilo odklenjeno, se funkcija vrne v zadnje shranjeno stanje na zaslonu multimedijskega zaslona.

## Kdaj sistem ne deluje

- vozilo se premika in ni popolnoma zaustavljeno;
- vozilo je zaklenjeno z zunanje strani;
- premikajoči predmeti (motorji, kolesa, pešči, vozila itd.) se premikajo



## POMOČI PRI PARKIRANJU

proti ali v bližino vozila z majhno hitrostjo, ki je sistem ne obravnava kot tveganje;

– doseg tipal, nameščenih v zadnjem odbijaču, je zastrt s predmeti, kot so izredno široka parkirana vozila, vozila, parkirana zelo blizu ipd.

Če je vozilo opremljeno z vlečno kljuko, ki jo sistem zazna, se na instrumentni plošči prikaže sporočilo "Pripomočki za vožnjo niso na voljo", ki vas obvesti, da funkcija ne deluje.

Svetujemo vam, da se pri izbiri opreme, ki je najprimernejša za vaše vozilo, obrnete na predstavnika pooblaščenih servisne mreže za vaše vozilo.

### Motnje delovanja

Če sistem zazna napako, se na instrumentni plošči prikaže sporočilo "Preverite stranske radarje". Obrnite se na predstavnika pooblaščenih servisne mreže.



Ta funkcija je dodatna pomoč pri vožnji in morda ne zaznava nekaterih vozil ali

predmetov, ki se premikajo v bližini vozila. Ta funkcija v nobenem primeru ne nadomešča pozornosti in odgovornosti voznika in drugih oseb v vozilu, ki so vedno odgovorni, da posvetijo veliko pozornosti stanju v prometu in preverjanju območja, preden vozilo zapustijo.

### Motnje sistema

Nekateri pogoji (kompleksno okolje, slabe vremenske razmere ipd.) lahko motijo delovanje sistema ali ga poškodujejo, pri tem obstaja tudi tveganje za lažne alarme.

# SAMODEJNI MENJALNIK, ELEKTRONSKA ROČICA

## Elektronska izbirna ročica



**1** elektronska izbirna ročica

**R** vzratna vožnja

**N** prosti tek

**D** avtomatski način delovanja

**B** pri izvedenkah E-Tech Full Hybrid vožnja v smeri naprej s povečanim regenerativnim zaviranjem

**P** parkiranje, gumb **2**

**3** Mreža dostopnih prestav

Na instrumentni plošči vas naslednji simboli obvestijo o:

48457

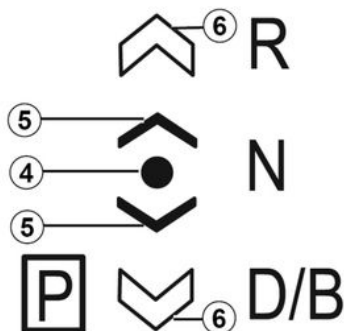

**4.** : položaju vklopljenega prestavnega razmerja;

**5.** : položaju, do katerega lahko dostopate s trenutnega položaja tako, da izbirno ročico **1** premaknete za eno stopnjo naprej ali nazaj;

**6.** : položaju, do katerega lahko dostopate s trenutnega položaja tako, da izbirno ročico **1** premaknete za dve stopnji naprej ali nazaj.

Prikazani simboli **5** ali **6** označujejo prestavna razmerja, ki jih je mogoče izbrati. Če tovrstni simboli niso prikazani, pomeni, da teh prestavnih razmerij ni mogoče izbrati s trenutnega položaja.



Ko vklopite ročni način, se prikaže trikotnik **7**.



Preden zapustite vozilo, preverite, ali sta prikazani indikatorska lučka P na instrumentni plošči in indikatorska lučka, vgrajena v gumb **2**.

**Nevarnost premikanja vozila.**

# SAMODEJNI MENJALNIK, ELEKTRONSKA ROČICA

## Impulzni izbirnik



Premaknite izbirno ročico **1** za eno ali dve stopnji naprej ali nazaj, da izberete zeleni položaj (**R**, **N**, **D** ali **B**), nato pa, odvisno od vozila, spustite ročico, da se vrne v stabilen položaj.

Izbrani položaj se prikaže na instrumentni plošči skupaj z indikatorsko lučko **4**, prikazano pred položajem.

Če je zaradi določenih pogojev prestavljanje iz enega položaja v drugega onemogočeno, zeleni položaj začne utripati na instrumentni plošči.

## Vklop položaja P



Pri zaustavljenem vozilu in vklopljenem motorju ali kontaktu pritisnite gumb **2**, da prestavite v položaj **P**. Opozorilna lučka na gumbu **2** zasveti oranžno, ko menjalnik prestavite v položaj za parkiranje **P**.

## Izklop položaja P

Pri zaustavljenem vozilu in delujočem motorju pritisnite zavorni pedal in premaknite izbirno ročico **1** naprej ali nazaj glede na zeleni položaj. Opozorilna lučka na gumbu **2** ugasne. Če zavorni pedal ni povsem pritisnjen, se na instrumentni plošči prikažeta

sporočilo "Pritisnite zavoro" in

opozorilna lučka .

### Opomba:

– če voznik odpre vrata, da bi zapustil vozilo, in položaj **P** ni vklopljen, se zasliši zvočni signal, na instrumentni plošči pa se prikaže sporočilo "P ni vklopljen";

– Opozorilna lučka  zasveti vsakič, ko je treba pritisniti zavorni pedal zaradi spremembe položaja samodejnega menjalnika.

## Preklop v prazni tek

Če želite pri zaustavljenem vozilu in delujočem motorju izbrati položaj **N**, premaknite izbirno ročico **1** za eno stopnjo naprej ali nazaj glede na vklopljeno prestavo.

## Vožnja s samodejnim pretikanjem

Pri zaustavljenem vozilu in delujočem motorju premaknite izbirno ročico **1** za dve stopnji nazaj, da vklopite položaj **D**.

Če eden od pogojev ni izpolnjen, **D** utripa približno pet sekund in na instrumentni plošči se za približno 15 sekund prikaže sporočilo "Zategnite zavoro".

# SAMODEJNI MENJALNIK, ELEKTRONSKA ROČICA

V večini primerov vam med vožnjo ni več treba uporabljati prestavne ročice: prestavljanje na ustrezno število vrtljajev motorja poteka "samodejno" in pravočasno, saj samodejni sistem upošteva obremenitev vozila, vrsto cestišča in slog vožnje.

**Opomba:** pri delujočem motorju, hitrosti vozila med 0 in 8 km/h ter vklopljenem položaju **N** ali **R** je treba pritisniti zavorni pedal, da lahko preklopite v položaj **D**. To je koristno pri parkirnih manevrih, ki zahtevajo več izmeničnih preklpov med vožnjo naprej in vzvratno prestavo.

## Varčna vožnja

Med vožnjo naj bo izbirna ročica vedno v položaju **D**. Pedal plina pritiskajte z občutkom in menjalnik bo samodejno zamenjal prestavo pri nižjem številu vrtljajev motorja.

## Pospeševanje in prehitevanje

Do konca pohodite pedal za plin (preko trde točke pedala).

Za namene prehitevanja lahko v nižjo prestavno razmerje prestavite tudi s pritiskom leve ročice na volanu.

## Izbira vzvratne prestave

Pri zaustavljenem vozilu in delujočem motorju premaknite izbirno ročico **1** za dve stopnji naprej, da vklopite položaj **R**.

Če zavorni pedal ni pritisnjen, se zasliši zvočni signal, prikaz položaja **R** utripa približno 5 sekund na shemi, prikazani na instrumentni plošči, in za približno 15 sekund se prikaže sporočilo "Pritisnite zavoro".

**Opomba:** pri delujočem motorju, hitrosti vozila med približno 0 in 8 km/h ter vklopljenem položaju **N** ali **D** ni treba pritisniti zavornega pedala, da bi preklopili v položaj **R**. To je koristno pri parkirnih manevrih, ki zahtevajo več izmeničnih preklpov med vožnjo naprej in vzvratno prestavo.

## Stikali za spreminjanje prestavnih razmerij 8 in 9



Glede na vrsto vozila lahko z ročicama **8** in **9** spremenite prestavno razmerje, ko je prestavna ročica v položaju **D**.

**8**: prestavljanje v nižjo prestavo.

**9**: prestavljanje v višjo prestavo.

Do položajev **P**, **N** in **R** ni mogoče dostopati s pomočjo ročic.

## Vožnja v načinu ročnega prestavljanja

Med vožnjo v položaju **D** lahko preklopite na ročni način vožnje z uporabo ročic **8** in **9** na volanu. Na voljo sta dva ročna načina vožnje (odvisno od vozila):

– **"začasni" ročni način** lahko uporabite za prisilno prestavljanje s kratkim pritiskom enega od dveh stikal. Na instrumentni plošči se prikaže način vožnje **D** in vklopljeno prestavno razmerje. Črka **D** in puščica navzdol na indikatorski lučki **3** sta svetlejši.

**Opomba:** menjalnik sam preklopi v samodejni način **D**, če vklopljeno prestavno razmerje ni več optimalno glede na zmogljivost vozila ali če določeno časovno obdobje ni bilo izvedeno nobeno dejanje na ročici.

– **trajni ročni način se vklopi** z daljšim pritiskom ene od ročic. Način vožnje **M** in vklopljena prestava bosta prikazana na prikazovalniku **10** na instrumentni plošči. Vse črke in

# SAMODEJNI MENJALNIK, ELEKTRONSKA ROČICA

puščica navzdol od zadaj osvetljuje kontrolna lučka **3**.



**Opomba:** glede na vozilo se lahko vrnete v samodejni način tako, da pritisnete in zadržite desno ročico ali premaknete impulzno ročico **1** za eno ali dve stopnji nazaj.

V vseh primerih:

- za preklop v nižjo prestavo pritisnite levo stikalo,
- za preklop v višjo prestavo pritisnite desno stikalo.

**Opomba:** glede na zaslon indikatorske

lučke + in - ali  in  predlagajo prestavljanje v višjo ali nižjo prestavo.

## Posebni primeri

V določenih pogojih vožnje (ki povzročijo npr.: zaščito motorja, vklop elektronskega sistema za nadzor stabilnosti: ESC itd.): ESC, itd.) lahko »samodejni sistem« sam vklopi ustrezno prestavo.

Prav tako lahko avtomatski sistem zavrne prestavljanje v določeno prestavo in tako prepreči napačne premike. V tem primeru nekaj sekund utripa opozorilni prikaz na instrumentni plošči.

## Izjemni primeri

- Če je zaradi vrste ceste ali vremenskih razmer (strm klanec navzgor, nenadne strmine navzdol, globok sneg, pesek ali blato) težko ostati v samodejnem načinu delovanja, se (odvisno od vozila) priporoča, da preklopite v ročni način z ročicama na volanu. To bo preprečilo, da bi »samodejni menjalnik« večkrat menjal prestave pri vožnji navkreber, in omogočilo zaviranje z motorjem pri daljši vožnji po klancu navzdol.
- Da v zelo hladnem vremenu motor ne bi ugasnil, počakajte nekaj sekund, preden preklopite izbirno ročico iz položaja **P** ali **N** v položaj **D** ali **R**.

## Parkiranje vozila

**Pri vozilih, ki imajo ročico 1**, se položaj **P** in samodejna parkirna zavora vklopita samodejno, ko:

- je motor zaustavljen;
- voznikov varnostni pas je odpet, vozilo pa stoji;
- so voznikova vrata odprta, vozilo pa zaustavljeno.

Na instrumentni plošči se prikaže črka **P** in prižge se opozorilna lučka gumba **P**.

Ker se položaj **P** vključi samodejno, ko zaustavite motor, je včasih treba prestaviti vozilo v položaj **N**, na primer pri nekaterih avtopralnicah:

- pri delujočem motorju pritisnite gumb **P**, premaknite izbirno ročico **1** za eno stopnjo naprej ali nazaj in zaustavite motor;
- pri zaustavljenem motorju in vklopljenem kontaktu premaknite izbirno ročico **1** za eno stopnjo naprej ali nazaj in izklopite motor.

Ob naslednjem zagonu motorja se položaj **P** vklopi samodejno v zgoraj navedenih primerih.



Položaj **P** lahko vklopite samo, ko vozilo miruje.

# SAMODEJNI MENJALNIK, ELEKTRONSKA ROČICA



Če želite na vzponu stati na mestu, ne pritiskajte na plin.

**Nevarnost pregretja samodejnega menjalnika.**



Iz varnostnih razlogov nikoli ne odvzemite kontakta pred popolno zaustavitvijo vozila.

## Časovna obdobja za vzdrževanje

Glejte dokument za vzdrževanje vozila ali se posvetujte s predstavnikom pooblaščenih servisne mreže vozila in tako preverite, ali je predvideno vzdrževanje avtomatskega menjalnika. Če ni predpisano vzdrževanje, olja ni potrebno dolivati.

## Motnje delovanja

– **če se med vožnjo** na instrumentni plošči prikaže sporočilo "Preverite menjalnik", je to znak za okvaro.

Čim prej se posvetujte s predstavnikom pooblaščenih servisne mreže za vaše vozilo;

- **če se med vožnjo** na instrumentni plošči prikaže sporočilo »Pregretje menjalnika« se čim prej ustavite, da se menjalnik ohladi. Z vožnjo nadaljujte šele, ko sporočilo izgine;
- **v primeru okvare vozila s samodejnim menjalnikom → 388.**

V primeru okvare motorja ali električne napake (napaka akumulatorja), ki vpliva na delovanje avtomatskega menjalnika, poskrbite, da je vozilo ustrezno imobilizirano.



Če med manevriranjem udarite v podvozje vozila (na primer trk ob steber, višji robnik pločnika ali drugo infrastrukturo na cesti), se vozilo lahko poškoduje (npr. deformacija ene od prem). Če se želite izogniti nesreči, naj vozilo pregleda pooblaščen predstavnik znamke vašega vozila.

# AVTOMATSKI MENJALNIK, MEHANSKA ROČICA

## Izbirna ročica



**1** Izbirna ročica

**P** parkiranje

**R** vzvratna vožnja

**N** prosti tek

**D** avtomatski način delovanja

**B** pri izvedenkah E-Tech Full Hybrid vožnja v smeri naprej s povečanim regenerativnim zaviranjem

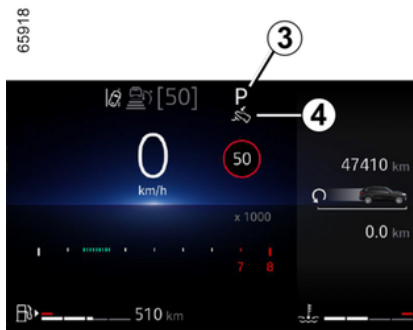

Prikazovalnik **3** na instrumentni plošči kaže, kateri položaj je vklopljen z izbirno ročico **1** ali, odvisno od vozila, prikaže prestavo, vklopljeno v ročnem načinu.

**Opomba:** pritisnite gumb **2** za:

- izhod iz položaja **P**;
- prestavljanje iz položaja **D**, **N** ali **B** (pri izvedenkah E-Tech Full Hybrid) v položaj **R** ali **P**;
- pri izvedenkah E-Tech Full Hybrid prestavljanje iz položaja **D** v položaj **B**.

## Delovanje



Ko je prestavna ročica **1** v položaju **P**, zaženite vozilo. Pri izvedenkah E-Tech Full Hybrid se na instrumentni plošči prikaže sporočilo PRIPRAVLJEN.

Za izhod iz položaja **P** morate obvezno pritisniti zavorni pedal, preden pritisnete gumb za sprostitev **2**.

Pritisnite zavorni pedal (kontrolna lučka na prikazovalniku **4** ugasne) in premaknite prestavno ročico iz položaja **P**.

**Ročico lahko prestavite v položaj D ali R samo, ko se vozilo ne premika in je pritisnjen zavorni pedal, noga pa je odmaknjena s pedala za plin.**

3

# AVTOMATSKI MENJALNIK, MEHANSKA ROČICA



Na instrumentni plošči se prikaže opozorilna lučka PRIPRAVLJEN, ki pomeni, da hibridni sistem deluje in je pripravljen na vožnjo → 149.

## Vožnja s samodejnim pretikanjem

Ročico **1** premaknite v položaj **D**.

V večini primerov vam med vožnjo ni več treba uporabljati prestavne ročice: prestavljanje na ustrezno število vrtljajev motorja poteka samodejno in pravočasno, saj samodejni sistem upošteva obremenitev vozila, vrsto cestišča in slog vožnje.

### Varčna vožnja

Med vožnjo naj bo izbirna ročica vedno v položaju **D**. Pedal plina pritisčajte z občutkom in menjalnik bo samodejno zamenjal prestavo pri nižjem številu vrtljajev motorja.

### Pospeševanje in prehitevanje

Da bi to dosegli, do konca pohodite pedal za plin.

**Glede na vrtljaje motorja bo avtomatika vključila ustrezno nižjo prestavo.**

## Vožnja v načinu B

(Izvedenka E-Tech Full Hybrid)

Ta način omogoča vožnjo z večjim regenerativnim zaviranjem motorja. Ko sprostite pedal plina, vozilo zavira z regenerativnim zavornim sistemom.

Na ta način električni motor ustvari več električnega toka in posledično omogoči polnjenje pogonske baterije.

V načinu **B** se zmanjša delovanje zavornega sistema z rekuperacijo, če je akumulator hladen ali popolnoma napolnjen.



Zaviranje z motorjem nikakor ne more nadomestiti pritiska na zavorni pedal.

## Stikali za spreminjanje prestavnih razmerij 5 in 6

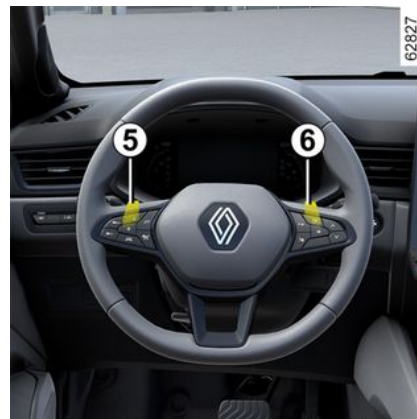

Glede na vrsto vozila lahko z ročicama **5** in **6** spremenite prestavno razmerje, ko je prestavna ročica v položaju **D**.

**5**: prestavljanje v nižjo prestavo.

**6**: prestavljanje v višjo prestavo.

Do položajev **P**, **N** in **R** ni mogoče dostopati s pomočjo ročic.

## Vožnja v načinu ročnega prestavljanja

Med vožnjo v položaju **D** lahko preklopite na ročni način vožnje z uporabo ročic **5** in **6** na volanu. Na voljo sta dva ročna načina vožnje (odvisno od vozila):



# AVTOMATSKI MENJALNIK, MEHANSKA ROČICA

– "začasni" ročni način lahko uporabite za prisilno prestavljanje s kratkim pritiskom enega od dveh stikal. Na instrumentni plošči se prikaže način vožnje **D** in vklopljeno prestavno razmerje.

**Opomba:** menjalnik se vrne v samodejni način delovanja **D** samodejno, če vklopljena prestava ni optimalna ali če ročic v določenem času ne uporabite.

– **trajni ročni način se vklopi** z daljšim pritiskom ene od ročic. Način vožnje **M** in vklopljena prestava bosta prikazana na prikazovalniku **7** na instrumentni plošči.



**Opomba:** v samodejni način delovanja se vrnete z daljšim pritiskom desne

ročice. Na instrumentni plošči se prikaže samodejni način **D**.

V vseh primerih:

- za preklap v nižjo prestavo pritisnite levo stikalo,
- za preklap v višjo prestavo pritisnite desno stikalo.

**Opomba:** glede na zaslon indikatorske

lučke **+** in **-** ali in predlagajo prestavljanje v višjo ali nižjo prestavo.

## Posebni primeri

V določenih pogojih vožnje (ki povzročijo npr.: zaščito motorja, vklop elektronskega sistema za nadzor stabilnosti: ESC itd.): ESC, itd.) lahko »samodejni sistem« sam vklopi ustrezno prestavo.

Prav tako lahko avtomatski sistem zavrne prestavljanje v določeno prestavo in tako prepreči napačne premike. V tem primeru nekaj sekund utripa opozorilni prikaz na instrumentni plošči.



Če želite na vzponu stati na mestu, ne pritisčajte na plin.

**Nevarnost pregretja samodejnega menjalnika.**



Iz varnostnih razlogov nikoli ne odvzemite kontakta pred popolno zaustavitvijo vozila.



Preden zapustite vozilo, preverite, ali je prižgana kontrolna lučka P na instrumentni plošči.

**Nevarnost premikanja vozila.**

## Izjemni primeri

– Če je zaradi vrste ceste ali vremenskih razmer (strm klanec navzgor, nenadne strmine navzdol, globok sneg, pesek ali blato) težko ostati v samodejnem načinu delovanja, se (odvisno od vozila) priporoča, da preklapite v ročni način z ročicama na volanu. To bo preprečilo, da bi »samodejni menjalnik« večkrat menjal

# AVTOMATSKI MENJALNIK, MEHANSKA ROČICA

prestave pri vožnji navkreber, in omogočilo zaviranje z motorjem pri daljši vožnji po klancu navzdol.

– **Da bi se izognili zaustavitvi motorja v zelo hladnem vremenu,** počakajte, da se motor nekoliko segreje, in šele nato premaknite izbirno ročico iz položaja **P** ali **N** in **D**, **R** ali v položaj **B** (odvisno od vozila).



Iz varnostnih razlogov nikoli ne odvzemite kontakta pred popolno zaustavitvijo vozila.

## Parkiranje vozila

Ko vozilo popolnoma miruje, držite pritisnjen zavorni pedal in premaknite ročico v položaj **P**. Menjalnik bo v praznem teku in pogonska kolesa bodo samodejno blokirana.

**Prepričajte se, da je avtomatska parkirna zavora vklopljena.**



Položaj **P** lahko vklopite samo, ko vozilo miruje.



Če med manevriranjem udarite v podvozje vozila (na primer trk ob steber, višji robnik pločnika ali drugo infrastrukturo na cesti), se vozilo lahko poškoduje (npr. deformacija ene od prem). Če se želite izogniti nesreči, naj vozilo pregleda pooblaščen predstavnik znamke vašega vozila.

## Časovna obdobja za vzdrževanje

Glejte dokument za vzdrževanje vozila ali se posvetujte s predstavnikom pooblaščenih servisnih mrež vozila in tako preverite, ali je predvideno vzdrževanje avtomatskega menjalnika. Če ni predpisano vzdrževanje, olja ni potrebno dolivati.

## Motnje delovanja

– **če se med vožnjo** na instrumentni plošči prikaže sporočilo "Preverite menjalnik", je to znak za okvaro.

Čim prej se posvetujte s predstavnikom pooblaščenih servisnih mrež za vaše vozilo;

– **če se med vožnjo** na instrumentni plošči prikaže sporočilo »Pregrejte

menjalnika« se čim prej ustavite, da se menjalnik ohladi. Z vožnjo nadaljujte šele, ko sporočilo izgine;

– **v primeru okvare vozila s samodejnim menjalnikom → 388.**



**Če je pri zagonu motorja** ob pritisku na zavorni pedal ročica blokirana v položaju **P** (npr. pri napaki akumulatorja), lahko ročico sprostite ročno, da sprostite pogonska kolesa. To storite tako, da odpnete podnožje manšete in pritisnete gumb **9**, hkrati pa držite pritisnjen gumb **8** na ročici, da jo odklenete in pomaknete v položaj **N**.

Čimprej se posvetujte s predstavnikom pooblaščenih servisnih mrež.

63497

## KLIC V SILI

Če je vozilo opremljeno s funkcijo za klic v sili, lahko to funkcijo uporabite za samodejno ali ročno klicanje reševalne službe (brezplačno) v primeru nesreče ali slabosti, pri čemer se skrajša čas, ki ga reševalna služba potrebuje, da prispe na kraj nesreče.

**Opomba:** funkcija klica v sili deluje:

- v državah, ki jih pokrivajo povezane telefonske službe za klic v sili in infrastruktura, združljiva s sistemom;
- odvisno od pokritosti omrežja v geografski regiji, kjer se vozilo vozi.

Če funkcijo za klic v sili uporabite za sporočanje nesreče, ki ste ji bili priča, morate vozilo zaustaviti čim bližje, na primernem mestu glede na razmere v prometu, da lahko reševalne službe določijo mesto vašega vozila in tako tudi mesto sporočene nesreče.

V vseh primerih upoštevajte lokalne zakonske predpise.



Klic v sili uporabljajte le v primeru nesreče, v kateri ste udeleženi ali ste ji bili priča, ali v primeru slabosti.

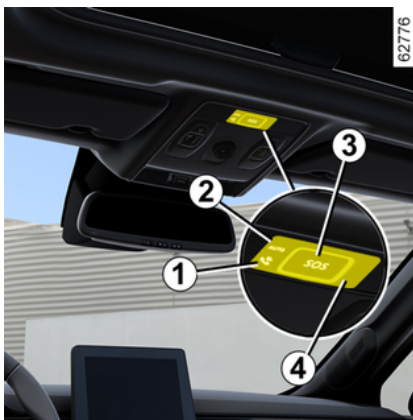

**1.** Opozorilna lučka delovanja sistema:

- zelena: deluje (omrežje na voljo);
- izklopljena: ne deluje (omrežje ni na voljo);
- rdeča: deluje napaka;
- utripajoča zelena: klic v teku.

**2.** Opozorilna lučka samodejnega načina.

**3.** SOS gumb.

**4.** Mikrofon.

**5.** Zvočnik.



Klic vedno poteka na naslednji način:

- vzpostavi se klic z reševalno službo;
- pošljejo se podatki, povezani z dogodkom (tablica proizvajalca, čas klica, zadnje lokacije, smer vozila itd.);
- vzpostavi se glasovna komunikacija z reševalno službo;
- po potrebi je poklicana služba za nujno pomoč.

Obstajata dva načina klica v sili:

- samodejni način;
- Ročni način.

## KLIC V SILI



Za zagotavljanje vaše varnosti in pravilnega delovanja sistema mora karkršen koli poseg na akumulatorju (odstranitev, odklop itd.) izvesti usposobljen strokovnjak.

### Nevarnost opeklin zaradi električnega udara.

Obvezno morate upoštevati predpisane roke za zamenjavo (ne smete jih prekoračiti), ki so navedeni v navodilih za vzdrževanje.

Tip akumulatorja je specifičen. Obvezno ga je potrebno zamenjati z enakim tipom. Pokličite predstavnika pooblaščne servisne mreže.

### Samodejni način

Če se vklopi opozorilna lučka samodejnega načina **2** zelene barve, to potrjuje, da je vklopljen samodejni sistem.

Klic v sili se v primeru nesreče sproži samodejno, če je bila aktivirana varovalna oprema (zategovalniki varnostnih pasov airbagitd.).



V primeru nesreče ostanite v bližini vozila, če mesto in prometne razmere to dopuščajo, da se lahko po potrebi hitro odzovete klicu iz klicnega centra.

### Ročni način

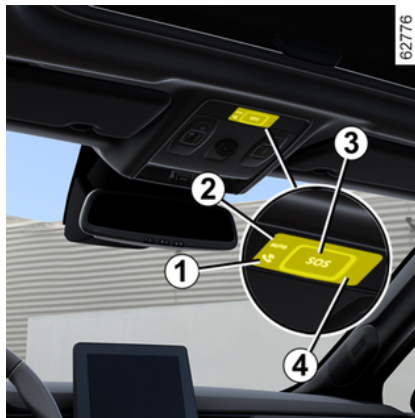

Klic v sili lahko sprožite tako, da:

- pritisnete gumb **3** in ga pridržite vsaj tri sekunde;
- ali
- v desetih sekundah petkrat pritisnete gumb **3**.

Če ste gumb pritisnili pomotoma, lahko klic prekličete tako, da pritisnete gumb **3** in ga pridržite približno dve sekundi, preden je klic usmerjen na klicni center.

Ko je klic vzpostavljen, lahko klic konča le klicni center.

### Motnje delovanja

V nekaterih primerih klic v sili morda ne bo deloval (npr. ko je akumulator skoraj prazen itd.).

Ko sistem zazna napako pri delovanju, opozorilna lučka **1** več kot 30 minut sveti v rdeči barvi. Čim prej se posvetujte s predstavnikom pooblaščne servisne mreže za vaše vozilo.



Sistem deluje s temu namenjeno baterijo.

Življenjska doba

akumulatorja je približno 1 leta (o tem vas obvešča opozorilna lučka **1**, ki sveti rdeče).

Obrnite se na predstavnika pooblaščne servisne mreže.

## KLIC V SILI



Brez funkcije za klic v sili sistema ni mogoče izslediti in ne bo pod stalnim nadzorom. Podatki se samodejno in neprestano brišejo, sistem pa shrani samo zadnje tri položaje vozila.

V skladu z lokalno zakonodajo se podatki pošiljajo le v primeru klica v sili. Podatki, poslani klicnemu centru, se obravnavajo v skladu z veljavno zakonodajo za zaščito osebnih podatkov v vaši državi.

Sistem shrani zgodovino dejavnosti za samo 13 ur.

Lastnik vozila ima pravico dostopati do svojih podatkov.

Zahteva lahko, da se podatki popravijo, izbrišejo ali zaklenejo.

## MULTI-SENSE

Odvisno od vozila sistem MULTI-SENSE omogoča, da izberete med različnimi načini vožnje, ki vplivajo na vožnjo, prostorsko osvetlitev, udobje in položaj pri vožnji:

- vsi načini so vnaprej konfigurirani in jih je mogoče prilagoditi (ambientalna osvetlitev itd.),
- način "Perso" je mogoče prilagoditi.

Načini vožnje vplivajo na:

- silo krmiljenja;
- kontrola voznih lastnosti,
- odzivnost motorja;

Vpliva tudi na:

- osvetlitev v potniškem prostoru in na instrumentni plošči,
- predstavitev instrumentne plošče in multimedijskega zaslona;
- odvisno od vozila, položaj pri vožnji.

**i** Nastavitve motorja so specifične za vsak način vožnje in jih ni mogoče prilagoditi, razen za način "Perso".

### Dostop do menija



Do sistema MULTI-SENSE lahko dostopate (odvisno od vozila):

- na zaslonu multimedijskega sistema **1** ali
- s stikalom **2**.

Za dodatne informacije glejte navodila multimedijskega sistema.

Izbran način je prikazan na instrumentni plošči **3**.

**i** Ko se motor ustavi, se bo vozilo vedno znova zagnalo v načinu "Udobni".

### Način "Individualno"

Ta način omogoča popolno konfiguracijo elementov za vožnjo, vključno z odzivnostjo motorja.

**i** Nastavitve za način "Po meri" lahko ponastavite. Za dodatne informacije glejte navodila za multimedijski sistem.

### Način "Eco"

Način Eco zagotavlja varčevanje z energijo. Krmiljenje je nemoteno in upravljanje motorja in menjalnika

## MULTI-SENSE

omogoča zmanjšanje porabe goriva  
➔ 168.

### Način "Sport"

Ta način omogoča večjo odzivnost motorja in menjalnika. Krmiljenje je trdnejše.

### Način "Comfort"

S standardnimi nastavitvami vozila vam ta način omogoča najboljši kompromis med udobjem in dinamičnostjo.

### Način "Za vse terene"

(odvisno od vozila)

Ta način omogoča optimalno vožnjo po neutrjenem terenu (blato, pesek, odpadlo listje...).

### Način "SNOW"

(odvisno od vozila)

Ta način omogoča optimizacijo sistema za nadzor stabilnosti vozila na spolzkih cestah (sneg, led itd.).

**Ta način uporabljajte na asfaltiranih in spolzkih cestiščih.**

**Opomba:** v določenih voznih razmerah (neutrjen teren, debela plast snega, pesek itd.) uporaba načina »SNOW« ni primerna.



V načinih "Za vse terene" in "Sneg" nekatere funkcije za pomoč pri vožnji (prilagodljivi regulator hitrosti Stop and Go, aktivni pomočnik pri vožnji itd.) niso na voljo ali se samodejno izklopijo, ko preklopite v enega od teh dveh načinov.

# PREZRAČEVALNE ODPRTINE, GRETJE IN KLIMATIZACIJA

## Zračniki, odprtine za zrak

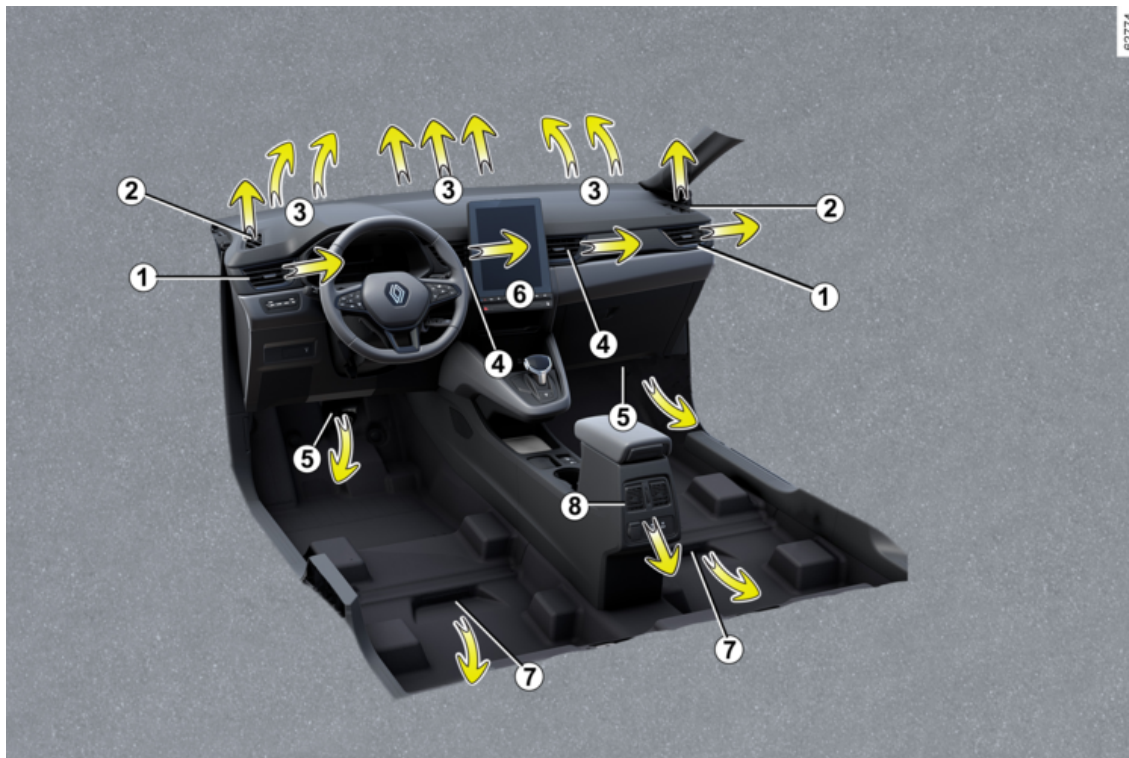



# PREZRAČEVALNE ODPRTINE, GRETJE IN KLIMATIZACIJA

1. Bočni zračniki
2. Reža za usmerjanje zraka na bočno steklo
3. Reža za usmerjanje zraka na vetrobransko steklo
4. Osrednji zračniki
5. Reže za usmerjanje toplega zraka k nogam potnikov spredaj
6. Upravljalna plošča
7. Reže za usmerjanje toplega zraka k nogam potnikov zadaj
8. Osrednji zračniki za potnike zadaj.

## Štirje osrednji, en stranski in osem zadnjih zračnikov

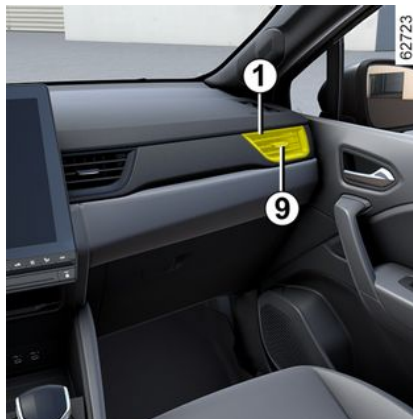
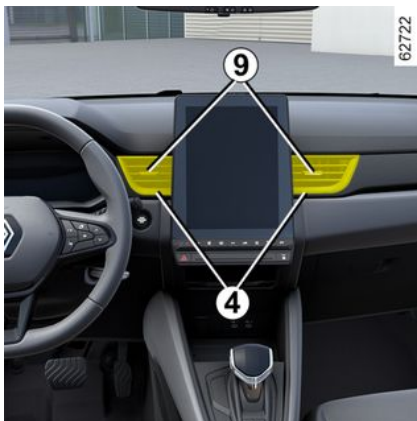

### Pretok zraka

Zapiranje: pomaknite drsnik **9** proti zunanji strani vozila čez točko upora.

Odpiranje: pomaknite drsnik **9** proti notranji strani vozila.

### Usmerjanje

Drsnik **9** premaknite v zeleni položaj.



Na zračnike ne pritrujite nobenih predmetov (npr. nosilca za telefon).

**Obstaja nevarnost poškodb.**

### Zadnji sedeži



(odvisno od vozila)

Reže za usmerjanje toplega zraka proti nogam potnikov **7**.



V krogotok za prezračevanje vozila ne vstavljajte ničesar (na primer ob pojavu neprijetnih vonjav ...).

**Obstaja nevarnost poškodb ali nastanka požara.**

# PREZRAČEVALNE ODPRTINE, GRETJE IN KLIMATIZACIJA

## Ročna klimatska naprava

### Gumbi za upravljanje A

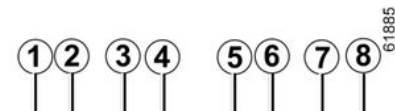

1. Indikator temperature ogrevanja voznika.
2. Kazalnik hitrosti prezračevanja.
3. Stikalo za vklop ogrevanja voznikovega sedeža.
4. stikalo za vklop ogrevanja volana.
5. Stikalo za vklop ogrevanja vetrobranskega stekla.
6. Stikalo za vklop ogrevanja sovoznikovega sedeža.
7. Kazalnik porazdelitve zraka v potniškem prostoru

8. Indikatorska lučka za zaustavitev sistema OFF.

9. Stikalo za zaustavitev sistema OFF.

10. Nastavitev porazdelitve zraka v potniškem prostoru.

11. Stikalo za vklop funkcije »A/C MAX«.

12. Reciklaža zraka

13. Stikalo za vklop klimatske naprave.

14. Ogrevanje/razmegljevanje zadnjega stekla in (odvisno od vozila) vzratnih ogledal.

15. Funkcija "Jasen pogled".

16. Nastavitev hitrosti ventilatorja.

17. Uravnavanje temperature zraka



Nekateri gumbi imajo opozorilno lučko, ki prikazuje stanje funkcije.

### Delovanje

#### Vklop sistema

Ko se vozilo zažene, se sistem vrne na zadnji uporabljeni program.

Sistem je funkcionalen tudi, če je parkiran.

Pritisnite stikalo **13**, da vklopite sistem, ali nastavite stikalo **16** na zeleno hitrost prezračevanja.

#### Izključevanje klimatske naprave

Pritisnite gumb **9**:

- klimatska naprava ali gretje se samodejno ustavi;
- hitrost prezračevanja v potniškem prostoru je enaka nič;
- – med vožnjo lahko vseeno vstopa nekaj zraka.

Tega položaja ne uporabljajte prepogosto in za daljši čas.

#### Vključitev ali izključitev klimatske naprave

Stikalo **13** odobri vklop (opozorilna lučka je vključena) ali izklop (opozorilna lučka je izključena) klimatske naprave.

Sistema ni mogoče vklopiti, če je stopnja prezračevanja na nič.

#### Klimatska naprava se uporablja za:

- zniževanje temperature v notranjosti potniškega prostora;
- hitrejše sušenje zarošenih stekel.

**Priporočilo:** da optimizirate čas delovanja vozila, klimatsko napravo izklopite, ko je zunanja temperatura prijetna.

# PREZRAČEVALNE ODPRTINE, GRETJE IN KLIMATIZACIJA

## Nastavitev hitrosti ventilatorja

Pritisnite ali dvignite stikalo **16**, da nastavite moč prezračevanja glede na zeleno raven udobja.

## Uravnavanje temperature zraka

Pritisnite ali dvignite stikalo **17**. Bolj rdeča kot je indikatorska lučka **1**, višja je temperatura.

Pri daljši uporabi klimatske naprave lahko pride do prevelike ohlaiditve potniškega prostora. Če želite povečati temperaturo, dvignite stikalo **15** in indikatorska lučka **1** se bo na zaslonu multimedijskega sistema premaknila navzgor.

## Sprememba porazdelitve zraka v potniškem prostoru

Enkrat ali večkrat pritisnite **8**, da izberete želeno razporeditev zraka. Izbrana porazdelitev zraka **6** je prikazana na multimedijem zaslonu. Položaji so v naslednjem vrstnem redu:



Ves zrak je usmerjen do rež za dovajanje zraka na vetrobransko steklo in na prednja bočna stekla.



Zrak je usmerjen do rež za dovod zraka na prednja bočna stekla,

na vetrobransko steklo in k nogam potnikov.



Zrak je usmerjen do rež za dovod zraka na prednjih bočnih steklih, na vetrobranskem steklu, zračnikov na armaturni plošči in k nogam potnikov.



Pretok zraka je v glavnem usmerjen do zračnikov na armaturni plošči.



Zrak je usmerjen proti zračnikom na armaturni plošči in proti nogam potnikov.



Pretok zraka je usmerjen predvsem proti vzožju nog.

## Funkcija za boljšo vidljivost (za hitro odstranjevanje ledu in rose z vetrobranskega stekla)

Pritisnite gumb **15** in zasveti vgrajena opozorilna lučka.

Ta funkcija omogoča hitro odmrzovanje in sušenje vetrobranskega stekla in prednjih bočnih stekel. Zahteva vklop avtomatskega delovanja klimatske naprave ali gretja.

**Če želite zapreti to funkcijo**, znova pritisnite gumb **15** ali izberite zeleno

nastavitev (porazdelitev, hitrost prezračevanja, kroženje).

## Gretje, sušenje in razmegljevanje zadnjega stekla

Pritisnite gumb **14** in zasveti vgrajena opozorilna lučka. Ta funkcija omogoča hitro odmrzovanje/odmrzovanje zadnjega stekla in zunanjih ogledal (pri vozilih s to funkcijo).

**To funkcijo izklopite tako**, da znova pritisnete gumb **14**. Razmegljevanje stekla se izključi samodejno.

## Funkcija "A/C MAX"

Funkcija »A/C MAX« omogoča uporabniku, da začuti največjo jakost svojega klimatskega sistema brez kakršnih koli omejitev ali kompromisov v zvezi z akustiko in občutkom prehladnega zraka na rokah in obrazu.

Ta funkcija vključuje samodejne spremembe:

- temperatura, programirana na popolnoma hladno;
- porazdelitev zraka za potnike;
- pretok zraka pri največji moči;
- vklop klimatske naprave;
- recirkulacija zraka.

Pritisnite gumb **11** za aktivacijo te funkcije. Za najboljšo učinkovitost delovanja izklopite način ECO.

# PREZRAČEVALNE ODPRTINE, GRETJE IN KLIMATIZACIJA

## **i** Nasvet

Ob zmrzali slano raje odstranjajte z ročnim strgalom kot s funkcijo za ogrevanje/sušenje vetrobranskega stekla, da zmanjšate porabo energije.

## **i**

Dlje časa vključena reciklaža zraka lahko povzroči zarositev bočnih stekel in vetrobranskega stekla ter nekoliko neprijeten vonj v notranjosti vozila. Zato priporočamo, da vključite običajen način prezračevanja (zunanji zrak) s ponovnim pritiskom na tipko **12**, takoj ko recikliranje zraka ni več potrebno.

## Vključevanje recikliranja ali notranjega kroženja zraka (z izolacijo potniškega prostora)

Pritisnite gumb **12** in zasveti vgrajena opozorilna lučka. V teh pogojih zrak v potniškem prostoru kroži brez dovajanja zunanjega zraka.

### **Reciklaža zraka omogoča:**

- izolacijo notranjosti vozila pred zunanjim zrakom (npr. pri vožnji v območjih z večjim onesnaževanjem itd.);
- hitrejše hlajenje potniškega prostora.

## **i**

Sušenje/odmrzovanje stekla ima v vseh primerih prednost pred reciklažo zraka.

## Način eco



Iz menija, ki je dostopen MULTI-SENSE iz multimedijskega zaslona **18** ali s pritiskom na stikalo **19**, lahko aktivirate ECO način, ki vpliva na stopnjo ogrevanja in zmanjša porabo goriva vozila.

Opozorilna lučka ECO, ki se nahaja pod prikazom temperature na multimedijem zaslonu **18** vas obvesti, da je način ECO aktiviran.

# PREZRAČEVALNE ODPRTINE, GRETJE IN KLIMATIZACIJA

## Avtomatska klimatska naprava

### Gumbi za upravljanje

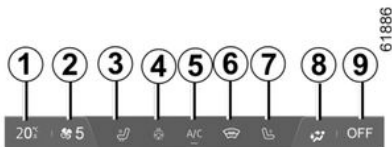

1. Indikator temperature ogrevanja.
2. Kazalnik hitrosti prezračevanja.
3. Stikalo za vklop ogrevanja voznikovega sedeža.
4. stikalo za vklop ogrevanja volana.
5. Stikalo za vklop klimatske naprave.
6. Stikalo za vklop ogrevanja vetrobranskega stekla.
7. Stikalo za vklop ogrevanja sovoznikovega sedeža.
8. Kazalnik porazdelitve zraka v potniškem prostoru

9. Indikatorska lučka za zaustavitev sistema OFF.

10. Stikalo za zaustavitev sistema OFF.

11. Nastavitev porazdelitve zraka v potniškem prostoru.

12. Stikalo za vklop funkcije »A/C MAX«.

13. Reciklaža zraka

14. Stikalo za vklop klimatske naprave v načinu AUTO.

15. Ogrevanje/razmegljevanje zadnjega stekla in (odvisno od vozila) vzratnih ogledal.

16. Funkcija "Jasen pogled".

17. Prilagajanje hitrosti prezračevanja in zaustavitev sistema.

18. Uravnavanje temperature zraka

### Delovanje

#### Vklop sistema

Ko se vozilo zažene, se sistem vrne na zadnji uporabljeni program.

Sistem je funkcionalen tudi, če je parkiran.

Pritisnite stikalo **14**, da vklopite sistem, ali nastavite stikalo **17** na zeleno hitrost prezračevanja.

#### Izključevanje klimatske naprave

Pritisnite stikalo **17** "OFF".

#### Vključitev ali izključitev klimatske naprave

V samodejnem načinu sistem upravlja vklop klimatske naprave. Sistem lahko še vedno vklopite ali izklopite s pritiskom na stikalo **5**.

#### Samodejni način

Avtomatski klimatski sistem, ki zagotavlja (razen ob uporabi v ekstremnih razmerah) udobje v potniškem prostoru in dobro stopnjo vidljivosti ter hkrati optimalno porabo goriva.

Avtomatski klimatski sistem, ki zagotavlja (razen ob uporabi v ekstremnih razmerah) udobje v potniškem prostoru in dobro stopnjo vidljivosti ter hkrati optimalno porabo goriva.

Pritisnite gumb **14**

#### Sprememba porazdelitve zraka v potniškem prostoru

Enkrat ali večkrat pritisnite **11**, da izberete zeleno razporeditev zraka. Izbrana porazdelitev zraka **8** je prikazana na multimedijem zaslonu.

# PREZRAČEVALNE ODPRTINE, GRETJE IN KLIMATIZACIJA

Položaji so v naslednjem vrstnem redu:



Ves zrak je usmerjen do rež za dovajanje zraka na vetrobransko steklo in na prednja bočna stekla.



Zrak je usmerjen do rež za dovod zraka na prednja bočna stekla, na vetrobransko steklo in k nogam potnikov.



Zrak je usmerjen do rež za dovod zraka na prednjih bočnih steklih, na vetrobransko steklo, zračnikov na armaturni plošči in k nogam potnikov.



Pretok zraka je v glavnem usmerjen do zračnikov na armaturni plošči.



Zrak je usmerjen proti zračnikom na armaturni plošči in proti nogam potnikov.



Pretok zraka je usmerjen predvsem proti vznožju nog.

## Uravnavanje temperature zraka

Pritisnite ali dvignite stikalo **18**, da prilagodite temperaturo, prikazano na indikatorski lučki **1**.

## Nastavitev hitrosti ventilatorja

Sistem v avtomatskem načinu delovanja prilagaja jakost prezračevanja, tako da doseže in vzdržuje želeni nivo udobja.

Jakost prezračevanja lahko kadar koli spremenite s pritiskom na stikalo **17** za povečanje ali zmanjšanje hitrosti ventilatorja.

## Funkcija za boljše vidljivost (za hitro odstranjevanje ledu in rose z vetrobranskega stekla)

Pritisnite gumb **16** in zasveti vgrajena opozorilna lučka.

Ta funkcija omogoča hitro odstranjevanje ledu in rose z vetrobranskega in zadnjega stekla, sprednjih bočnih stekel ter zunanjih ogledal (odvisno od izvedenke vozila). Samodejno vklopi funkciji delovanja klimatske naprave in ogrevanja zadnjega stekla.

To funkcijo izključite s pritiskom gumba **14** ali **16**.

## Gretje, sušenje in razmegljevanje zadnjega stekla

Pritisnite gumb **15** in zasveti vgrajena opozorilna lučka. Ta funkcija omogoča odmrzovanje in razmegljevanje zadnjega stekla in odmrzovanje

zunanjih ogledal (pri vozilih s to funkcijo).

To funkcijo izklopite tako, da znova pritisnete gumb **15**. Razmegljevanje stekla se izključi samodejno.

## Funkcija »A/C MAX«

Funkcija »A/C MAX« omogoča uporabniku, da začuti največjo jakost svojega klimatskega sistema brez kakršnih koli omejitev ali kompromisov v zvezi z akustiko in občutkom prehladnega zraka na rokah in obrazu.

Ta funkcija vključuje samodejne spremembe:

- temperatura, programirana na popolnoma hladno;
- porazdelitev zraka za potnike;
- pretok zraka pri največji moči;
- vklop klimatske naprave;
- recirkulacija zraka.

Pritisnite gumb **12** za aktivacijo te funkcije. Za najboljšo učinkovitost delovanja izklopite način ECO.

## Vključevanje recikliranja ali notranjega kroženja zraka (z izolacijo potniškega prostora)

Funkcija je samodejna, vendar jo lahko vključite tudi ročno. V tem primeru vklop funkcije potrdi prižgana kontrolna lučka na tipki **13**.

# PREZRAČEVALNE ODPRTINE, GRETJE IN KLIMATIZACIJA



Sušenje/odmrzovanje stekla ima v vseh primerih prednost pred reciklažo zraka.

## Ročno upravljanje

Pritisnite gumb **13** in zasveti vgrajena opozorilna lučka.

Daljša izolacija potniškega prostora pred zunanjim zrakom lahko povzroči nekoliko neprijeten vonj v notranjosti in zarositev stekel.

Zato priporočamo, da vključite samodejni način delovanja s ponovnim pritiskom na tipko **13**, takoj ko reciklaža zraka ni več potrebna.

## Način eco



Iz menija, ki je dostopen MULTI-SENSE iz multimedijskega zaslona **20**

ali s pritiskom na stikalo **19**, lahko aktivirate ECO način, ki vpliva na stopnjo ogrevanja in zmanjša porabo goriva vozila.

Opozorilna lučka ECO, ki se nahaja pod prikazom temperature na multimedijskem zaslonu **20** vas obvesti, da je način ECO aktiviran.

## Funkcija "Priljubljeni"



Ovisno od vozila lahko s pritiskom na volansko stikalo **21** vklopite naslednje funkcije v skladu s shranjenimi predhodno določenimi nastavitvami:

- ogrevan volan,
- ogrevani sedeži;
- ogrevano zadnje steklo;
- ogrevanje vzvratnih ogledal.

# PREZRAČEVALNE ODPRTINE, GRETJE IN KLIMATIZACIJA

Za več informacij o programiranju te funkcije glejte navodila za multimedijski sistem.

## Klimatska naprava: pojasnila in nasveti za uporabo

### Informacije in nasveti za uporabo

4

#### Praktični nasveti

V nekaterih primerih (izključena klimatska naprava, vključena reciklaža zraka, izključeno prezračevanje ali nizka hitrost prezračevanja itd.) se lahko stekla v vozilu zarosijo.

Pri zarošenih steklih uporabite funkcijo **"Jasen pogled"** da se stekla posušijo, nato pa uporabite klimatsko napravo v avtomatskem načinu delovanja, da preprečite ponovno zarositev.



V krogotok za prezračevanje vozila ne vstavljajte ničesar (na primer ob pojavu neprijetnih vonjav ...).

**Obstaja nevarnost poškodb ali nastanka požara.**

#### Poraba goriva

Med uporabo klimatske naprave je treba računati na povečano porabo goriva (predvsem med mestno vožnjo).

Pri vozilih s klimatsko napravo brez avtomatskega načina delovanja izklopite sistem, ko ga ne potrebujete več.

#### Nasveti za zmanjšanje porabe goriva in okolju prijaznejšo vožnjo

Vozite z odprtimi zračniki in zaprtimi okni. Če je bilo vozilo parkirano na soncu, za nekaj minut odprite vrata, da pred zagonom motorja izpustite vroč zrak iz vozila.

#### Vzdrževanje

Za pogostnost kontrol glejte knjižico za vzdrževanje vašega vozila.



Sistem klimatske naprave uporabljajte redno, tudi v hladnem vremenu, zaženite ga vsaj enkrat mesečno za približno 5 minut.

#### Motnje delovanja

V primeru motenj pri delovanju se posve- tujte s predstavnikom

pooblaščen servisne mreže za vaše vozilo.

#### – Manj učinkovito ogrevanje in sušenje stekla oziroma slabše delovanje klimatske naprave.

Do tega pojava lahko pride zaradi zamazanosti vložka filtra potniškega prostora.

#### – Ni hladnega zraka.

Preverite, ali so vsa stikala in nastavitveni gumbi v pravih položajih in ali ni mogoče pregorela kakšna varovalka. V nasprotnem primeru izklopite sistem.

#### Pod vozilom se nabira voda

Po daljši uporabi klimatske naprave je normalno, da pod vozilom opazite vodo. To je posledica kondenzacije.



**Ne odpirajte krogotoka s hladilnim sredstvom.**

Tekočina lahko poškoduje oči in kožo.



# PREZRAČEVALNE ODPRTINE, GRETJE IN KLIMATIZACIJA

## Hladilna tekočina



59952

 **Glejte navodila za uporabo vozila,**

 **Vzdrževanje**

x,xxx kg	<b>1</b> Količina hladilne tekočine v vozilu.
Potencial globalnega segrevanja (GWP): xxxxx	<b>(2)</b> Potencial globalnega segrevanja (ekvivalent CO <sub>2</sub> ).
Ekvivalent CO <sub>2</sub> : x,xx t	<b>(3)</b> Količina in teža ekvivalenta CO <sub>2</sub> .

### Dodatne informacije

Ovisno od oznake in glede na vrsto hladilnega sredstva:

#### Hladilna tekočina R-134yf

- **(1)** 0,420 kg ali 0,520 kg pri izvedenkah E-Tech Full Hybrid
- **(2)** GPWP 4
- **(3)** 0,002 t



**Ne odpirajte krogotoka s hladilnim sredstvom.**

Tekočina lahko poškoduje oči in kožo.



Pred kakršnimkoli posegom v motornem prostoru morate obvezno izključiti kontakt ➔ 149.

Krogotok hladilne tekočine (v katerem so nekateri sestavni deli hermetično zaprti) lahko vsebuje fluorirane toplogredne pline.

Ovisno od vozila, naslednje informacije so na nalepki **A** v notranjosti motornega prostora.

Prisotnost in lokacija podatkov na nalepki **A** sta odvisni od vozila.



**Tip hladilne tekočine**



**Tip olja v krogotoku klimatske naprave**



**Vnetljiv izdelek**

# MULTIMEDIJSKA OPREMA

## Multimedijski sistem



Namestititev in delovanje opreme se lahko razlikuje, odvisno od vozila.

1. Zaslون multimedijskega sistema;
2. Vtičnice za multimedijsko opremo;
3. Stikala pod volanom;
4. Stikala pod volanom;
5. Multimedijski priključki USB-C za potnike na zadnjih sedežih.



Za dodatne informacije  
glejte navodila  
multimedijskega sistema.

### Vtičnici multimedijskega sistema "USB-C" 2 in 5

Vtičnici multimedijskega sistema USB-C 2 in 5 se lahko uporabita za polnjenje dodatne opreme z največjo močjo 15 vatov (5 voltov) na vtičnico.

**Opomba:** multimedijski priključki USB-C 2 omogočajo tudi prenos podatkov.



Moč dodatne opreme, ki jo priključite, ne sme presegati 12 vatov.

**Obstaja nevarnost požara.**

## Stikala na volanu 4



Uporabite lahko stikala za prostoročno telefoniranje 6 in glasovno prepoznavanje 7, če so vozila z njimi opremljena.

## MULTIMEDIJSKA OPREMA

### Mikrofon 8



### Brezžični polnilnik 9 (odvisno od vozila)

→ 322



**Uporaba telefona**  
Svetujemo vam, da vedno upoštevate veljavne zakonske predpise glede uporabe teh naprav.

# ELEKTRIČNI POMIK STEKEL

Ti sistemi delujejo pri vključenem ali izključenem kontaktu do odpiranja enih od prednjih vrat (največ 3 minute).



## Voznikova odgovornost

Kartice ali ključa nikoli ne pustite v vozilu z otrokom, niti za kratek čas, če v njem ostane otrok, odrasla oseba, ki potrebuje pomoč drugih, ali žival.

Ta bi namreč lahko ogrožal sebe ali druge osebe z zagonom motorja, z vključitvijo opreme, kot je na primer pomik stekla, ali zaklepanje vrat.

Če se kateri koli del telesa ujame, oziroma priščipne, takoj obrnite smer okna s pritiskom na ustrezno stikalo.

**Obstaja nevarnost resnih poškodb.**

## Impulzni električni pomik stekel



Na kratko pritisnite ali povlecite stikalo za pomik stekla do skrajnega položaja: steklo se popolnoma dvigne ali spusti. Če med spuščanjem ali dviganjem pritisnete stikalo, se steklo ustavi.

**Opomba:** stekla na zadnjih vratih se ne spustijo do konca.

Na voznikovem sedežu uporabite stikalo:

1. za steklo na voznikovi strani;
2. za sovoznikovo stran,
- 3 in 5 in za zadnja stekla.

Na sedežih sopotnikov pritisnite stikalo 6.



**Opomba:** če steklo pri skoraj popolnoma zaprtem položaju zazna upor (npr. veja drevesa), se ustavi in se nato znova spusti za nekaj centimetrov.



Ne naslanjajte predmetov na delno odprto steklo: lahko se pokvari mehanizem za pomik stekla.

# ELEKTRIČNI POMIK STEKEL



## Varnost potnikov

Voznik lahko onemogoči pomik sprednjih in zadnjih stekel za vse potnike, tudi zase, s pritiskom na stikalo 4. Na instrumentni plošči se prikaže potrditveno sporočilo.

## Impulznega električnega pomika stekla ni mogoče upravljati

Impulzni električni pomik stekla je opremljen s termično zaščito: če zaporedoma pritisnete stikalo za stekla več kot 16-krat, preklopi v način zaščite (steklo se zaklene).

Lahko:

- uporabite stikalo za električni pomik stekel v intervalih po približno 30 sekund,
- pri delujočem motorju se bo steklo odklenilo po približno 20 minutah neuporabe stikala za električni pomik stekel.

## Daljinsko zapiranje stekel

Če pri vratih, zaklenjenih z zunanje strani, **dvakrat pritisnete gumb za zaklepanje na voznikovih vratih v prostoročnem načinu, na kartici ali,**

**odvisno od vozila, na držalu ključa,** se bodo vsa stekla, opremljena z impulznim električnim pomikom in, odvisno od vozila, tudi strešno okno, samodejno zaprla.

Kljub temu je vključitev tega sistema priporočljiva samo, če ima uporabnik dober pregled nad vozilom in ni nikogar v vozilu.



Pri zapiranju oken pazite, da noben del telesa (npr. roka, dlan itd.) ni zunaj vozila.

**Obstaja nevarnost resnih poškodb.**

## Motnje delovanja

Sistem se v primeru napake pri zapiranju stekla vrne v običajen način: ustrezno stikalo povlecite navzgor tolikokrat, da se steklo popolnoma zapre (steklo se bo zapiralo postopoma), držite stikalo (še vedno na strani za zapiranje) eno sekundo, nato pa spustite in popolnoma dvignite steklo, da znova inicializirate sistem.

Po potrebi se posvetujte s predstavnikom servisne mreže za vaše vozilo.

# STREŠNO OKNO Z ELEKTRIČNIM UPRAVLJANJEM

## Drсни pomik zavese 1



- **Za odpiranje:** s potiskanjem ročice **2** nazaj premaknite zaveso v zeleni položaj;
- **za zapiranje:** s potiskanjem ročice **2** naprej premaknite zaveso v zeleni položaj.

## Za drsni pomik strešnega okna

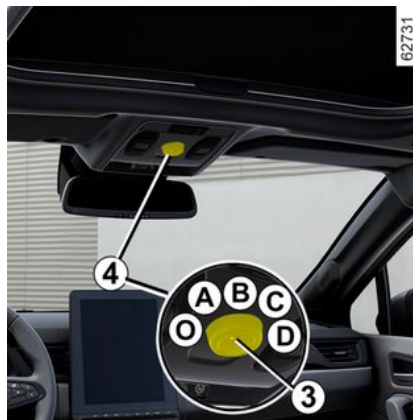

- **Za dvžni pomik:** premaknite označeni položaj **3** v položaj **A**;
- **za odpiranje:** premaknite označeni položaj **3** v položaj **B**, **C** ali **D** glede na želeno stopnjo odprtosti;
- **za zapiranje:** poravnajte oznako **3** s položajem **O**.



### Voznikova odgovornost

Nikoli ne zapuščajte vozila, niti za kratek čas,

če v njem ostane otrok, odrasla oseba ali žival, ki potrebuje pomoč drugih.

Ta bi namreč lahko ogrožal sebe ali druge osebe z zagonom motorja, z vključitvijo opreme kot je na primer pomik stekla ali zaklepanje vrat.

V primeru priščipa nemudoma odprite okno tako, da zasukate gumb **4** do konca v desno (position **D**).

**Obstaja nevarnost resnih poškodb.**



Pri vozilih, ki so opremljena s tem sistemom, ta postopek vključi dodatno

zaklepanje → **45** ali → **41**.

Prepričajte se, da ni nikogar v vozilu.

# STREŠNO OKNO Z ELEKTRIČNIM UPRAVLJANJEM

## Daljinsko zapiranje strešnega okna

Če dvakrat zaporedoma pritisnete gumb za zaklepanje na kartici, se stekla in strešno okno samodejno zaprejo.

Kljub temu je vključitev tega sistema priporočljiva samo, če ima uporabnik dober pregled nad vozilom in ni nikogar v vozilu.



Pri vozilih, ki so opremljena s tem sistemom, ta postopek vključi dodatno zaklepanje → 35 ali → 43. Prepričajte se, da ni nikogar v vozilu.

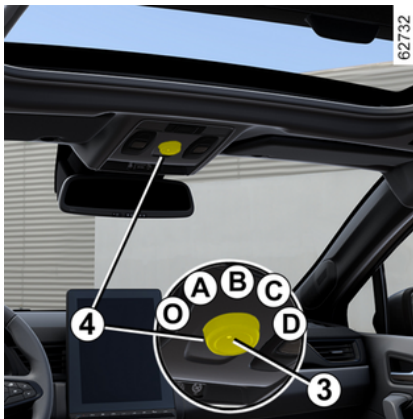

### Posebnosti

Vaše vozilo je opremljeno s funkcijo proti priščipanju: če strešno okno pri zapiranju naleti na odpor (npr.: veja drevesa ipd.), se ustavi in za nekaj centimetrov pomakne nazaj.

Pri daljinskem zapiranju strešnega okna se s pritiskom na gumb 4 strešno okno vrne v položaj, v katerem je bilo.

Streha se ne odpre pri temperaturah, nižjih od -20 °C. Vendar pa se še vedno zapre.



Pri zapiranju strešnega okna pazite, da noben del telesa (npr. roka, dlan, ...) ni zunaj vozila.

**Obstaja nevarnost resnih poškodb.**

## Motnje delovanja

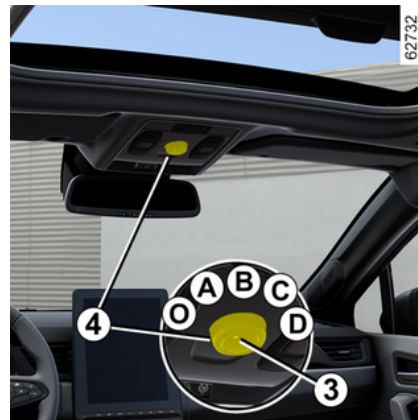

Če strešnega okna ni mogoče zapreti, poravnajte oznako 3 s položajem O, nato pa pritisnite gumb 4 in ga pridržite, dokler se strešno okno popolnoma ne zapre: obrnite se na predstavnika servisne mreže za vaše vozilo.

# STREŠNO OKNO Z ELEKTRIČNIM UPRAVLJANJEM



Pozor, med tem postopkom funkcija proti priščipanju strešnega okna ne deluje.

Čimprej se posvetujte s predstavnikom pooblaščenega servisne mreže.

- vsake tri mesece **očistite** tesnilo okvirja strešnega okna s sredstvi, ki jih priporočajo naše tehnične službe;
- **ne odpirajte** strešnega okna takoj po dežju ali po pranju vozila.

4

## Varnostna priporočila za uporabo

### – Vozilo s tovorom na strešnem prtijažniku.

Pri prevozu tovora na strehi ni priporočljivo odpirati ali zapirati strešnega okna.

Preden premaknete strešno okno, preverite predmete in/ali dodatno opremo (nosilec za kolo, strešni potovalni kovček itd.), ki je nameščena na nosilnih drogovih prtijažnika: ta oprema mora biti pravilno nameščena in pritrjena, da zaradi njene namestitve ne bi bilo ovirano delovanje strešnega okna.

Glede možnih prilagoditev se obrnite na predstavnika servisne mreže za vaše vozilo;

- ko zapuščate vozilo, **se prepričajte**, da je strešno okno dobro zaprto;



### Voznikova odgovornost

Nikoli ne zapuščajte vozila, niti za kratek čas,

če v njem ostane otrok, odrasla oseba ali žival, ki potrebuje pomoč drugih.

Ta bi namreč lahko ogrožal sebe ali druge osebe z zagonom motorja, z vključitvijo opreme kot je na primer pomik stekla ali zaklepanje vrat.

V primeru priščipa nemudoma odprite okno tako, da zasukate gumb **4** do konca v desno (position **D**).

**Obstaja nevarnost resnih poškodb.**



# SENČNIK

## Prednji senčniki



Spustite senčnik **1**.

## Ogledala v senčnikih

(odvisno od vozila)



Dvignite pokrov **2**. Osvetlitev **3** je samodejna.



Pazite, da bo med vožnjo ogledalo pokrito s pokrovom.

**Obstaja nevarnost poškodb.**

# NOTRANJA OSVETLITEV

## Stropna lučka A



Pritisnite stikalo **1**, da omogočite:

- stalno osvetlitev;
- prižiganje lučke ob odklepanju vozila ali ob odpiranju katerihkoli vrat. Ugasne šele, ko so ustrezna vrata pravilno zaprta in po preteku določenega časa;
- takojšen izklop.

## Bralne lučke B ali C

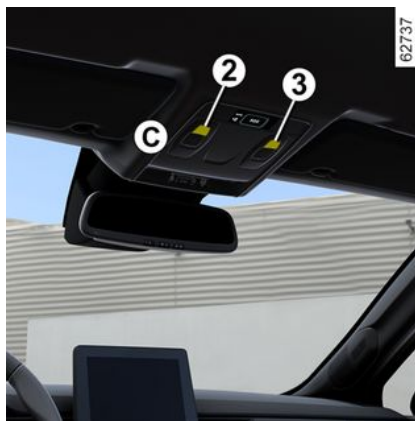
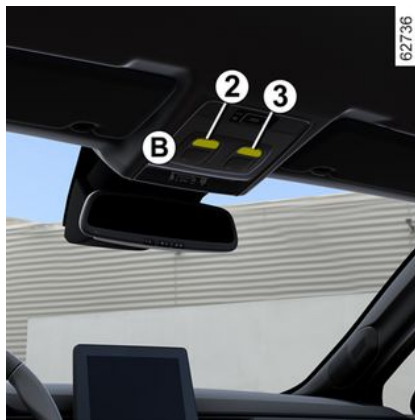

Za neprekinjeno osvetlitev za voznika pritisnite stikalo **2** ali stikalo **3** za sovoznika.

**Opomba:** pri vozilih z zaslonom multimedijskega sistema lahko ta zaslon uporabljate za izklop/vklop bralnih lučk, ki se vklopijo ob odpiranju vrat ali prtljažnika → 123.

## Stropna lučka D



Pritisnite stikalo **4**, da omogočite:

- stalno osvetlitev;
- prižiganje lučke ob odklepanju vozila ali ob odpiranju katerihkoli vrat. Ugasne šele, ko so ustrezna vrata pravilno zaprta in po preteku določenega časa;
- takojšen izklop.

# NOTRANJA OSVETLITEV

## Bralne lučke E



Pritisnite stikalo **5**, **6** ali **7**, da vklopite trajno osvetlitev.

**Opomba:** pri vozilih z zaslonom multimedijskega sistema lahko ta zaslon uporabljate za izklop/vklop bralnih lučk, ki se vklopijo ob odpiranju vrat ali prtljažnika → **123**.

## Lučka v predalu za rokavice



Lučka **8** zasveti, ko odprete pokrov.

## Lučka v prtljažniku



Lučka **9** se prižge ob odpiranju prtljažnika.

**i** Pri odklepanju in odpiranju bočnih ali prtljažnih vrat se za določen čas prižgejo stropne in talne lučke.

# ODLAGALNA MESTA POTNIŠKEGA PROSTORA, OPREMA

## Predali v sprednjih vratih 1

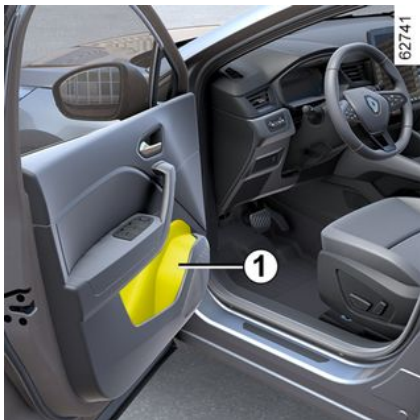

Vanje lahko odložite 1,5-litrsko steklenico.



Na podu pred voznikovim sedežem ne sme biti nobenih predmetov, ker lahko v primeru sunkovitega zaviranja zdrsnejo pod pedale in onemogočijo njihovo uporabo!

## Odlagalni prostor na senčniku 2



Uporabite za lahko za shranjevanje avtocestnih plačilnih listkov, kartic, itd.

## Odlagalno mesto v osrednji konzoli/območje indukcijskega polnjenja 3



Za več informacij o območju indukcijskega polnjenja glejte navodila za multimedijško opremo.



Prepričajte se, da v odprtih odlagalnih prostorih trdi, težki ali koničasti predmeti niso v takem položaju, da bi lahko med nenadnim zavijanjem, zaviranjem ali v primeru nesreče padli na potnike.

## ODLAGALNA MESTA POTNIŠKEGA PROSTORA, OPREMA

Odlagalno mesto v osrednji konzoli/območje indukcijskega polnjenja 4



Za več informacij o območju indukcijskega polnjenja glejte navodila za multimedijško opremo.



Prepričajte se, da v odprtih odlagalnih prostorih trdi, težki ali koničasti predmeti niso v takem položaju, da bi lahko med nenadnim zavijanjem, zaviranjem ali v primeru nesreče padli na potnike.

Predala na osrednji konzoli 5 in 6



Prepričajte se, da v odprtih odlagalnih prostorih trdi, težki ali koničasti predmeti niso v takem položaju, da bi lahko med nenadnim zavijanjem, zaviranjem ali v primeru nesreče padli na potnike.

Odlagalno mesto na sovoznikovi strani



Odprete ga tako, da potegnete za ročico 7.

## ODLAGALNA MESTA POTNIŠKEGA PROSTORA, OPREMA

V predal za shranjevanje lahko odložite dokumente formata A4, steklenico, ...

Predal v osrednjem naslonu za roke **10**

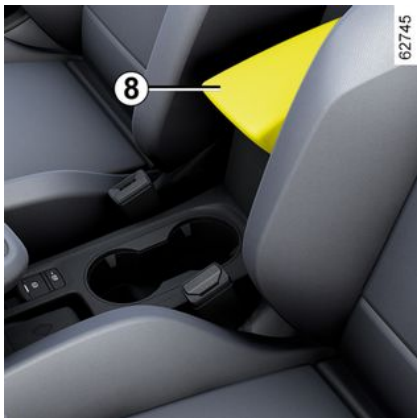

Dvignite pokrov **8** premičnega naslona za roke tako, da pritisnete gumb **9**.

Nosilci za kozarce **11**

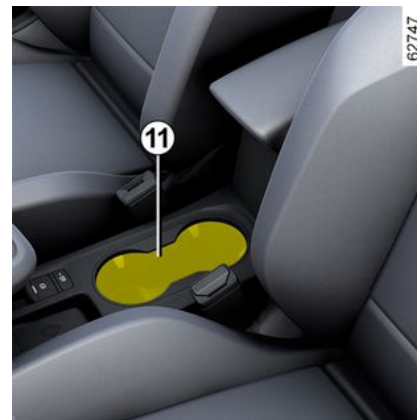

Glede na vozilo je lahko nosilec za pločevinke opremljen s pritrdilnimi kaveljčki, da posoda, postavljena vanj, ostane na mestu.

To lahko uporabite za shranjevanje mobilnega pepelnika, pločevink za pijačo itd.

# ODLAGALNA MESTA POTNIŠKEGA PROSTORA, OPREMA



Pri vožnji v ovinek, pospeševanju ali zaviranju pazite, da se pijača ne bo izlivala iz pločevinke v nosilcu.

**Obstaja nevarnost opeklin, če je pijača vroča.**

## Predal v zadnjih vratih 12



Vanje lahko odložite 0,5-litrsko steklenico.

## Žepi na zadnjih sedežih 13



Prepričajte se, da v odprtih odlagalnih prostorih trdi, težki ali koničasti predmeti niso v takem položaju, da bi lahko med nenadnim zavijanjem, zaviranjem ali v primeru nesreče padli na potnike.

## VTIČNICA ZA DODATNO OPREMO



opreme, ki jo odobri naš Tehnični oddelek.



Moč dodatne opreme, ki jo želite priključiti, ne sme presegati 120 W (12 V).

Če hkrati uporabljate več vtičnic za dodatno opremo, skupna napetost priključene dodatne opreme ne sme presegati 180 W.

**Obstaja nevarnost požara.**



Uporabite lahko vtičnici **1** in **2**.  
Predvidene so za priključitev dodatne



# ZADNJA POLICA

## Odstranitev



- odpnite obe vrvici **1** iz prtljažnega prostora;
  - dvignite polico **2**, da jo odpnete (premik **A**);
  - zadnjo polico potegnite k sebi.
- Pri nameščanju police ravnajte v obratnem zaporedju.



Na zadnjo polico ne odlagajte nobenih težkih ali trdih predmetov. V primeru sunkovitega zaviranja ali nesreče lahko predstavljajo nevarnost za potnike v vozilu.

# ODLAGALNI PRTLJAŽNI PROSTOR

## Premični pod 1

### Raven položaj



Če preklopite naslonjalo zadnjega sedeža, lahko uporabljate ravno dno in pregradite prtljažnik v dva ločena dela.

Premični pod je nameščen na vodilu **2**.



Maksimalna teža za premični pod: 100 kg, enakomerno razporejenih.

## Vmesni položaj



Pri blokiranem položaju omogoča dostop do orodja pod talno oblogo v prtljažniku.

- Odstranite premični pod **1**;
- položite ga v prtljažni prostor, pri čemer uporabite priložena vodila **2**.

## Spravljeni položaj

(odvisno od vozila)

Omogoča povečanje prostornine prtljažnika.

- Odstranite premični pod **1**;
- zadnjo sedežno klop premaknite naprej s pomočjo ročice na zadnjih sedežih → **57**;

- postavite premični pod **1** v prtljažnem prostoru pod tekač **2**.

# PREVOZ TOVORA V PRTLJAŽNEM PROSTORU

Tovor namestite v prtljažni prostor tako, da so njegove največje dimenzije naslonjene ob:



– zadnji del zadnje sedežne klopi za običajno nalaganje (primer **A**);



– naslonjala sprednjih sedežev z zloženimi naslonjali zadnjih sedežev, kar velja za največje obremenitve (primer **B**).

Prepričajte se, da so predmeti, ki jih prevažate, enakomerno razporejeni po celotnem nakladalnem območju.

Pred nameščanjem raznih predmetov na preklopljeno naslonjalo sedeža morate sneti vzglavnike, da bo naslonjalo sedeža čim bolj stisnjeno k sedišču.

**Opomba:** če nimate rezervnega kolesa ali garniture za polnjenje pnevmatik, ne obremenite dna prtljažnega prostora.



Težje predmete vedno položite neposredno na pod.

Uporabite pritrdilna mesta **1**, ki so v podu prtljažnika, če je vozilo opremljeno z njimi. Predmeti morajo biti naloženi tako, da v primeru sunkovitega zaviranja ne bodo odleteli naprež in ogrožali potnikov.

Zapnite varnostne pasove na zadnjih sedežih, tudi če na sedežih ni potnikov.

# PREVOZ TOVORA: VLEČNA KLJUKA

**i** Dovoljena nosna teža, največja dovoljena vlečna teža pri zaviranju in brez zaviranja: → 407.

## Izbira in namestitvev vlečne kljuke

Vlečna kljuka (prečni nosilec in priklop), ki ni bila del serijske opreme vozila: celotna vlečna kljuka in pritrditve ne smejo presegati 28 kg.

Nobena vlečna naprava ne sme ovirati nobenih svetlobnih sestavnih delov ali registrske tablice, kadar je ne uporabljate.

V vseh primerih morate upoštevati predpise določene države, v kateri se nahajate. Glede vgradnje in pogojev uporabe glejte navodila za montažo.

Svetujemo vam, da ta navodila shranite skupaj z drugimi dokumenti vozila.

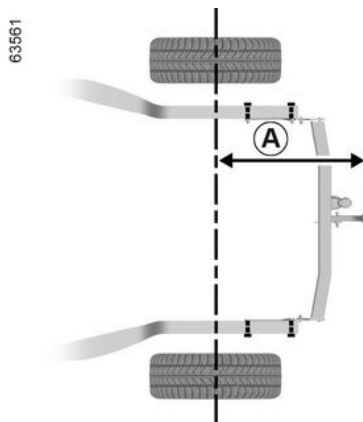

Najdaljša razdalja **A**: 843 mm.

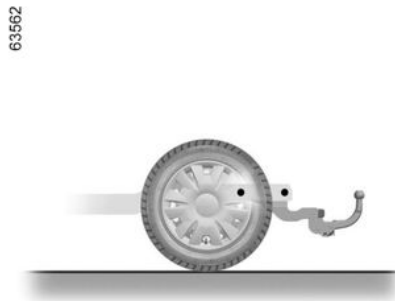

# NOSILNI DROGOVI PRTLJAŽNIKA NA STREHI, SPOJLER

## Dostop do pritrdišč

Vozila z vzdolžnimi nosilnimi drogovi prtljažnika na strehi

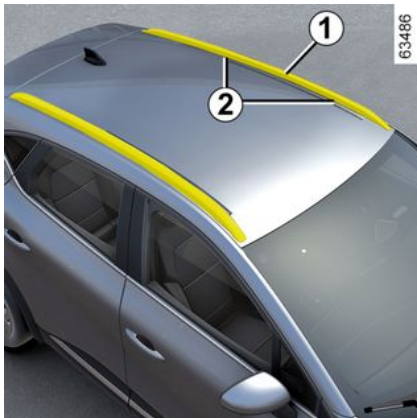

Vložki za pritrditev **2** so na vzdolžnih nosilnih drogovi prtljažnika na strehi **1**.

Vozila brez vzdolžnih nosilnih drogovi prtljažnika na strehi

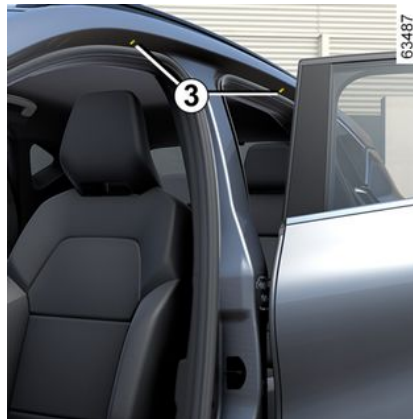

Odprite vrata za dostop do pritrdilnih vložkov **3**.



Svetujemo vam, da se pri izbiri opreme, ki je najprimernejša za vaše vozilo, obrnete na predstavnika pooblaščenih servisnih mrež za vaše vozilo.

Za montažo nosilnih drogovi prtljažnika in pogoje uporabe glejte navodilo za montažo te opreme.

Svetujemo vam, da ta navodila shranite skupaj z drugimi dokumenti vozila.

**Dovoljena obremenitev prtljažnika na strehi → 407.**

4



Za pritrditev strešnih drogovi na vozilo uporabljajte samo vijake, ki so bili dobavljeni z originalnimi strešnimi drogovi in so jih homologirale naše tehnične službe.

**Varnostna priporočila za uporabo**

**Rokovanje z vrati prtljažnega prostora**

## NOSILNI DROGOVI PRTLJAŽNIKA NA STREHI, SPOJLER

Pred odpiranjem vrat prtljažnega prostora preverite stanje predmetov in/ali dodatne opreme (nosilec za kolo, kovček za prtljago itd.), nameščenih na nosilnih drogovih na strehi: vsi deli morajo biti pravilno nameščeni in pritrjeni, pri tem pa ne sme biti ovirano pravilno odpiranje vrat prtljažnega prostora.

4

### Spojler A



Prepovedano je pritrditi kakršno koli nosilno opremo (nosilec za kolo, kovček za prtljago itd.), ki se nasloni ob spojler ali prtljažna vrata. Če želite na vozilo namestiti prtljažnik (nosilno napravo), se obrnite na predstavnika pooblaščenega servisne mreže.

## POKROV MOTORNEGA PROSTORA



Za odpiranje povlecite ročko **1** na levi strani armaturne plošče.



Pred kakršnikoli posegom v motornem prostoru morate obvezno izključiti kontakt ➔ **149**.



Izogibajte se pritisku na pokrov motorja: nevarnost nenamernega zapiranja pokrova.



Vsak poseg ali sprememba na "230 V" električnem sistemu vozila (sestavni deli,

kabli, konektorji, pogonska baterija) je strogo prepovedana. **Nevarnost težkih opeklin ali smrtno nevarnega električnega udara.**

Poleg tega se lahko kadarkoli sproži ventilator hlajenja motorja.

Na to vas opozarja nalepka  v motornem prostoru.

**Obstaja nevarnost poškodb.**

## Sprostitev zapaha pokrova motornega prostora



Za odklepanje pritisnite jeziček **2** med odpiranjem pokrova motornega prostora.



Pri delu v bližini motorja bodite pozorni, ker je le ta lahko še vroč. Poleg tega se lahko kadarkoli sproži ventilator hlajenja motorja.

Na to vas opozarja nalepka  v motornem prostoru.

**Obstaja nevarnost poškodb.**

5

## POKROV MOTORNEGA PROSTORA

### Odpiranje pokrova motornega prostora



Dvignite pokrov motorja, sprostite oporo **5** iz njegovega pritrdišča **6** z ročajem **4** in zaradi lastne varnosti **morate** pritrditi oporo v držalo **3**.



Pri posegih pod pokrovom motornega prostora se prepričajte, ali je ročica brisalcev stekel v izhodiščem položaju. **Obstaja nevarnost poškodb.**

### Zapiranje pokrova

Preden zaprete pokrov, se prepričajte, da niste v motornem prostoru pozabili kakega predmeta.

Za zapiranje pokrova ponovno namestite podporni drog **5** v pritrdišče **6**. Primate pokrov na sredini in ga pridržite do razdalje 30 cm od zaprtega položaja, nato ga izpustite. Zapre se z lastno težo.



Preverite, ali je pokrov motornega prostora dobro zaprt. Prepričajte se, da nič ne ovira pritrdišča za blokiranje (kamenčki, krpa ...).



Ko zaključite delo v predelu motorja, poskrbite, da česa ne pozabite (krpe, orodja ...). Take ovire lahko poškodujejo motor ali zanetijo požar.



Tudi v primeru rahlega udarca v predel okrasne maske ali pokrova motornega prostora naj predstavnik servisne mreže za vaše vozilo čim prej pregleda sistem za zaklepanje pokrova.



## NIVO MOTORNEGA OLJA:

### splošno

Normalno je, da vsak motor porabi določeno količino olja za mazanje in hlajenje svojih delov. Zato je včasih treba doliti nekaj olja tudi med dvema rednima zamenjavama.

Če je po končani fazi utekanja vozila treba doliti več kot 0,5 l olja na prevoženih 1.000 km, se obrnite na predstavnika servisne mreže za vaše vozilo.

**Pogostost menjave olja: redno preverjajte nivo olja, vsekakor pa pred vsako daljšo vožnjo, da se izognete morebitnim poškodbam motorja.**

### Odčitavanje nivoja olja

Nivo olja morate odčitavati, ko vozilo stoji na ravnih tleh in po daljšem mirovanju motorja.

**Za ugotavljanje natančnega nivoja olja in preverjanje, da ni presežen maksimalen nivo (nevarnost okvare motorja), je treba obvezno uporabljati merilno palico.**

Odvisno od vozila prikazovalnik na instrumentni plošči opozarja samo na minimalen nivo olja.

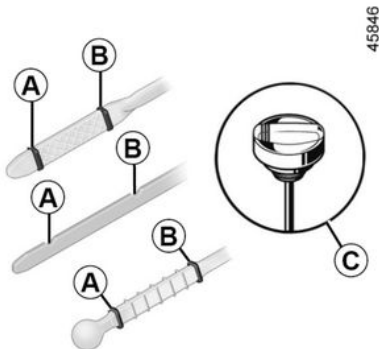

- Potegnite ven merilno palico in jo obrišite s čisto krpo, ki ne pušča vlaken;
- vtaknite merilno palico v cevko do nastavka na palici; pri motorjih, ki so opremljeni z "merilno palico s pokrovčkom" **C**, mora biti pokrovček privit do konca;
- ponovno odstranite merilno palico;
- odčitajte raven: nikoli ne sme pasti pod raven "mini" **A** niti preseči ravni "maxi" **B**.

Ko ste preverili nivo olja, ponovno potisnite merilno palico do konca oziroma popolnoma privijte merilno palico s pokrovčkom.



### Dolivanje motornega olja

Uporabite lij ali zaščitite odprtino za nalivanje, da preprečite uhajanje olja na vroče predele motornega prostora ali občutljive predele (npr. električni sestavni deli).

**Obstaja nevarnost požara.**



### Presežen maksimalni nivo motornega olja

Pri nalivanju olja ne smete nikoli preseči maksimalne omejitve nivoja **B**: nevarnost okvare motorja in sistema za nadzor izpustov. Če je presežen maksimalni nivo olja, **ne zaganjajte vozila**, ampak se posvetujte s predstavnikom pooblaščenih servisnih mrež za vaše vozilo.

## NIVO MOTORNEGA OLJA:



Pred kakršnikoli posegom v motornem prostoru morate obvezno izključiti kontakt ➔ 149.

### Dolivanje, nalivanje, praznjenje

#### Dolivanje/nalivanje

5



Vozilo mora biti parkirano na ravnih tleh, motor pa mora biti zaustavljen in

hladen (na primer pred prvim zagonom v dnevu).



Pred kakršnim koli posegom v motornem prostoru morate obvezno izključiti kontakt ➔ 149 ali ➔ 150.



Ne prekoračite ravni "maxi" in ne pozabite namestiti pokrovčka **1** ter vstaviti merilne palice **2**.

- Odvijte pokrovček **1**.
- dopolnite do ustreznega nivoja (informativno: količina med oznakama "mini" in "maxi" na merilni palici **2** je med 0,9 l in 2 l, odvisno od motorja;
- počakajte približno 20 minut, da olje steče;
- z merilno palico **2** preverite nivo olja (po prej opisanem postopku).

Potem, ko ste preverili nivo, ponovno potisnite merilno palico do konca, oziroma popolnoma privijte merilno palico s pokrovčkom.

## NIVO MOTORNEGA OLJA:



### Dolivanje motornega olja

Uporabite grlo ali zaščitite odprtino za nalivanje, da preprečite uhajanje motornega olja na vroče predele motornega prostora ali občutljive predele (npr. električni sestavni deli).

**Obstaja nevarnost požara.**



Presežen maksimalni nivo motornega olja  
Pri nalivanju olja ne smete nikoli preseči maksimalne omejitve nivoja: nevarnost okvare motorja in sistema za nadzor izpustov.  
Če je presežen maksimalen nivo olja, **ne zaženite motorja**, ampak pokličite predstavnika servisne mreže za vaše vozilo.



Pri posegih pod pokrovom motornega prostora se prepričajte, ali je ročica brisalcev stekel v izhodiščem položaju.  
**Obstaja nevarnost poškodb.**

## Zamenjava motornega olja

**Interval za zamenjavo:** glejte knjižico vzdrževanja vašega vozila.

### Kapaciteta menjave

Glejte dokument vzdrževanja vozila ali se posvetujte s predstavnikom pooblaščenega servisne mreže vozila. Nivo motornega olja vedno preverite z merilno palico po zgoraj opisanem postopku (nivo ne sme biti nikoli nižje od oznake mini ali višji od oznake maxi na merilni palici).

### Kakovost motornega olja

Glejte dokument vzdrževanja vašega vozila.



**Zamenjava motornega olja:** če olje menjate pri segretem motorju, pazite, da se ne opečete z iztekajočim oljem.



**Dolivanje in/ali preverjanje nivoja olja:** pri dolivanju ali preverjanju nivoja olja pazite, da se olje ne razlije na katerega od delov motorja. Ne pozabite pravilno zapreti pokrovčka in namestiti merilne palice, da preprečite razprševanje olja po vročih delih motorja.  
**Obstaja nevarnost požara.**



V primeru nenormalnega ali ponavljajočega se zniževanja nivoja se posvetujte s predstavnikom servisne mreže za vaše vozilo.

## NIVO MOTORNEGA OLJA:



Pri delu v bližini motorja bodite pozorni, ker je le ta lahko še vroč. Poleg tega se lahko kadarkoli sproži ventilator hlajenja motorja.

Na to vas opozarja nalepka  v motornem prostoru.

**Obstaja nevarnost poškodb.**



Ne pustite, da motor teče v zaprtem prostoru: izpušni plini so strupeni.

5

## NIVOJI, FILTRI

### Hladilna tekočina motorja z notranjim zgorevanjem

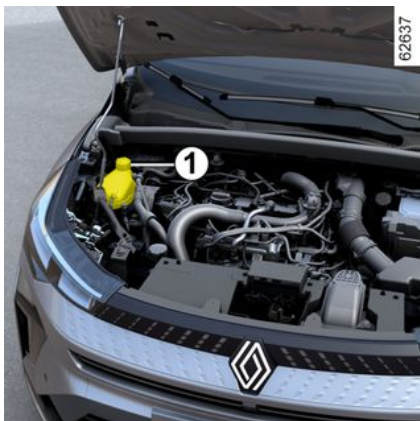

Ko je kontakt izklopljen in je vozilo parkirano na ravni površini, mora biti nivo pri **hladnem motorju** med oznakama »MINI« in »MAXI« na posodi za hladilno tekočino **1**.

Tekočino dolijte pri **hladnem** motorju, preden nivo pade pod oznako »MINI«.

#### **Pogostnost preverjanja nivoja hladilne tekočine**

**Redno preverjajte nivo hladilne tekočine** (zaradi pomanjkanja hladilne tekočine lahko pride do težjih poškodb motorja z notranjim zgorevanjem).

Če jo je potrebno doliti, uporabite izključno tekočino, ki jo je homologiral naš Tehnični oddelek, kar zagotavlja:

- zaščito proti zamrzovanju;
- protikorozijsko zaščito hladilnega krogotoka.



Pred kakršnimkoli posegom v motornem prostoru morate obvezno izključiti kontakt → 149.

#### **Pogostnost zamenjave**

Glejte dokument vzdrževanja vašega vozila.



V primeru nenormalnega ali ponavljajočega se zniževanja nivoja se posvetujte s predstavnikom servisne mreže za vaše vozilo.



Pri posegih pod pokrovom motornega prostora se prepričajte, ali je ročica brisalcev stekel v izhodiščem položaju.  
**Obstaja nevarnost poškodb.**



Na hladilnem krogotoku ne smete izvajati nobenih posegov, dokler je motor z notranjim zgorevanjem vroč.  
**Obstaja nevarnost opeklin.**

5

## NIVOJI, FILTRI

### Hladilni sistem električnega pogonskega sistema



Ta sistem se razlikuje od motorja z notranjim izgorevanjem. Uporablja se za hlajenje elektromotorja.

#### Branje nivoja

Ko je kontakt izklopljen in je vozilo parkirano na ravni površini, odvijte pokrovček posode za hladilno tekočino **2**.

Pri **hladnem motorju** mora biti raven med oznakama "MIN" **3** in "MAX" **4**, prikazanima na notranji strani lijaka.

#### Pogostnost preverjanja nivoja hladilne tekočine

**Redno preverjajte nivo hladilne tekočine** (zaradi pomanjkanja hladilne

tekočine lahko pride do težjih poškodb električnega tokokroga).

Če je potrebno dolivanje, se obrnite na predstavnika pooblaščenega servisne mreže.



Pred kakršnimkoli posegom v motornem prostoru morate obvezno izključiti kontakt → **149**.

#### Pogostnost zamenjave

Glejte dokument vzdrževanja vašega vozila.



V primeru nenormalnega ali ponavljajočega se zniževanja nivoja se posvetujte s predstavnikom servisne mreže za vaše vozilo.



Pri posegih pod pokrovom motornega prostora se prepričajte, ali je ročica brisalcev stekel v izhodiščem položaju.  
**Obstaja nevarnost poškodb.**



Na hladilnem krogotoku ne smete izvajati nobenih posegov, dokler je motor z notranjim zgorevanjem vroč.

**Obstaja nevarnost opeklin.**

### Nivo zavorne tekočine



Redno kontrolirajte nivo zavorne tekočine, še posebno, če občutite, da je učinkovitost zaviranja slabša kot običajno.

Nivo je potrebno preverjati pri ugasnjem motorju in na ravni podlagi.

## NIVOJI, FILTRI

### Nivo 5

Običajno je, da nivo podate, ko se obloge obrabijo, vendar nikoli ne sme pasti pod opozorilno črto "MINI".

Če želite sami preverjati stanje obrabe zavornih kolutov in zavornih bobnov, si v servisni mreži ali na proizvajalčevi spletni strani priskrbite dokument, v katerem je opisan postopek kontrole.

### Nalivanje

Posege na hidravličnem zavornem sistemu, ki zahtevajo zamenjavo tekočine, zaupajte strokovnjaku v servisni mreži.

Obvezno uporabljajte tekočino, ki so jo homologirale naše tehnične službe (iz zapečatenih plastenke).

### Pogostnost zamenjave

Glejte dokument vzdrževanja vašega vozila.



V primeru nenormalnega ali ponavljajočega se zniževanja nivoja se posvetujte s predstavnikom servisne mreže za vaše vozilo.



Pri delu v bližini motorja bodite pozorni, ker je le ta lahko še vroč. Poleg tega se lahko kadarkoli sproži ventilator hlajenja motorja.

Na to vas opozarja nalepka  v motornem prostoru.

**Obstaja nevarnost poškodb.**

### posoda tekočine za pranje stekel



### Nalivanje

Pri izklopljenem motorju odprite pokrovček **6**. Dolivajte tekočino, dokler

je ne vidite in nato namestite pokrovček nazaj.

**Opomba:** redno preverjajte nivo v posodi in pred odhodom na pot dolijte tekočino.

### Tekočina

Tekočina za pranje vetrobranskega stekla. Pozimi uporabite sredstvo proti zamrzovanju. Uporabljajte izdelke, ki jih priporoča predstavnik pooblaščen servisne mreže.

**Opomba:** ne uporabljajte trde vode (obstaja nevarnost poškodbe napajalne črpalke ter nalaganja vodnega kamna na črpalki in šobah).

### Šobe

Za nastavitev višine šob za pranje vetrobranskega stekla se obrnite na predstavnika pooblaščen servisne mreže vozila.



Pred kakršnimkoli posegom v motornem prostoru morate obvezno izključiti kontakt ➔ **149**.

### Filtri

Zamenjava filtrov in filtrirnih vložkov (zračni filter, filter potniškega prostora

5

## NIVOJI, FILTRI

itd.) je predvidena v postopkih vzdrževanja vašega vozila.

**Pogostnost zamenjave filtrov in filtrnih vložkov:** glejte knjižico za vzdrževanje vašega vozila.



Pri posegih pod pokrovom motornega prostora se prepričajte, ali je ročica brisalcev stekel v izhodiščem položaju.

**Obstaja nevarnost poškodb.**



Pri delu v bližini motorja bodite pozorni, ker je le ta lahko še vroč. Poleg tega se lahko kadarkoli sproži ventilator hlajenja motorja.

Na to vas opozarja nalepka  v motornem prostoru.

**Obstaja nevarnost poškodb.**

5



# TLAK V PNEVMATIKAH

## Oznaka A

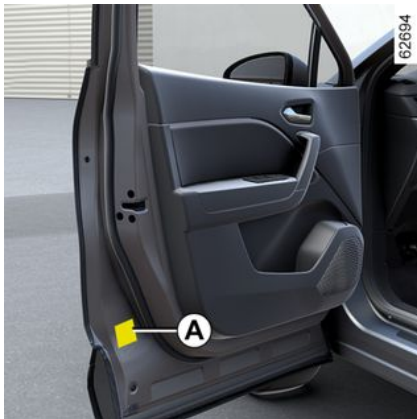

Vidna je pri odprtih vratih.

Tlak v pnevmatikah je treba preverjati, ko so te hladne.

Če tlaka ne morete preveriti, ko so pnevmatike **hladne, morate navedene vrednosti tlaka povečati za 0,2 do 0,3 bara (ali 3 PSI). Nikoli ne izpuščajte zraka iz segrelih pnevmatik!**

Tlak zraka mora ustrezati trenutni uporabi vozila (prazno vozilo, obteženo vozilo, vožnja po avtocesti itd.). Upoštevajte predpisane vrednosti za tlak v pnevmatikah (vključno z rezervnim kolesom). Preverite ga vsaj

enkrat na mesec in pred vsako daljšo vožnjo.

Glede na vozilo morate po vsakem ponovnem polnjenju ali nastavitvi tlaka v pnevmatikah ponastaviti referenčno vrednost tlaka v pnevmatikah → 178.

### Vozilo z opozorilnikom za izgubo tlaka v pnevmatikah

Če so pnevmatike premalo napolnjene (predrtje, prenizek tlak itd.), se prižge

opozorilna lučka  na instrumentni plošči → 178.

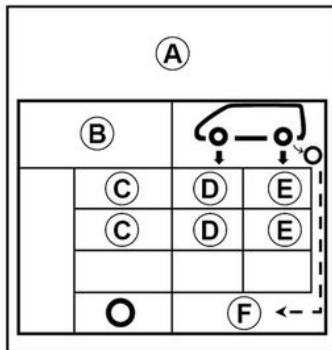

**B.** : dimenzije pnevmatik, s katerimi je opremljeno vozilo.

**C.** : predvidena hitrost vozila

**D.** : tlak zraka v prednjih pnevmatikah

**E.** : tlak zraka v zadnjih pnevmatikah

**F.** : tlak zraka v pnevmatiki rezervnega kolesa



**Vleka prikolice s polno obteženim vozilom (največja dovoljena skupna teža)**

Hitrost vožnje ne sme biti večja od **100 km/h, tlak v pnevmatikah pa povišan za 0,2 bara → 407.**

**Nevarnost, da pnevmatike počijo.**

**Varna vožnja s pnevmatikami in namestitve verig:** za informacije o pogojih vzdrževanja uporabi verig → 365 (glede na vozilo).

## TLAK V PNEVMATIKAH



Tako boste poskrbeli za svojo varnost in skladnost z zakonodajo.

Ko jih je potrebno zamenjati, morajo biti na vsaki osi nameščene pnevmatike iste znamke, velikosti, tipa in profila.

**Njihova nosilnost in indeks hitrosti morata biti vsaj enaka originalnim prvotnim pnevmatikam, oziroma v skladu s priporočili pooblaščenega prodajalca.**

Z neupoštevanjem teh navodil lahko ogrozite lastno varnost in zanesljivost vozila.

**Obstaja nevarnost izgube nadzora nad vozilom.**

5

## AKUMULATOR:



Akumulator **1** ne zahteva vzdrževanja. **Ne odpirajte ga in ne dolivajte nobene tekočine.**



Z akumulatorjem ravnajte zelo previdno, ker je v njem žveplena kislina, ki je nevarna za kožo in še posebej za oči. Če se to zgodi, prizadeto mesto takoj izperite z veliko vode. Po potrebi poiščite zdravniško pomoč. Sestavnih delov akumulatorja ne izpostavljajte ognju, žarečim predmetom ali iskram (zaradi nevarnosti eksplozije).

Pri nekaterih izvedenkah vozila je prisoten sistem, ki stalno preverja stanje napolnjenosti akumulatorja. Če se zmanjša, se na instrumentni plošči prikaže sporočilo "Način varčevanja z energijo baterije" in nato sporočilo "Prazen akumulator - Zaženite motor". V tem primeru zaženite motor in sporočilo na instrumentni plošči bo izginilo.

**Opomba:** sporočilo "Način varčevanja z energijo baterije" se lahko prikaže po 5 do 30 minutah uporabe vozila pri zaustavljenem motorju, da uporabnika opozori, da se bodo morda funkcije, ki porabljajo energijo (notranja osvetlitev, radio, navigacijski sistem,

prezračevanje, napajanje dodatne opreme itd.), samodejno izklopile.

Stanje napolnjenosti akumulatorja se lahko zmanjša, zlasti, če uporabljate vozilo:

- za krajša potovanja;
- v mestnem okolju;
- pri nizkih temperaturah;
- po daljši uporabi električnih porabnikov (radio itd.) pri izključenem kontaktu.



Pred kakršnimkoli posegom v motornem prostoru morate obvezno izključiti kontakt ➔ **149**.



Pri delu v bližini motorja bodite pozorni, ker je le ta lahko še vroč. Poleg tega se lahko kadarkoli sproži ventilator hlajenja motorja.

Na to vas opozarja nalepka



**Obstaja nevarnost poškodb.**

5

# AKUMULATOR:

## Oznaka A



Upoštevajte oznake, navedene na akumulatorju:

- **2** odprt plamen in kajenje sta prepovedana;
- **3** zaščita za oči obvezna;
- **4** hranite zunaj dosega otrok;
- **5** eksplozivne snovi;
- **6** glejte navodila za uporabo;
- **7** jedke snovi.



Zaradi vaše varnosti in dobrega delovanja električne opreme vozila (luči, brisalci, pomoč pri zaviranju ...) mora kakršen koli poseg na akumulatorju (razstavljanje, odklop ...) obvezno opraviti specializirani strokovnjak.  
**Nevarnost opeklin zaradi električnega udara.**

Obvezno morate upoštevati predpisane roke za zamenjavo (ne smete jih prekoračiti), ki so navedeni v navodilih za vzdrževanje.

Tip akumulatorja je specifičen.

Obvezno ga je potrebno zamenjati z enakim tipom.

Pokličite predstavnika pooblaščenih servisnih mrež.

## DODATNI 12-VOLTNI AKUMULATOR

### Pod sovoznikovim sedežem



Odvisno od vozila se dodatni akumulator **1** nahaja pod sovoznikovim sedežem v posebnem predalu: dovaja energijo, ki je potrebna za uporabo določene opreme.

Dodatni akumulator **1** ne zahteva posebnega vzdrževanja. **Ne odpirajte ga in ne dolivajte nobene tekočine.**

### Oznaka A

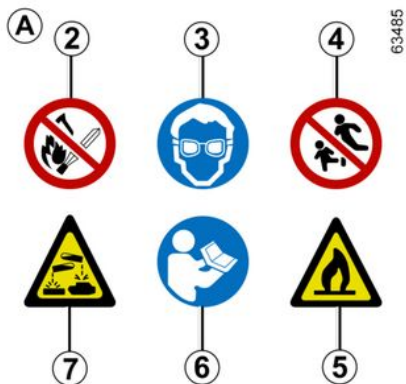

Upoštevajte oznake, navedene na akumulatorju:

- **2** odprt plamen in kajenje sta prepovedana;
- **3** zaščita za oči obvezna;
- **4** hranite zunaj dosega otrok;
- **5** vnetljivi materiali;
- **6** glejte navodila za uporabo;
- **7** jedke snovi.



Zaradi vaše varnosti in dobrega delovanja električne opreme vozila (luči, brisalci, pomoč pri zaviranju ...) mora kakršen koli poseg na akumulatorju (razstavljanje, odklop ...) obvezno opraviti specializirani strokovnjak. **Nevarnost opeklin zaradi električnega udara.**

Tip akumulatorja je specifičen. Obvezno ga je potrebno zamenjati z enakim tipom. Pokličite predstavnika pooblaščenih servisnih mrež.

### V prtljažnem prostoru

(Vozilo E-Tech Full Hybrid)

## DODATNI 12-VOLTNI AKUMULATOR



Sekundarni 12-voltni akumulator, nameščen v prtljažnem prostoru: zagotavlja energijo za odklepanje/ zaklepanje vozila in za delovanje opreme.

**Ne odpirajte ga in ne dolivajte nobene tekočine.**

Stanje napolnjenosti dodatnega 12-voltnega akumulatorja **1** se lahko zmanjša, zlasti če uporabljate vozilo:

- pri izjemno nizki temperaturi;
- po daljši uporabi funkcij, ki porabljajo energijo, ko je kontakt izklopljen;
- ko je bilo vozilo dlje časa parkirano.



Zaradi vaše varnosti in ustreznega delovanja električne opreme vozila (luči, brisalcev, pomoči pri zaviranju itd.) mora vse posege na sekundarnem 12 V akumulatorju (odstranitev, odklop itd.) **obvezno** opraviti specializirani strokovnjak pooblaščen mreže. Nevarnost opeklin zaradi električnega udara.

Upoštevati **morate** predpisane roke za zamenjavo (ne smete jih prekoračiti), ki so navedeni v navodilih za vzdrževanje. Tip akumulatorja je specifičen. Obvezno ga je potrebno zamenjati z enakim tipom. Pokličite predstavnika pooblaščen servisne mreže.



Upoštevajte oznake, navedene na akumulatorju:

2. ne približujte virov odprtega ognja in ne kadite;
3. obvezna je zaščita za oči;
4. hranite izven dosega otrok ;
5. eksplozivna snov;
6. upoštevajte uporabniški priročnik;
7. jedka snov.

## DODATNI 12-VOLTNI AKUMULATOR



Dodatnega »12-voltnega« akumulatorja ni dovoljeno odklopiti.

**Nevarnost opeklin  
zaradi električnega udara.**

# VZDRŽEVANJE KAROSERIJE

Dobro vzdrževano vozilo ostane dlje časa v dobrem stanju.

Zato vam priporočamo redno vzdrževanje zunanosti vozila.

Vaše vozilo je bilo že ob izdelavi kakovostno zaščiteno proti koroziji. Vendar je kljub temu stalno izpostavljeno različnim škodljivim dejavnikom.

## Atmosferski povzročitelji korozije

- Onesnaženo ozračje (v mestnih območjih in industrijskih conah),
- sol v ozračju (obmorska področja, zlasti ko so temperature višje),
- različni vremenski dejavniki in vlaga v zraku (soljena cestišča pozimi, voda za pranje mestnih ulic itd.).

## Poškodbe v prometu

### Odrgnine

Prah iz ozračja, z vetrom nanesen pesek, gramoz, ki prileti izpod koles drugih vozil itd.

Treba je skrbeti, da ne bi po nepotrebnem prihajalo do poškodb.

## Kaj morate storiti

priporočamo pogosto pranje vozila pri **zaustavljenem motorju** z ustreznimi čistilnimi sredstvi, ki jih priporoča naša tehnična služba (nikoli ne uporabljajte abrazivnih sredstev). Pred tem

temeljito sperite z napravo za pranje s curkom:

- razne smole in industrijsko umazanijo;
- blato, ki tvori vlažno zmes v blatniških koših in podvozju;
- **ptičje iztrebke, katerih kemična sestava lahko povzroči hitro poškodbo, razbarvanje ali celo odstopanje barve.**

Zato je tako umazanijo obvezno **čim prej** odstraniti, ker je sicer kasneje ne boste mogli niti s poliranjem;

- sol, ki se je nabrala predvsem na blatniških koših in spodnjem delu vozila po vožnji na območju, kjer so bila kemična topila.

Z vozila redno odstranjajte dele rastlin (smolo, liste ...).

Na cestah, posutih s peskom, imejte ustrezno razdaljo za vozilom, ki vozi pred vami; tako se lak ne bo poškodoval.

Poškodovana mesta čim prej popravite ali vsaj zaščitite. Tako se boste izognili nepotrebnim pojavom korozije.

Če ima vaše vozilo posebno garancijo na zaščito proti koroziji, ne pozabite opravljati rednih pregledov vozila pri pooblaščenem servisu. Glejte knjižico za vzdrževanje.

Upoštevajte lokalne predpise glede pranja vozil (npr.: vozila ne perite na določenih mestih).

Pri pranju vozila z visokotlačno čistilno napravo upoštevajte naslednje varnostne ukrepe:

- prepričajte se, da je barva vozila, površina ali sestavni del, ki ga želite očistiti, primeren za to vrsto pranja;
- tlak naprave mora biti nižji od 100 barov;
- pri pranju namestite razpršilno šobo vsaj 15 cm od vozila in preverite, ali je pretok vode nižji pod 15 l/min;
- pri pranju se ne zadržujte dlje na isti površini, prizadetih mestih ali tesnilih (nevarnost poškodb barve, odstranitve tesnil itd.).

Če je bilo treba katerega od mehanskih delov, tečajje ipd. očistiti, je na ta del obvezno treba ponovno nanesti zaščitno razpršilo, ki ga odobrijo tehnične službe.



Pri predstavnikih servisne mreže za vaše vozilo imate na voljo posebna čistilna sredstva za vzdrževanje vašega vozila.



# VZDRŽEVANJE KAROSERIJE

## Čemu se morate izogibati

Pranje vozila na močnem soncu ali hudem mrazu.

Odstranjevanje umazanije in tujkov brez praskanja.

Odlašanje s pranjem tako dolgo, da postane vozilo močno umazano.

Puščanje, da se začne pojavljati rja.

Uporaba topil in sredstev, ki jih naše tehnične službe niso odobrile, za odstranjevanje madežev, lahko poškoduje barvo vozila.

Voznja po zasneženih in soljenih cestah brez poznejšega temeljitega pranja spodnjega dela vozila.



Razmaščevanje ali čiščenje z visokotlačno napravo za pranje ali s čistilnimi sredstvi, ki jih ni odobrila tehnična služba:

- mehanski sestavni deli (npr.: motorni prostor);
- kolesa (npr. elementi zavornega sistema, kot so zavorne čeljusti);
- podvozje;
- deli s tečajji (npr.: notranja stran vrat);
- pobarvani zunanji plastični deli (npr.: odbijači).

To lahko povzroča hitrejšo rjavenje ali slabo delovanje.

## Posebnost vozil mat barve

Pri tej barvi so potrebni določeni previdnostni ukrepi.

## Kaj morate storiti

Prati avtomobil z veliko vode, ročno, z mehko krpo ali nežno gobo ...

## Čemu se morate izogibati

Uporaba izdelkov na osnovi voska (poliranje).

Preveč intenzivno drgnjenje.

Pranje vozila v samodejni avtopralnici.

Lepljenje nalepk na pobarvane površine (tveganje ostankov sledov lepila).



Pranje vozila z visokotlačno napravo za čiščenje.

## Pred vhodom v avtomatsko avtopralnico

Namestite ročico brisalca v položaj mirovanja ➔ 137.

Poskrbite, da bo zunanja oprema dobro pritrjena (dodatni žarometi, vzvratni ogledali, metlice brisalcev).

Odstranite radijsko anteno, če je v opremi vozila.

Preverite, ali so vratca posode za gorivo zaprta in nato zaklenite vozilo.

Poskrbite za odstranitev lepila in po končanem pranju anteno ponovno namestite.

## Čiščenje žarometov, tipal in kamer

Uporabljajte mehko krpo ali vato.

Če to ne zadostuje, slednjo rahlo prepojite z milnico, nato izperite z vlažno mehko krpo ali vato.

Na koncu vse skupaj previdno obrišite s suho mehko krpo.

**Ne uporabljajte sredstev za čiščenje, ki vsebujejo alkohol, ali neustreznih pripomočkov (npr. strgalo).**

## Čistilne nalepke, okrasne folije itd.

### Kaj morate storiti

Uporabljajte mehko krpo ali vato.

Rahlo navlažite z milnico, nato pa vedno obrišite z mehko krpo ali vato.

## VZDRŽEVANJE KAROSERIJE

Na koncu vse skupaj previdno obrišite s suho mehko krpo.

### Čemu se morate izogibati

Uporabite čistila na alkoholni osnovi.

Uporabite pripomočke (npr. strgalo).

Preveč intenzivno drgnjenje.



5

Pranje vozila z visokotlačno napravo za čiščenje.

# VZDRŽEVANJE NOTRANJE OPREME

Dobro vzdrževano vozilo ostane dlje časa v dobrem stanju. Zato vam priporočamo redno vzdrževanje notranjosti vozila.

Madeže je potrebno očistiti čim prej.

Za čiščenje vseh vrst madežev uporabite **hladno (ali mlačno) milnico, pripravljeno na osnovi naravnega mila**.

**Odsvetujemo vam uporabo čistil (detergenta za posodo, čistila v prahu, čistila na osnovi alkohola ...).**

Uporabite mehko krpo.

Izperite in popivnajte odvečno tekočino.

## Zaslon multimedijskega sistema

Vzdrževanje zaslona je lahko odvisno od vrste multimedijske opreme. Za dodatne informacije glejte navodila multimedijskega sistema.

## Stekla instrumentov

(npr. instrumentna plošča, ura, prikazovalnik zunanje temperature)

Uporabljajte mehko krpo ali vato.

Če to ne zadostuje, uporabite mehko krpo (ali vato), ki jo rahlo navlažite z milnico, nato pa obrišite z drugo vlažno mehko krpo ali vato.

Zatem vse skupaj **previdno** obrišite s suho mehko krpo.

**Na območju ne uporabljajte izdelkov, ki vsebujejo alkohol, in/ali tekočin v razpršilu.**

## Varnostni pasovi

Pasovi naj bodo vedno čisti.

Za čiščenje uporabljajte sredstva, ki jih priporočajo naše tehnične službe (butične prodajalne za znamko vašega vozila), ali pa v mlačno milnico namočeno gobo in na koncu obrišite in posušite s suho krpo.

**Ne uporabljajte kemičnih čistil ali barvil.**

## Tkanine (sedeži, prevleke na vratih ...)

S tkanin **redno** odstranjujte prah.

### Madeži od tekočin

Uporabite milnico.

Milnico nežno popivnajte (nikoli ne drgnite) z mehko krpo, sperite z vodo in popivnajte odvečno vodo.

### Madeži od trdnih ali kremastih snovi

**Nemudoma** previdno odstranite trdno ali kremasto snov z lopatico (v smeri od roba madeža proti sredini, da ga ne razširite).

Madeže od tekočin očistite, kot je navedeno.

### Madeži od bonbonov in žvečil

Na madež položite kocko ledu, da madež zmrzne, potem nadaljujte enako kot pri čiščenju madežev trdnih snovi.



Za nasvete glede notranjega vzdrževanja in/ali nezadovoljivega rezultata se obrnite na predstavnika znamke vašega vozila.

## Odstranjevanje/ponovno dodajanje odstranljive opreme, ki je bila v vozilu

Če ste morali odstraniti odstranljivo opremo, da bi očistili kabino (na primer predpražnike), jo vedno vrnite pravilno in na pravo stran (voznikov predpražnik je treba vrniti na voznikovo stran ...) ter jo pričvrstite z elementi, ki ste jih dobili skupaj z opremo (voznikov predpražnik je treba na primer vedno pričvrstiti s pomočjo prednameščenih delov za pritrditev).

Pri zaustavljenem vozilu vedno preverite, da nič ne ovira vožnje (ovira, ki bi preprečevala pritiskanje pedalov,

## VZDRŽEVANJE NOTRANJE OPREME

tepih, ki bi se lahko zagozdil pod peto voznika itd.).

### Čemu se morate izogibati

Nameščanje predmetov, kot so osvežilci zraka, dišave ipd. v predel zračnikov je odsvetovano, saj lahko poškodujejo oblogo armaturne plošče.



5

Uporaba visokotlačne opreme za čiščenje ali razpršil v potniškem prostoru:

njihova neprevidna uporaba lahko med drugim povzroči nepravilno delovanje električnih in elektronskih sestavnih delov v vozilu.

# PREDRTA PNEVMATIKA, REZERVNO KOLO

## V primeru predrtja



Glede na vozilo so na voljo:

- garnitura za polnjenje pnevmatik **A** je shranjena v koritu pod talno oblogo prtljažnega prostora ali v odlagalnem predalu v zadnjih levih vratih → 357 (odvisno od vozila);
- rezervno kolo **B** ali pnevmatike, ki se samodejno zakrpajo.

## Vozilo z opozorilnikom za izgubo tlaka v pnevmatikah

Če so pnevmatike premalo napolnjene (predrtje, prenizek tlak itd.), se prižge

opozorilna lučka  na instrumentni plošči → 178.



Če je bilo rezervno kolo hranjeno več let, ga dajte v pregled vašemu serviserju, ki bo preveril, ali je še ustrezno in se lahko varno uporablja.

### **Vozilo, opremljeno z rezervnim kolesom, ki ima manjše dimenzije od ostalih štirih koles na vozilu:**

- Na isto vozilo ne montirajte nikoli več kot eno rezervno kolo.
- Čim prej zamenjajte rezervno kolo z enakim originalnemu.
- Pri vožnji z rezervnim kolesom, ki mora biti zgolj začasna rešitev, ne smete preseči hitrosti, označene na nalepki na kolesu.
- Zaradi montaže tega kolesa se lahko vozilo drugače obnaša. Izogibajte se naglemu pospeševanju ali upočasnjevanju ter zmanjšajte hitrost pri vožnji v ovinek.
- Če morate uporabiti snežne verige, namestite rezervno kolo na zadnjo premo ter preverite tlak v pnevmatikah.

## PREDRTA PNEVMATIKA, REZERVNO KOLO



Če vozilo parkirate ob robu ceste, morate ostale udeležence v prometu opozoriti na prisotnost svojega vozila tako, da namestite varnostni trikotnik ali kateri drugi opozorilni pripomoček, ki je predpisan po lokalni zakonodaji države, v kateri vozite.

- glede na vozilo dvignite premični pod in preprogo prtljažnika → 328;
- odvijte osrednjo pritrditev **1** na sredini rezervnega kolesa;
- snemite rezervno kolo **B**

Glede na vozilo za shranjevanje predrte pnevmatike v prtljažnik premaknite sedežno klop naprej → 57.

**Opomba:** če nimate rezervnega kolesa ali garniture za polnjenje pnevmatik, ne obremenite dna prtljažnega prostora, ker se pod lahko poškoduje.

Glede na vozilo je komplet orodja nameščen pod ali nad rezervnim kolesom in je pritrjen na steno pod talno oblogo prtljažnega prostora

6

### Rezervno kolo



Za dostop:

- odprite vrata prtljažnega prostora;

## GARNITURA ZA POLNJENJE PNEVMATIK



S tem kompletom lahko popravite pnevmatiko, ki ima na tekalni površini **A** poškodbo, manjšo od 4 mm. S to garnituro ne more popraviti vseh vrst predrtij, na primer poškodb, večjih od 4 mm, zarez na strani pnevmatike **B** itd. Prepričajte se tudi, da je platišče v dobrem stanju. Če je še vedno v pnevmatiki, ne izvlcite tujka, ki je povzročil predrtje.



Garniture za polnjenje ne uporabljajte, če se je zaradi vožnje s predrto pnevmatiko le-ta

poškodovala.

Pred kakršnimkoli posegom natančno preglejte boke pnevmatike.

Prav tako je vožnja s slabo napolnjeno ali z izpraznjeno (predrto) pnevmatiko lahko zelo nevarna in ima lahko za posledico nepopravljivo škodo.

**To popravilo je zgolj začasno.**

Predrto pnevmatiko je treba dati v pregled (in če je mogoče v popravilo) strokovnjaku, takoj ko je mogoče.

Ob zamenjavi pnevmatike, popravljene s to garnituro, morate o tem obvestiti strokovnjaka.

Med vožnjo lahko občutite manjše vibracije, do katerih pride zaradi prisotnosti sredstva v pnevmatiki.



Ta garnitura je homologirana izključno za polnjenje pnevmatik na vozilu, ki je z njo

tovarniško opremljeno.

V nobenem primeru z njo ne smete polniti pnevmatik drugega vozila ali kateregakoli drugega napihljivega predmeta (blazine, čolna...).

Med uporabo steklenice s sredstvom za popravilo pazite, da sredstvo ne pride v stik s kožo.

Če vam kapljice sredstva kljub temu brizgnejo na kožo, prizadeto mesto obilno izperite z vodo.

Garnituro za popravilo pnevmatik hranite izven dosega otrok.

Prazne steklenice ne odvrzite v naravo. Izročite jo predstavniku pooblaščenega servisne mreže za vaše vozilo ali pooblaščenemu podjetju za recikliranje.

Posoda ima omejeno življenjsko dobo, ki je navedena na nalepki. Preverite rok uporabe.

## GARNITURA ZA POLNJENJE PNEVMATIK

Za zamenjavo cevi za polnjenje in steklenice s sredstvom za popravilo pnevmatike se obrnite na predstavnika pooblaščenega servisne mreže za vaše vozilo.

47426

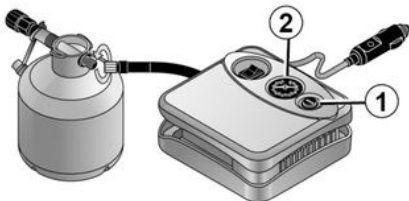

Glede na opremo v primeru predrtja pnevmatike uporabite komplet, ki se, glede na vozilo, nahaja pod talno oblogo prtljažnika ali v predalu za shranjevanje na zadnjih levih vratih.

### Vozilo z opozorilnikom za izgubo tlaka v pnevmatikah

Če so pnevmatike premalo napolnjene (predrtje, izpraznjena pnevmatika itd.),

se prižge opozorilna lučka  na instrumentni plošči → 178.

### Pri delujočem motorju in zategnjeni ročni zavori:

- Odklopite vso dodatno opremo iz vtičnice za dodatno opremo vozila;
- **glejte informacije o kompletu kompresorja za polnjenje pnevmatik** v prtljažniku vozila in upoštevajte navodila za uporabo;
- napolnite pnevmatiko do predpisanega tlaka → 343;
- po največ **15** minutah prenehajte s polnjenjem in preverite tlak (na manometru **2**).

**Opomba:** ko se posoda prazni (v približno 30 sekundah), manometer **2** na kratko prikaže tlak do 6 barov, preden tlak pade;

- prilagodite tlak: za zvišanje tlaka nadaljujete s polnjenjem s pomočjo garniture. Za zmanjšanje tlaka pritisnite gumb **1**.

**Če priporočenega tlaka 1,8 bara ni mogoče doseči v 15 minutah, popravilo ni mogoče. Ne vozite vozila. Obrnite se na predstavnika pooblaščenega servisne mreže.**



Pred uporabo garniture parkirajte vozilo tako, da boste dovolj oddaljeni od prometa, vključite varnostne utripalke, zategnite parkirno zavoro, vsi potniki pa naj zapustijo vozilo in se oddaljijo od cestišča.



Če vozilo parkirate ob robu ceste, morate ostale udeležence v prometu opozoriti na prisotnost svojega vozila tako, da namestite varnostni trikotnik ali kateri drugi opozorilni pripomoček, ki je predpisan po lokalni zakonodaji države, v kateri vozite.



# GARNITURA ZA POLNJENJE PNEVMATIK

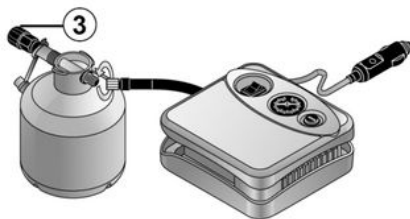

Ko je pnevmatika ustrezno napolnjena, odstranite garnituro: nastavek za polnjenje počasi odvijte s posode **3**, da preprečite razlivanje sredstva, nato pa shranite posodo v plastično embalažo, da preprečite iztekanje sredstva.

- Nalepko s priporočili za vožnjo (nameščena je pod posodo) prilepite na vidno mesto na armaturni plošči.
- Pospravite garnituro.
- Po končanem prvem polnjenju pnevmatika še vedno pušča. Potrebna je krajša vožnja za zamašitev luknje.
- Začnite takoj in vozite s hitrostjo med 20 do 60 km/h, da se sredstvo enakomerno porazdeli v pnevmatiki. Ko prevozite 3 km, ustavite vozilo in preverite tlak.

– Če je tlak višji od 1,3 bara ampak nižji od predpisanega tlaka (glejte nalepko na robu voznikovih vrat), ga nastavite. V nasprotnem primeru se posvetujte s predstavnikom poblaščne servisne mreže za vaše vozilo: pnevmatike ni mogoče popraviti.

## Previdnostni ukrepi pri uporabi garniture

Garnitura za polnjenje ne sme neprekinjeno delovati več kot 15 minut;

Posodo je po prvi uporabi treba zamenjati, čeprav v njej ostane tekočina.



Na podu pred voznikovim sedežem ne sme biti nobenih predmetov, ker lahko v primeru sunkovitega zaviranja zdrsnejo pod pedala in onemogočijo njihovo uporabo.



Pri ventilu bodite pozorni na njegov pokrovček, kajti če slednjega ni oziroma je slabo pravit, lahko povzroči puščanje in slabše tesnjenje pnevmatike. Vedno uporabljajte pokrovčke ventila, ki so enaki originalnim, in poskrbite, da bodo popolnoma pravit.



Po popravilu z uporabo kompleta ne potujete dlje od 200 km. Poleg tega zmanjšajte hitrost in pod nobenim pogojem ne prekoračite hitrosti 80 km/h. Na to vas opozarja nalepka, ki jo morate prilepiti na vidno mesto na armaturni plošči. V skladu s predpisi v posameznih državah je treba zamenjati pnevmatiko, ki je popravljena z garnituro za polnjenje pnevmatik.

# ORODJE



Prisotnost orodij v kompletu orodij **A**, **B** ali **C** je odvisna od vozila.

Po uporabi orodje pospravite na njegovo mesto.

Komplet orodja **B** je nameščen pod rezervnim kolesom

Komplet orodja **C** je nameščen na steni prtljažnika. Pritrjen je z enim ali, odvisno od vozila, dvema trakova.



Po uporabi na mestu **C** orodje ponovno namestite na steno in zategnite trak ali, odvisno od vozila, oba trakova.



## Vzvod 1

Uporabite jo lahko za privijanje ali odvijanje vlečnega priključka **5**.

## Dvigalka 2

Preden jo po uporabi pospravite v njeno ležišče, jo pravilno stisnite skupaj (pazite, da boste pravilno namestili ročico za pogon dvigalke).

## Ključ za okrasne pokrove 3

S tem ključem odstranite okrasne pokrove s koles.

## ORODJE

### Vodilo za kolesne vijake 4

Na koncu odvijanja ali na začetku privijanja kolesnih vijakov.

### Vlečni priključek 5

→ 388

### Ključ za kolesne vijake 6

Lahko se uporablja za privijanje in odvijanje kolesnih vijakov in vlečnega priključka 5.



Orodja nikdar ne pustite nepospravljenega v vozilu, ker lahko pri zaviranju odleti. Po

uporabi poskrbite, da boste celotno orodje ponovno namestili v nosilec, ter ga pravilno pospravili v njegovo ležišče, da preprečite nevarnost poškodb.

Če so rezervnemu kolesu priloženi vijaki, jih lahko uporabljajte izključno za rezervno kolo.



Iz varnostnih razlogov je strogo prepovedano dvigalko uporabljati na način, ki ga ni predvidel

proizvajalec.

Dvigalka je specifična za vozilo in se uporablja za zamenjavo koles.

V nobenem primeru je ni dovoljeno uporabljati:

- z drugim vozilom;
- za popravila;
- za dostop do podvozja vozila.

**Obstaja nevarnost poškodb.**

**Obstaja nevarnost poškodb na vozilu.**

## OKRASNI POKROVI – KOLESA



Okrasni pokrov lahko snamete s ključem za okrasne pokrove **1** (v garnituri orodja) tako, da ključ zataknete v za to predvideno režo v bližini ventila **2**.

Ko ga nameščate, pazite na položaj ventila **2**. Zatakните pritrdilne kaveljčke tako, da začete na strani ventila **A**, nato pa na straneh **B** in **C** ter končate na nasprotni strani ventila **D**.



Orodja nikdar ne pustite nepospravljenega v vozilu, ker lahko pri zaviranju odleti. Po uporabi poskrbite, da boste orodje ponovno namestili v nosilec ter ga pravilno pospravili v njegovo ležišče.

**Obstaja nevarnost poškodb.**

## ZAMENJAVA KOLESA

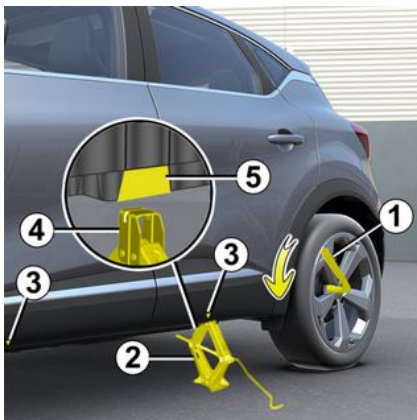

Prižgite varnostne utripalke.

Parkirajte vozilo stran od prometa na ravnih,

nespolzkih in trdnih tleh.

Zategnite parkirno zavoro in vključite eno od prestav (prvo, vzvratno ali položaj **P** pri vozilih z avtomatskim menjalnikom).

Vsi potniki naj zapustijo vozilo in naj se oddaljijo od območja, kjer poteka promet.

### Vozila, opremljena z dvigalko in ključem za kolesne vijake

Če je potrebno, odstranite okrasni pokrov.

Sprostite vijake koles s ključem za kolesne vijake **1**. Postavite ga tako, da lahko potiskate od zgoraj.

Postavite dvigalko **2** vodoravno pod vozilo: glava dvigalke **mora** biti obvezno v višini pločevinaste ojačitve, ki je najbližje kolesu, ki ga nameravate zamenjati, in je označena s puščico **3**.



Če vozilo parkirate ob robu ceste, morate ostale udeležence v prometu opozoriti na prisotnost svojega vozila tako, da namestite varnostni trikotnik ali kateri drugi opozorilni pripomoček, ki je predpisan po lokalni zakonodaji države, v kateri vozite.

Vreteno dvigalke najprej obračajte z roko ter nosilno ploščo dvigalke **4** postavite v malce zamaknjeni utor pod vozilom, ki je pod pragom vozila **5** in v smeri, ki jo prikazuje puščica **3**.

Nadaljujte s privijanjem za pravilno namestitvev podnožja (zamaknjeno pod

vozilo in navpično poravnano z glavo dvigalke).

Ročico obračajte toliko časa, da se kolo odmakne od tal.

Odvijte vijake in odstranite kolo.

Rezervno kolo natakните na pesto in ga zasukajte tako, da bodo luknje poravnane z izvrtinami v pestu.

Zategnite vijake in se prepričajte, da se kolo dobro prilega pestu.

Spustite dvigalko.

Ko je kolo na tleh, močno zategnite vijake ter čim prej preverite zategnitev in tlak v pnevmatiki rezervnega kolesa.



Poškodovano pnevmatiko čimprej nadomestite z novo.

Poškodovano pnevmatiko je treba dati v pregled (in če je mogoče, v popravilo) strokovnjaku.

### Vozilo z opozorilnikom za izgubo tlaka v pnevmatikah

Če so pnevmatike premalo napolnjene (predrtje, izpraznjena pnevmatika itd.),

se prižge opozorilna lučka  na instrumentni plošči ➔ 178.

## ZAMENJAVA KOLESA



Orodja nikdar ne pustite nepospravljenega v vozilu, ker lahko pri zaviranju odleti. Po uporabi poskrbite, da boste celotno orodje ponovno namestili v nosilec, ter ga pravilno pospravili v njegovo ležišče, da preprečite nevarnost poškodb. Če so rezervnemu kolesu priloženi vijaki, jih lahko uporabljajte izključno za rezervno kolo.



Iz varnostnih razlogov je strogo prepovedano dvigalko uporabljati na način, ki ga ni predvidel proizvajalec.

Dvigalka je specifična za vozilo in se uporablja za zamenjavo koles.

V nobenem primeru je ni dovoljeno uporabljati:

- z drugim vozilom;
- za popravila;
- za dostop do podvozja vozila.

**Obstaja nevarnost poškodb.**

**Obstaja nevarnost poškodb na vozilu.**

# PNEVMATIKE

## Varnost: pnevmatike – kolesa

Pnevmatike so edini stik med vozilom in cesto, zato morajo biti vedno v dobrem stanju.

Zagotoviti morate, da vaše pnevmatike ustrezajo cestnoprometnim predpisom.

## Vzdrževanje pnevmatik



Pnevmatike morajo biti v ustreznem stanju in imeti morajo dovolj globok profil: pnevmatike, ki jih je odobril Tehnični oddelek Renault imajo kontrolne točke obrabe **1**, kjer so kontrolni indikatorji, ki so odšli na več mestih na tekalni površini.



Pri neprevidni vožnji, predvsem kadar zadenete ob pločnik, lahko pride do poškodbe pnevmatik in platišč ali celo do spremembe nastavitve geometrije prednje ali zadnje preme. V tem primeru naj njihovo stanje pregleda predstavnik servisne mreže za vaše vozilo.

Ko se pnevmatika obrabi do globine kontrolnih točk **te postanejo vidne 2** : **takrat bo treba zamenjati pnevmatike, saj bo globina profila le še 1,6 mm, kar bo povzročilo slab oprijem, zlasti na mokrem cestišču.**

Preobteženo vozilo, dolge vožnje po avtocesti, še posebno poleti, neprilagojena vožnja po slabih poteh ali cestah povzročajo predčasno obrabo pnevmatik, kar seveda močno vpliva na varnost vožnje.

## Tlak zraka v pnevmatikah

Upoštevajte predpisane vrednosti za tlak v pnevmatikah (vključno z rezervnim kolesom). Tlak v pnevmatikah je treba preveriti vsaj enkrat na mesec in dodatno pred

vsako daljšo potjo (glejte nalepko, pritrjeno na robu voznikovih vrat).



**Neustrezen tlak v pnevmatikah** povzroča prehitro obrabo in neobičajno pregrevanje pnevmatik. Ti dejavniki lahko vplivajo na varnost vozila, kar povzroči:

– slabo lego vozila na cesti;  
– nevarnost počenja ali izgube tekalne plasti pnevmatike.

Tlak v pnevmatikah je odvisen od obremenitve vozila in hitrosti vožnje. Tlak v pnevmatikah prilagodite pogojem uporabe (glejte nalepko na robu voznikovih vrat).

Tlak zraka v pnevmatikah je treba preverjati, ko so pnevmatike hladne. Ne upoštevajte povišanega tlaka, ki se pojavi, ko so zunanje temperature višje ali po vožnji pri veliki hitrosti. Če tlaka v pnevmatikah ni mogoče preveriti, ko so pnevmatike hladne, **predpostavite povečanje za 0,2 do 0,3 bara** (ali 3 PSI).

## PNEVMATIKE

**Nikoli ne izpuščajte zraka iz segretyh pnevmatik!**



Pri ventilu bodite pozorni na njegov pokrovček, kajti če slednjega ni oziroma je slabo privit, lahko povzroči puščanje in slabše tesnjenje pnevmatike. Vedno uporabljajte pokrovčke ventila, ki so enaki originalnim, in poskrbite, da bodo popolnoma priviti.

### **Vozilo z opozorilnikom za izgubo tlaka v pnevmatikah**

Če so pnevmatike premalo napolnjene (predrtje, izpraznjena pnevmatika itd.),

se prižge opozorilna lučka  na instrumentni plošči → 178.

### **Rezervno kolo**

→ 355, → 363 .

### **Medsebojna zamenjava koles**

Ta praksa ni priporočljiva.

## Zamenjava pnevmatik



Tako boste poskrbeli za svojo varnost in skladnost z zakonodajo. Ko jih je potrebno zamenjati, morajo biti na vsaki osi nameščene pnevmatike iste znamke, velikosti, tipa in profila.

**Njihova nosilnost in indeks hitrosti morata biti vsaj enaka originalnim prvotnim pnevmatikam, oziroma morata biti v skladu s priporočili pooblaščenega prodajalca.**

Z neupoštevanjem teh navodil lahko ogrozite lastno varnost in zanesljivost vozila.

**Obstaja nevarnost izgube nadzora nad vozilom.**

## Zimska vožnja

### **Snežne verige**

**Iz varnostnih razlogov na zadnja kolesa ni dovoljeno montirati snežnih verig.**

Če na vozilo montirate pnevmatike večjih dimenzij, kot so originalne, **morda snežnih verig ne bo mogoče uporabljati.**

## Enosmerne pnevmatike

Enosmerno pnevmatiko lahko namestite samo v eno smer. Obvezno upoštevajte to smer.

Če je zaradi predrtja pnevmatike treba enosmerno pnevmatiko namestiti v nasprotno smer njenega vrtenja, vozite previdno, zlasti na mokri cesti, saj se značilnosti pnevmatike na bodo prilagodile.



Montaža snežnih verig je mogoča samo na pnevmatike enakih dimenzij kot so tiste, ki so bile tovarniško vgrajene na **vaše vozilo.**

## "Zimske" ali "posebne termo" pnevmatike

Priporočamo vam, da za čim boljši oprijem na cestišču take pnevmatike montirate **na vsa štiri kolesa.**

**Pozor;** te pnevmatike imajo včasih lahko označeno smer vrtenja med vožnjo in največjo dovoljeno hitrost, ki je lahko nižja od največje hitrosti za vaše vozilo.

### **Pnevmatike z žeblički (ježevke)**

Uporaba ježevk je dovoljena le v omejenem in določenem obdobju v



## PNEVMATIKE

skladu s predpisi v posameznih državah. Prav tako je pri vožnji z ježevkami potrebno upoštevati predpise o največji dovoljeni hitrosti.

S takimi pnevmatikami morata biti na vozilu opremljeni najmanj obe prednji kolesi.



**Na 18" kolesa ne morete namestiti snežnih verig.**

Če želite na kolesa namestiti snežne verige, morate uporabiti **posebno opremo**. Obrnite se na predstavnika pooblaščenega servisne mreže.



V vsakem primeru vam priporočamo, da se pogovorite s predstavnikom servisne mreže za vaše vozilo, ki vam bo znal svetovati, katera oprema najbolj ustreza vašemu vozilu.

# ŽAROMETI, LUČI: ZAMENJAVA ŽARNIC

## Zunanja osvetlitev: zamenjava žarnic



Glede zamenjave žarnic LED se posvetujte s predstavnikom pooblaščenih servisnih mrež za vaše vozilo.

### Pred zamenjavo žarnice storite naslednje.

Določite njen prvotni položaj v ohišju.

### Pri menjavi žarnice.



Žarnice so pod tlakom in se lahko ob zamenjavi razletijo.

**Obstaja nevarnost poškodb.**

### Po zamenjavi žarnice.

Pri ponovnem nameščanju ravnajte v obratnem vrstnem redu, pri čemer pazite, da ne poškodujete kablov.

Prepričajte se:

- da se zamenjana žarnica na enak način vstavi nazaj v ohišje;
- da se je ustrezno zaskočila;

– da je pokrovček zataknen (če je prisoten).

## Prednji žarometi

### Zamenjava žarnic



### Dnevne luči/pozicijske luči 1

Obrnite se na predstavnika pooblaščenih servisnih mrež.

### Žarometi LED za dolge luči/žarometi za zasenčene luči/smerokazi 2

Obrnite se na predstavnika pooblaščenih servisnih mrež.

## Zadnje luči in smerni kazalci

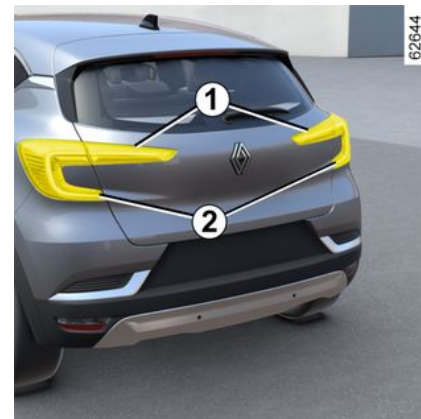

### Pozicijska/zavorna luč LED 1

Obrnite se na predstavnika pooblaščenih servisnih mrež.

# ŽAROMETI, LUČI: ZAMENJAVA ŽARNIC

## Smerokazi 2

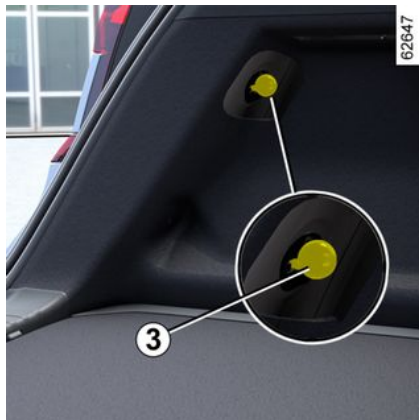

- odvijte matico **3**, ki se nahaja za oblogo;
- sprostite enoto luči **4** z zunanje strani vozila tako, da jo povlečete nazaj;
- odstranite nosilec žarnice tako, da ga odvijete za četrta obrata, in nato zamenjajte žarnico.

**Vrsta žarnice:** WY16W.

 Priporočamo vam, da imate v vozilu vedno komplet rezervnih žarnic in varovalk, ki jih lahko dobite pri pooblaščenih predstavnikih servisno-prodajne mreže za vaše vozilo.

 Žarnice so pod tlakom in se lahko ob zamenjavi razletijo.  
**Obstaja nevarnost poškodb.**

## Luči LED za vzvratno vožnjo in meglenke **5**



Obrnite se na predstavnika pooblaščenih servisnih mrež.

- Odprite vrata prtljažnega prostora;

# ŽAROMETI, LUČI: ZAMENJAVA ŽARNIC

## Visoka zavorna luč LED 6



Obrnite se na predstavnika pooblaščenih servisnih mreže.

## LED lučke za osvetlitev registrske tablice 7



(odvisno od vozila)

Obrnite se na predstavnika pooblaščenih servisnih mreže.

## Lučke za osvetlitev registrske tablice 8

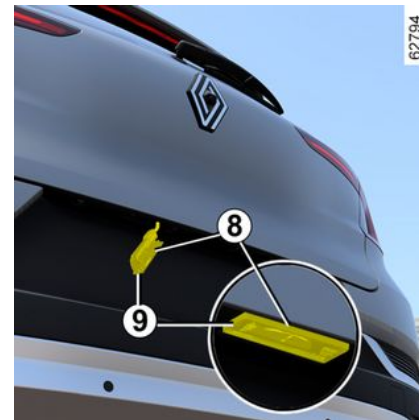

(odvisno od vozila)

- Odprite luč tako, da pritisnete jeziček **9**
- odstranite pokrovček lučke, da boste lahko prišli do žarnice.

**Vrsta žarnice:** W5W.



Žarnice so pod tlakom in se lahko ob zamenjavi razletijo.

**Obstaja nevarnost poškodb.**

# ŽAROMETI, LUČI: ZAMENJAVA ŽARNIC

## Bočni smerokazi LED 10

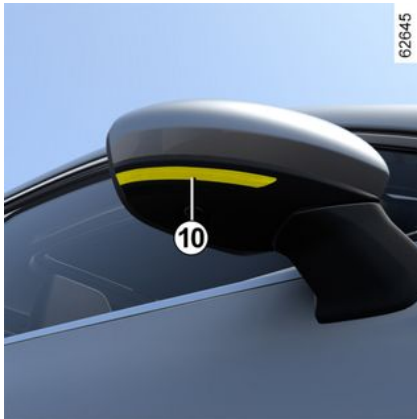

Obrnite se na predstavnika pooblaščene servisne mreže.

# NOTRANJA OSVETLITEV

## Zamenjava žarnic

### Stropna lučka A



- Odpnite razpršilno steklo lučke (s ploščatim izvijačem ali podobnim orodjem);
- odstranite žarnico.

**Vrsta žarnice:** W5W.

### Bralne lučke B



- Odpnite pokrov (s ploščatim izvijačem ali podobnim orodjem);
- odstranite žarnico.

**Vrsta žarnice:** W5W.



Žarnice so pod tlakom in se lahko ob zamenjavi razletijo.

**Obstaja nevarnost poškodb.**

### Bralne lučke LED C



Obrnite se na predstavnika pooblaščenih servisne mreže.

# NOTRANJA OSVETLITEV

## Stropna lučka *D*



- Odprite razpršilno steklo lučke (s ploščatim izvijačem ali podobnim orodjem);
- odstranite žarnico.

**Vrsta žarnice:** W5W.

## Bralne lučke LED *E*



Obrnite se na predstavnika pooblaščenega servisne mreže.

## Lučka v prtljažniku



- Odprite lučko **1** tako, da pritisnete jeziček na levi strani lučke (s ploščatim izvijačem ali podobnim orodjem);
- odstranite žarnico.

**Vrsta žarnice:** W5W .

## NOTRANJA OSVETLITEV

### Lučka v predalu za rokavice



- Odprite lučko **2** tako, da pritisnete jeziček na levi strani lučke (s ploščatim izvijačem ali podobnim orodjem);
- odstranite žarnico.

**Vrsta žarnice:** W5W .

### Luči LED v ogledalu **3**



Obrnite se na predstavnik  
pooblaščen servisne mreže.

### **Prostorska osvetlitev**

Obrnite se na predstavnik  
pooblaščen servisne mreže.



# AKUMULATOR:

## motnje

### Morebitnemu iskrenju akumulatorja se boste izognili, če:

- pred odklopom ali ponovnim priklopom akumulatorja se prepričajte, da so vsi porabniki (stropne luči itd.) izklopljeni;
- izklopite polnilnik, preden priklopite ali odklopite akumulator;
- na akumulator ne polagajte kovinskih predmetov, saj lahko pride do kratkega stika med priključkoma;
- akumulator vedno odklopite vsaj pet minut po zaustavitvi motorja;
- po namestitvi ne pozabite priklopiti priključkov akumulatorja.



Odvisno od vozila, v primeru okvare akumulatorja (odklopljen, izprazenjen akumulator itd.) morate izvesti ponastavitev servo volana → 126.



Pred kakršnimkoli posegom v motornem prostoru morate obvezno izključiti kontakt → 149.

### Priključitev polnilnika akumulatorja

#### Polnilnik mora biti združljiv z akumulatorjem z nazivno napetostjo 12 voltov.

Ne odklapljajte akumulatorja pri prižganem motorju. **Upoštevajte proizvajalčeva navodila o uporabi polnilnika.**



Pri nekaterih akumulatorjih veljajo posebna navodila za njihovo polnjenje.

Obrnite se na predstavnika pooblaščenih servisnih mrež. Izogibajte se kakršnimkoli možnosti iskrenja, ki bi lahko povzročilo nenadno eksplozijo, akumulator vedno polnite v dobro prezračevanem prostoru. **Obstaja nevarnost resnih poškodb.**



Z akumulatorjem ravnajte zelo previdno, ker je v njem žveplena kislina, ki je nevarna za

kožo in še posebej za oči. Če se to zgodi, prizadeto mesto takoj izperite z veliko vode. Po potrebi poiščite zdravniško pomoč.

Sestavnih delov akumulatorja ne izpostavljajte ognju, žarečim predmetom ali iskram (**zaradi nevarnosti eksplozije**).

Pri delu v bližini motorja bodite pozorni, ker je le ta lahko še vroč. Poleg tega se lahko kadarkoli sproži ventilator hlajenja motorja.

Na to vas opozarja nalepka

**Obstaja nevarnost poškodb.**

### Zagon motorja s pomočjo akumulatorja drugega vozila

Če si morate za zagon motorja pomagati z akumulatorjem drugega vozila, uporabite ustrezne kable za zagon (pomembno je, kakšen je presek), ki jih nabavite pri predstavniku servisne mreže za vaše vozilo, ali

## AKUMULATOR:

kable za pomoč pri zagonu, ki morajo biti v brezhibnem stanju.

**Akumulatorja morata imeti enako nazivno napetost: 12 V.** Zmogljivost akumulatorja, ki dovaja tok, mora biti najmanj enaka (amper-ure, Ah) zmogljivosti izpraznjenega akumulatorja.

Vozili se ne smeta dotikati (lahko pride do kratkega stika pri povezavi pozitivnih polov), prazni akumulator pa mora biti pravilno priključen. Izključite kontakt na vašem vozilu.



### Akumulator v motornem prostoru

Do akumulatorja ni mogoče dostopati neposredno.

Uporabite **priključek 1 (+)** in **priključek 2 (-)** v motornem prostoru.

Dvignite pokrov **3** sponke **1 (+)**.

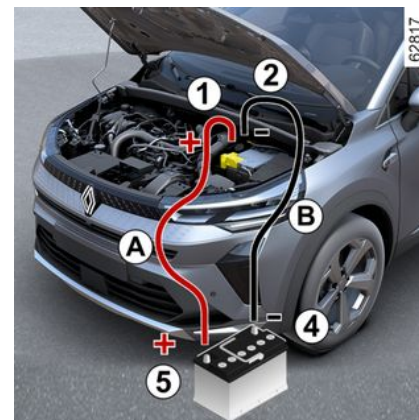

Pozitivni kabel **A** priključite na **sponko 1 (+)**, nato pa na **sponko 5 (+)** akumulatorja, ki dovaja tok.

Negativni kabel **B** priključite na **sponko 4 (-)** akumulatorja, ki dovaja tok, nato pa na **sponko 2 (-)**.

Zaženite motor drugega vozila, ki dovaja tok, in zadržite delovanje na srednjih vrtljajih.

Če se motor vašega vozila ne zažene takoj, izključite kontakt in počakajte nekaj sekund, preden ponovite postopek.

Ko motor deluje, odklopite kabla **A** in **B** v obratnem vrstnem redu (**2 - 4 - 5 - 1**).

Namestite pokrov **3** sponke **1 (+)**.

## AKUMULATOR:



Prepričajte se, da med kabloma **A** in **B** ni stika in da pozitivni kabel **A** ni v stiku z nobenim

kovinskim sestavnim delom v vozilu, ki dovaja tok.

**Obstaja nevarnost telesnih poškodb in/ali poškodb na vozilu.**

## DODATNI 12-VOLTNI AKUMULATOR

### Zagon motorja s pomočjo akumulatorja drugega vozila

Če je nivo napolnjenosti dodatnega 12-voltnega akumulatorja prenizek, je mogoče uporabiti akumulator drugega vozila za ponovno aktiviranje in upravljanje hibridnega sistema → 149.

Ker do akumulatorja ni mogoče dostopati neposredno, je treba uporabiti oddaljene priključke v motornem prostoru.

Pri pooblaščenem prodajalcu nabavite ustrezne kable (velik prerez). Če že imate električne kable, preverite, ali so v dobrem stanju.

**Akumulatorja morata imeti enako nazivno napetost: 12 V.** Zmogljivost pomožnega akumulatorja (Ah - amperure) mora biti najmanj enaka zmogljivosti izpraznjenega akumulatorja.

Vozili se ne smeta dotikati (lahko pride do kratkega stika pri povezavi pozitivnih polov), prazni akumulator pa mora biti pravilno priključen. Izključite kontakt na vašem vozilu.

Zaženite motor drugega vozila, ki dovaja tok, in zadržite delovanje na srednjih vrtljajih.



S svojim hibridnim vozilom ne poskušajte napolniti 12-voltnega akumulatorja drugega vozila. Električna moč v dodatnem 12-voltnem akumulatorju hibridnega vozila ne zadostuje za omenjeni postopek. **Obstaja nevarnost poškodb na vozilu.**



Pri delu v bližini motorja bodite pozorni, ker je le ta lahko še vroč. Poleg tega se lahko kadarkoli sproži ventilator hlajenja motorja.

Na to vas opozarja nalepka  v motornem prostoru.

**Obstaja nevarnost poškodb.**



Ne opravljajte posegov pod pokrovom motorja, ko se vozilo polni, ali ko je kontakt vklopljen

→ 149.

### Oddaljeni priključki

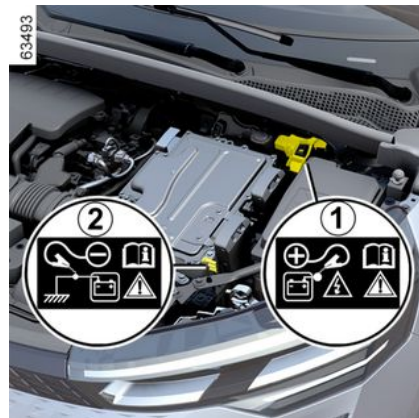

## DODATNI 12-VOLTNI AKUMULATOR

Uporabite **priključek 1 (+)** in **priključek 2 (-)** v motornem prostoru.



Prepovedano je odklopiti pozitivni kabel v motornem prostoru.

**Obstaja nevarnost, da se motor nehote zažene.**  
**Obstaja nevarnost opeklin zaradi nastanka isker.**

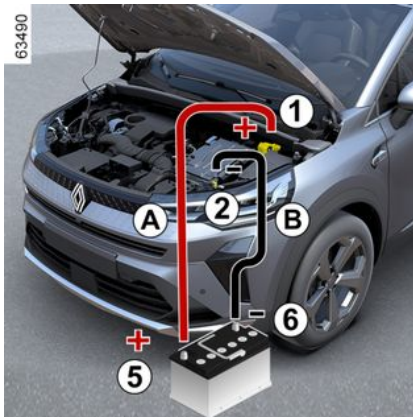

Pozitivni kabel **A** priključite na **sponko 1 (+)**, nato pa na **sponko 5 (+)** akumulatorja, ki dovaja tok.

Negativni kabel **B** priključite na **sponko 6 (-)** akumulatorja, ki dovaja tok, nato pa na **sponko 2 (-)**.

Pritisnite gumb za zagon ali, odvisno od vozila, obrnite ključ za vžig in po vklopu vžiga izklopite kabla **A** in **B** v obratnem vrstnem redu (**1 - 5 - 6 - 2**).



**Opomba: odprite pokrov 3** priključka **1 (+)** tako, da pritisnete gumb **4** v smeri puščice.



Prepričajte se, da med kabloma **A** in **B** ni stika in da pozitivni kabel **A** ni v stiku z nobenim kovinskim sestavnim delom v vozilu, ki dovaja tok.

**Obstaja nevarnost telesnih poškodb in/ali poškodb na vozilu.**

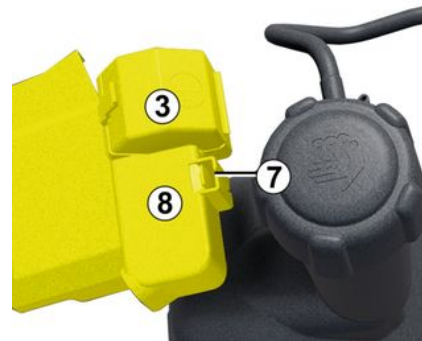

Pri vsaki uporabi pokrova **3** preverite, ali je pokrov priključka **8** pravilno pritrjen na jeziček **7**.

## DODATNI 12-VOLTNI AKUMULATOR

### Posebnost vozil E-Tech Full Hybrid

Če je nivo napoljenosti dodatnega 12-voltnega akumulatorja prenizek, je mogoče uporabiti akumulator drugega vozila za ponovno aktiviranje in upravljanje hibridnega sistema → 149.

Ker do akumulatorja ni mogoče dostopati neposredno, je treba uporabiti oddaljene priključke v motornem prostoru.

Pri pooblaščenem prodajalcu nabavite ustrezne kable (velik prerez). Če že imate električne kable, preverite, ali so v dobrem stanju.

**Akumulatorja morata imeti enako nazivno napetost: 12 V.** Zmogljivost pomožnega akumulatorja (Ah - amperure) mora biti najmanj enaka zmogljivosti izpraznjene ga akumulatorja.

Vozili se ne smeta dotikati (lahko pride do kratkega stika pri povezavi pozitivnih polov), prazni akumulator pa mora biti pravilno priključen. Izključite kontakt na vašem vozilu.

Zaženite motor drugega vozila, ki dovaja tok, in zadržite delovanje na srednjih vrtljajih.



S svojim hibridnim vozilom ne poskušajte napolniti 12-voltnega akumulatorja drugega vozila. Električna moč v dodatnem 12-voltnem akumulatorju hibridnega vozila ne zadostuje za omenjeni postopek. **Obstaja nevarnost poškodb na vozilu.**



Pri delu v bližini motorja bodite pozorni, ker je le ta lahko še vroč. Poleg tega se lahko kadarkoli sproži ventilator hlajenja motorja.

Na to vas opozarja nalepka



**Obstaja nevarnost poškodb.**



Ne opravljajte posegov pod pokrovom motorja, ko se vozilo polni, ali ko je kontakt vklopljen

→ 149.



## **Električna in elektronska dodatna oprema**

Pred namestitvijo tovrstne naprave (še posebej oddajnikov/sprejemnikov: frekvenčni pas, jakostna stopnja, položaj antene itd.) preverite, ali je naprava združljiva z vašim vozilom. Posvetujte se s predstavnikom servisne mreže za svoje vozilo.

Pred priključitvijo dodatne opreme v vtičnico se prepričajte, da ne presega največje dovoljene moči vtičnice → 312, → 326.

### **Obstaja nevarnost požara.**

Vsa dela na električnem in/ali elektronskem vezju vozila sme izvajati le usposobljeni strokovnjak. Vsaka nepravilna povezava in/ali namestitvev električnih/elektronskih dodatkov, ki jih proizvajalec ni odobril, lahko privede do:

- poškodbe električne in/ali elektronske opreme;
- poškodbe sestavnih delov, povezanih z njim;
- zbiranje in uporaba podatkov o vozilih;
- vdor v zasebnost (spreminjanje, brisanje ali neupravičen dostop do osebnih podatkov);
- preklic dovoljenja za začetek servisiranja.

### **Tveganje hujših nesreč.**

#### **Tveganje vdora v zasebnost.**

Če boste v prihodnosti vgradili električno opremo, poskrbite, da boste obveščeni o vrednosti in položaju te varovalke.

#### **Uporaba diagnostičnega priključka**

Če v diagnostični priključek povežete elektronsko opremo, lahko pride do resnih motenj elektronskih sistemov v vozilu. Zaradi varnostnih razlogov je priporočena uporaba izključno elektronske dodatne opreme, ki jo je odobril proizvajalec: posvetujte se s predstavnikom servisne mreže.

### **Tveganje hujših nesreč**

#### **Naknadna vgradnja dodatne opreme**

Če želite na vozilo namestiti dodatno opremo: posvetujte se s pooblaščenim prodajalcem. Da bi zagotovili dobro delovanje vašega vozila in preprečili vse nevarnosti, vam poleg tega svetujemo, da uporabljate dodatno opremo, ki je priporočljiva in je prilagojena vašemu vozilu; ta oprema je tudi edina, za katero jamči proizvajalec.

Če uporabljate varnostni drog za zaklepanje volana, ga pritrдите samo na zavorni pedal.

#### **Neprijetnosti med vožnjo**

Na voznikovi strani uporabljajte izključno tepihe, ki so prilagojeni vašemu vozilu in jih je treba pričvrstiti s prednameščenimi elementi. Redno preverjajte, ali so dobro pritrjeni. Ne polagajte več tepihov enega preko drugega.

## NAMESTITEV IN UPORABA DODATNE OPREME: POMEMBNA PRIPOROČILA

Tveganje, da se zataknejo pedali.



# VAROVALKE

## Prostor z varovalkami

Če katera od električnih naprav ne deluje, je treba najprej pregledati stanje varovalk.

## Varovalke v potniškem prostoru A



Odpnite vratca **1**.

 Priporočamo vam, da imate v vozilu vedno komplet rezervnih žarnic in varovalk, ki jih lahko dobite pri pooblaščenih predstavnikih servisno-prodajne mreže za vaše vozilo.

## Varovalke so v potniškem prostoru za vratca v predalu za drobnarije B

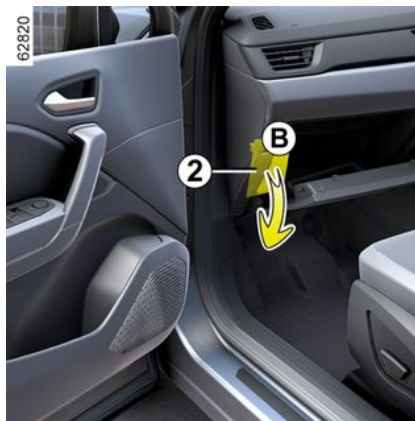

Odpnite vratca **2**.

## Pinceta 3

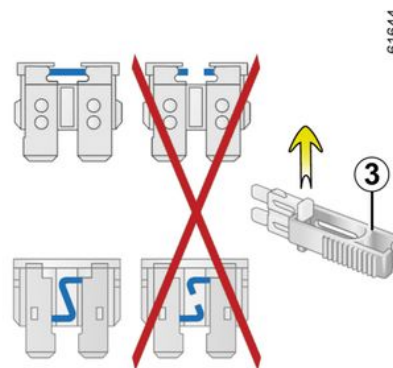

Iztaknite varovalko s ščipalko **3** na hrbtni strani vratca.

Za odstranitev varovalke s pinceto, potisnite varovalko v stran.

Ni priporočljivo uporabljati prostih mest za vstavljanje dodatnih varovalk.

# VAROVALKE



Preverite zadevno varovalko in jo **po potrebi zamenjajte (nadomestna varovalka mora imeti enako nazivno vrednost kot prvotna varovalka.** Premočna varovalka lahko v primeru nenormalne porabe enega od porabnikov povzroči prekomerno segrevanje električnega tokokroga (nevarnost požara).

6

## Razporeditev varovalk

(prisotnost varovalk je odvisna od stopnje opremljenosti vozila)

Ikona	Razporeditev
	Pranje vetrobranskega stekla
	Multimedijska vtičnica za dodatno opremo, multimedijski zaslon
	Vtičnica za dodatno opremo spredaj in zadaj v drugi vrsti
	Hupa

Ikona	Razporeditev
	Vtičnica za vlečno kljuko
	Ogrevanje vzratnih ogledal
	Zavorne luči, kontrolna enota potniškega prostora
	Kontrolna enota potniškega prostora, brisalec zadnjega stekla, zadnje meglenke
	Smerokazi, varnostne utripalke, tretje zavorne luči

Za lažje ugotavljanje tokokroga, ki ga posamezna varovalka varuje, si pomagajte z nalepko s posameznimi simboli varovalk v osrednji konzoli. Nekatere varovalke lahko zamenja le usposobljeni strokovnjak. Te varovalke niso navedene na nalepki. Posegajte samo v varovalke, navedene na nalepki.



62821

## Varovalke v motornem prostoru C

Nekatere funkcije so zaščitene z varovalkami v motornem prostoru (enota C).

Zaradi težjega dostopa **vam svetujemo, da te varovalke zamenja pooblaščen predstavnik servisne mreže za vaše vozilo.**

## VAROVALKE



Pri delu v bližini motorja bodite pozorni, ker je le ta lahko še vroč. Poleg tega se lahko kadarkoli sproži ventilator hlajenja motorja.

Na to vas opozarja nalepka  v motornem prostoru.

**Obstaja nevarnost poškodb.**



Pred kakršnimkoli posegom v motornem prostoru morate obvezno izključiti kontakt → 149.

# METLICE BRISALCEV

## Zamenjava

### Zamenjava metlic brisalcev vetrobranskega stekla 2



Če želite zamenjati brisalce, jih najprej namestite v položaj za servisni pregled **B**.

#### Pri delujočem motorju ali vklopljenem kontaktu:

- dvakrat zaporedoma premaknite ročico **1** v položaj **A** (z enim premikom): metlice brisalcev se bodo ustavile v položaju za servisni pregled **B**, odmaknjenem od pokrova motornega prostora;
- dvignite ročico brisalca **3**;

- potisnite jeziček navzdol **4** in odstranite metlico **2**.

### Ponovna namestitvev

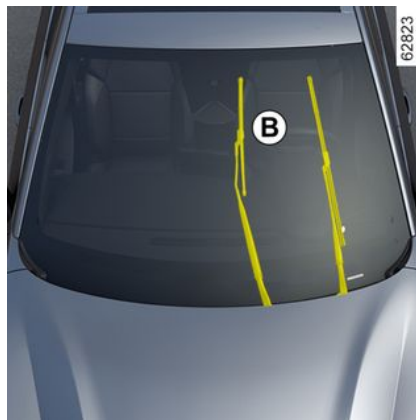

Če želite ponovno namestiti metlico brisalca **2**, jo vstavite v ležišče na ročici **3**, da se zaskoči (ko slišite klik). Prepričajte se, ali je metlica pravilno pritrjena.

Za vrnitev metlic v spuščeni položaj se prepričajte, da so metlice so preklopljene na vetrobranskem steklu in nato nastavite ročico **1** v položaj **A** (z enim premikom): metlice brisalcev vetrobranskega stekla se zložijo v pokrov motornega prostora, ko je kontakt vzpostavljen.

41898

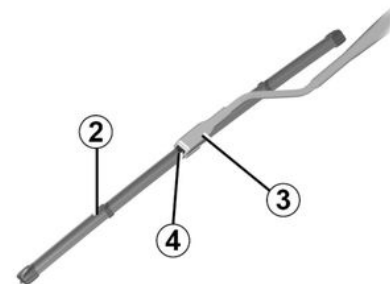

**i** Preverjajte stanje metlic brisalcev. Njihova življenjska doba je odvisna od vas:

- metlice, vetrobransko in zadnje steklo redno čistite z milnico;
- ne uporabljajte jih, ko je vetrobransko ali zadnje steklo suho;
- dvignite brisalce z vetrobranskega ali zadnjega stekla, če jih dlje časa niste uporabljali.

# METLICE BRISALCEV

## Metlica brisalca zadnjega stekla 5

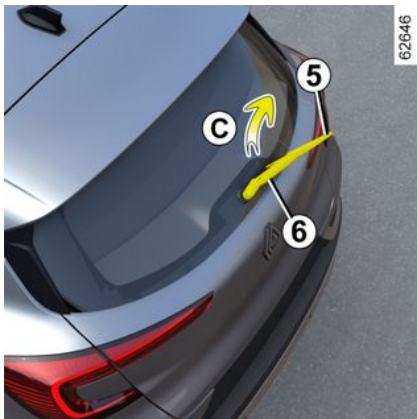

Ročica v izklopljenem položaju (izključena):

- dvignite ročico brisalca **6**;
- zasukajte metlico **5** (gibanje **C**), dokler se ne odpne;
- odstranite metlico tako, da jo povlečete.

### Ponovna namestitev

Ravnajte v obratnem zaporedju kot pri demontaži. Prepričajte se, ali je metlica pravilno pritrjena.



Preverjajte stanje metlic brisalcev.

- metlice, vetrobransko in zadnje steklo redno čistite z milnico;
- ne uporabljajte jih, ko je vetrobransko ali zadnje steklo suho;
- dvignite brisalce z vetrobranskega ali zadnjega stekla, če jih dlje časa niste uporabljali.



- Pozimi pazite, da metlice brisalcev niso primrznjene na steklo (zaradi nevarnosti pregretja pogonskega motorčka brisalcev).
- Preverjajte stanje metlic brisalcev. Zamenjajte jih, ko brisanje ni več zadovoljivo (približno enkrat letno).

Pazite, da vam ročica brisalca ne pade na steklo, ko odstranite metlico (ob zamenjavi): nevarnost razbitja stekla.



Preden zamenjate metlico brisalca na zadnjem steklu, se prepričajte, da je ročica v položaju mirovanja (izključena).  
**Obstaja nevarnost poškodb.**

# PRIKOLICA

## motnje

Pred vleko naj bo menjalnik v nevtralnem položaju (položaj **N** pri vozilih, opremljenih s samodejnim menjalnikom), pri izvedenkah E-Tech Full Hybrid pa počakajte približno eno minuto. Odklenite volanski drog, nato pa sprostite ročno zavoro.

### Odklepanje volanskega droga

Vstavite ključ v stikalo za zagon in ga obrnite v položaj za "Vkllop" ON **2** ali, odvisno od vozila, s kartico v potniškem prostoru približno **dve sekundi** držite pritisnjen gumb za zagon motorja.

Ročico prestavite v nevtralni položaj (položaj **N** pri vozilih, opremljenih s samodejnim menjalnikom), pri izvedenkah E-Tech Full Hybrid pa počakajte približno eno minuto.

Pred vleko prestavite ročico v položaj **N**, nato pa počakajte približno eno minuto. Odklenite volanski drog, nato pa sprostite ročno zavoro.

### Odklepanje volanskega droga

Ko je kartica prisotna v potniškem prostoru, pritisnite gumb za zagon motorja za približno **dve sekundi**.

Ročico nastavite v položaj **N**, nato pa počakajte približno eno minuto.

Volanski drog se odklene in vzpostavi se napajanje funkcij vozila, ki delujejo pri delnem kontaktu: uporabite lahko luči (smerokazi, zavorne luči itd.). Ponoči morajo biti na vozilu prižgane tudi luči za označevanje vozila.

Odvisno od vozila, po opravljeni vleki dvakrat zaporedoma pritisnite gumb za zagon motorja (nevarnost praznjenja akumulatorja).

Obvezno upoštevajte veljavne predpise za vleko vozila. Če vozite vlečno vozilo, ne prekoračite največje vlečne teže vašega vozila ➔ **407**.



# PRIKOLICA

Vleka vozila, ki je opremljeno z avtomatskim menjalnikom

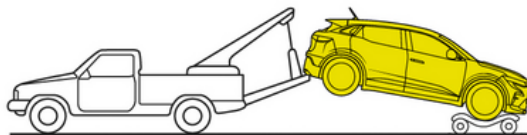
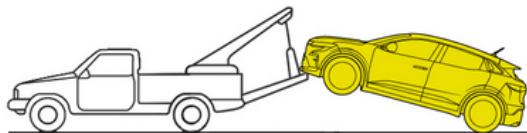

61645

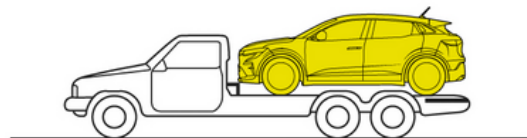
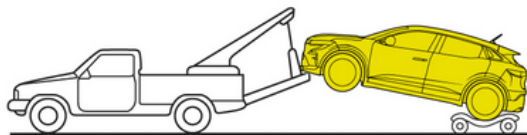

6



## PRIKOLICA

Prevažajte vozilo na vozilu vlečne službe, ali ga vlecite z dvignjenima prednjima kolesoma.

**V izjemnih okoliščinah** in razen vozil E-Tech Full Hybrid, ga lahko vlečete obrnjenega naprej z vsemi štirimi kolesi na tleh, z menjalnikom v nevtralnem položaju N in na največji razdalji 80 km s hitrostjo, ki ne presega 25 km/h.



Med vleko pustite kartico v vozilu.

**Obstaja nevarnost blokade volanskega**

**droga.**

### Samodejni menjalnik z mehansko ročico



Če je pri zagonu motorja ročica kljub pritisku zavornega pedala blokirana v položaju **P**, jo lahko ročno sprostite tako, da odklenete pogonska kolesa.

To storite tako, da odpnete podnožje manšete in pritisnete gumb **2**, hkrati pa držite gumb **1** na ročici, da odklenete ročico in jo pomaknete v položaj **N**.

Čimprej se posvetujte s predstavnikom pooblaščenih servisnih mrež.

### Avtomatski menjalnik z elektronsko ročico



Ker se ob izklopu kontakta položaj P vklopi **samodejno**, je v nekaterih primerih (npr. v določenih avtopralnicah) morda treba vklopiti položaj **N**.

Pri vklopljenem položaju P in vklopljenem kontaktu (pri vozilih E-Tech Full Hybrid je na instrumentni plošči prikazano sporočilo READY), premaknite prestavno ročico **3** za eno stopnjo naprej ali nazaj. Počakajte približno eno minuto in nato izklopite kontakt s pritiskom gumba za zagon.

Ob naslednjem vklopu kontakta se bo samodejni vklop položaja P znova

## PRIKOLICA

aktiviral in položaj se bo vklopil v prej opisanih situacijah.



Pri zaustavljenem motorju ne delujeta več servovolan in servozavora.

# PRIKOLICA

## Dostop do mest za pritrditev vlečnega priključka

Uporabljajte samo mesti za pritrditev vlečnega priključka na sprednji 4 in zadnji strani 7 (nikoli ne uporabljajte pogonske gredi ali katerega koli drugega dela vozila). Točki za pritrditev vlečnega priključka se lahko uporabljata izključno za vleko. Nikoli ju ne smete uporabljati za neposredno ali posredno dviganje vozila.

## Mesto pritrditve vlečnega priključka spredaj

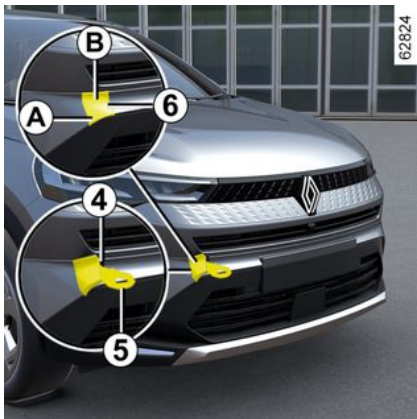

Pritisnite na območju **A** in ohranjajte pritisk, medtem ko vlečete območje **B**, da odprete vratca **6**.

## Mesto za pritrditev vlečnega priključka zadaj

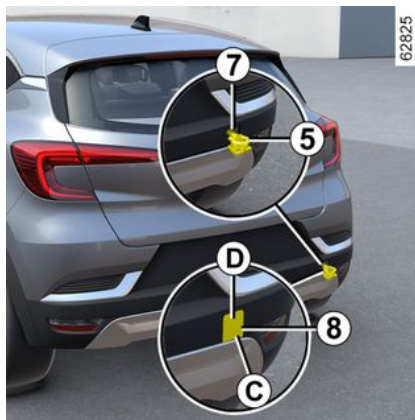

Pritisnite na območju **C** in ohranjajte pritisk, medtem ko vlečete območje **D**, da odprete vratca **8**.

**Zategnite vlečno kljuko 5 do maksimuma:** najprej z roko, kolikor gre, nato pa s kolesno matico, ali odvisno od vozila, z ročico.

Uporabite lahko samo vlečni obroč **5** in kolesno matico ali ročico, shranjeno z orodji ➔ 360.



Prepričajte se, da je vlečni obroč ustrezno privit.

**Nevarnost izgube vlečenega vozila.**



– Uporabite tog vlečni drog. Če uporabite vrv ali žico (če je zakonsko dovoljena), morajo delovati zavore na vlečenem vozilu.

– Ne smete vleči vozila, ki je tako poškodovano, da ga ni več mogoče pravilno upravljati.

– Da ne bi poškodovali vozila, se pri vleki poškodovanega vozila izogibajte sunkovitemu pospeševanju ali zaviranju.

– V vsakem primeru je priporočljivo, da ne presežete hitrosti **25 km/h**.



Orodja nikdar ne pustite nepospravljenega v vozilu, ker lahko pri zaviranju odleti.

## MOTNJE DELOVANJA

Nadaljnji nasveti vam bodo pomagali, da boste lahko hitro in vsaj začasno odpravili manjše motnje. Kljub temu se kasneje iz varnostnih razlogov posvetujte s predstavnikom servisne mreže za vaše vozilo.

Uporaba kartice	MOŽNI VZROKI	KAJ STORITI?
Kartica ne zaklene ali odklene vrat.	Iztrošena baterija kartice	Zamenjajte baterijo. Še vedno boste lahko zaklenili, odklenili in zagnali svoje vozilo → 49 in → 149.
	Uporaba naprav, ki delujejo na isti frekvenci kot kartica (prenosni telefon ...)	Prenehajte uporabljati naprave ali uporabite vgrajeni ključ → 49.
	Vozilo, ki se nahaja na območju z močnim elektromagnetnim sevanjem. Akumulator vozila je izpraznjen.	Uporabite ključ, ki je vgrajen v kartico → 49.
	Na instrumentni plošči se prikaže sporočilo "Postavite kartico v območje + START".	Postavite kartico v območje za vstavljanje → 150, nato pa pritisnite gumb START.
	Vozilo je zagnano.	Ko motor deluje, zaklepanje/odklepanje s kartico ni mogoče. Izključite kontakt.
Desinhronizacija kartice	Odklenite voznikova vrata tako, da vstavite ključ, vgrajen na kartico, v ključavnico vrat → 49, nato pa vstavite kartico v območje za vstavljanje → 150 in pritisnite gumb START, da sinhronizirate kartico.	

Uporaba daljinskega upravljalnika	MOŽNI VZROKI	KAJ STORITI?
Z daljinskim upravljalnikom ni možno zakleniti ali odkleniti vrat.	Prazna baterija daljinskega upravljalnika	Uporabite ključ.
	Uporaba naprav, ki delujejo na isti frekvenci kot daljinski upravljalnik (prenosni telefon ...).	Prenehajte uporabljati te naprave ali uporabite ključ.
	Vozilo se nahaja v območju močnega elektromagnetnega sevanja.	Zamenjajte baterijo. Še vedno boste lahko zaklenili, odklenili in zagnali svoje vozilo → 49 in → 149.

## MOTNJE DELOVANJA

Uporaba daljinskega upravljalnika	MOŽNI VZROKI	KAJ STORITI?
	Izpraznjen akumulator	Ko motor deluje, zaklepanje/odklepanje s ključem ni mogoče. Izključite kontakt.
	Vozilo je zagnano.	
	Desinhronizacija daljinskega upravljalnika	

Pri zagonu	MOŽNI VZROKI	KAJ STORITI?
Žarnice lučk na instrumentni plošči slabijo ali se ne prižigajo, zaganjalnik se ne obrača.	Slabo zategnjene, odklopljene ali oksidirane priključne sponke na akumulatorju.	Zategnite, priključite ali očistite priključke.
	Akumulator je izpraznjen ali ne deluje.	Priključite drug akumulator na oslabljen akumulator vašega vozila → 375 ali pa ga po potrebi zamenjajte. Ne potiskajte vozila z zaklenjenim volanskim drogom.
	Okvara tokokroga.	Obrnite se na predstavnika pooblaščenih servisne mreže.

Motor noče steči.	Pogoji za zagon niso izpolnjeni. "Prostorčna kartica" ne deluje.	→ 149 . Vstavite kartico v režo na osrednji konzoli, ki je temu namenjena → 150.
-------------------	---	---

Ko vozilo miruje, je motor hladen in je število vrtljajev v prostem teku veliko.	Pri izvedenki z bencinskim motorjem ni nujno, da gre za napako. To lahko povzroči povišanje temperature motorja.	Število vrtljajev prostega teka bi se moralo znižati po približno eni minuti. V nasprotnem primeru je to lahko posledica druge napake. Pokličite predstavnika pooblaščenih servisne mreže.
--	--	--

## MOTNJE DELOVANJA

Pri zagonu	MOŽNI VZROKI	KAJ STORITI?
Motor se noče ustaviti.	Kartica ni zaznana.  Problem na elektroniki.	Vstavite kartico v režo na osrednji konzoli, ki je temu namenjena. Držite pritisnjen gumb za zagon.  3-krat zapored hitro pritisnite gumb za zagon ali pa ga pritisnite in držite.
Volanski drog ostane zaklenjen.	Blokiran volan  Okvara električnega tokokroga	Obračajte volan in hkrati pritiskajte gumb za zagon motorja (ali, glede na vozilo, med uporabo kontaktnega ključa) ➔ 149.  Obrnite se na predstavnika pooblaščenih servisne mreže.

6

Med vožnjo	MOŽNI VZROKI	KAJ STORITI?
Vibracije, tresljaji.	Prenizek tlak v pnevmatikah, slabo uravnotežene ali poškodovane pnevmatike.	Preverite tlak v pnevmatikah: če to ni vzrok, naj njihovo stanje preveri pooblaščen prodajalec.
Belo dimljenje na izpuhu	Ni nujno, da je to napaka. Odvisno od vremenskih pogojev (mraz, vlaga itd.) lahko pri močnejšem pospeševanju vozila nastane dim.	Zmanjšajte število vrtljajev motorja in se izogibajte nenadnemu pospeševanju, da bo dim postopoma izginil. V nasprotnem primeru je to lahko posledica druge napake. Obrnite se na predstavnika pooblaščenih servisne mreže.
Dim v motornem prostoru.	Kratek stik ali puščanje hladilnega krogotoka	Ustavite, izključite kontakt, oddaljite se od vozila in pokličite predstavnika pooblaščenih servisne mreže.
Prižge se opozorilna lučka tlaka olja:  pri zavijanju ali zaviranju.	Nivo je prenizek.	Dolijte motorno olje ➔ 335.

## MOTNJE DELOVANJA

Med vožnjo	MOŽNI VZROKI	KAJ STORITI?
počasi ugasne ali ostane prižgan pri pospeševanju.	Prenizek tlak olja.	Ustavite se in se obrnite na predstavnika servisne mreže za vaše vozilo.
Med vožnjo	MOŽNI VZROKI	KAJ STORITI?
Volanski obroč se težko obrača.	Pregrevanje servovolana.	Vozite previdno z zmanjšano hitrostjo, bodite pozorni na raven sile, s katero morate obračati volan, če želite obrniti kolesa.
	Napaka pomožnega električnega motorja. Napaka v pomožnem sistemu	Obrnite se na predstavnika pooblaščenega servisne mreže.
Motor se pregreva. Kazalec na merilniku temperature hladilne tekočine je v kritičnem območju in vklopi se opozorilna lučka <b>STOP</b> .	Pokvarjen ventilator hladilnika	Ustavite vozilo, ugasnite motor in se obrnite na predstavnika servisne mreže za vaše vozilo.
	Puščanje hladilne tekočine.	Preverite posodo za hladilno tekočino: v njej mora biti tekočina. Če je ni v posodi, se čimprej posvetujte s predstavnikom servisne mreže za vaše vozilo.
Hladilna tekočina v ekspanzijski posodi vre.	Mehanska okvara: poškodovano tesnilo glave motorja	Ustavite motor. Pokličite predstavnika pooblaščenega servisne mreže.

## MOTNJE DELOVANJA



**Hladilnik:** v primeru večjega pomanjkanja hladilne tekočine ne pozabite dejstva, da ne smete nikoli dolivati mrzle hladilne tekočine, ko je motor zelo vroč. Po vsakem posegu na vozilu, kjer je bilo potrebno izprazniti hladilni krogotok, četudi samo delno, je treba doliti ustrezno količino nove hladilne tekočine. Opozorilo: obvezna je uporaba homologirane hladilne tekočine, ki jo odobri naša tehnična služba.

Električna oprema	MOŽNI VZROKI	KAJ STORITI?
Brisalci ne delujejo.	Metlice brisalcev so se prilepile na steklo.	Odlepite metlice brisalcev od stekla, preden vključite brisalce.
	Okvara električnega tokokroga	Obrnite se na predstavnika pooblaščenih servisne mreže.
	Poškodovana varovalka.	Zamenjajte varovalko, ali pa naj jo zamenja → 383.
Brisalec se ne ustavlja več.	Napaka električnega upravljanja	Obrnite se na predstavnika pooblaščenih servisne mreže.
Hitrejša utripanje smerokazov	Pregorela zadnja žarnica.	→ 368 .
Smerokazi ne delujejo več.	Okvara na električnem tokokrogu ali stikalu	Obrnite se na predstavnika pooblaščenih servisne mreže.
	Poškodovana varovalka.	Zamenjajte varovalko, ali pa naj jo zamenja → 383.
Žarometi se ne prižigajo, ali ne ugašajo.	Okvara na električnem tokokrogu ali stikalu	Obrnite se na predstavnika pooblaščenih servisne mreže.
	Poškodovana varovalka.	Zamenjajte varovalko, ali pa naj jo zamenja → 383.
Električna oprema	MOŽNI VZROKI	KAJ STORITI?
Sledi kondenzacije v lučeh ali zadnjih lučeh.	Pojav kondenza je naraven pojav, posledica temperaturnih sprememb in vlage.	



## MOTNJE DELOVANJA

Električna oprema	MOŽNI VZROKI	KAJ STORITI?
	V tem primeru bodo sledi kondenzacije pri vklopljenih žarometih postopoma izginili.	
Opozorilna lučka opomnika prednjega varnostnega pasu zasveti, ko pritrdite varnostne pasove.	Pravilno delovanje tipala je moteno zaradi predmeta, ki se je vrnil med pod vozila in sedež.	Odstranite vse predmete, ki so pod prednjima sedežema.

# PODATKI O VOZILU

## ploščice za identifikacijo vozila

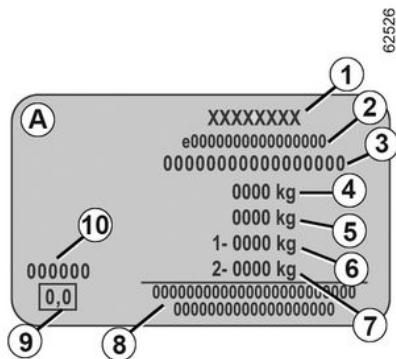
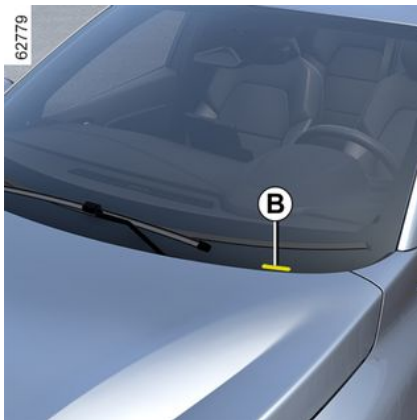

Ob vsakem dopisovanju s proizvajalcem ali naročanju nadomestnih delov navedite podatke identifikacijske ploščice vozila.

Prisotnost in lokacija podatkov sta odvisni od vozila

### Ploščica proizvajalca A

1. Naziv proizvajalca.
2. Proizvodna številka ali številka homologacije.
3. Identifikacijska številka.

**B.** Odvisno od vozila, so te informacije lahko navedene tudi na oznaki . .

4. MMAC (Največja dovoljena skupna masa).

5. MTR (Dovoljena skupna masa vozila in prikolice: obteženo vozilo s prikolico).

6. MMTA (Največja dovoljena obremenitev) prednje osi

7. MMTA zadnje osi

8. Prostor za napise partnerjev ali dopolnilne napise.

9. Prosto.

10. Oznaka originalne barve (koda barve).

## Tehnične informacije za nujne službe



Koda QR na nalepki A omogoča reševalcem, ki uporabljajo tablični

## PODATKI O VOZILU

računalnik ali pametni telefon, takojšen dostop do tehničnih informacij, ki so koristne za delo na vozilu v primeru nesreče.

Zagotovite, da je nalepka **A** vedno vidna in nameščena na vetrobransko steklo ter na zadnje steklo.

**Vsaka sprememba ali poškodba bi preprečila dostop do informacij.**



## Identifikacijska ploščica motorja

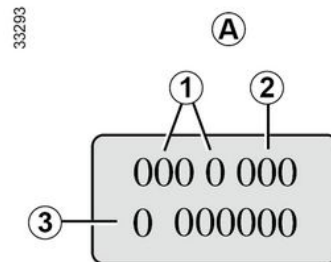

Prosimo, da informacije o identifikaciji motorja navedete v

## PODATKI O VOZILU

**območje A v vseh dopisih ali naročilih.**

(Glede na tip motorja je lahko pritrjena na različnih mestih)

1. Vrsta motorja.
2. Oznaka motorja.
3. Serijska številka motorja.



# PODATKI O VOZILU

Mere (v metrih)

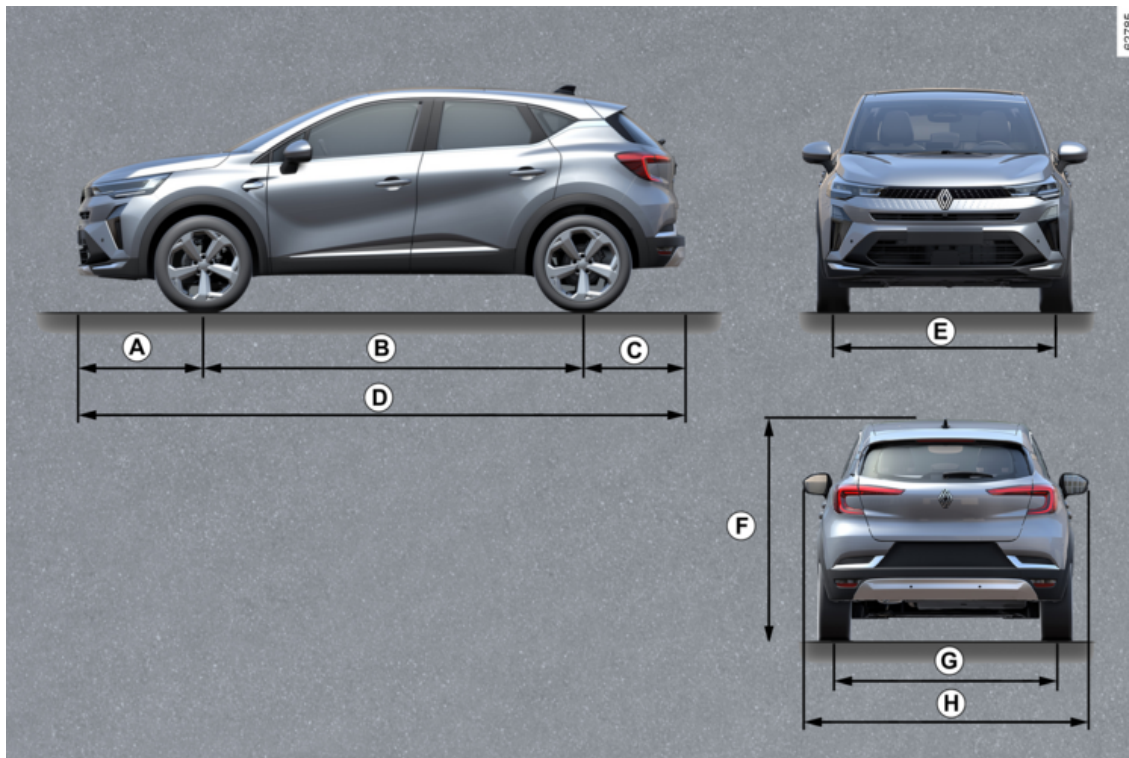



7

## PODATKI O VOZILU

	Dolžina
<b>A</b>	0,882
<b>B</b>	2,639
<b>C</b>	0,717
<b>D</b>	4,238
<b>E</b>	1,554
<b>F</b>	1,585 prazno vozilo
<b>G</b>	1,541
<b>H</b>	1,797 2,003 z zunanjimi vzratnimi ogledali, preklopljenimi navzven 1,816 z zunanjimi vzratnimi ogledali, preklopljenimi navznoter

# SPECIFIKACIJE MOTORJA

Izvedenke	1.0 TCe	1.3 TCe	E-Tech Full Hybrid	
<b>Tip motorja</b> (na ploščici motorja)	H4D Turbo	H5H Turbo	H4M	5DH
<b>Kubična prostornina</b> (cm <sup>3</sup> )	999	1 330	1598	-
<b>Vrsta goriva</b> <b>Oktanska vrednost</b>	Bencinski Nujno je <b>treba</b> uporabiti neosvinčeni bencin z oktansko vrednostjo, ki ustreza tisti, ki je označena na nalepki, pritrjeni na loputi → <b>143</b> za polnjenje goriva.			-
<b>Vrste goriv, ki so v skladu z evropskimi standardi in združljive z motorji vozil, naprodaj v Evropi</b> (v ostalih primerih se obrnite na predstavnika servisne mreže).			Neosvinčeni bencin v skladu s standardom <b>EN 228</b> vsebuje volumetrično do 5 % etanola.	-
			Neosvinčeni bencin v skladu s standardom <b>EN 228</b> vsebuje volumetrično do 10 % etanola.	-
<b>Svečke</b>	Uporabljajte samo svečke, ki so predpisane za motor vašega vozila. Osnovni tipi svečk morajo biti navedeni na nalepki v motornem prostoru. Če ni, se posvetujte s predstavnikom servisne mreže za vaše vozilo. Uporaba neustreznih svečk lahko povzroči poškodbe motorja.			-



## TEŽA (V KG)

Navedene teže veljajo za osnovno vozilo brez dodatne opreme: razlikujejo se glede na opremo vašega vozila. Posvetujte se s predstavnikom pooblaščenega servisne mreže za vaše vozilo.

Največja dovoljena skupna masa ( MMAC ) Največja dovoljena obremenitev ( MMTA ) Dovoljena skupna teža vozila in prikolice ( MTR )	Teže, navedene na ploščici proizvajalca vozila → 400
Vlečna obremenitev z zavorami *	dobimo z izračunom: MTR - MMAC
Vlečna obremenitev brez zavor *	645 kg
Dovoljena obremenitev vlečnega priključka *	75 kg
Dovoljena obremenitev na strehi	80 kg (vključno z nosilnimi elementi)

### \* Dovoljena vlečna obremenitev (vleka prikolice, čolna itn.)

Vleka je prepovedana, če je izračun MTR - MMAC enak nič ali če je MTR na ploščici proizvajalca enak nič (ali pa ni naveden).

- Upoštevajte zakonske predpise, ki veljajo v vaši državi glede dovoljene vlečne obremenitve. Za kakršne koli spremembe vlečne opreme se obrnite na pooblaščenega prodajalca.
- Pri vozilih s prikolico **nikoli ne sme biti presežena skupna dovoljena teža (vozilo + prikolica)**. Vendar pa je dopustno:
- prekoračitev MMTA na zadnji strani do 15 %,
- prekoračitev MMAC do 10 % oziroma 100 kg (katerakoli od teh dveh omejitev je dosežena prej).

V nobenem primeru največja hitrost vozila s prikolico ne sme presegati 100 km/h, tlak v pnevmatikah pa je treba povečati za 0,2 bara (3 psi).

– Z večanjem nadmorske višine se zmogljivost motorja in sposobnost pri vožnji navkreber zmanjšujeta. Zato vam svetujemo, da pri nadmorski višini 1000 metrov največjo dovoljeno obremenitev zmanjšate za 10 % in pri vsakih nadaljnjih 1000 metrih še za dodatnih 10 %.

## NADOMESTNI DELI IN POPRAVILA

Originalni nadomestni deli so zasnovani in izdelani na osnovi zelo strogih predpisov in so redno preizkušani. Izdelani so enako kakovostno kot deli, ki se uporabljajo pri prvi vgradnji.

Z uporabo originalnih nadomestnih delov boste ohranili zmogljivost svojega vozila. Sicer so popravila, ki jih opravlja mreža servisnih delavnic z originalnimi nadomestnimi deli, zajamčena po pogojih, ki so napisani na hrbtni strani delovnega naloga.

# KUPONI O VZDRŽEVANJU

VIN: .....

Datum:	Kilometri:	Št. računa:	Komentarji/razno
<b>Tip posega:</b> Servisni pregled <input type="checkbox"/> ..... <input type="checkbox"/>	<b>Žig</b>		
<b>Protikorozijska kontrola:</b> V redu <input type="checkbox"/> Ni v redu* <input type="checkbox"/>			
Datum:	Kilometri:	Št. računa:	Komentarji/razno
<b>Tip posega:</b> Servisni pregled <input type="checkbox"/> ..... <input type="checkbox"/>	<b>Žig</b>		
<b>Protikorozijska kontrola:</b> V redu <input type="checkbox"/> Ni v redu* <input type="checkbox"/>			
Datum:	Kilometri:	Št. računa:	Komentarji/razno
<b>Tip posega:</b> Servisni pregled <input type="checkbox"/> ..... <input type="checkbox"/>	<b>Žig</b>		
<b>Protikorozijska kontrola:</b> V redu <input type="checkbox"/> Ni v redu* <input type="checkbox"/>			

\* Glejte posebno stran

# KUPONI O VZDRŽEVANJU

VIN: .....

Datum:	Kilometri:	Št. računa:	Komentarji/razno
<b>Tip posega:</b> Servisni pregled <input type="checkbox"/> ..... <input type="checkbox"/>	<b>Žig</b>		
<b>Protikorozijska kontrola:</b> V redu <input type="checkbox"/> Ni v redu* <input type="checkbox"/>			
Datum:	Kilometri:	Št. računa:	Komentarji/razno
<b>Tip posega:</b> Servisni pregled <input type="checkbox"/> ..... <input type="checkbox"/>	<b>Žig</b>		
<b>Protikorozijska kontrola:</b> V redu <input type="checkbox"/> Ni v redu* <input type="checkbox"/>			
Datum:	Kilometri:	Št. računa:	Komentarji/razno
<b>Tip posega:</b> Servisni pregled <input type="checkbox"/> ..... <input type="checkbox"/>	<b>Žig</b>		
<b>Protikorozijska kontrola:</b> V redu <input type="checkbox"/> Ni v redu* <input type="checkbox"/>			

\* Glejte posebno stran

# KUPONI O VZDRŽEVANJU

VIN: .....

Datum:	Kilometri:	Št. računa:	Komentarji/razno
<b>Tip posega:</b> Servisni pregled <input type="checkbox"/> ..... <input type="checkbox"/>	<b>Žig</b>		
<b>Protikorozijska kontrola:</b> V redu <input type="checkbox"/> Ni v redu* <input type="checkbox"/>			
Datum:	Kilometri:	Št. računa:	Komentarji/razno
<b>Tip posega:</b> Servisni pregled <input type="checkbox"/> ..... <input type="checkbox"/>	<b>Žig</b>		
<b>Protikorozijska kontrola:</b> V redu <input type="checkbox"/> Ni v redu* <input type="checkbox"/>			
Datum:	Kilometri:	Št. računa:	Komentarji/razno
<b>Tip posega:</b> Servisni pregled <input type="checkbox"/> ..... <input type="checkbox"/>	<b>Žig</b>		
<b>Protikorozijska kontrola:</b> V redu <input type="checkbox"/> Ni v redu* <input type="checkbox"/>			

\* Glejte posebno stran

# KUPONI O VZDRŽEVANJU

**VIN:** .....

Datum:	Kilometri:	Št. računa:	Komentarji/razno
<b>Tip posega:</b> Servisni pregled <input type="checkbox"/> ..... <input type="checkbox"/>	<b>Žig</b>		
<b>Protikorozijska kontrola:</b> V redu <input type="checkbox"/> Ni v redu* <input type="checkbox"/>			
Datum:	Kilometri:	Št. računa:	Komentarji/razno
<b>Tip posega:</b> Servisni pregled <input type="checkbox"/> ..... <input type="checkbox"/>	<b>Žig</b>		
<b>Protikorozijska kontrola:</b> V redu <input type="checkbox"/> Ni v redu* <input type="checkbox"/>			
Datum:	Kilometri:	Št. računa:	Komentarji/razno
<b>Tip posega:</b> Servisni pregled <input type="checkbox"/> ..... <input type="checkbox"/>	<b>Žig</b>		
<b>Protikorozijska kontrola:</b> V redu <input type="checkbox"/> Ni v redu* <input type="checkbox"/>			

\* Glejte posebno stran

# KUPONI O VZDRŽEVANJU

VIN: .....

Datum:	Kilometri:	Št. računa:	Komentarji/razno
<b>Tip posega:</b> Servisni pregled <input type="checkbox"/> ..... <input type="checkbox"/>	<b>Žig</b>		
<b>Protikorozijska kontrola:</b> V redu <input type="checkbox"/> Ni v redu* <input type="checkbox"/>			
Datum:	Kilometri:	Št. računa:	Komentarji/razno
<b>Tip posega:</b> Servisni pregled <input type="checkbox"/> ..... <input type="checkbox"/>	<b>Žig</b>		
<b>Protikorozijska kontrola:</b> V redu <input type="checkbox"/> Ni v redu* <input type="checkbox"/>			
Datum:	Kilometri:	Št. računa:	Komentarji/razno
<b>Tip posega:</b> Servisni pregled <input type="checkbox"/> ..... <input type="checkbox"/>	<b>Žig</b>		
<b>Protikorozijska kontrola:</b> V redu <input type="checkbox"/> Ni v redu* <input type="checkbox"/>			

\* Glejte posebno stran

# KUPONI O VZDRŽEVANJU

**VIN:** .....

Datum:	Kilometri:	Št. računa:	Komentarji/razno
<b>Tip posega:</b> Servisni pregled <input type="checkbox"/> ..... <input type="checkbox"/>	<b>Žig</b>		
<b>Protikorozijska kontrola:</b> V redu <input type="checkbox"/> Ni v redu* <input type="checkbox"/>			
Datum:	Kilometri:	Št. računa:	Komentarji/razno
<b>Tip posega:</b> Servisni pregled <input type="checkbox"/> ..... <input type="checkbox"/>	<b>Žig</b>		
<b>Protikorozijska kontrola:</b> V redu <input type="checkbox"/> Ni v redu* <input type="checkbox"/>			
Datum:	Kilometri:	Št. računa:	Komentarji/razno
<b>Tip posega:</b> Servisni pregled <input type="checkbox"/> ..... <input type="checkbox"/>	<b>Žig</b>		
<b>Protikorozijska kontrola:</b> V redu <input type="checkbox"/> Ni v redu* <input type="checkbox"/>			

\* Glejte posebno stran



# PROTIKOROZIJSKA KONTROLA

V primeru, da je nadaljevanje garancije odvisno od popravila, je to navedeno spodaj.

**VIN:** .....

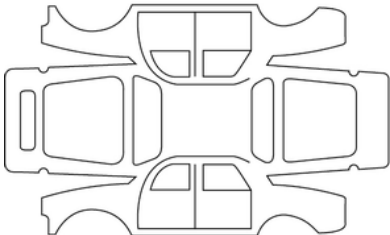
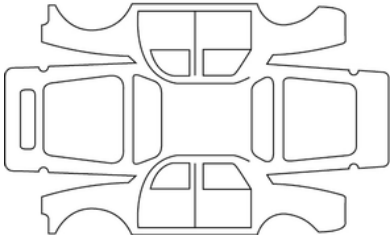
Datum popravila:		Žig
Popravilo, ki ga je treba izvesti zaradi korozije:		
Datum popravila:		Žig
Popravilo, ki ga treba izvesti:		

# PROTIKOROZIJSKA KONTROLA

V primeru, da je nadaljevanje garancije odvisno od popravila, je to navedeno spodaj.

**VIN:** .....

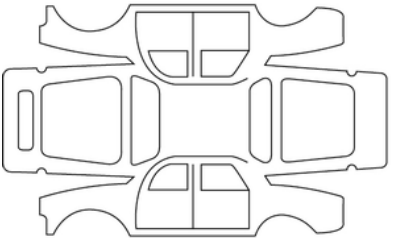
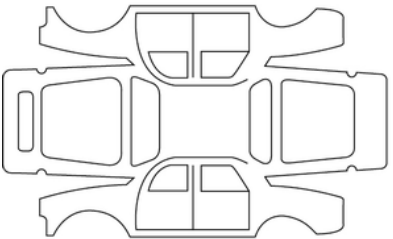
Datum popravila:		Žig
Popravilo, ki ga je treba izvesti zaradi korozije:		
Datum popravila:		Žig
Popravilo, ki ga treba izvesti:		

7

# PROTIKOROZIJSKA KONTROLA

V primeru, da je nadaljevanje garancije odvisno od popravila, je to navedeno spodaj.

**VIN:** .....

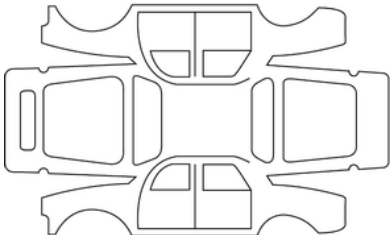
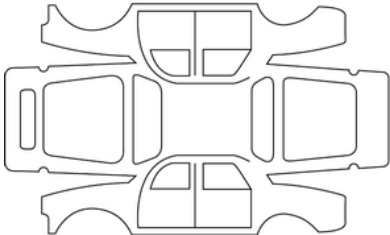
Datum popravila:		Žig
Popravilo, ki ga je treba izvesti zaradi korozije:		
Datum popravila:		Žig
Popravilo, ki ga treba izvesti:		

# PROTIKOROZIJSKA KONTROLA

V primeru, da je nadaljevanje garancije odvisno od popravila, je to navedeno spodaj.

**VIN:** .....

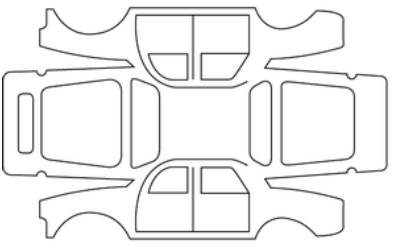
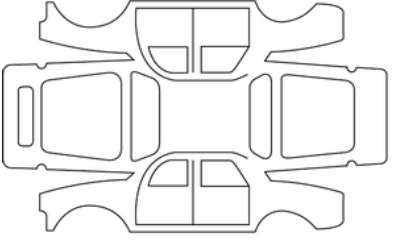
Datum popravila:		Žig
Popravilo, ki ga je treba izvesti zaradi korozije:		
Datum popravila:		Žig
Popravilo, ki ga treba izvesti:		

7

# PROTIKOROZIJSKA KONTROLA

V primeru, da je nadaljevanje garancije odvisno od popravila, je to navedeno spodaj.

**VIN:** .....

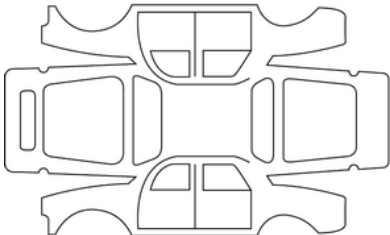
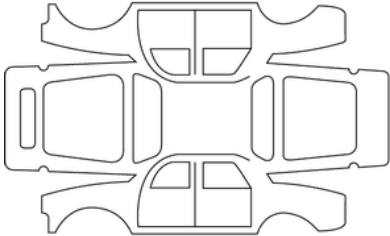
Datum popravila:		Žig
Popravilo, ki ga je treba izvesti zaradi korozije:		
Datum popravila:		Žig
Popravilo, ki ga treba izvesti:		

# PROTIKOROZIJSKA KONTROLA

V primeru, da je nadaljevanje garancije odvisno od popravila, je to navedeno spodaj.

**VIN:** .....

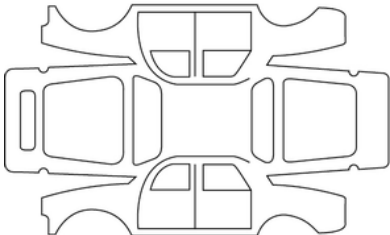
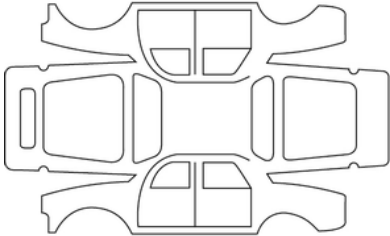
Datum popravila:		Žig
Popravilo, ki ga je treba izvesti zaradi korozije:		
Datum popravila:		Žig
Popravilo, ki ga treba izvesti:		

7

# PROTIKOROZIJSKA KONTROLA

V primeru, da je nadaljevanje garancije odvisno od popravila, je to navedeno spodaj.

**VIN:** .....

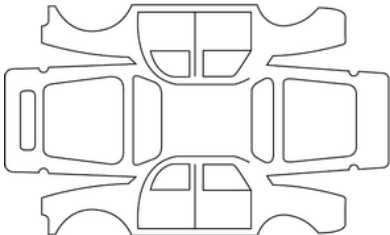
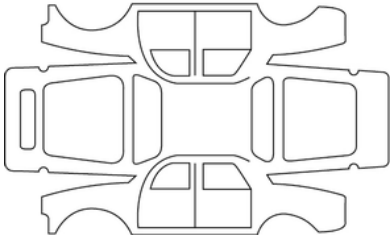
Datum popravila:		Žig
Popravilo, ki ga je treba izvesti zaradi korozije:		
Datum popravila:		Žig
Popravilo, ki ga treba izvesti:		

# ABECEDNO KAZALO

## Symboles

"Kartica za prostoročno upravljanje": uporaba, [35](#)  
<UD-sous-titre>Ura </UD-sous-titre>, [125](#), [125](#)

## A

ABS, [184](#), [184](#)  
Active driver assist, [248](#)  
Airbag, [65](#)  
Aktivno zaviranje v sili, [210](#)  
Akumulator:, [375](#)  
Akumulator: motnje, [375](#)  
Akumulatorji, [41](#), [46](#)  
Autohold, [166](#), [166](#)  
Avtomatski menjalnik, izbirna ročica, [288](#), [293](#)  
Avtomatski menjalnik: odpravljanje težav, [388](#)  
Avtomatski menjalnik (uporaba), [288](#), [293](#)  
Avtoradio, [312](#)

## B

Barva: vzdrževanje, [350](#)  
Baterija ključa/radiofrekvenčnega daljinskega upravljalnika, [46](#)  
Baterije (daljinski upravljalnik), [46](#)  
Bralne lučke, [320](#)  
Brisalci, [137](#), [137](#), [141](#)  
Brisanje/pranje: zamenjava metlic, [386](#)  
Brisanje/pranje stekel, [386](#)

## C

Čiščenje: notranjost vozila, [353](#)

## D

Dajte motor v pripravljenost, [155](#)  
Daljinski upravljalnik, [37](#)  
Daljinski upravljalnik/ključ: baterija, [43](#)  
Daljinsko upravljanje: kartica, [35](#), [35](#)  
Dnevne luči, [43](#), [130](#)  
Dodatna prostornina rezervoarja, [114](#)  
Dodatni sistemi varovanja, [65](#)  
Dodatni sistemi varovanja na sprednjih sedežih, [65](#), [65](#)  
Dodatni sistemi varovanja poleg varnostnih pasov za zadnje sedeže, [65](#), [70](#)  
Dodatno zaklepanje s ključem/daljinskim upravljalnikom, [45](#)  
Dodatno zaklepanje vrat, [45](#)  
Dodatno zaklepanje z daljinskim upravljanjem, [45](#)  
Dostop: vtičnice za dodatno opremo, [326](#)  
Dvigovanje vozila Menjava kolesa, [363](#)

## E

Ekološka vožnja, [168](#)  
Električni pomik stekel, [314](#)  
Električno zaklepanje vrat, [37](#), [43](#), [45](#), [48](#), [49](#), [52](#)  
ESC: sistem za nadzor stabilnosti vozila, [184](#), [184](#)

## F

Filter: olje, [336](#)



# ABECEDNO KAZALO

Funkcija pomoči pri parkiranju: pomoč pri parkiranju, [261](#), [267](#), [270](#)

Funkcija Stop in Start, [155](#)

Funkcije zadnjih sedežev, [58](#)

## G

GARNITURA ZA POLNJENJE PNEVMATIK, [179](#), [355](#), [359](#)

Gorivo – doseg, [113](#)

GPL, [31](#)

Gretje, [304](#), [304](#), [307](#)

Gretje: izhodi zraka: zračniki, [302](#)

Gretje vetrobranskega stekla, [307](#)

## H

Hladilna tekočina, [113](#)

Hupa, [136](#)

## I

Incidenti: motnje delovanja, [189](#), [203](#), [210](#), [261](#)

Indikatorji: smerokazi, [136](#)

Instrumentna plošča, [113](#), [114](#), [123](#), [155](#), [168](#), [179](#)

Instrumentna plošča – kontrolne lučke, [113](#), [114](#), [155](#), [168](#), [179](#)

Isofix, [86](#)

Izklop varnostne blazine na sovoznikovi strani, [86](#), [93](#)

## K

Kakovost goriva, [143](#)

Kamera: kamera za vzvratno vožnjo, [261](#)

kamera s prikazom 360°, [261](#)

Kamera za vzvratno vožnjo, [267](#)

Kamera z več prikazi, [274](#)

Kartica, [35](#), [37](#)

Kartica: baterija, [35](#), [41](#)

Kartica: prostoročno upravljanje, [35](#)

Kartica: uporaba, [35](#), [37](#)

Kartica za prostoročno upravljanje, [37](#)

Kartica za prostoročno upravljanje: baterija, [41](#)

Katalizator, [159](#)

Klimatizacija, [304](#), [304](#), [304](#), [304](#), [304](#), [307](#), [307](#), [307](#)

Klimatska naprava: izhodi zraka: zračniki, [302](#)

Klimatska naprava: pojasnila in nasveti za uporabo, [310](#)

Ključ/daljinski upravljalnik, [43](#)

Ključ/daljinski upravljalnik: dodatno zaklepanje, [43](#)

Ključ/daljinski upravljalnik: uporaba, [43](#)

Ključ/radiofrekvenčni daljinski upravljalnik: baterija, [43](#)

Ključ/radiofrekvenčni daljinski upravljalnik: uporaba, [43](#), [45](#)

Ključ, [43](#), [45](#), [45](#)

Ključ: zamenjava baterije, [43](#)

Ključ za kolesne vijake, [363](#)

Kolesa (varnost), [365](#)

Kontrolne naprave, [113](#), [114](#), [125](#)

Kontrolniki za odpiranje elementov/vrat, [45](#)

Krmiljenje: volan, [126](#)

## L

Luči: dolge luči, [130](#)

Luči: luči smerokazov, [136](#), [368](#)

# ABECEDNO KAZALO

Luči: meglenske, [130](#)

Luči: pozicijske luči, [130](#), [368](#)

Luči: varnostne utripalke, [136](#)

Luči: zasenčene luči, [130](#), [368](#)

Luči: zunanja spremljevalna osvetlitev, [130](#)

## M

Meni za konfiguracijo, [123](#)

Meni za prilagoditev nastavitve vozila, [114](#), [123](#)

Menjava žarnic žarometov, [368](#)

Merilna palica za nivo motornega olja, [335](#), [335](#)

Metlice brisalcev, [386](#)

Motnje delovanja, [65](#), [93](#), [114](#), [130](#), [155](#), [159](#), [159](#), [184](#), [184](#), [184](#), [189](#), [203](#), [210](#), [230](#), [261](#), [281](#), [383](#), [383](#)

Motnje delovanja baterije za kartice, [41](#)

Motnje delovanja na baterijah daljinskega upravljalnika, [46](#)

Motor: nivo motornega olja, [335](#)

Motorno olje, [335](#), [335](#), [336](#)

Mrtvi kot: opozorilo, [203](#)

Multimedijska oprema, [113](#), [130](#), [312](#)

Multimedijski sistem (oprema), [312](#)

Multi-Sense, [126](#), [300](#), [300](#)

## N

Način AUTO, [130](#)

Način eco, [168](#)

Nadomestne žarnice, [368](#)

Nadzor: opozorilne lučke, [113](#), [114](#)

Nadzor emisij – svetovanje, [176](#), [176](#)

Nalivanje goriva, [143](#)

Napihljiva zračna blazina, [65](#), [71](#)

Naprave za stransko zaščito, [71](#)

Naprave za varovanje otrok, [73](#), [82](#), [86](#)

Naslednji redni servisni pregled, [114](#)

Nastavitev položaja za vožnjo, [54](#), [54](#), [60](#), [130](#)

Nastavitev prednjih sedežev, [54](#), [54](#)

Nastavitev sedežev, [54](#)

Nastavitev ure, [114](#)

Nastavitev volana, [126](#)

Nastavitve, [123](#)

Nastavitve menija za konfiguracijo, [123](#)

Nastavitve prednjih sedežev, [54](#), [54](#)

Nastavitve prilagoditve vozila, [123](#)

Nastavitve voznikovega položaja, [60](#), [126](#)

Nasveti za vožnjo, [168](#)

Nasveti za zmanjšanje porabe goriva, [168](#)

Navigacija, [312](#)

Navigacijski sistem, [312](#)

Nivo goriva, [113](#), [143](#)

Nivoji:, [339](#)

Nivo motornega olja:, [113](#), [335](#), [335](#), [336](#)

Notranja osvetlitev, [320](#)

## O

Odklepanje vrat, [37](#), [48](#), [49](#)

Odlagalni predali, [322](#), [322](#)

# ABECEDNO KAZALO

Odpiralni elementi – zaklepanje/odklepanje, [45](#), [48](#)  
Odpiranje/zapiranje: odpiranje delov, [48](#)  
Odpiranje elementov, [37](#), [43](#)  
Odpiranje vrat, [48](#), [48](#), [49](#)  
Odprava okvare avtomatskega menjalnika, [390](#)  
Ogledala v senčnikih, [319](#)  
Ogrevan volan, [126](#)  
Ogrevanje/sušenje vetrobranskega stekla, [304](#), [307](#)  
Ohranjanje voznega pasu: pomoč, [189](#)  
Okolje, [177](#)  
Omejevalnik hitrosti, [224](#)  
Opozorilne lučke, [203](#)  
Opozorilnik izgube tlaka v pnevmatikah, [178](#), [179](#), [363](#)  
Opozorilo: izvoz s parkirnega mesta, [280](#)  
Opozorilo na spremembo voznega pasu, [189](#), [261](#)  
Opozorilo o previsoki hitrosti, [219](#)  
Opozorilo za mrtvi kot, [203](#)  
Opozorilo za varnostno razdaljo, [207](#)  
Opozorilo za voznikovo budnost, [217](#)  
Oprema za varovanje otrok, [73](#), [82](#), [86](#)  
Osvetlitev, [320](#)  
Osvetlitev: armaturna plošča, [130](#)  
Osvetlitev: notranjost, [320](#)  
Osvetlitev: zamenjava notranjih žarnic, [372](#)  
Osvetlitev: zunanja, [130](#), [136](#)  
Otroci, [73](#), [82](#), [86](#), [93](#)  
Otroci (varnost), [314](#)  
Otroški sedeži, [73](#), [82](#), [86](#)

Oznake: tlaka zraka v pnevmatikah, [343](#)

## P

Parkiranje: pomoč pri parkiranju, [281](#)  
Parkirna zavora, [162](#), [166](#)  
Pnevmatike, [168](#), [179](#), [365](#)  
Pnevmatike: tlak v pnevmatikah, [343](#)  
POKROV MOTORNEGA PROSTORA, [333](#), [333](#)  
Pokrov posode za gorivo, [143](#)  
Polnjenje pnevmatik, [179](#), [359](#), [363](#)  
Pomični pod, [328](#)  
Pomoč: pomoč pri vožnji, [230](#)  
Pomoč pri ohranjanju voznega pasu, [189](#)  
Pomoč pri parkiranju, [123](#), [261](#), [261](#), [261](#), [267](#), [267](#), [270](#)  
Pomoč pri speljevanju v klanec, [184](#), [184](#)  
Pomoč za vožnjo, [184](#), [184](#), [189](#), [203](#), [207](#), [210](#), [219](#), [261](#), [267](#), [270](#), [274](#)  
Poraba goriva, [114](#), [168](#), [168](#)  
Posebnosti različic GPL, [31](#)  
Posebnosti različic LPG, [31](#)  
Posebnosti vozil z bencinskim motorjem, [159](#)  
Potovalni računalnik, [113](#), [114](#)  
Pozor:, [136](#)  
Pranje, [350](#)  
Pranje vetrobranskega stekla, [137](#), [137](#), [141](#)  
Prednji žarometi, [368](#)  
Predrta pnevmatika, [355](#), [359](#), [363](#)  
Predrta pnevmatika: komplet za polnjenje pnevmatik, [355](#)

# ABECEDNO KAZALO

Preprečevanje spremembe voznega pasu, [189](#)

Prevoz otrok, [73](#), [82](#), [86](#)

PREVOZ TOVORA V PRTLJAŽNEM PROSTORU, [329](#)

Prezračevanje, [304](#), [304](#), [307](#)

Prikazovalnik, [113](#)

priključek jack, [363](#)

Prikolica, [388](#)

Prilagajanje nastavitev vozila, [123](#)

Prilagodljivi regulator hitrosti, [230](#)

Prostorna odlagalna mesta, [322](#), [322](#)

Prostornina posode za gorivo, [143](#)

Prostornina za motorno olje, [336](#)

Prostoročno parkiranje, [261](#)

Prostorska osvetlitev, [372](#)

PRTLJAŽNIK, [53](#), [328](#)

PRTLJAŽNI PROSTOR, [43](#)

## R

Radar za vzvratno vožnjo, [261](#)

Ravni:: hladilna tekočina, [339](#)

Ravni: posoda s tekočino za pranje stekel, [339](#)

Ravni: zavorna tekočina, [339](#)

Regulator hitrosti, [224](#), [227](#), [230](#)

Regulator hitrosti – omejevalnik hitrosti, [224](#), [227](#)

Rezervno kolo, [355](#)

## S

Samodejna parkirna zavora, [162](#), [166](#)

Sedeži: nastavitev sprednjih sedežev, [54](#)

Senčnik, [319](#)

Servovolan, [126](#), [126](#)

ServovolanVariabilni servovolanVolan: servovolan, [126](#)

Signali za osvetlitev, [130](#), [136](#)

Signal za nevarnost, [136](#)

Sistemi varovanja poleg varnostnega pasu, [65](#), [65](#), [70](#), [71](#)

Sistemi za pomoč pri vožnji, [123](#), [189](#), [203](#), [207](#), [210](#), [219](#), [230](#), [248](#), [261](#), [267](#), [270](#), [274](#), [281](#), [285](#)

Sistem proti blokiranju koles: ABS, [184](#), [184](#)

Sistem proti spodrsavanju pogonskih koles, [184](#), [184](#)

Sistem proti spodrsavanju pogonskih koles: A.S.R., [184](#), [184](#)

Sistem za nadzor stabilnosti vozila: ESC, [184](#), [184](#)

Sistem za pomoč pri zaviranju v sili, [184](#), [184](#)

Sistem za poravnavo vožnje na ustreznem voznem pasu, [248](#)

sistem za varovanje otrok, [73](#), [82](#), [86](#)

Smerokazi, [136](#), [368](#)

Spojler, [331](#)

Sporočila na instrumentni plošči, [114](#), [155](#), [179](#)

Sprednji sedeži: nastavitev, [54](#)

Spreminjanje prestavnih razmerij, [168](#), [288](#), [293](#)

Stop and start (zaustavitve in zagona), [126](#), [143](#)

Strešni nosilci, [331](#)

Strešno okno, [316](#)

Stropna lučka, [320](#)

Sušenje zadnjega stekla, [307](#)

Svetlobni klic, [136](#)

# ABECEDNO KAZALO

## T

Telefonski sistem, [312](#)  
Tlak v pnevmatikah, [114](#), [168](#), [179](#), [363](#)

## U

Uravnavanje temperature, [304](#), [307](#)  
Ureditev, [322](#), [322](#)  
Usmerjanje zraka na vetrobransko steklo, [304](#), [307](#)  
Utekočinjen naftni plin: LPG, [31](#)  
Utekočinjen naftni plin (GPL), [31](#), [73](#)

## V

Varčevanje z gorivom, [168](#)  
Variabilni servovolani, [126](#)  
Varno izstopanje potnikov, [261](#)  
Varnostna blazina, [65](#), [70](#), [71](#), [82](#), [86](#), [93](#)  
Varnostna blazina: airbag, [65](#)  
Varnostna priporočila za uporabo, [137](#), [137](#)  
Varnostna razdalja, [230](#)  
Varnostne razdalje, [207](#)  
Varnostni pasovi, [60](#), [60](#), [65](#), [82](#), [86](#), [353](#)  
Varnostni pasovi: nastavitev položaja vožnje, [60](#)  
Varnostni pasovi: nastavitev varnostnega pasu, [60](#)  
Varnostni pasovi: nastavitev višine varnostnega pasu, [60](#)  
Varnostni pasovi: opozorilna lučka za neprijet varnostni pas, [60](#)  
Varnost otroka, [37](#), [43](#), [73](#), [82](#), [86](#), [93](#), [314](#)  
Varno zapuščanje vozila, [285](#)  
Varovalke, [383](#)

Večfunkcijski zaslon, [203](#)  
Vgrajena komanda za prostoročno telefoniranje, [312](#)  
Vklon varnostnih blazin na sovoznikovi strani, [86](#), [93](#)  
Vlečni obroči, [388](#), [390](#)  
Vleka vozila: v primeru okvare, [388](#)  
Vleka za reševanje okvare, [390](#)  
Vožnja, [149](#), [159](#), [166](#), [168](#), [179](#), [184](#), [184](#), [189](#), [203](#), [207](#), [210](#), [224](#), [227](#), [230](#), [261](#), [267](#), [270](#), [274](#), [288](#), [293](#)  
Vrata, [48](#), [48](#)  
Vrata/vrata prtljažnega prostora, [37](#), [45](#), [48](#), [49](#), [52](#)  
Vratca odprtine za nalivanje goriva, [45](#)  
Vstop v vozilo, [35](#), [37](#), [43](#), [45](#), [45](#), [48](#)  
Vtičnica za dodatno opremo, [326](#)  
Vzdrževanje, [176](#)  
Vzdrževanje: karoserija, [350](#)  
Vzdrževanje: mehansko, [333](#), [335](#)  
Vzdrževanje: nivo hladilne tekočine, [339](#)  
Vzdrževanje: nivo motornega olja, [335](#)  
Vzdrževanje: nivo v posodi s tekočino za pranje stekel, [339](#)  
Vzdrževanje: nivo zavorne tekočine, [339](#)  
Vzdrževanje: notranje obloge, [353](#)  
Vzdrževanje: število prevoženih kilometrov do naslednjega rednega servisnega pregleda ali menjave olja, [114](#)  
Vzdrževanje notranje opreme, [353](#)  
Vzglavniki, [54](#), [54](#), [57](#)  
Vzglavniki na zadnjih sedežih, [57](#)  
Vzratna ogledala, [126](#), [128](#)

# ABECEDNO KAZALO

## Z

Zadnja polica, [327](#), [327](#)  
Zadnja sedežna klop, [54](#), [57](#), [58](#), [58](#)  
Zadnji sedeži, [57](#)  
Zadnji sedeži: funkcije, [58](#)  
Zagon motorja, [149](#), [155](#)  
Zaklepanje, [60](#)  
Zaklepanje – daljinsko upravljanje, [43](#), [45](#)  
Zaklepanje vrat, [37](#), [45](#), [48](#), [48](#), [49](#), [52](#)  
Zamenjava baterij daljinskega upravljalnika, [46](#)  
Zamenjava kolesa, [363](#)  
Zamenjava metlic brisalcev vetrobranskega stekla, [386](#)  
Zamenjava motornega olja, [336](#)  
Zamenjava žarnic, [368](#)  
Zapiranje/odpiranje: prtljažni prostor, [45](#)  
Zapiranje/odpiranje strešnega okna, [45](#)  
Zapiranje vrat, [37](#), [48](#), [48](#), [49](#)  
Zasloni večpredstavnostnega sistema, [168](#), [267](#), [270](#), [274](#), [281](#),  
[307](#)  
Zaslom multimedijskega sistema, [189](#), [207](#), [210](#), [261](#)  
Zategovalniki varnostnega pasu, [65](#)  
Zategovalniki varnostnih pasov, [65](#), [65](#)  
Zategovalniki varnostnih pasov na prednjih sedežih, [65](#), [65](#)  
Zaustavitev motorja, [149](#)  
Zaviranje v sili, [184](#), [184](#), [210](#)  
Zavora, [166](#), [166](#)  
Zavore: samodejna parkirna zavora, [162](#)  
Zaznavanje pešcev, [210](#)

Zaznavanje prometnih znakov, [219](#)  
Zaznavanje vozil, [210](#)  
Zračniki, [302](#)  
Zunanja osvetlitev, [372](#)  
zunanja temperatura;, [125](#)  
Zvočni alarm za opomnik za neugasnjene luči, [130](#)  
Zvočni in svetlobni signali, [136](#)

## Z

Žarnice: zamenjava, [372](#)





RENAULT S.A.S. SOCIÉTÉ PAR ACTIONS SIMPLIFIÉE AU CAPITAL DE 533 941 113 € / 122-122 BIS, AVENUE DU GENERAL LECLERC  
92100 BOULOGNE-BILLANCOURT R.C.S. NANTERRE 780 129 987 — SIRET 780 129 987 03591 / renaultgroup.com

NU 1466-1 – 99 91 044 40S – 01/2024 – Edition slovène



999104440S

**9E**