

# MEGANE CONQUEST

navodilo za uporabo



# Castrol, ekskluzivni partner podjetja Renault



Izkoristite najsodobnejše tehnologije, ki izhajajo iz avtomobilskih dirk, da zagotovite zmogljivost in dolgo življenjsko dobo svojega vozila Renault zahvaljujoč seriji motornih maziv, ki sta jih posebej razvila Renault in Castrol.

Renault priporoča 

[renault.com](https://www.renault.com)

# Dobrodošli za volanom vašega novega vozila.

**Ta navodila za uporabo in vzdrževanje** vsebujejo vrsto informacij, s katerimi boste lahko:

- dobro spoznali svoj novi avtomobil in znali ob najugodnejših pogojih uporabe izkoristiti vse njegove funkcije in tehnične izboljšave;
- ohranili optimalno delovanje vseh funkcij ob enostavnem, vendar doslednem upoštevanju navodil za uporabo in vzdrževanje;
- sami v najkrajšem možnem času odpravili manjše motnje brez pomoči strokovnjakov.

Za branje te knjižice boste potrebovali nekaj časa, ki pa se vam bo hitro obrestoval. Seznanili se boste z vrsto funkcij in tehničnih novosti, če pa bi vam katere stvari ostale še nejasne, vam bodo naši strokovnjaki z veseljem posredovali vsa dodatna pojasnila.

Pomagajte si z naslednjimi simboli:



in



Simbola sta prisotna v vozilu in označujeta, da lahko podrobnejše informacije in/ali omejitve delovanja opreme najdete v uporabniškem priročniku.

➔ povsod v priročniku so navedene preusmeritve na stran.



**ne glede na to, kje v priročniku sta prikazana, opozarjata na tveganje, nevarnost ali varnostne napotke.**

V tej knjižici so posamezni modeli in izvedenke predstavljeni na osnovi tehničnih značilnosti in opreme, ki so bile na vozilih prisotne na dan izdaje te knjižice. **Knjižica vsebuje celoten izbor opreme (serijske ali doplačilne) za vse modele, prisotnost opreme na vozilu pa je odvisna od izvedenke, zelene doplačilne opreme in posameznega tržišča.**

**Prav tako je lahko v tej knjižici opisana oprema, ki se bo pojavila tekom leta.**

**Sheme v uporabniškem priročniku so navedene kot primeri.**

Želimo vam srečno pot za volanom vašega novega vozila.

Prevedeno iz angleščine. Ponatis ali prevod tega dokumenta v celoti, kot tudi samo delno, je brez pisnega dovoljenja s strani proizvajalca vozila prepovedan.

# ZUNANJOST

56496

Električni pomik stekel ➔ 3.19

Brisanje vetrobranskega stekla ➔ 1.97

Sušenje (razmegljevanje) stekla ➔ 3.5  
in ➔ 3.9

Vzvrtna ogledala ➔ 1.88

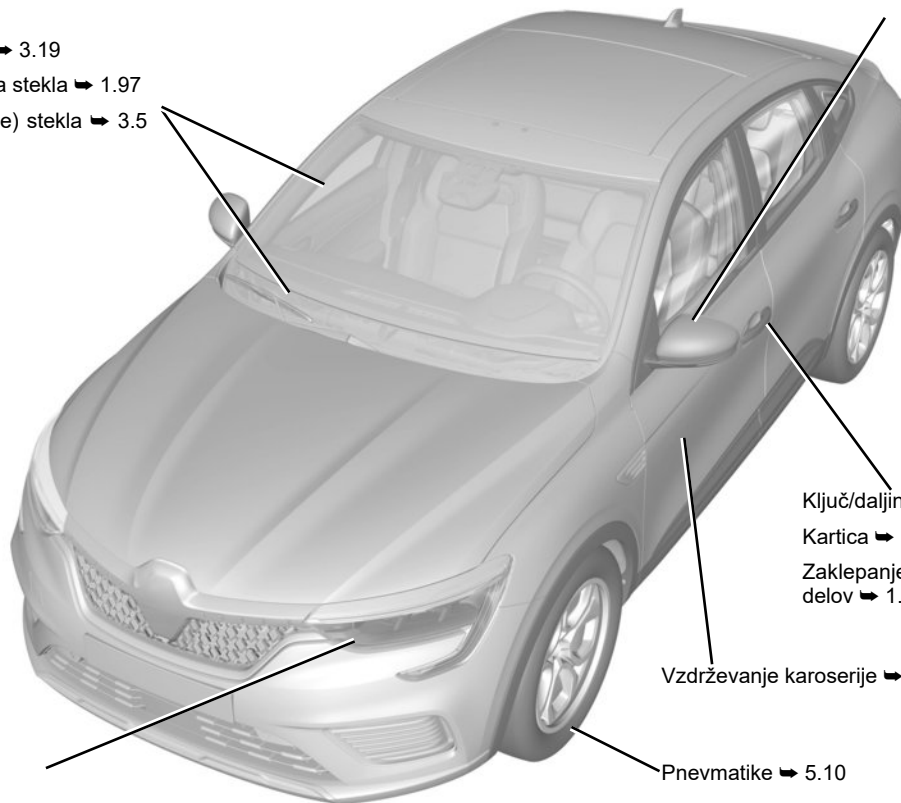

Ključ/daljinski upravljalnik ➔ 1.2

Kartica ➔ 1.6

Zaklepanje, odklepanje odpiralnih  
delov ➔ 1.16

Vzdrževanje karoserije ➔ 4.15

Pnevmatike ➔ 5.10

Luči: delovanje ➔ 1.90

Luči: zamenjava ➔ 5.13



Nalivanje goriva ➔ 1.102

# POTNIŠKI PROSTOR

Nastavitev položaja za vožnjo ➔ 1.28

Odlagalna mesta, ureditev potniškega prostora/pritrditve ➔ 3.27

52639

Zadnja sedežna klop ➔ 3.33

Vzglavniki na zadnjih sedežih ➔ 3.32

Sprednja sedeža ➔ 1.25

Vzglavniki na prednjih sedežih ➔ 1.24

Varnost otroka ➔ 1.41

Odlagalni predal/ureditev prtljažnega prostora ➔ 3.36

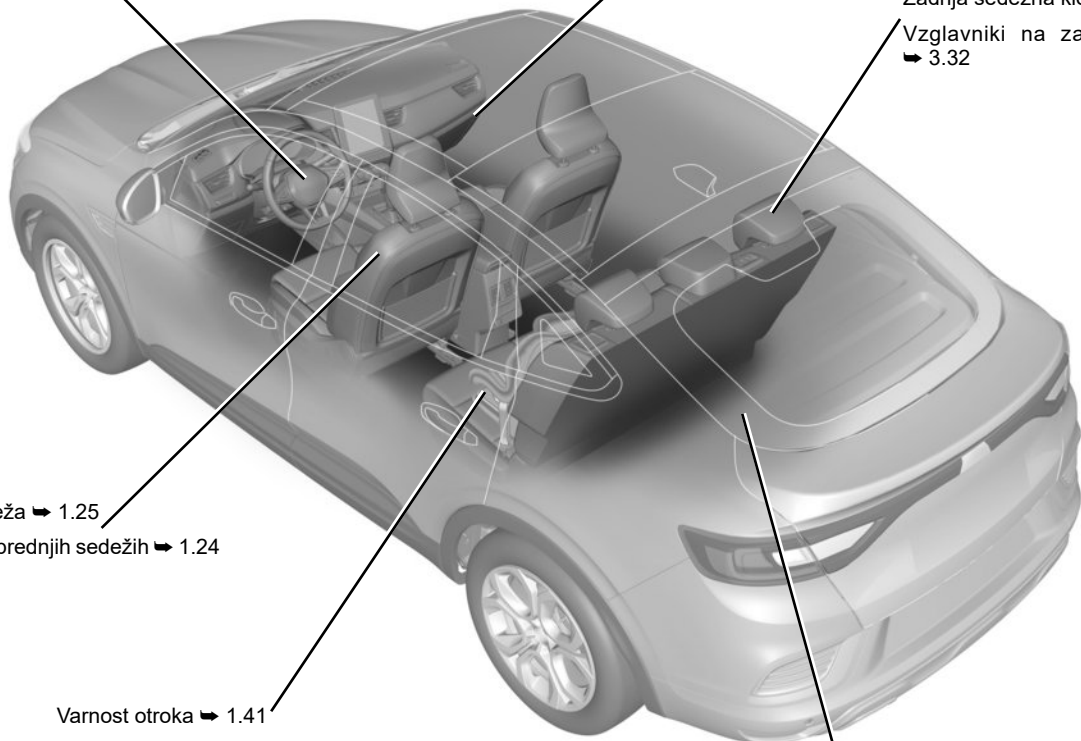

# VOZNIKOVO MESTO

52635

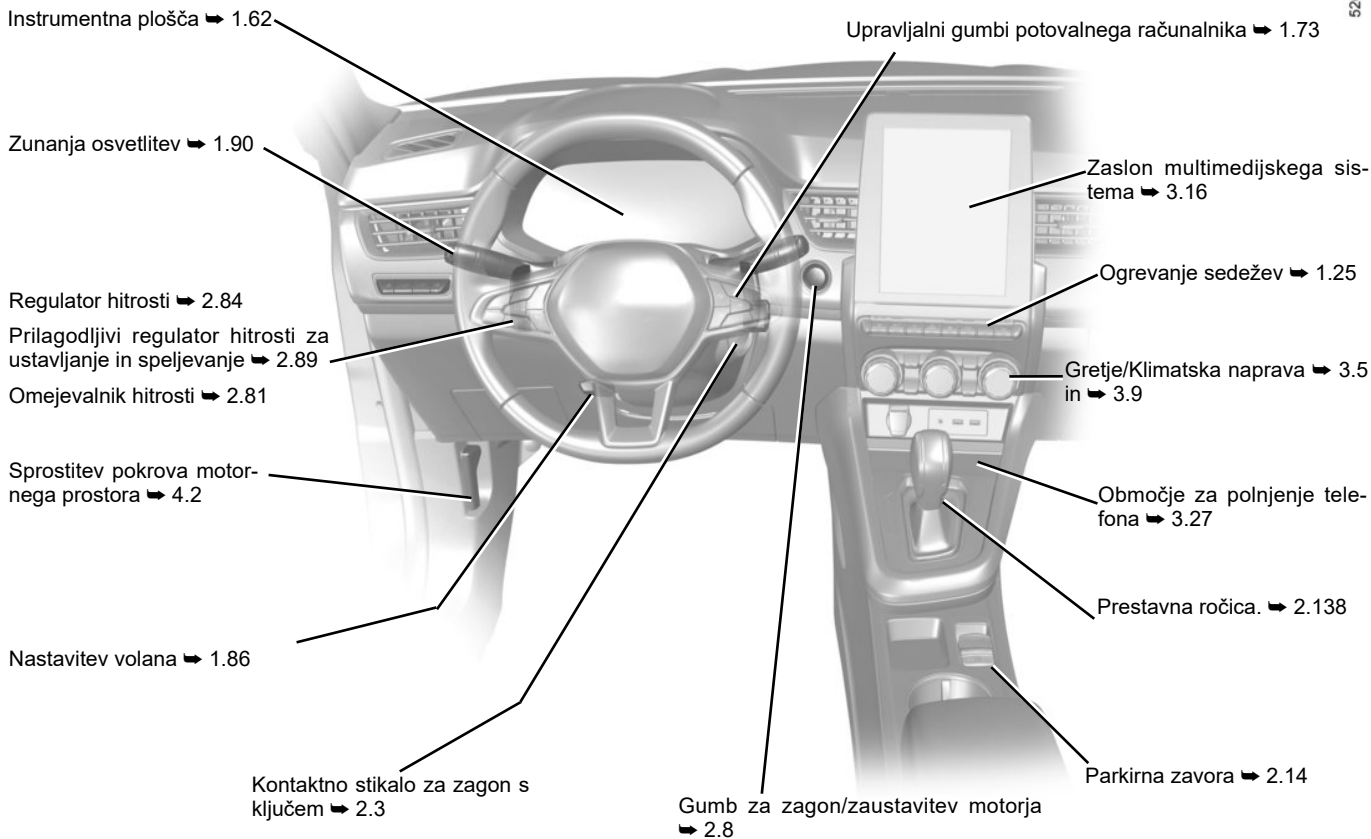

# SISTEMI ZA POMOČ PRI VOŽNJI

56520

ABS (sistem proti blokiranju koles)

ESC (sistem za nadzor stabilnosti vozila)

Servozavorni sistem

Pomoč pri speljevanju v klanec

➔ 2.32

AUTOHOLD ➔ 2.18

Opozorilo na spremembo voznega pasu ➔ 2.37

Pomoč za ohranjanje voznega pasu

➔ 2.42

Aktivno zaviranje v sili ➔ 2.69

Opozorilnik mrtvega kota ➔ 2.48

Stop and Start ➔ 2.8

Opozorilo za varnostno razdaljo ➔ 2.55

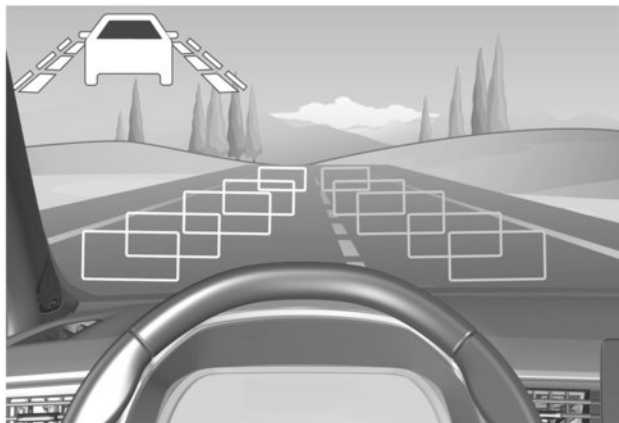

Omejevalnik hitrosti ➔ 2.81

Zaznavanje prometnih znakov ➔ 2.77

Regulator hitrosti ➔ 2.84

Prilagodljivi regulator hitrosti za ustavljanje in speljevanje ➔ 2.89

Pomoč pri vožnji na avtocesti in v prometnem zastoju ➔ 2.103

Pomoč pri parkiranju ➔ 2.119

Kamera za vzvratno vožnjo ➔ 2.126

Opozorilo o izvozu s parkirnega mesta ➔ 2.129

Pomoč pri parkiranju ➔ 2.133

Opozorilnik izgube tlaka v pnevmatikah ➔ 2.28

# VARNOST V VOZILU

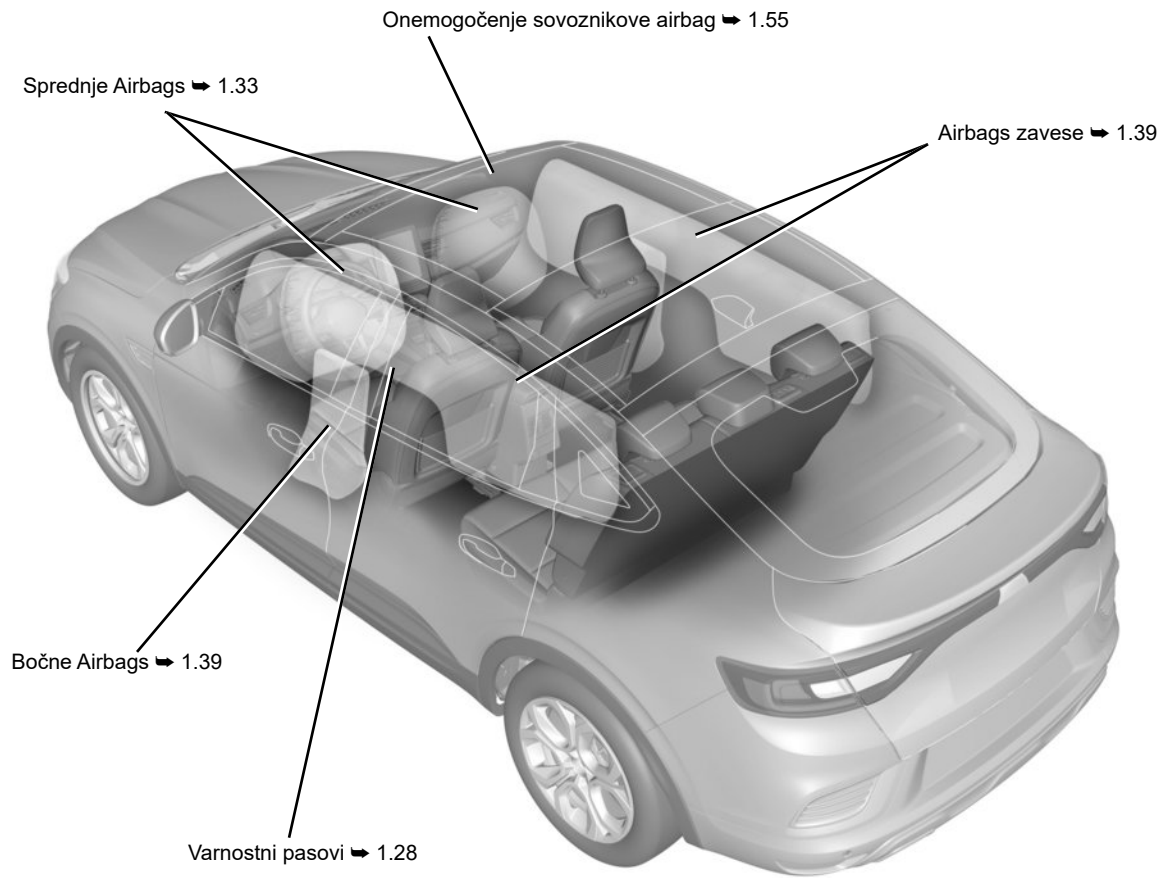



# PREPOZNAVANJE VOZILA – OZNAKE

56497

Identifikacijska ploščica ➔ 6.2

Pregled identifikacijske številke vozila ➔ 6.2

Tehnične informacije za nujne službe ➔ 6.3

Ploščica za identifikacijo motorja ➔ 6.4

Oznake tlaka zraka v pnevmatikah ➔ 2.28 in  
➔ 4.10

## MOTORNI PROSTOR (redno vzdrževanje)

56496

Nivo hladilne tekočine ➔ 4.7

Pokrovček posode za motorno olje ➔ 4.5

Merilna palica za nivo motornega olja ➔ 4.4

Tekočina za pranje vetrobranskega stekla ➔ 4.7

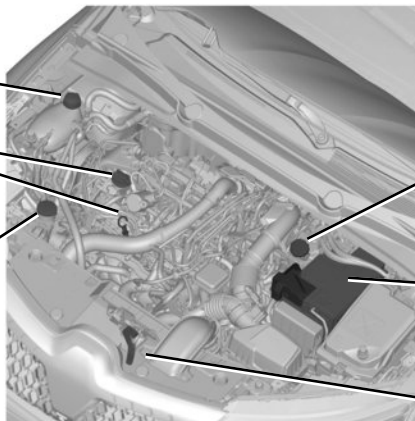

Zavorna tekočina ➔ 4.7

Akumulator: ➔ 4.12

Odpiranje pokrova motornega prostora ➔ 4.2

# MOTNJE

56505

Zamenjava metlic(e) brisalcev  
vetrobranskega stekla ➔ 1.97

Mesto za pritrnitev vlečnega pri-  
ključka spredaj ➔ 5.30

Zamenjava smerokazov ➔ 5.14

Mesto za pritrnitev vlečnega pri-  
ključka zadaj ➔ 5.30

Predrta pnevmatika:

orodje ➔ 5.7

Rezervno kolo ➔ 5.2

Zamenjava kolesa ➔ 5.8

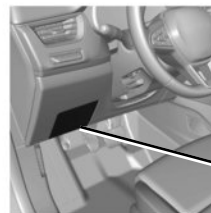

Varovalke ➔ 5.25



# V S E B I N A

## Poglavje

**Spoznajte svoje vozilo** .....

**1**

**Vožnja** .....

**2**

**Za vaše udobje** .....

**3**

**Vzdrževanje** .....

**4**

**Praktični nasveti** .....

**5**

**Tehnični podatki** .....

**6**

**Abecedno kazalo** .....

**7**



# 1. poglavje: Spoznajte svoje vozilo

|  |       |
|--|-------|
| Ključ, radiofrekvenčni daljinski upravljalnik: splošne informacije, uporaba, blokada . . . . . | 1.2   |
| Kartica: splošne informacije, uporaba, blokada . . . . .                                       | 1.6   |
| Odpiranje in zapiranje vrat . . . . .  | 1.14  |
| Zaklepanje, odklepanje odpiralnih elementov . . . . .  | 1.16  |
| Samodejno zaklepanje vrat med vožnjo . . . . .   | 1.20  |
| Meni za prilagoditev nastavitve vozila . . . . .   | 1.21  |
| Vzglavniki, sedeži . . . . .   | 1.24  |
| Varnostni pasovi . . . . .   | 1.28  |
| Dodatni sistemi varovanja . . . . .  | 1.33  |
| dodatek prednjim varnostnim pasovom . . . . .  | 1.33  |
| za varnostne pasove zadnjih sedežev . . . . .  | 1.38  |
| bočno . . . . .  | 1.39  |
| Varovala za otroke: splošno . . . . .  | 1.41  |
| izbira načina pritrditve otroškega sedeža . . . . .  | 1.44  |
| namestitev otroškega sedeža, splošno . . . . .   | 1.47  |
| Otroški sedeži: pritrditev z varnostnim pasom ali sistemom Isofix . . . . .                    | 1.49  |
| Izklop in vklop sovoznikove varnostne blazine . . . . .  | 1.55  |
| Voznikovo mesto . . . . .  | 1.58  |
| Instrumentna plošča . . . . .  | 1.62  |
| Prikazovalniki in indikatorji . . . . .  | 1.68  |
| Potovalni računalnik . . . . .   | 1.73  |
| Ura in zunanja temperatura . . . . .   | 1.84  |
| Volan, servo . . . . .   | 1.86  |
| Vzvrtna ogledala . . . . .   | 1.88  |
| Zunanja osvetlitev in signalizacija . . . . .  | 1.90  |
| Zvočni in svetlobni signali . . . . .  | 1.95  |
| Nastavitev žarometov . . . . .   | 1.96  |
| Pranje stekel, brisalci . . . . .  | 1.97  |
| Rezervoar za gorivo (nalivanje goriva) . . . . .   | 1.102 |

# KLJUČ, RADIOFREKVENČNI DALJINSKI UPRAVLJALNIK: splošno (1/2)

40681

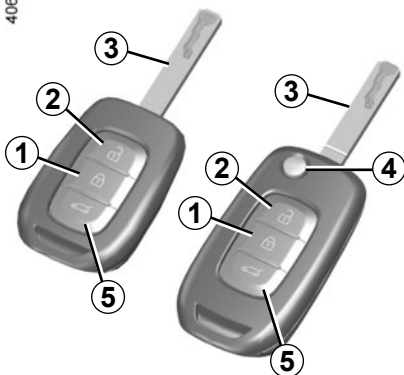

- 1 Zaklepanje vseh odpiralnih delov.
- 2 Odklepanje vseh odpiralnih delov.
- 3 Ključ za zagon motorja in odklepanje voznikovih vrat
- 5 Zaklepanje/odklepanje samo prtljažnih vrat.

## Daljinski upravljalnik s preklonnim ključem:

- 4 Spravljanje/izstavitev ključa. Za sprostitvev ključa iz ležišča pritisnite gumb 4; ključ sam izstopi iz ohišja. Pritisnite gumb 4 in potisnite vložek v ležišče.

## Nasvet

Daljinskega upravljalnika ne izpostavljajte vročini, mrazu ali vlagi.

Ključ lahko uporabljate samo v namene, ki so opisani v navodilu za uporabo (in ne, na primer, za odpiranje steklenic...).



## Voznikova odgovornost med parkiranjem ali ob zaustavitvi vozila

Nikoli ne zapuščajte vozila, niti za kratek čas, če v njem ostane otrok, ali odrasla oseba, ki potrebuje pomoč drugih.

Slednji bi namreč lahko nehote zagrnali motor, vključili razno opremo, kot je pomik stekel, ali zaklenili vrata ..., s čimer bi lahko ogrozili sebe in druge.

Poleg tega ne pozabite, da lahko v toplem oziroma sončnem vremenu temperatura v notranjosti vozila zelo hitro naraste.

**SMRTNA NEVARNOST ALI NEVARNOST HUJŠIH POŠKODB.**



## Območje delovanja radiofrekvenčnega daljinskega upravljalnika

Spreminja se glede na okolico: zato bodite previdni pri rokovanju z daljinskim upravljalnikom, ker lahko z neumestnimi pritiski na gumbe zaklenete ali odklenete vrata.

**Opomba:** če so odprta oz. slabo zaprta prtljažna vrata ali katera koli druga vrata, se vozilo ne zaklene. Ni zvočnega signala ter utripanja varnostnih utripalk in bočnih smernikov.

### Motnje

Če so v bližini daljinskega upravljalnika naprave, ki delujejo na isti frekvenci, lahko v določenih primerih ovirajo njegovo delovanje.

### Zamenjava, potreba po dodatnem ključu ali daljinskem upravljalniku

Obrnite se izključno na predstavnika servisne mreže za vaše vozilo:

- v primeru zamenjave ključa je treba pripeljati vozilo z vsemi obstoječimi ključi v pooblaščen servis za ponovno vzpostavitev delovanja celotnega sklopa;
- pri istem vozilu lahko uporabljate do štiri daljinske upravljalnike (glede na vozilo).

### Motnje v delovanju daljinskega upravljalnika

Poskrbite, da bo baterija vedno v dobrem stanju, ustreznega modela in pravilno vstavljena. Trajnost baterije je približno dve leti.

Kako zamenjati akumulator ➔ 5.18

# RADIOFREKVENČNI DALJINSKI UPRAVLJALNIK: uporaba

Z daljinskim upravljalnikom A lahko zaklenete ali odklenete vrata in prtljažnik. Napaja ga baterija, ki jo je mogoče zamenjati. ➔ 5.18

## Zaklepanje vrat

Pritisnite gumb za zaklepanje **1**.

Varnostne utripalke in bočni smerokazi z **dvakratnim utripom** opozorijo, da so vrata **zaklenjena**, pri nekaterih vozilih pa se tudi zunanja ogledala samodejno preklopijo navznoter.

Z dvojnim pritiskom gumba **1** zaklenete vozilo in zaprete sprednja in zadnja stekla ter, odvisno od vozila, strešno okno.

**Opomba:** če so odprta oz. slabo zaprta prtljažna vrata ali katera koli druga vrata, se vozilo ne zaklene. Ni zvočnega signala ter utripanja varnostnih utripalk in bočnih smernikov.

Glede na vozilo se zunanja ogledala samodejno zaprejo/odprejo, ko je vozilo zaklenjeno/odklenjeno. ➔ 1.88

40681



## Odklepanje/zaklepanje samo prtljažnika

Pritisnite gumb **3**, da zaklenete/odklenete samo prtljažnik.

## Odklepanje vrat

S pritiskom gumba **2** odklenete vrata in prtljažna vrata.

Varnostne utripalke in bočni smerokazi z **enkratnim utripom** opozorijo, da so vrata **odklenjena**, pri nekaterih vozilih pa se tudi zunanja ogledala samodejno preklopijo navzven.

## Opomba

Pri vključenem kontaktu in delujočem motorju ➔ 2.3 gumbi na daljinskem upravljalniku niso vklopljeni.



Voznikova odgovornost med parkiranjem ali ob zaustavitvi vozila

Nikoli ne zapuščajte vozila, niti za kratek čas, če v njem ostane otrok, odrasla oseba, ki potrebuje pomoč drugih, ali žival.

Slednji bi namreč lahko nehote zagnali motor, vključili razno opremo, kot je pomik stekel, ali zaklenili vrata ..., s čimer bi lahko ogrozili sebe in druge.

Nikoli ne pozabite, da lahko v vročem, oziroma sončnem vremenu temperatura v notranjosti vozila zelo hitro naraste.

**SMRTNA NEVARNOST ALI NEVARNOST HUJŠIH POŠKODB.**

# RADIOFREKVENČNI DALJINSKI UPRAVLJALNIK: dodatno zaklepanje

40681

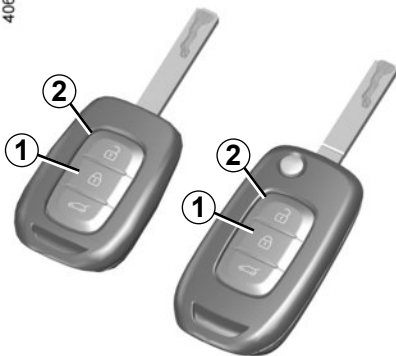

Funkcija dodatnega zaklepanja pri nekaterih vozilih omogoča zaklepanje odpiralnih delov, pri čemer vrat ni mogoče odpreti z notranjimi ročicami (denimo pri poskusu odpiranja vrat skozi razbito steklo).

## Vključitev dodatnega zaklepanja

To storite tako, da hitro dvakrat zaporedoma pritisnete gumb **1**.

Zaklepanje spremljajo dva počasna in trije hitri utripi varnostnih utripalk in bočnih smernih kazalcev.

Zrcala se, odvisno od vozila, ob zaklepanju vozila samodejno preklapijo navznoter. ➔ 1.88

## Izklop dodatnega zaklepanja

Pritisnite na gumb **2**. Odklepanje vrat je potrjeno z enkratnim utripom varnostnih utripalk.

**Posebna opomba:** dodatno zaklepanje ni mogoče, če so prižgane varnostne utripalke, ali pozicijske luči vozila.



Nikoli ne uporabite dodatnega zaklepanja, če ostane kdo v vozilu.

## KARTICA: splošne informacije (1/3)

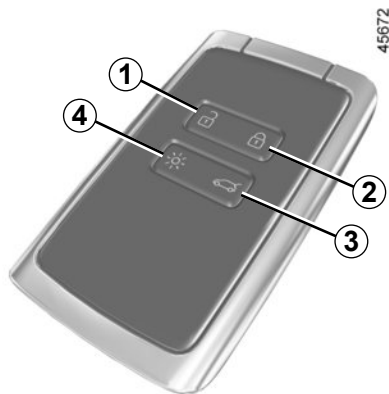

- 1 Odklepanje vseh vrat in pokrovov
- 2 Zaklepanje vseh vrat in pokrovov
- 3 Zaklepanje/odklepanje prtljažnika
- 4 Vkllop osvetlitve na daljavo.

### Kartica omogoča:

- zaklepanje/odklepanje vseh odpiralnih delov (vrat in prtljažnika) ter vratc posode za gorivo (glejte opis na naslednjih straneh);
- daljinsko lokalizacijo vozila (glejte naslednje strani);
- samodejno daljinsko zapiranje električnih stekel ➔ 3.19.

### Trajanje baterije

Poskrbite, da bo baterija vedno v dobrem stanju, ustrezenega tipa in pravilno vstavljena. Njena življenjska doba je približno dve leti: zamenjati jo je potrebno, ko se na instrumentni plošči prikaže sporočilo »Slaba baterija kartice« ➔ 5.20.

Pri izpraznjeni bateriji je še vedno možno zaklepanje in odklepanje vozila, ter zagon motorja. ➔ 1.16 in ➔ 2.5

### Obseg delovanja kartice

Različno, odvisno od okolja: zato bodite previdni pri rokovanju z daljinskim upravljalnikom, ker lahko z nenamernimi pritiski gumbov na kartici zaklenete ali odklenete vrata.

**Opomba:** če so odprta oz. slabo zaprta prtljažna vrata ali katera koli druga vrata, se vozilo ne zaklene. Ni zvočnega signala ter utripanja varnostnih utripalk in bočnih smernikov.

## KARTICA: splošne informacije (2/3)



### Funkcija “daljinska lokalizacija vozila”

Ob pritisku gumba **4** se za približno 20 sekund vklopijo zasenčene luči in zunanja osvetlitev vozila. To je lahko uporabno za prepoznavanje vozila na daljavo, ko je parkirano na parkirišču.

Če pritisnete gumb **4** in ga držite približno dve sekundi, se vklopi zunanja osvetlitev vozila in zasliši se zvočni signal.

**Opomba:** ob ponovnem pritisku gumba **4** se osvetlitev izklopi.

### Nasvet

Ne izpostavljajte kartice vročini, mrazu ali vlagi.

Kartice ne hranite na mestih, kjer bi se lahko pomotoma zvila ali poškodovala, na primer v zadnjem žepu oblačil.

### Zamenjava: potreba po dodatni kartici

Če ste kartico izgubili, ali želite dodatno kartico, se obrnite na predstavnika pooblaščenih servisne mreže za vaše vozilo.

V primeru zamenjave kartice, je potrebno za ponovno vzpostavitev delovanja celotnega sistema pripeljati vozilo **z vsemi karticami** v pooblaščen servis za vaše vozilo.

Uporabljate lahko do štiri kartice na vozilo.

### Motnje

Če so v bližini daljinskega upravljalnika naprave, ki delujejo na isti frekvenci, lahko v določenih primerih ovirajo delovanje kartice.



### Voznikova odgovornost med parkiranjem ali ob zaustavitvi vozila

Nikoli ne zapuščajte vozila, niti za kratek čas, če v njem ostane otrok, odrasla oseba ali žival, ki potrebuje pomoč drugih.

Ti bi namreč lahko nehote zagnali motor, vključili razno opremo, kot je pomik stekel, ali zaklenili vrata, s čimer bi lahko ogrozili sebe in druge.

Nikoli ne pozabite, da lahko v vročem, oziroma sončnem vremenu temperatura v notranjosti vozila zelo hitro naraste.

**SMRTNA NEVARNOST ALI NEVARNOST HUDIH POŠKODB.**

## KARTICA: splošne informacije (3/3)



### Namestitev traku 7

Potisnite zadnji pokrov 5 navzdol, medtem ko pritisnete območje A.

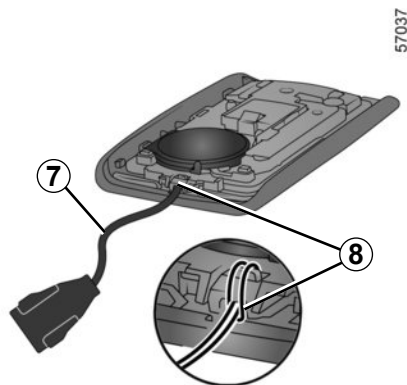

Vstavite ročni trak v komponento 8 in vpeljite konec traku skozi zaponko.

Trak namestite na odprtino 6 in zaprite vložek.

**Opomba:** preverite, ali premer kabla traku 7 ustreza odprtini 6.

## KARTICA ZA PROSTOROČNO UPRAVLJANJE: uporaba (1/4)

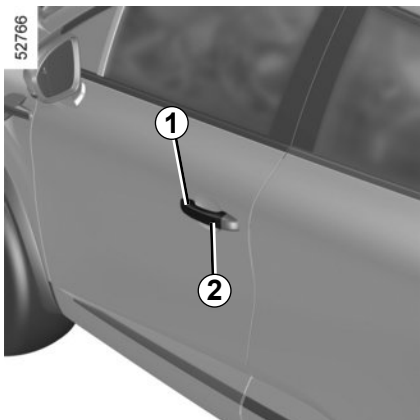

Na voljo so trije načini zaklepanja/odklepanja vozila:

- »prostoročno«, ko se približujete in oddaljujete od vozila;
- odvisno od vozila, »prostoročno upravljanje« z gumbom 2 na 1 kljuki enih od sprednjih vrat;
- uporabite kartico v načinu daljinskega upravljanja.

### Vklop/izklop načina »prostoročno«

Glede na model vozila lahko vklopite/izklopite:

- odklepanje pri približevanju in zaklepanje pri oddaljevanju od vozila,
- zaklepanje in odklepanje s pritiskom gumbov na kljuki vrat.

Lahko tudi onemogočite/vklopite zvočni signal, ki se pojavi pri zaklepanju pri oddaljevanju od vozila. ➔ 1.21

Kartice ne shranjujte nikjer, kjer bi lahko prišla v stik z drugo elektronsko opremo (računalnikom, telefonom itd.), saj bi to lahko oviralo njeno delovanje.



Nikoli ne puščajte kartice v vozilu.



### Voznikova odgovornost med parkiranjem ali ob zaustavitvi vozila

Nikoli ne zapuščajte vozila, niti za kratek čas, če v njem ostane otrok, odrasla oseba ali žival, ki potrebuje pomoč drugih.

Ti bi namreč lahko nehote zagnali motor, vključili razno opremo, kot je pomik stekel, ali zaklenili vrata, s čimer bi lahko ogrozili sebe in druge.

Nikoli ne pozabite, da lahko v vročem, oziroma sončnem vremenu temperatura v notranjosti vozila zelo hitro naraste.

**SMRTNA NEVARNOST ALI NEVARNOST HUDIH POŠKODB.**

## KARTICA ZA PROSTOROČNO UPRAVLJANJE: uporaba (2/4)



52343

### Prostoročno odklepanje pri približevanju vozilu;

Ko je kartica v območju zaznavanja vozila **3**, se vozilo odklene. Odklepanje potrdi **enkra-tni utrip** varnostnih utripalk in bočnih smerkazov.

Glede na vozilo se zunanja ogledala samodejno zaprejo/odprejo, ko je vozilo zaklenjeno/odklenjeno. ➔ 1.88



52344

### Prostoročno zaklepanje pri oddaljevanju od vozila

S kartico pri sebi, ter pri vseh zaprtih vratih in vratih prtljažnega prostora, se oddaljite od vozila: vozilo se samodejno zaklene, ko zapustite območje zaznavanja **3**.

**Opomba:** razdalja, pri kateri se vrata zaklenejo, je odvisna od okolice.

Na zaklepanje vozila opozorita **dva utripa** varnostnih utripalk, ki nato štiri sekunde neprekinjeno **svetijo**, potrdi pa ga še zvočni signal.

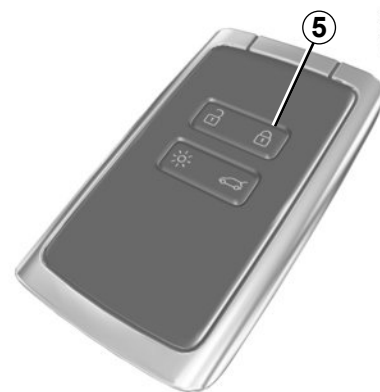

45672

Če je kartica v območju zaznavanja **3**, se zaklepanje na daljavo po približno 15 minutah izklopi. Za zaklepanje vozila pritisnite gumb **2** na **1** kljuki, odvisno od vozila, ali gumb **5** na kartici.

Vozila ni mogoče zakleniti s funkcijo prostoročnega zaklepanja, če je kartica znotraj območja **4**.



## KARTICA ZA PROSTOROČNO UPRAVLJANJE: uporaba (3/4)

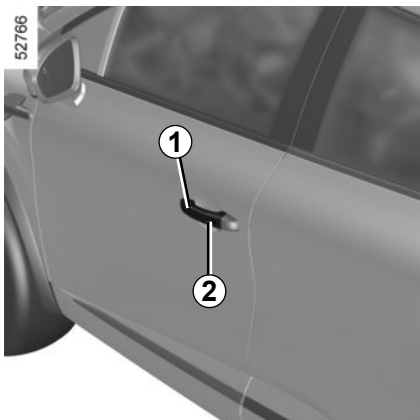

### »Prostoročno« odklepanje/ zaklepanje z gumbom 2

Ko je kartica v območju 3 in se vozilo zaklene, pritisnite gumb 2 na kljuki 1 levih ali desnih sprednjih vrat, odvisno od vozila: vozilo se odklene. Celo vozilo lahko odklenemo tudi s pritiskom na gumb 2.

Varnostne utripalke in bočni smerokazi z **enkratnim utripom** opozorijo, da so vrata odklenjena, pri nekaterih vozilih pa se tudi zunanja ogledala samodejno preklapijo navzven.

Vozilo lahko odklenemo tudi s ponovnim pritiskom gumba 2.

**Dvakratni utrip** varnostnih utripalk vas opozori, da je vozilo zaklenjeno, pri nekaterih vozilih pa se hkrati zunanja ogledala samodejno preklapijo navznoter.

### Posebnosti sistema za odklepanje

V nekaterih okoliščinah je odklepanje pri približevanju onemogočeno:

- po osmih dneh neuporabe vozila;
- če ostane kartica v bližini cone 3 vozila približno pet minut po zaklepanju vozila;
- po več prehodih v bližini cone 3 vozila in brez odklepanja vrat.

Za odklepanje vozila in vnovično aktiviranje prostoročnega načina pritisnite gumb 2 (na kljuki sprednjih vrat) ali uporabite kartico za daljinsko upravljanje.



### Posebnosti pri prostoročnem zaklepanju

Po zaklepanju v »prostoročnem« načinu je treba počakati približno tri sekunde, preden lahko znova odklenete vozilo. V teh treh sekundah se lahko prepričate, ali je vozilo zaklenjeno, tako da potegnete kljuko na vratih.

**Opomba:** če so odprta oz. slabo zaprta prtljažna vrata ali katera koli druga vrata, se vozilo ne zaklene. Ni zvočnega signala ter utripanja varnostnih utripalk in bočnih smernikov.

## KARTICA ZA PROSTOROČNO UPRAVLJANJE: uporaba (4/4)

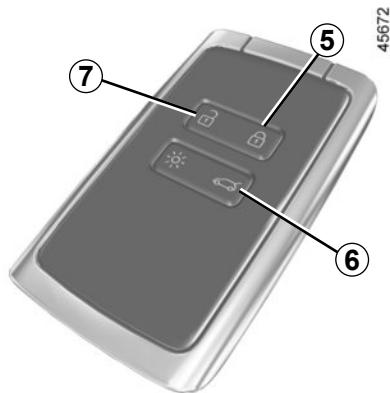

### Uporaba kartice z daljinskim upravljalnikom

#### Odklepanje s kartico

Pritisnite gumb 7.

Varnostne utripalke in bočni smerokazi z **enkratnim utripom** opozorijo, da so vrata odklenjena, pri nekaterih vozilih pa se tudi zunanja ogledala samodejno preklonijo navzven.

Pri delujočem motorju gumbi kartice ne delujejo.

#### Zaklepanje s kartico

Ko so vrata in prtljažnik zaprti, pritisnite gumb 5: vozilo se zaklene.

**Dvakratni utrip** varnostnih utripalk vas opozori, da je vozilo zaklenjeno, pri nekaterih vozilih pa se hkrati zunanja ogledala samodejno preklonijo navznoter.

Z dvojnimi pritiski gumba 5 zaklenete vozilo in omogočite zapiranje sprednjih in zadnjih stekel (odvisno od vozila).

#### Posebnost:

- največja razdalja, pri kateri se vozilo zaklene, je odvisna od okolice;
- če so odprta oz. slabo zaprta prtljažna vrata ali katera koli druga vrata, se vozilo ne zaklene. Ni zvočnega signala ter utripanja varnostnih utripalk in bočnih smernikov.



Če vrata **med delovanjem motorja** odprete in zaprete ter kartica ni več v območju 4, sporočilo »Kartica ni zaznana« kaže, da kartica ni v vozilu. Tako se ne more zgoditi, da bi se odpeljali, potem ko ste odložili enega od ptnikov, ki ima pri sebi kartico.

Opozorilo izgine, ko je kartica ponovno zaznana.

#### Odklepanje/zaklepanje samo prtljažnika

Pritisnite gumb 6, da zaklenete/odklenete samo prtljažnik.

## KARTICA »PROSTOROČNO UPRAVLJANJE«: dodatno zaklepanje

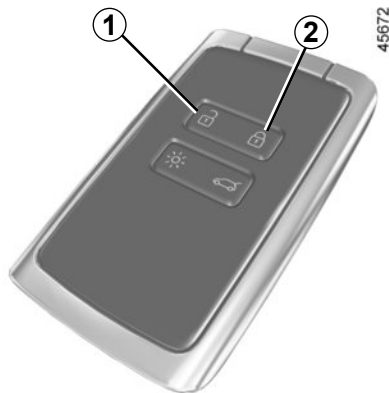

Nikoli ne uporabite dodatnega zaklepanja, če ostane kdo v vozilu.

Funkcija dodatnega zaklepanja pri nekaterih vozilih omogoča zaklepanje odpiralnih delov, pri čemer vrat ni mogoče odpreti z notranjimi ročicami (denimo pri poskusu odpiranja vrat skozi razbito steklo).

### Vključitev dodatnega zaklepanja

To storite tako, da hitro dvakrat zaporedoma pritisnete gumb **2**.

Zaklepanje potrdita **dva počasna utripa** in **trije hitri utripi** varnostnih utripalk in smernih kazalcev.

**Posebna opomba:** dodatno zaklepanje ni mogoče, če so prižgane varnostne utripalke, ali pozicijske luči vozila.

Zrcala se, odvisno od vozila, ob zaklepanju vozila samodejno preklonijo navznoter. ➔ 1.88

### Izklop dodatnega zaklepanja

Odklenite vozilo z gumbom **1** na kartici.

Odklepanje potrdi **enkratni utrip** varnostnih utripalk in bočnih smerokazov.

## ODPIRANJE IN ZAPIRANJE VRAT (1/2)

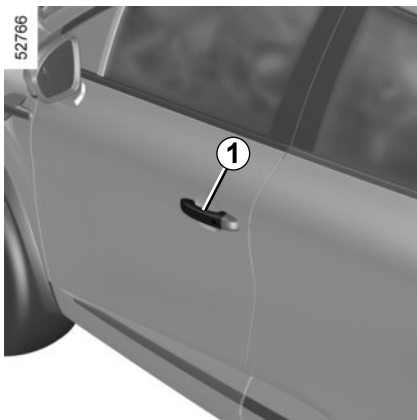

### Odpiranje vrat z zunanje strani

#### Prednja vrata

Če so vrata odklenjena ali imate pri sebi kartico, povlecite k sebi kljuko **1**.

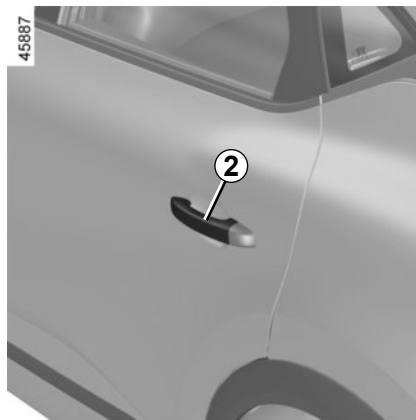

### Zadnja vrata

Če so vrata odklenjena ali imate pri sebi kartico, povlecite k sebi kljuko **2**.

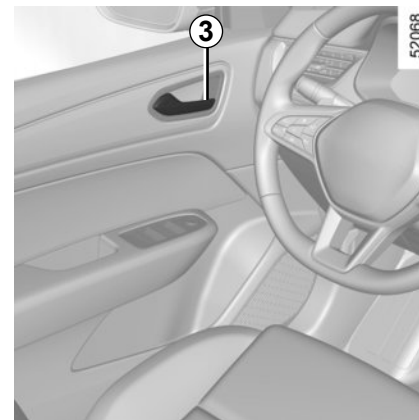

### Odpiranje vrat iz notranjosti

Enkrat povlecite držalo **3**.

Glede na vozilo je treba morda ročico **3** potegniti dvakrat: prvič, da se vrata odklenejo, in drugič, da se odprejo.



Iz varnostnih razlogov vrata odpirajte in zapirajte samo, ko je vozilo ustavljeno.

## ODPIRANJE IN ZAPIRANJE VRAT (2/2)

### Opozorilni zvočni signal za neugasnjene luči

Če pozabite ugasniti luči po izključitvi kontakta, vas ob odpiranju vrat na to opozori zvočni signal.

### Opozorilnik za odprta vrata

Pri zaustavljenem vozilu se na instrumentni

plošči prikaže opozorilna lučka  skupaj z opozorilno lučko, ki opozarja, da je eden od odpiralnih delov (vrata, prtijažnik) odprt ali slabo zaprt.

Ko vozilo doseže hitrost približno 10 km/h in so vrata/vrata prtijažnega prostora odprta ali slabo zaprta, na to opozori opozorilna lučka, hkrati pa se prikaže sporočilo »Prtijažnik odprt« ali »Vrata odprta« in pojavi zvočni signal, ki traja približno 40 sekund ali dokler ne zaprete vrat/vrat prtijažnega prostora.

45661

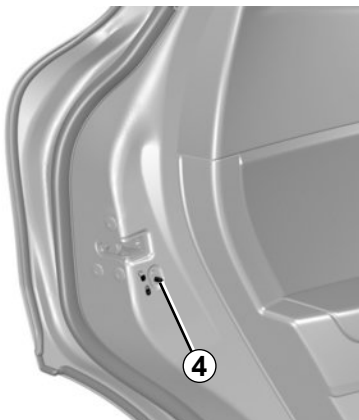

### Varnostna blokada za otroke

Če premaknete vzvod 4, lahko zadnja vrata odprete le z zunanje strani. Iz notranjosti se prepričajte, da vrat dejansko ni mogoče odpreti.



### Voznikova odgovornost med parkiranjem ali ob zaustavitvi vozila

Nikoli ne zapuščajte vozila, niti za kratek čas, če v njem ostane otrok, odrasla oseba, ki potrebuje pomoč drugih, ali žival.

Slednji bi namreč lahko nehote zagrnali motor, vključili razno opremo, kot je pomik stekel, ali zaklenili vrata..., s čimer bi lahko ogrozili sebe in druge.

Nikoli ne pozabite, da lahko v vročem, oziroma sončnem vremenu temperatura v notranjosti vozila zelo hitro naraste.

**SMRTNA NEVARNOST ALI NEVARNOST HUJŠIH POŠKODB.**

## ZAKLEPANJE, ODKLEPANJE VRAT (1/4)

### Če daljinski upravljalnik ali kartica ne deluje (odvisno od vozila)

V nekaterih primerih radiofrekvenčni daljinski upravljalnik ali kartica ne delujeta:

- baterija kartice ali radiofrekvenčnega daljinskega upravljalnika je izrabljena ali izpraznjena, akumulator vozila je izpraznjen itd.
- uporaba naprav, ki delujejo na isti frekvenci kot kartica (prenosni telefon...);
- vozilo je v območju močnega elektromagnetnega sevanja.

V tem primeru lahko:

- za odklepanje vozniških vrat lahko uporabite ključ, vgrajen v radiofrekvenčni daljinski upravljalnik, ali rezervni ključ, vgrajen v kartico (odvisno od vozila);
- ob uporabi notranjega stikala za zaklepanje/odklepanje vrat (glejte naslednje strani).

40303



### Ključ, vgrajen v kartico

Vgrajeni ključ **2** lahko uporabite za zaklepanje ali odklepanje vozniških vrat, ko kartica ne deluje.

### Dostop do ključa 2

Potisnite zadnjo ohišje **1** navzdol, medtem ko pritisnete območje **A**.

45673



## ZAKLEPANJE, ODKLEPANJE VRAT (2/4)

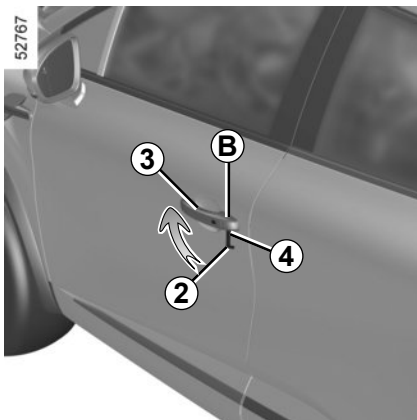

### S ključem, ki je vgrajen v kartico

- Potegnite ročico **3**.
- pritisnite pokrov **B** na voznikovih vratih;
- Konico ključa **2** vstavite v zarezo **4** na dnu pokrova **B**.
- Zavrtite ga navzgor, da odstranite pokrov **B**.
- vstavite ključ **2** v ključavnico na voznikovih vratih ter vrata zaklenite ali odklenite.

Ko sedete v vozilo, ponovno namestite ključ, vgrajen v kartico, v ustrezno mesto v kartici.

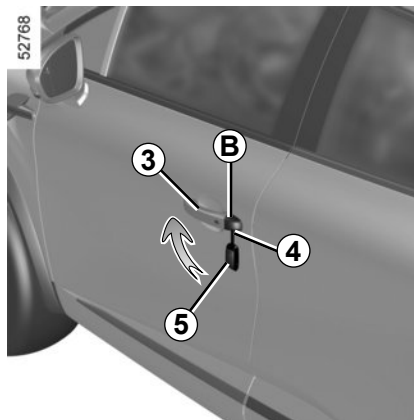

### Vozila s ključem/daljinskim upravljalnikom

#### Uporaba ključa

- Potegnite ročico **3**.
- pritisnite pokrov **B** na voznikovih vratih;
- Konico ključa **5** vstavite v zarezo **4** na dnu pokrova **B**.
- Zavrtite ga navzgor, da odstranite pokrov **B**.
- vstavite ključ **5** v ključavnico na voznikovih vratih ter vrata zaklenite ali odklenite.

## ZAKLEPANJE, ODKLEPANJE VRAT (3/4)

45718

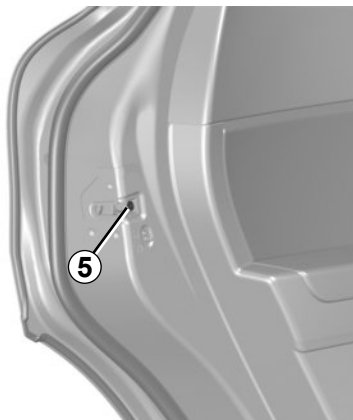

### Ročno zaklepanje vrat

Pri odprtih vratih zasukajte vijak **5** (s konico ključa) in zaprite vrata.

To pomeni, da vrat odslej ni mogoče odpreti z zunanje strani.

Odprete jih lahko le iz notranjosti vozila ali s ključem za voznikova vrata.

52072

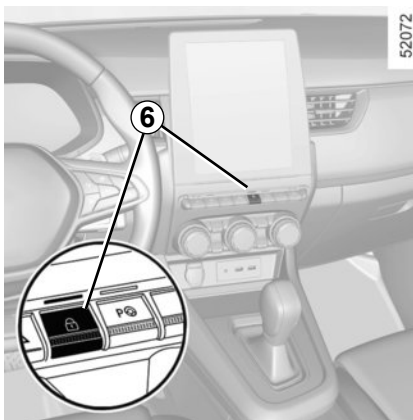

### Gumb za zaklepanje/odklepanje vrat iz notranjosti

Stikalo **6** istočasno upravlja vrata, prtljažnik in vratca posode za gorivo.

Če je kateri od odpiralnih delov na vozilu (vrata ali prtljažnik) odprt ali slabo zaprt, pride do hitrega zaklepanja/odklepanja vrat in pokrovov.

Pri prevozu tovora z odprtimi prtljažnimi vrati lahko vseeno zaklenete vrata: pri ustavljenem motorju držite pritisnjeno stikalo **6**, da zaklenete druga vrata.



## ZAKLEPANJE, ODKLEPANJE VRAT (4/4)

### Kontrolna lučka stanja vrat in pokrovov

Pri vključenem kontaktu vas opozorilna lučka stikala **6** opozori na stanje odpiralnih delov:

- kadar so vrata in pokrovi zaklenjeni, je kontrolna lučka prižgana;
- kadar so vrata in pokrovi odklenjeni, je kontrolna lučka ugasnjena.

Ko vrata zaklenete, ostane kontrolna lučka nekaj časa prižgana, nato ugasne.



#### Voznikova odgovornost

Če se odločite za vožnjo z zaklenjenimi vrati, se morate zavedati, da bodo imeli reševalci v primeru nesreče otežen dostop v notranjost vozila.

### Zaklepanje odpiralnih delov brez kartice ali ključa

Na primer pri izpraznjeni bateriji, začasnemu nedelovanju kartice ali ključa itd.

**Pri zaustavljenem motorju in odprtih vratih ali prtljažniku** pritisnite stikalo **6** in ga držite več kot pet sekund.

Ob zapiranju vrat se zaklenejo vsa vrata in pokrovi.

**Opomba:** odklepanje vozila z zunanje strani je mogoče le s kartico, ki mora biti v območju zaznavanja vozila, ali s ključem.



Nikoli ne puščajte ključa ali kartice v vozilu.

# SAMODEJNO ZAKLEPANJE VRAT MED VOŽNJO

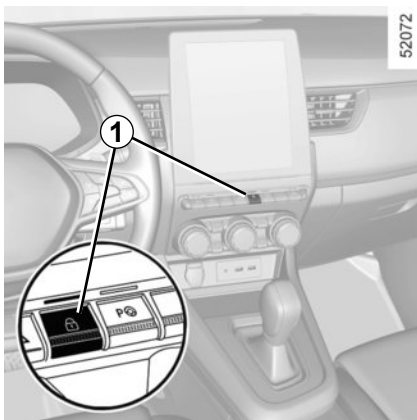

## Princip delovanja

Po zagonu motorja sistem samodejno zaklene odpiralne dele, čim dosežete hitrost približno 10 km/h.

Vrata se odklenejo:

- s pritiskom stikala za centralno odklepanje vrat **1**;
- pri zaustavitvi z odprtjem prednjih vrat iz notranjosti vozila.

**Opomba:** če so vrata odprta ali zaprta, se samodejno znova zaklenejo, ko hitrost vozila doseže 10 km/h.

## Vključitev/Izključitev funkcije

**Za vklop:** pri zaustavljenem vozilu in delujočem motorju pritisčajte stikalo **1**, dokler ne zaslišite zvočnega signala.

**Za izklop:** ko vozilo miruje in motor deluje, pritisnite in držite stikalo **1**, dokler ne slišite dveh piskov.

Funkcijo lahko vklopite in izklopite tudi prek zaslona multimedijskega sistema (odvisno od vozila). ➔ 1.21

## Motnje delovanja

Če zaznate motnje v delovanju sistema (centralno zaklepanje ne deluje, smerokaz **1** se ob zaklepanju vrat in prtljažnika ne vklopi itd.), preverite, ali je bilo centralno zaklepanje pomotoma izklopljeno in ali so vsa vrata in prtljažnik dobro zaprta. Če so vrata pravilno zaprta, se obrnite na predstavnika servisne mreže za vaše vozilo.



### Voznikova odgovornost

Če se odločite za vožnjo z zaklenjenimi vrati, se morate zavedati, da bodo imeli reševalci v primeru nesreče otežen dostop v notranjost vozila.

## MENI ZA OSEBNE NASTAVITVE VOZILA (1/3)

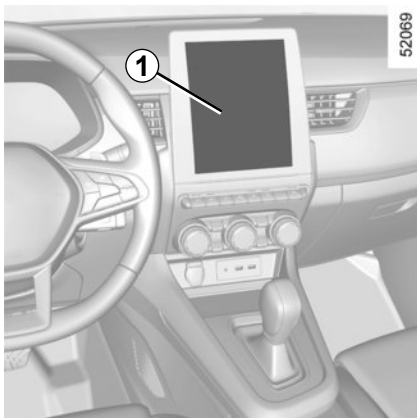

Ta funkcija glede na opremo vozila omogoča vklop/izklop in nastavitve določenih funkcij vozila.

### Vozila z zaslonom multimedijskega sistema 1

#### Dostop do menija za nastavitve

Za informacije o dostopu do nastavitve glejte različna navodila za multimedijsko opremo.

#### Izbira nastavitve

Izberite meni in nato funkcijo, ki jo želite spremeniti (prikaz je odvisen od opremljenosti vozila in države):

##### a) "Vožnja":

- Glasnost smernika;
- Način prostega teka v načinu ECO.

##### b) "Dostop":

- Odklenite samo vrata na voznikovi strani;
- Zaklepanje vrat med vožnjo;
- Odpiranje/zapiranje v prostoročnem načinu;
- Daljinsko zaklepanje/odklepanje ob približevanju;
- Tihi način;
- Samodejno zaklepanje.

##### c) "Luč in brisalci":

- Brisanje v obratni smeri;
- Samodejno brisanje sprednjega stekla;
- Brisanje po končanem pranju.

##### d) "Dobrodošli":

- Zunanja dobrodošlica;
- Samodejni preklap ogledal navzven;
- Notranja dobrodošlica;
- Samodejni način stropne lučke.

Odvisno od funkcije izberite:

- »ON« oz. »OFF« za vklop oz. izklop, ali

- trajanje za prilagoditev časa, ko so luči vklopljene (npr. za funkcijo »Zunanja spremljevalna osvetlitev«).

Za dodatne informacije glejte navodila multimedijskega sistema.



Iz varnostnih razlogov vam svetujemo, da vse te nastavitve opravite, ko vozilo miruje.

## MENI ZA OSEBNE NASTAVITVE VOZILA (2/3)



### **Vozila, ki niso opremljena z zaslonom multimedijskega sistema**

#### **Dostop do menija za nastavitve na prikazovalniku 2**

Pri zaustavljenem vozilu pritisnite stikalo **3** tolikokrat, kot je potrebno za doseg zavijka »Vozilo«; večkrat pritisnite stikalo **4** ali **5** za dostop do menija »Nastavitve« in nato potrdite s pritiskom **6** »OK«.

#### **Izbira nastavitvev**

Pomikajte se z gumbom **4** ali **5**, da izberete funkcijo, ki jo želite spremeniti, in pritisnite **6** »OK« za potrditev (zaslon se lahko razlikuje glede na opremo vozila in državo):

##### a) "INSTRUMEN.PLOŠČA":

- Jezik;
- Enota;
- Način;
- barva;

##### b) "VOZILO":

- Brisanje zadnjega stekla pri vključeni vzratni prestavi;
- Samodejno brisanje vetrobranskega stekla;
- Funkcija brisanja kapljic spredaj/zadaj;
- Način prostega teka v načinu ECO;
- Zunanja dobrodošlica.

##### c) "POMOČ PARKIRANJA":

- Glasnost zvočnega signala.

##### d) "POMOČ PRI VOŽNJI":

- Občutljivost spremembe voznega pasu;
- Vibracije spremembe voznega pasu;
- Občutljivost funkcije za ohranjanje voznega pasu;
- opozorilnik za mrtvi kot;
- Aktivno zaviranje;
- Opozorilo za preveliko hitrost;
- Opozorilo za razdaljo.

##### e) "Osvetlitev":

- Samodejni način stropne lučke.

##### f) "Dostop":

- Zaklepanje vrat med vožnjo;
- Odpiranje/zapiranje v prostoročnem načinu;
- Odklepanje samo voznikovih vrat;
- Samodejno ponovno zaklepanje;
- Tiho zaklepanje;
- Samodejno odpiranje/zapiranje;
- Samodejni preklon ogledal navzven.

##### g) "Ponastavitev".



vključena funkcija



izključena funkcija

## MENI ZA OSEBNE NASTAVITVE VOZILA (3/3)



Ko izberete vrstico, pritisnite **6** »OK«, da nastavite funkcijo.

Če izberete možnost »POMOČ PARKIRANJA« in nato »GLASNOST« ali »INSTRUMEN.PLOŠČA« in nato »JEZIK«, boste morali znova izbrati eno od možnosti (glasnost signala sistema za pomoč pri parkiranju ali jezik instrumentne plošče). V tem primeru izberite eno od možnosti in potrdite s pritiskom »**6** OK«; izbrana vrednost se prikaže z znakom  pred vrstico.

Za izhod iz menija pritisnite **4** ali **5** za dostop do »NAZAJ« in potrdite s pritiskom **6** »OK«. Ta postopek bo morda treba večkrat ponoviti.

Menija za osebne nastavitve vozila ne morete uporabljati med vožnjo. Pri hitrosti nad 20 km/h instrumentna plošča samodejno preide v način potovalnega računalnika in opozorilnega sistema.

# VZGLAVNIKI NA PREDNJIH SEDEŽIH

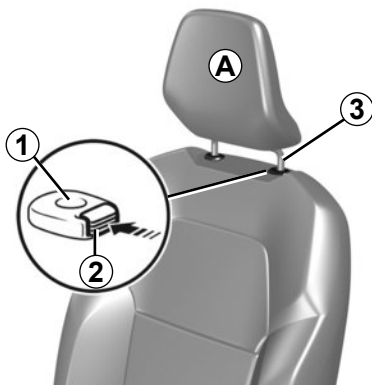

## Pomik vzglavnika navzgor

Povlecite vzglavnik navzgor do zelene višine. Preverite, ali je zaskočen.

## Pomik vzglavnika navzdol

Pritisnite na gumb 2 in potisnite vzglavnik navzdol do zelene višine. Preverite ali je pokrov motorja pravilno zaskočen.

## Odstranitev vzglavnika

Dvignite ga v najvišji položaj (po potrebi nagnite naslonjalo sedeža nazaj). Medtem ko je vzglavnik v najvišjem položaju, pritisnite na gumb 2 in potegnite vzglavnik navzgor, dokler ga ne izvlečete.

## Ponovna namestitev vzglavnika

Drogova vzglavnika 3 morata biti čista.

Vtaknite drogova vzglavnika v vodila 1 (po potrebi nagnite naslonjalo sedeža nazaj). Vzglavnik potisnite navzdol, da se zagodzi in nato pritisnite gumb 2 za nastavitev zelene višine. Preverite, ali so vsi drogovi 3 na sedežnem naslonjalu pravilno zaskočeni.

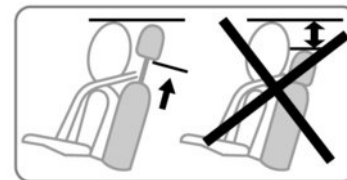

Vzglavnik je pomemben element za zagotavljanje varnosti, zato naj bo vedno nameščen in pravilno nastavljen: zgornji del vzglavnika mora biti čim bližje temenu, razdalja med glavo in delom A pa mora biti čim manjša.

## PREDNJI SEDEŽI (1/3)

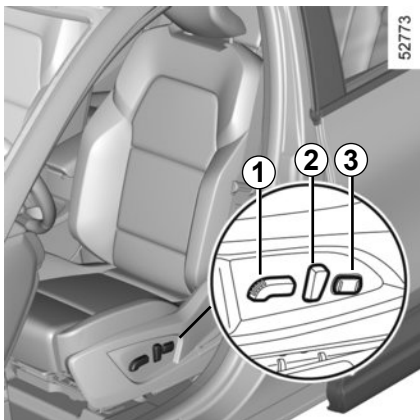

### Nastavitev sedišča

#### Pomik sedeža naprej ali nazaj

Stikalo **1** premaknite naprej ali nazaj ali ga, odvisno od vozila, dvignite in pridržite ročico **4**, da odklenete sedež. Pomaknite sedež v zeleni položaj, spustite ročico in se prepričajte, da je sedež dobro učvrščen.

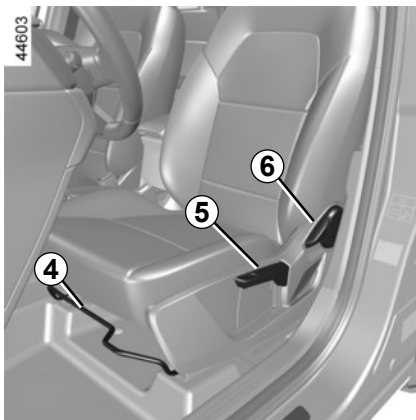

### Nastavitev višine sedišča sedeža

Stikalo **1** pomaknite navzgor ali navzdol ali, odvisno od vozila, ročico **5** pomaknite navzgor ali navzdol tolikokrat, kolikor je potrebno za želeni položaj.

### Nastavitev naslonjala

#### Nastavitev nagiba naslonjala sedeža

Pomaknite stikalo **2** naprej ali nazaj ali, glede na vozilo, dvignite ročico **6** in nagnite naslonjalo v zeleni položaj.

V zelenem položaju spustite ročico in se prepričajte o pravilnem blokiranju mehanizma.

### Nastavitev sedeža v ledvenem delu

Pritisnite levo ali desno stran gumba **3**, da povečate ali zmanjšate podporo.



**Iz varnostnih razlogov vam svetujemo, da vse te nastavitve opravite, ko vozilo miruje.**

Da ne bi zmanjšali učinkovitosti delovanja varnostnih pasov, vam svetujemo, da naslonjal sedežev ne nagibate preveč nazaj.

Na podu pred voznikovim sedežem ne sme biti nobenih predmetov, ker lahko v primeru sunkovitega zaviranja zdrsnejo pod pedale in onemogočijo njihovo uporabo.

## PREDNJI SEDEŽI (2/3)

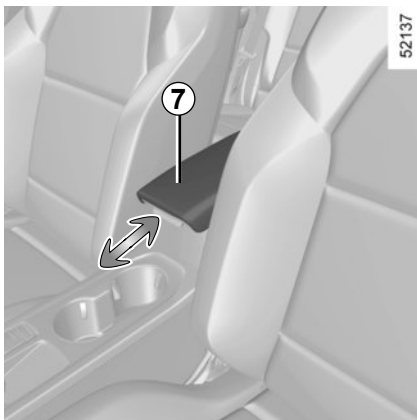

### Osrednji naslon za roke 7

(pri nekaterih izvedenkah)

Za nastavitev položaja osrednjega naslona za roke 7 naslon pomaknite naprej ali nazaj.

### Ogrevanje sedežev

(pri nekaterih izvedenkah)

#### Samo za vozila, opremljena z ogrevanimi sedeži

Pri vključenem kontaktu

- Ko na zelenem sedežu prvič pritisnete stikalo 8, se aktivira najvišja stopnja gretja. Vklopita se obe kontrolni lučki, vgrajeni v stikalo;

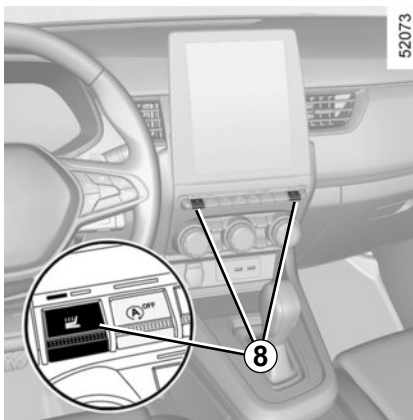

- ko drugič pritisnete stikalo, spremenite stopnjo gretja na nizko. Vklopi se vgrajena kontrolna lučka;
- ko stikalo pritisnete tretjič, se gretje izklopi.

#### Vozila, opremljena z ogrevanimi in prežračevanimi sedeži

Če med delovanjem motorja pritisnete 8, se prikaže nastavitev na multimedijem zaslonu. Če pritisnete 9, vklopite ogrevani sedež voznika ali sopotnika.

Če enkrat ali dvakrat pritisnete 10, se vklopi ogrevani sedež na nizki ali visoki ravni. Zasvetijo opozorilne lučke.

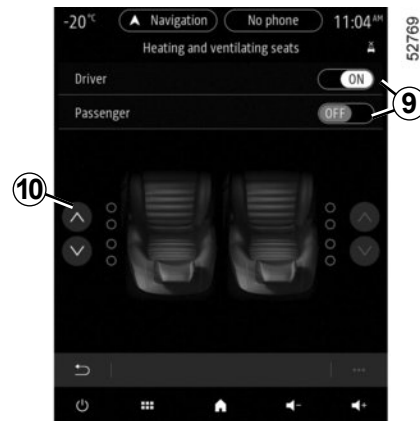

Če znova pritisnete 8, se ogrevani sedež izklopi. Njegove opozorilne lučke ugasnejo.

#### Motnje delovanja

Ko sistem zazna motnjo delovanja, se opozorilna lučka v stikalu 8 za ta sedež izklopi po približno petih sekundah. Obrnite se na predstavnika pooblaščenega servisne mreže.



## PREDNJI SEDEŽI (3/3)

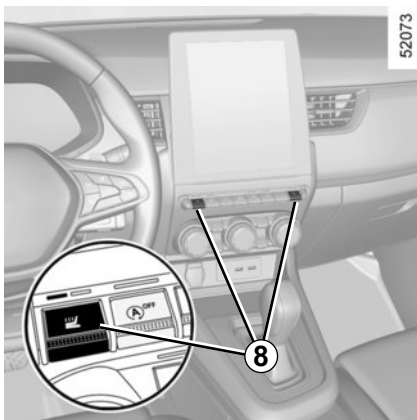

### Sedeži s prezračevanjem

(pri nekaterih izvedenkah)

Prezračevanje sedežev deluje po načelu absorpcije in izločanja zraka v potniški prostor brez uporabe funkcij klimatske naprave in gretja. Za optimalno delovanje je priporočeno, da to funkcijo uporabljate skupaj z vklopljeno klimatsko napravo.

**Opomba:** ta funkcija se izklopi, ko izklopite in vklopite motor.



Če med delovanjem motorja:

- pritisnete **8**, se prikaže nastavev na multimedijem zaslonu. pritisnete **9**, se vklopi prezračevani sedež voznika ali so-potnika.
- enkrat ali dvakrat pritisnete **11**, se vklopi prezračevani sedež na nizki ali visoki ravni. Zasvetijo opozorilne lučke.
- znova pritisnete **8**, se ogrevani sedež izklopi. Njegove opozorilne lučke ugasnejo.

### Motnje delovanja

Ko sistem zazna motnje delovanja, se opozorilna lučka v stikalu **8** za ta sedež izklopi po približno petih sekundah. Obrnite se na predstavnika pooblaščenega servisne mreže.

## VARNOSTNI PASOVI (1/5)

Vsem potnikom v vozilu svetujemo, naj se vedno pripravijo z varnostnimi pasovi. Upoštevajte predpise glede obveznega privezovanja, ki veljajo v posameznih državah.

**Pred zagonom mora voznik najprej nastaviti položaj za vožnjo, ki mu najbolj ustreza, nato pa si morajo vsi potniki ustrezno nastaviti varnostni pas za najboljšo možno zaščito.**

### Nastavitev položaja za vožnjo

- **Pravilno se usedite na sedež, tako da ste s hrbtom naslonjeni na naslonjalo** (potem ko ste slekli plašč, jakno...). To je zelo pomembno za pravilen položaj hrbta;
- **sedež nastavite tako, da boste med vožnjo z nogami brez težav dosegli vse pedale.** Sedež mora biti premaknjen nazaj koliko je to mogoče, vendar v položaju, ki vam zagotavlja neovirano upravljanje s pedali. Naslonjalo mora biti nastavljeno tako, da so roke pri držanju volana rahlo skrčene;
- **nastavitev položaja vzglavnika;** za popolnoma varno vožnjo naj bo razdalja med glavo in vzglavnikom čim manjša;
- **nastavite ustrezno višino sedišča.** Pravilna nastavitev sedeža vam bo zagotavljala dober pregled nad cestiščem;
- **naravnajte višino volana.**

Varnostni pasovi na zadnjih sedežih bodo delovali pravilno le, če bo zadnja sedežna klop ustrezno zaskočena na svojem mestu. ➔ 3.33



Nepravilno naravnani ali zviti varnostni pasovi lahko v primeru nesreče povzročijo resne poškodbe.

Z enim varnostnim pasom se lahko priveže samo ena oseba, ne glede na to, ali gre za otroka ali odraslega človeka.

Tudi nosečnice morajo biti pripete z varnostnim pasom. V tem primeru pazite, da medenični pas ne pritiska premočno na spodnji del trebuha, pri čemer pa pasu ne smete razrahljati z dodatnimi predmeti.

## VARNOSTNI PASOVI (2/5)



### Nastavitev varnostnih pasov

Za pravilno nastavitev in položaj varnostnih pasov na vseh sedežih:

- prilagodite sedeže (položaj sedeža in naklon naslona sedeža, če je na voljo);
- sedite s hrbtom tesno ob naslonjalo sedeža;

- premaknite prsni varnostni pas **1** čim bližje spodnjemu delu vratu, ne da bi se dejansko naslonil nanj (če je potrebno, prilagodite višino varnostnega pasu, če je na voljo) in se prepričajte, da je prsni del pasu **1** v stiku z ramo;
- namestite medenični varnostni pas **2** tako, da leži plosko na stegnih in ob medenici.

Pas se mora čvrsto oprijemati telesa. Npr.: ne nosite predebelih oblačil in ne vstavljajte raznih predmetov med pas in telo.

### Zapenjanje

Počasi in brez cukanja vlecite pas, tako da boste lahko pravilno zapeli zaskočni jeziček **3** v zaponko **5** (potegnite za jeziček **3**, da se prepričate, ali je pravilno zapet).

Če se pas med odvijanjem zablokira, ga nekoliko popustite in počasi ponovno odvijte.

Če se varnostni pas povsem zablokira, ga počasi, vendar močno potegnite, da ga izvlečete še za približno 3 cm. Nato ga spustite, da se sam od sebe navije na navijalni boben. Ponovno ga odvijte.

Če težave ne morete odpraviti, se posvetujte s predstavnikom servisne mreže za vaše vozilo.

### Odpenjanje

Pritisnite gumb **4** in pas se samodejno navije na navijalni boben. Pridržite ga z roko.



**Opozorilna lučka za nepriprten voznik, in pri nekaterih izvedenkah vozil, za sovoznikov varnostni pas**

Prikaže se na osrednjem zaslonu, ko je kontakt vklopljen, in če voznikov ali sovoznikov varnostni pas (ko na sedežu sedi potnik) ni priprten.

## VARNOSTNI PASOVI (3/5)

Odvisno od vozila, če je sedež zaseden in eden izmed teh varnostnih pasov ni pripet ali se odpne, medtem ko se vozilo premika s hitrostjo višjo od približno 20 km/h, utripa

opozorilna lučka  in za približno 120 sekundah se oglasi pisk.

**Opomba:** če je na sovoznikovem sedežu kakšen predmet se, glede na vozilo, v določenih primerih lahko prižge opozorilna lučka.

**Opozorilnik za nepripet varnostni pas** (glede na vozilo)

Prikaz 6 se na instrumentni plošči prikaže ob vklopu kontakta. To voznika vsakič obvesti o stanju pripenjanja vsakega od zadnjih varnostnih pasov:

- vključen kontakt;
- vrata so odprta;
- pripenjanju ali odpenjanju varnostnega pasu na zadnjih sedežih.

Razumevanje grafičnega prikaza 6:

- zelen indikator: varnostni pas pripet;
- rdeča lučka: sedež je zaseden in varnostni pas ni pripet;
- siv indikator: sedež ni zaseden.



Opozorilna lučka  na osrednjem prikazovalniku se prižge tudi ob vklopu kontakta, če je zadnji sedež zaseden in varnostni pas ni pripet.

Ko je hitrost vozila manjša od približno 20 km/h, se, če je zadnji sedež zaseden in var-

nostni pas ni pripet , na osrednjem prikazovalniku prikaže opozorilna lučka.

Spremlja jo 6 simbol, ki se pojavi za približno 60 sekund vsakič, ko je pripet ali odpet en od zadnjih pasov.

Ko hitrost vozila doseže ali preseže približno 20 km/h, če je med vožnjo odpet ali se odpne eden od zadnjih varnostnih pasov:

- na osrednjem prikazovalniku utripa opozorilna lučka ;

in

- pisk se sliši približno 120 sekund;

in

- simbol 6 se prikaže za približno 180 sekund, indikator za zadevni sedež pa zasveti rdeče.

Vedno se prepričajte, da so potniki na zadnjih sedežih pravilno pripeti, in da prikazano število pripetih varnostnih pasov ustreza številu zasedenih zadnjih sedežev.

**Opomba:** v nekaterih primerih se lahko, če na enega od zadnjih sedežev postavite predmet, odvisno od vozila, vklopi opozorilo.

## VARNOSTNI PASOVI (4/5)



### Nastavitev višine prednjih varnostnih pasov

Z gumbom 7 lahko nastavite višino pritrdišča ramenskega dela pasu, tako da je slednji pravilno speljan, kot je predhodno opisano. Pritisnite na gumb 7 in zvišajte ali znižajte višino pritrdišča pasu. Po opravljeni nastavitvi preverite ali je pritrdišče dobro učvrščeno.

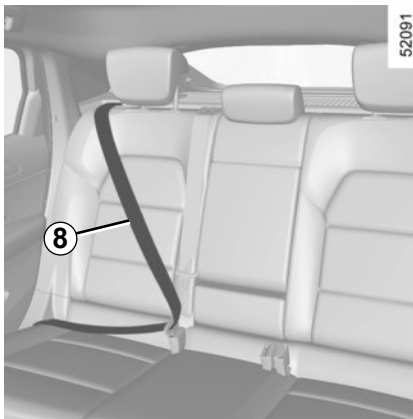

### Varnostni pasovi na zadnjih stranskih sedežih 8

Zapenjanje, odpenjanje in nastavljanje potekajo na enak način kot pri varnostnih pasovih na prednjih sedežih.

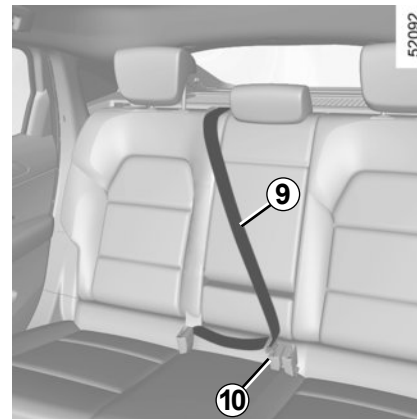

### Varnostni pas na zadnjem srednjem sedežu

Počasi odvijte pas 9.

Potisnite zaponko v črn zapah 10.



Preverite pravilno namestitev in delovanje varnostnih pasov na zadnjih sedežih po vsakem spreminjanju položaja zadnje sedežne klopi.

## VARNOSTNI PASOVI (5/5)

Naslednja opozorila veljajo tako za varnostne pasove na prednjih sedežih kot za varnostne pasove na zadnjih sedežih.



- Na delih tovarniško vgrajenih sistemov, kot so varnostni pasovi, pritrdišča, ter sedeži in njihova pritrdišča, je strogo prepovedano opravljati kakršnekoli spremembe. Za vgradnjo dodatnih varnostnih elementov (npr. otroškega sedeža) se posvetujte s predstavnikom pooblaščenih servisnih mrež za vaše vozilo.
- Ne uporabljajte raznih predmetov za razrahljanje pasu (npr. raznih sponk, ščipalk ...), ker vas pas, ki se ne bo dobro prilegal telesu, v primeru nesreče ne bo dovolj učinkovito varoval.
- Nikoli ne speljite pasu pod roko ali za hrbtom.
- Ne uporabljajte istočasno enega pasu za več oseb. Prav tako nikoli ne pripenjajte s svojim pasom dojenčka ali otroka v vašem naročju.
- Pas ne sme biti nikoli zavit.
- Po prometni nesreči preverite in, če je potrebno, zamenjajte varnostne pasove. Zamenjajte tudi pasove, na katerih ste opazili poškodbe.
- Pri ponovnem nameščanju zadnje sedežne klopi pazite, da so varnostni pasovi in zaponke pravilno speljani in jih bo mogoče pravilno uporabljati.
- Pazite, da je jeziček varnostnega pasu vstavljen v ustrezno zaponko.
- Ne postavljajte predmetov v območje ohišja zaponke varnostnega pasu, ki bi lahko ovirali njegovo pravilno delovanje.
- Preverite, ali je zaponka ustrezno nameščena (osebe ali predmeti je ne smejo prekrivati, poškodovati, pritiskati nanjo itd.).

## DODATNI SISTEMI VAROVANJA NA PREDNJIH SEDEŽIH (1/5)

Sestavljajo jih lahko (odvisno od vozila):

- zategovalniki varnostnih pasov v navijalnih bobnih;
- zategovalniki medeničnega pasu;
- omejevalniki zatezne sile prsnega dela varnostnih pasov;
- airbags na voznikovi in sovoznikovi strani spredaj.

Sistemi lahko pri čelnem trčenju delujejo ločeno ali skupno, odvisno od načina in silovitosti trka.

Glede na silovitost trčenja lahko sistem sproži delovanje:

- blokado varnostnega pasu;
- zategovalnika varnostnega pasu v navijalnem bobnu, ki popravi položaj in zategnjenost pasu,
- zategovalniki medeničnega pasu, ki pritisejo potnika ob sedež;
- sprednji sestavni del airbag.

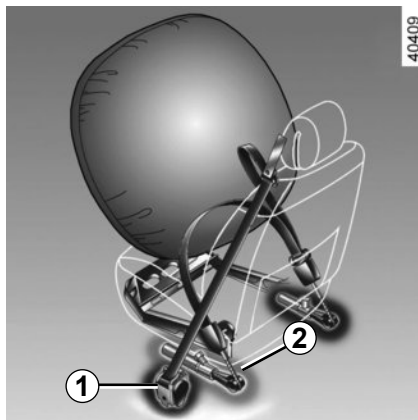

### Zategovalniki varnostnih pasov

Zategovalniki pritisejo varnostni pas ob telo ter s tem potnika ob sedež in tako povečajo učinkovitost varnostnega pasu.

Pri vključenem kontaktu lahko sistem v primeru močnejšega čelnega trčenja in glede na silovitost trčenja sproži delovanje:

- zategovalnik varnostnega pasu v navijalnem bobnu **1**, ki v trenutku zategne varnostni pas.
- zategovalnik medeničnega pasu v navijalnem bobnu **2** na sprednjih sedežih.



- Če ste imeli nesrečo, mora dodatne sisteme varovanja pregledati strokovnjak.
  - Strogo je prepovedan kakršen koli poseg v sistem zategovalnikov, sestavnih delov airbags, računalnikov in kablov ali njihova ponovna uporaba na drugih vozilih.
- Da bi se izognili nenadnemu sproženju varnostne blazine in s tem tudi poškodbam, vas opozarjamo, da je za izvajanje posegov na sistemih airbags usposobljeno le osebje v pooblaščenih servisni mreži za vaše vozilo.
- Kontrolo električnega sistema in sprožilca lahko opravlja le usposobljeno osebje z za to predvideno kontrolno napravo.
- Če nameravate vozilo odpeljati na odpad, se pred tem posvetujte s predstavnikom servisne mreže glede odstranitve plinskih generatorjev na zategovalnikih in sestavnih delih airbags.

# DODATNI SISTEMI VAROVANJA NA PREDNJIH SEDEŽIH (2/5)

## Omejevalnik sile

Ta mehanizem se sproži pri določeni stopnji silovitosti trka in zmanjša silo, s katero varnostni pas pritiska na telo.

## Voznikova in sovoznikova Airbags

Varnostna blazina je vgrajena spredaj na voznikovi in na sovoznikovi strani.

Simbol na spodnjem delu vetrobranskega stekla nakazuje, ali je ta oprema prisotna (odvisno od vozila).

Vsak sistem airbag sestavlja:

- airbag in plinski generator, ki sta vgrajena v volan na voznikovi strani in v armaturno ploščo na sovoznikovi strani;
- elektronska enota za nadzor sistema, ki upravlja električni vžigalnik plinskega generatorja;
- ločena tipala;
- skupna kontrolna lučka  na instrumentni plošči.

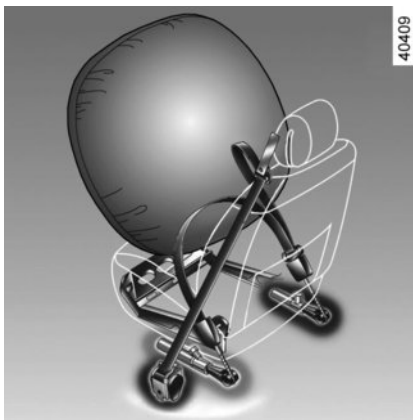

### Delovanje

Sistem deluje le pri vključenem kontaktu.

Pri silovitem čelnem trčenju se airbags v trenutku napihnejo. Napihnjena blazina ublaži udarec voznikove in sovoznikove glave in prsnega koša ob volan oziroma armaturno ploščo. Takoj po trčenju se že začne prazniti, da potniki lažje zapustijo vozilo.

## Motnje pri delovanju



Ta lučka se prižge ob zagonu motorja in nato ugasne po približno treh sekundah.

Če se ne prižge ob vključitvi kontakta ali če ostane prižgana, opozarja na motnjo v sistemu.

Čimprej se posvetujte s predstavnikom servisne mreže za vaše vozilo.

Vsako odlašanje pomeni manj učinkovito zaščito.



Sistem sestavnega dela airbag za svoje aktiviranje uporablja poseben pirotehnični sistem.

Tako je mogoče pojasniti, zakaj se ob sproženju varnostne blazine proizvaja toplota, dim (to še ne pomeni, da bo izbruhnil požar) in je slišati močan pok. airbag se mora napihniti v trenutku, zato lahko povzroči poškodbe na površini kože ali druge nevarnosti.



## DODATNI SISTEMI VAROVANJA NA PREDNJIH SEDEŽIH (3/5)

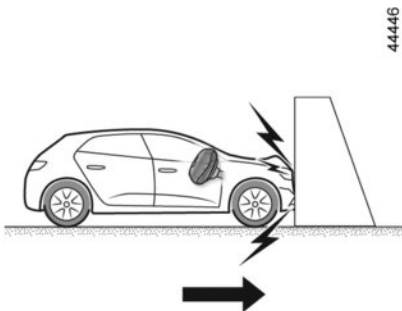

**Zategovalniki ali sestavni deli airbags se bodo sprožili v naslednjih primerih.**

**Pri čelnem trčenju** na trdno površino (ki je ni mogoče deformirati), pri katerem je hitrost trčenja enaka ali večja od **25 km/h**.

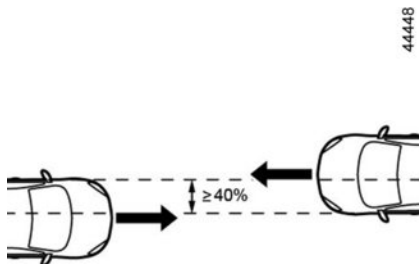

**Pri čelnem trčenju** z drugim vozilom enakovredne ali višje kategorije, pri čemer je udarna površina enaka ali večja od 40 % in je hitrost obeh vozil enaka ali večja kot **40 km/h**.

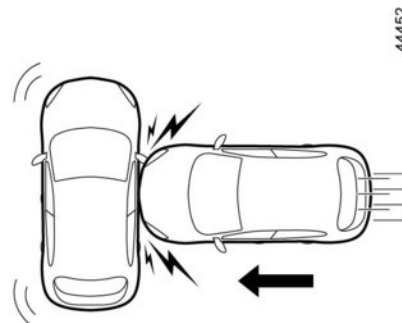

**Pri bočnem trčenju** z drugim vozilom enake ali višje kategorije, pri katerem je hitrost trčenja enaka ali večja od **50 km/h**.

## DODATNI SISTEMI VAROVANJA NA PREDNJIH SEDEŽIH (4/5)



44449



**Zategovalniki in sestavni deli airbags se lahko sprožijo v naslednjih primerih:**

- trk pod vozilom, npr. s pločnikom;
- luknje na cestišču;
- padec ali trd pristanek;
- kamenje;
- ...



44450

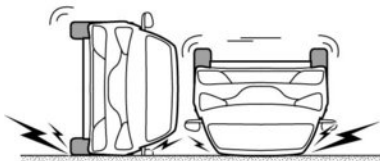

V naslednjih primerih obstaja nevarnost, da se zategovalniki varnostnih pasov ali **airbags morda ne bodo sprožili:**

- v primeru trčenja od zadaj, ne glede na silovitost;
- v primeru prevračanja vozila;

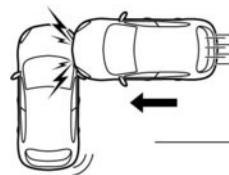

44451



- v primeru bočnega trčenja v sprednji del vozila;
- v primeru čelnega trčenja pod zadnji del tovornjaka;
- v primeru čelnega trčenja v ostro oviro;
- ...

## DODATNI SISTEMI VAROVANJA NA PREDNJIH SEDEŽIH (5/5)

Vsa opozorila, ki so napisana v nadaljevanju, so namenjena temu, da ne bi prišlo do oviranja sprožitve airbag ali do resnih poškodb ob njeni sprožitvi.



### Opozorila glede sestavnega dela: airbag za voznika

- Ne spreminjajte volanskega obroča ali njegove osrednje blazinice.
- Prepovedano je kakršnokoli prekrivanje osrednje blazinice volanskega obroča.
- Na blazinico volanskega obroča ne pritrjujte nikakršnih predmetov (priponk, značk, ure, nosilca za telefon ...).
- Prepovedano je snemati volanski obroč (razen osebjū servisne mreže za vaše vozilo).
- Med vožnjo ne sedite preblizu volanu: sedite tako, da so roke nekoliko upognjene (glejte »Nastavitev vozniškega prostora«) ➔ 1.28). Tako boste zagotovili neovirano in učinkovito sproženje blazine.

### Opozorila glede airbag na sovoznikovi strani

- Ne pritrjujte ali lepitate nobenih predmetov (priponk, značk, ure, nosilca za telefon itd.) na armaturno ploščo v območju sestavnega dela **airbag**.
- Med sovoznikom in armaturno ploščo naj ne bo nobenih predmetov (dežnika, paketov, palice ...) ali živali.
- Ne dajajte nog na armaturno ploščo ali na sedež, kajti zaradi drugačne drže lahko pride v primeru nesreče do hudih poškodb. Na splošno velja, da morajo biti vsi deli telesa (kolena, roke, glava ...) oddaljeni od armaturne plošče.
- Takoj ko odstranite otroški sedež s sovoznikovega sedeža, ponovno aktivirajte varnostne blazine, da sovozniku zagotovite varnost v primeru trčenja.

**NAZAJ OBRNJENA OTROŠKEGA SEDEŽA NE SMETE NAMESTITI NA SPREDNJI SEDEŽ ZA SOPOTNIKA, ČE SKUPAJ Z VARNOSTNIM PASOM ZA SPREDNJEGA SOPOTNIKA NE IZKLOPITE TUDI SISTEMOV ZA ZADRŽEVANJE POTNIKOV. ➔ 1.55**

## DODATNI SISTEMI VAROVANJA NA ZADNJIH SEDEŽIH

Sestavljajo jih lahko (odvisno od vozila):

- **zategovalniki varnostnih pasov v navijalnih bobnih na stranskih sedežih;**
- **omejevalniki zatezne sile varnostnih pasov za zaščito prsnega koša.**

Sistemi lahko pri čelnem trčenju delujejo ločeno ali skupno, odvisno od načina in silovitosti trka.

Glede na silovitost trčenja lahko sistem sproži delovanje:

- blokado varnostnega pasu;
- zategovalnik varnostnega pasu v navijalnem bobnu (ki popravi položaj in zategnjenost pasu).

### Omejevalnik zatezne sile pasu

Ta mehanizem se sproži pri določeni stopnji silovitosti trka in zmanjša silo, s katero varnostni pas pritiska na telo.

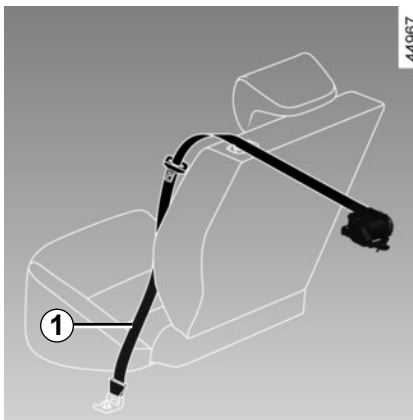

### Zategovalniki varnostnih pasov na stranskih sedežih

Zategovalniki pritisnejo varnostni pas ob telo ter s tem potnika ob sedež in tako povečajo učinkovitost varnostnega pasu.

Pri vključenem kontaktu lahko sistem v primeru močnejšega čelnega trčenja in glede na silovitost trčenja sproži zategovalnik navijalnega bobna varnostnega pasu **1**, ki v trenutku zategne varnostni pas.



– Če ste imeli nesrečo, mora dodatne sisteme varovanja pregledati strokovnjak.

- Strogo je prepovedan kakršen koli poseg v sistem zategovalnikov, sestavnih delov airbags, računalnikov in kablov ali njihova ponovna uporaba na drugih vozilih.
- Da bi se izognili nenadnemu sproženju varnostne blazine in s tem tudi poškodbam, vas opozarjamo, da je za izvajanje posegov na sistemih airbags usposobljeno le osebje v pooblaščenih servisnih mreži za vaše vozilo.
- Kontrolo električnega sistema in sprožilca lahko opravlja le usposobljeno osebje z za to predvideno kontrolno napravo.
- Če nameravate vozilo odpeljati na odpad, se pred tem posvetujte s predstavnikom servisne mreže glede odstranitve plinskih generatorjev na zategovalnikih in sestavnih delih airbags.

# SISTEMI ZA BOČNO ZAŠČITO

## Stranske varnostne blazine

### Airbag

Gre za airbag, s katerima sta lahko opremljena oba prednja sedeža in ki se v primeru aktiviranja razprostreta ob strani sedeža (na strani vrat), da zavarujeta potnike pri silovitem bočnem trčenju.

## Zavesne varnostne blazine

### Airbag

To so airbag, nameščene vzdolž zgornjih strani vozila, ki se napihnejo vzdolž sprednjih in zadnjih stranskih oken, da zaščitijo potnike v primeru hudega bočnega trčenja.



#### Opozorilo, ki zadeva bočne airbag

- **Nameščanje sedežnih prevlek:** na sedeže, v katerih je nameščena bočna airbag, lahko namestite le posebne sedežne prevleke. Vprašajte predstavnika servisne mreže za vaše vozilo, če so take prevleke na voljo. Ob uporabi drugih prevlek (ali prevlek, ki so namenjene za kakšno drugo vozilo) je ogrožena vaša varnost, saj bi v primeru nesreče lahko ovirale pravilno sproženje bočnih airbag.
- V območje razpiranja bočne varnostne blazine (med sedežnim naslonjalom in vrati ter notranjimi oblogami) ne postavljajte nobene opreme, predmetov ali celo živali. Prav tako ne pokrivajte sedežnega naslonjala z obleko ali dodatno opremo. To lahko negativno vpliva na delovanje airbag in v primeru njenega aktiviranja povzroči tudi resne poškodbe.
- Vsako demontažo ali spreminjanje sedežev in notranjih oblog lahko opravi le usposobljeno osebje servisne mreže za vaše vozilo.
- Zareze na naslonjalah prednjih sedežev (pri vratih) ustrezajo območju sproženja airbag: vanje ne smete vstavljati nikakršnih predmetov.

## DODATNI SISTEMI VAROVANJA

Vsa opozorila, ki so napisana v nadaljevanju, so namenjena temu, da ne bi prišlo do oviranja sprožitve airbag ali do resnih poškodb ob njeni sprožitvi.



airbag je zasnovana tako, da dopolnjuje varovanje, ki ga zagotavlja varnostni pas. Tako airbag kot varnostni pas sta nerazdružljiva člena istega varovalnega sistema. Zato morajo biti vsi potniki vedno pripeti z varnostnim pasom. Če potniki niso pripeti z varnostnimi pasovi, lahko pride do resnih poškodb v primeru nesreče. Večje je tudi tveganje za površinske poškodbe kože, ki so posledica sprožitve airbag, čeprav so manjše poškodbe pri sprožitvi varnostnih blazin vedno mogoče.

V primeru prevračanja ali silovitega trčenja od zadaj se zategovalniki ali airbags ne sprožijo vedno. Ti sistemi se lahko sprožijo ob udarcih v podvozje vozila, kot na primer pri udarcih ob pločnik, pri luknjah na cestišču ali pri udarcih kamenja.

- Posegi v celoten sistem airbag (airbags, zategovalniki varnostnih pasov, krmilna enota, kabli ...) so nepooblaščenim osebam **strogo prepovedani** (opravlja jih lahko le usposobljeno osebje servisne mreže za vaše vozilo).
- Za pravilno delovanje sistema in da bi se izognili nenadnemu sproženju varnostne blazine, mora vse posege na sistemu airbag opraviti usposobljeno osebje v servisni mreži za vaše vozilo.
- Če je bilo vozilo udeleženo v prometni nesreči ali je bilo predmet kraje ali poskusa kraje, morate vozilo iz varnostnih razlogov pripeljati v servis, da vam pregledajo sistem airbag.
- Ob izposoji ali prodaji vozila seznanite novega lastnika s temi pogoji in mu predajte tudi knjižico z navodili za uporabo in vzdrževanje.
- Če nameravate vozilo odpeljati na odpad, se pred tem posvetujte s predstavnikom servisne mreže glede odstranitve plinskih generatorjev.

# VAROVALA ZA OTROKE: splošno (1/2)

## Prevoz otroka

Upošteвайте predpise, ki veljajo v posameznih državah.

Tako kot odrasel potnik, mora tudi otrok pravilno sedeti in biti vedno privezan z varnostnim pasom. Odgovorni ste za otroke, ki jih prevažate.

Otrok ni miniatura odraslega človeka, ampak je izpostavljen drugačnim nevarnostim in poškodbam, saj njegove mišice in kosti niso še povsem razvite. Samo varnostni pas ne zagotavlja zadostne varnosti pri prevozu. Priskrbite mu ustrezen otroški sedež in ga pravilno uporabljajte.



Če želite preprečiti odpiranje vrat, uporabite funkcijo »Otroška ključavnica«. ➔ 1.14



Trčenje pri hitrosti 50 km/h je enakovredno padcu z višine 10 metrov. Neprivezan otrok v vozilu je v enaki nevarnosti kot otrok, ki se igra na balkonu brez ograje v četrtem nadstropju!

Otrok naj nikoli ne sedi v vašem naročju. V primeru nesreče ga ne boste mogli zadržati, tudi če ste privezani.

Če je bilo vaše vozilo udeleženo v prometni nesreči, zamenjajte otroški sedež in dajte preveriti varnostne pasove in pridršča ISOFIX.



**Voznikova odgovornost med parkiranjem ali ob zaustavitvi vozila**

Nikoli ne zapuščajte vozila, niti za kratek čas, če v njem ostane otrok, odrasla oseba, ki potrebuje pomoč drugih, ali žival.

Slednji bi namreč lahko nehote zagnali motor, vključili razno opremo, kot je pomik stekel, ali zaklenili vrata, s čimer bi lahko ogrozili sebe in druge.

Nikoli ne pozabite, da lahko v vročem, oziroma sončnem vremenu temperatura v notranjosti vozila zelo hitro naraste.

**SMRTNA NEVARNOST ALI NEVARNOST HUJŠIH POŠKODB.**

## VAROVALA ZA OTROKE: splošno (2/2)

### Uporaba otroškega sedeža

Stopnja zaščite, ki jo nudi otroški sedež, je odvisna od tega, v kolikšni meri lahko zadrži otroka, in od njegove namestitve. Nepravilna namestitvev namreč lahko ogrozi zaščito otroka pri močnem zaviranju ali trčenju.

Pred nakupom otroškega sedeža preverite, ali ustreza predpisom v vaši državi in ali ga lahko namestite v svoje vozilo. Obiščite pooblaščenega predstavnika servisne mreže, da se seznanite s priporočenimi sedeži za vaše vozilo.

Predpisi o prevozu otrok so za vsako državo posebne. Uporaba otroškega sedeža je odvisna od starosti in/ali velikosti in/ali teže otroka.

a otroke, ki jih ni treba prevažati v otroškem sedežu, se prepričajte, da je varnostni pas pravilno nastavljen in pripet.

V vseh primerih morate upoštevati predpise določene države, v kateri se nahajate.

Preden namestite otroški sedež, preberite navodila za uporabo in jih dosledno upoštevajte. Če boste imeli težave pri namestitvi, se obrnite na proizvajalca sedeža. Navodila spravite skupaj s sedežem.

Dajte otroku dober zgled in se vedno pripnite z varnostnim pasom. Naučite otroka:

- da se pravilno pripne z varnostnim pasom,
- da vstopa in izstopa na strani, kjer ni prometa.

Ne uporabite rabljenega otroškega sedeža ali sedeža brez priloženih navodil za uporabo.

Prepričajte se, da na otroškem sedežu ali v njegovi bližini ni nobenega predmeta, ki bi lahko oviral njegovo namestitvev.



Nikoli ne pustite otroka v vozilu samega brez nadzora.

Prepričajte se, da je otrok vedno privezan in da je njegov varnostni pas pravilno nastavljen in naravnčan. Ne oblačite ga v predebela oblačila, saj se mora pas čvrsto oprijemati otrokovega telesa. ➔ 1.28

Ne pustite, da otrok moli glavo ali roko skozi okno.

Preverite, ali otrok med vožnjo ohrani pravilno držo, predvsem med spanjem.



# VARNOSTNA BLOKADA ZA OTROKE: izbira otroškega sedeža

31235



## Otroški sedež, obrnjen v nasprotni smeri vožnje

Dojenčkova glava je v primerjavi z ostalim telesom težja kot pri odraslem človeku, zato je dojenčkov vrat zelo občutljiv. Otroka čim dlje prevažajte v tem položaju (najmanj do 2. leta starosti). Tak položaj varuje glavo in vrat.

Izberite varovalni sedež z boljšo stransko zaščito in ga zamenjajte takoj, ko je položaj otrokove glave višji od školjke sedeža.

38824



## Otroški sedež, obrnjen v smeri vožnje

Otrokova glava in trebuh sta najbolj občutljiva in ju je treba najbolj zaščititi. Otroški sedež, ki je trdno pritrjen v vozilo v smeri vožnje, zmanjša nevarnost udarca v glavo. Otroka prevažajte v sedežu, obrnjenem v smeri vožnje in opremljenim s pasom, dokler to omogoča njegova velikost.

Izberite varovalni sedež za optimalno bočno zaščito.

31234



## Dvižna sedišča

Od četrtega leta dalje oziroma, ko doseže težo 15 kg, lahko otrok sedi na dvižnem sedišču, ki omogoča prilagoditev varnostnega pasu njegovi telesni zgradbi. Podporni sedež mora biti opremljen z vodili, ki omogočajo speljavo varnostnega pasu preko otrokovih stegen in ne preko trebuha. Priporočljiva je uporaba nastavljivega naslonjala z vodilom, ki omogoča speljavo pasu prek sredine ramena. Pas ne sme nikoli potekati prek otrokovega vratu ali roke.

Izberite varovalni sedež za optimalno bočno zaščito.

# VARNOST OTROK: izbira načina pritrditve otroškega sedeža (1/3)

Obstajata dva načina za pritrditev otroških sedežev: z varnostnim pasom ali sistemom ISOFIX.

## Pritrditev z varnostnim pasom

Varnostni pas mora biti pravilno nastavljen, da učinkovito ščiti pri sunkovitem zaviranju ali trčenju.

Upoštevajte način speljave varnostnega pasu, ki ga priporoča proizvajalec otroškega sedeža.

Vedno preverite, ali je varnostni pas zapet, tako da povlečete zanj. Nato ga do konca napnite, tako da pritisnete na otroški sedež.

Prepričajte se, da je sedež dobro učvrščen, tako da ga poskušate premakniti levo/desno in naprej/nazaj: sedež mora ostati trdno na mestu.

Prepričajte se, da otroški sedež ni narobe nameščen, in da se ne naslanja na steklo.

## Pritrditev s sistemom ISOFIX

Homologirani otroški sedeži ISOFIX so standardizirani v skladu s trenutno veljavnimi predpisi, če velja ena od spodnjih trditev:

- ISOFIX univerzalni 3-točkovni sedež, obrnjen naprej;
- ISOFIX poluniverzalni 2-točkovni sedež;
- posebni;
- Sedeži velikosti i-Size z naslednjimi možnostmi:
  - pas, ki se pripne v tretji obroček zadnjega sedeža;
  - ali vzvod, ki je pritrjen v pod vozila, združljiv s homologiranim sedežem i-Size, ki v primeru trčenja prepreči premikanje otroškega sedeža.

Pri zadnjih treh vrstah sedežev preverite, ali jih lahko namestite v vaše vozilo, tako da si ogledate seznam združljivih vozil.



Ne uporabljajte otroškega sedeža, ki lahko povzroči odpetje pasu, s katerim je pritrjen: podnožje sedeža se ne sme naslanjati na zaskočni jeziček in/ali na zaponko varnostnega pasu.



Varnostni pas ne sme biti nikoli ohlapen ali zavit. Nikoli ne speljite pasu pod roko ali za hrbtom.

Prepričajte se, da pas ni poškodovan zaradi drgnjenja ob ostre robove.

Če varnostni pas ne deluje pravilno, ne more varovati otroka. Posvetujte se s predstavnikom servisne mreže za vaše vozilo. Ne uporabljajte tega sedeža, dokler okvara pasu ni odpravljena.

## VARNOST OTROK: izbira načina pritrditve otroškega sedeža (2/3)



Na delih tovarniško vgrajenih sistemov, kot so varnostni pasovi, pritrdišča ISOFIX ter sedeži in njihova pritrdišča, ni dovoljeno opravljati nikakršnih sprememb.



Pritrdišča ISOFIX so predvidena izključno za otroške sedeže s sistemom ISOFIX. Nikoli ne pritrjujte drugih otroških sedežev, pasov ali predmetov na ta pritrdišča.

Prepričajte se, da ni nobenega predmeta v bližini pritrdišč.

Če je bilo vozilo udeleženo v prometni nesreči, dajte preveriti pritrdišča ISOFIX in zamenjajte otroški sedež.

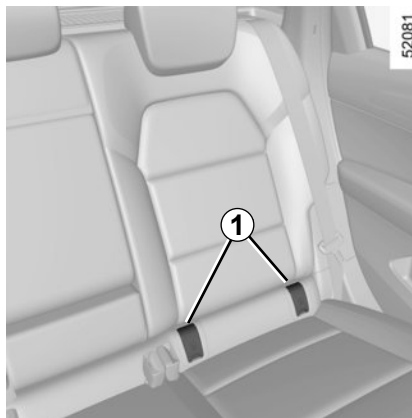

Pritrdite otroški sedež z zapahi ISOFIX, če je opremljen z njimi. Sistem ISOFIX zagotavlja enostavno, hitro in zanesljivo namestitev sedeža.

Sistem ISOFIX je opremljen z 2 obročkoma, v nekaterih primerih pa tudi s tremi.

Obročka sta nameščena za zadrgami **1** med naslonjalom in sediščem sedeža ter sta označena z oznako .



Pred uporabo otroškega sedeža ISOFIX, ki ste ga kupili za neko drugo vozilo, preverite, ali je njegova namestitev dovoljena. Oglejte si seznam vozil, v katera je mogoče namestiti ta sedež, ki ga dobite pri proizvajalcu sedeža.

## VARNOST OTROK: izbira načina pritrditve otroškega sedeža (3/3)

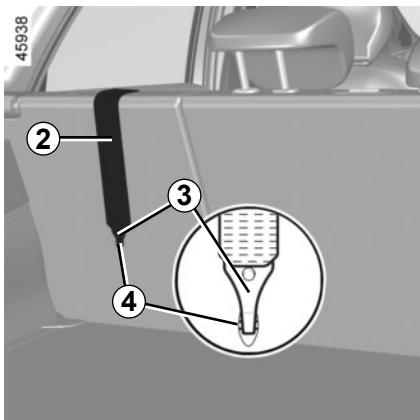

### Pritrditev s sistemom ISOFIX (nadaljevanje)

Tretji obroček **4** se uporablja za pritrnitev zgornjega pasu **2** pri nekaterih otroških sedežih.

### Stranski zadnji sedeži

Zgornji pas **2** mora biti speljan med naslonjalom sedeža in zadnjo polico. V ta namen odstranite zadnjo polico. ➔ 3.35

Pritrdite kaveljček **3** na enega od obročkov **4**, označenega s simbolom



Pritrdišča ISOFIX so predvidena izključno za otroške sedeže s sistemom ISOFIX.

Nikoli ne pritrjujte drugih otroških sedežev, pasov ali predmetov na ta pritrdišča.

Prepričajte se, da ni nobenega predmeta v bližini pritrdišč.

Če je bilo vozilo udeleženo v prometni nesreči, dajte preveriti pritrdišča ISOFIX in zamenjajte otroški sedež.



Prepričajte se, da je naslonjalo otroškega sedeža, obrnjeno v smeri vožnje, naslonjeno na naslonjalo sedeža v vozilu. V tem primeru otroški sedež ne leži vedno na sedišču sedeža v vozilu.

## VARNOST OTROK: namestitev otroškega sedeža, splošno (1/2)

Na določena mesta ni dovoljeno namestiti otroških sedežev. Shema na naslednji strani prikazuje, kam lahko pritrдите otroški sedež.



Otroški sedež je najbolje namestiti na zadnji sedež.

Prepričajte se, da otroški sedež ali otrokove noge ne ovirajo pravilne učvrstitve prednjega sedeža. ➔ 1.25

Prepričajte se, da pri namestitvi otroškega sedeža v vozilo, ni nevarnosti, da bi se odlepil s svojega podstavka.

Če morate odstraniti vzglavnik, ga pospravite na varno mesto, da ne bo ogrožal potnikov pri sunkovitem zaviranju ali trčenju.

Vedno pritrдите otroški sedež v vozilu, tudi če na njem ni otroka, da ne bo ogrožal potnikov pri sunkovitem zaviranju ali trčenju.

Lahko se zgodi, da omenjene vrste sedežev niso na voljo. Pred uporabo katerega drugega otroškega sedeža, preverite pri proizvajalcu, ali je primeren za vaše vozilo.

### Spredaj

Zakonodaja v zvezi s prevozom otrok na sovoznikovem sedežu v različnih državah se razlikuje. Seznanite se z veljavno zakonodajo in upoštevajte navodila diagrama na naslednji strani.

Pred namestitvijo otroškega sedeža na sedež (če je dovoljena):

- pomaknite varnostni pas karseda navzdol;
- potisnite sedež do konca nazaj;
- nekoliko nagnite naslonjalo (za približno 25°);
- do konca dvignite sedišče sedeža (pri vozilih, ki to omogočajo).

Vedno do konca dvignite vzglavnik sedeža, da ne bi oviral otroškega sedeža. ➔ 1.24

Po namestitvi otroškega sedeža, če je to mogoče, lahko po potrebi sedež v vozilu premaknete naprej (da ostane dovolj prostora na zadnjih sedežih za potnike, ali druge otroške sedeže). Če je otroški sedež obrnjen v nasprotni smeri vožnje, naj se ne dotika instrumentne plošče, oziroma naj ne bo pomaknjen naprej do končnega položaja.

Po namestitvi otroškega sedeža drugih nastavitev ne spreminjajte več.



### SMRтна NEVARNOST ALI NEVARNOST HUJŠIH POŠKODB:

pred namestitvijo otroškega sedeža, obrnjenega v nasprotni smeri vožnje, na sovoznikov sedež, preverite, ali je sovoznikova airbag izklopljena. ➔ 1.55

## VARNOST OTROK: namestitev otroškega sedeža, splošno (2/2)

### Na stranskem zadnjem sedežu

Košaro se namesti prečno na smer vožnje, tako da zasede najmanj dva sedeža. Otroka obrnite tako, da bo imel noge pri vratih.

Prednji sedež pomaknite do konca naprej, da boste lahko namestili otroški sedež, obrnjen v nasprotni smeri vožnje. Nato pomaknite prednji sedež toliko nazaj, da se ne bo dotikal otroškega sedeža.

Za varnost otroka v položaju v smeri vožnje poskrbite tako:

- ustrezen sedež premaknete do konca nazaj;
- sedež, ki je pred otrokom, pomaknite naprej in nastavite položaj naslonjala, da se sedež ne dotika otrokovih nog.



Prepričajte se, da otroški sedež ali otrokove noge ne ovirajo pravilne učvrstitve prednjega sedeža. ➔ 3.33

Vedno odstranite vzglavnik z zadnjega sedeža, na katerem je nameščen otroški sedež. ➔ 3.32 Po potrebi pomaknite zadnji sedež čim bolj nazaj. To je potrebno opraviti preden namestite otroški sedež. Preverite, ali je otroški sedež pritisnjen ob naslonjalo zadnjega sedeža.



### Namestitev jahača (skupina 2 ali 3)

Preverite delovanje (navijanje) varnostnega pasu. ➔ 1.28

Nastavite varnostni pas z namestitvijo položaja:

- ramenskega varnostnega pasu na otrokovi rami, ne da bi se dotikal vratu;
- medeničnega varnostnega pasu tako, da leži plosko na stegnih in ob medenici.

Po potrebi prilagodite položaj sedeža v vozilu.



Otroškega sedeža z oporami, naslonjenimi na pod, ne smete nikoli namestiti na zadnji srednji sedež.

**SMRTNA NEVARNOST ALI NEVARNOST HUJŠIH POŠKODB.**



Otroški sedež je najbolje namestiti na zadnji sedež.

Če želite namestiti sedež ISOFIX na to mesto, pred aktiviranjem zapahov z roko odprite varnostni pas.



Če namestite sedež ISOFIX na zadnji stranski sedež na levi strani, uporaba srednjega sedeža ni mogoča. V tem primeru varnostni pas srednjega sedeža ni dostopen in uporaben.

# OTROŠKI SEDEŽI: pritrditve z varnostnim pasom (1/3)

## Prikaz namestitve



### SMRтна NEVARNOSt ALI NEVARNOSt HUJŠIH POŠKODB:

pred namestitvijo otroškega sedeža, obrnjenega v nasprotni smeri vožnje, na sovoznikov sedež, preverite, ali je sovoznikova airbag izklopljena. ➔ 1.55



Sistem varovanja otroka, ki ni primeren (homologiran) za to vozilo, ne bo pravilno varoval dojenčka, ali otroka. Obstaja nevarnost poškodb.



Preden namestite otroški sedež ali se na sedež usede potnik, preverite stanje airbag.



Namestitev otroškega sedeža na tem mestu je prepovedana.

### Otroški sedež, pritrjen z varnostnim pasom



Mesto je primerno za namestitev otroškega sedeža, ki se pritrdi z varnostnim pasom in je homologiran kot »univerzalen«.

**B2:** sedež, ki omogoča namestitev homologiranega otroškega sedeža »B2«.

**B3:** sedež, ki omogoča namestitev homologiranega otroškega sedeža »B3«.



Prepričajte se, da je otrok vedno pritrjen in da je njegov varnostni pas pravilno nastavljen in naravn. ➔ 1.28

Po potrebi ustrezno prilagodite položaj sedeža.

## OTROŠKI SEDEŽI: pritrnitev z varnostnim pasom (2/3)

V spodnji tabeli so zajete iste informacije kot na shemi na prejšnji strani za upoštevanje veljavne zakonodaje.

| Izvedenka s petimi sedeži   |                            |                          |                                       |                        |                      |
|---|----------------------------|--------------------------|---------------------------------------|------------------------|----------------------|
| Tip otroškega sedeža  | Teža otroka                | Prednji sovoznikov sedež |                                       | Stranski zadnji sedeži | Zadnji srednji sedež |
|   |                            | Z izklopljeno airbag     | Z vklopljenimi sestavnimi deli airbag |                        |                      |
| <b>Prečno nameščena košara</b><br>Skupina 0                                     | < 10 kg                    | X                        | X                                     | U (2)                  | X                    |
| <b>Otroška lupinica, obrnjena v nasprotni smeri vožnje</b><br>Skupina 0 ali 0 + | < 10 kg in < 13 kg         | X                        | X                                     | U (3)                  | U (3) (6)            |
| <b>Školjkast sedež/sedež v nasprotni smeri vožnje</b><br>Skupini 0 + in 1       | < 13 kg in 9 do 18 kg      | X                        | X                                     | U (3)                  | U (3) (6)            |
| <b>Sedež, obrnjen v smeri vožnje</b><br>Skupina 1                               | 9 do 18 kg                 | U (5)                    | U (5)                                 | U (3) (4)              | U (4) (6)            |
| <b>Dvižno sedišče</b><br>Skupini 2 in 3   | 15 do 25 kg in 22 do 36 kg | U (5)                    | U (5)                                 | U (3) (4)              | U (4)                |



(1) **SMRTNA NEVARNOST ALI NEVARNOST HUJŠIH POŠKODB:** pred namestitvijo otroškega sedeža, obrnjenega v nasprotni smeri vožnje, na sovoznikov sedež preverite, ali je sovoznikova varnostna blazina airbag izklopljena. ➔ 1.55



## OTROŠKI SEDEŽI: pritrnitev z varnostnim pasom (3/3)

**X** = Mesto ni primerno za namestitev take vrste otroškega sedeža.

**U** = Mesto je primerno za pritrnitev sedeža, ki se ga pritrdi z varnostnim pasom in je homologiran kot »univerzalen«; preverite, ali ga je mogoče namestiti.

**B2**= Mesto je primerno za pritrnitev sedeža, ki se ga pritrdi z varnostnim pasom in je homologiran kot »B2«; preverite, ali ga je mogoče namestiti.

**B3**= Mesto je primerno za pritrnitev sedeža, ki se ga pritrdi z varnostnim pasom in je homologiran kot »B3«; preverite, ali ga je mogoče namestiti.

(2) Košaro namestite prečno na smer vožnje, tako da zasede najmanj dva sedeža. Otrokova glava naj bo obrnjena proti notranjosti vozila. Njegove noge naj bodo v bližini vrat.

(3) Če je potrebno, pomaknite sedež vozila čim bolj nazaj. Če želite namestiti otroški sedež, obrnjen v nasprotni smeri vožnje, pomaknite prednji sedež do konca naprej. Nato pomaknite prednji sedež toliko nazaj, da se ne bo dotikal otroškega sedeža.

(4) V vsakem primeru odstranite zadnji naslon glave, na sedežu, na katerem je nameščen otroški sedež. To je potrebno opraviti preden namestite otroški sedež. ➔ 3.32 Sedež, ki je pred otrokom, pomaknite naprej in vzravnajte naslonjalo, da se sedež ne dotika otrokovih nog.

(5) Sedež v vozilu pomaknite čim bolj nazaj in navzgor ter nekoliko nagnite naslonjalo (približno 25 °).



(6) **SMRTNA NEVARNOST ALI NEVARNOST HUDIH POŠKODB:** nikoli ne smete namestiti otroškega sedeža s podporno nožico.

## OTROŠKI SEDEŽI: opremljeni s sistemom ISOFIX (1/3)

Zaradi upoštevanja veljavne zakonodaje so v spodnji preglednici iste informacije kot na shemah na naslednjih straneh.

| Tip otroškega sedeža  | Teža otroka                | Velikost sedeža ISOFIX   | Sovoznikov sedež     |                                       | Stranski zadnji sedeži | Zadnji osrednji sedež |
|---|----------------------------|--------------------------|----------------------|---------------------------------------|------------------------|-----------------------|
|   |                            |                          | Z izklopljeno airbag | Z vklopljenimi sestavnimi deli airbag |                        |                       |
| <b>Prečno nameščena košara</b><br>Skupina 0                               | < 10 kg                    | L1 [F], L2 [G]           | X                    | X                                     | X                      | X                     |
| <b>Lupinica, obrnjena v nasprotni smeri vožnje</b><br>Skupina 0 ali 0 +   | < 10 kg in < 13 kg         | R1 [E]                   | X                    | X                                     | IL (3)                 | X                     |
| <b>Školjkast sedež/sedež v nasprotni smeri vožnje</b><br>Skupini 0 + in 1 | < 13 kg in 9 do 18 kg      | R3 [C], R2 [D]           | X                    | X                                     | IL (3)                 | X                     |
| <b>Sedež, obrnjen v smeri vožnje</b><br>Skupina 1                         | 9 do 18 kg                 | F3 [A], F2 [B], F2X [B1] | X                    | X                                     | IUF - IL (3) (4)       | X                     |
| <b>Dvižno sedišče</b><br>Skupini 2 in 3                                   | 15 do 25 kg in 22 do 36 kg | B2, B3                   | X                    | X                                     | IUF - IL (3) (4)       | X                     |

|                     |  |  |   |   |             |   |
|---------------------|--|--|---|---|-------------|---|
| <b>Sedež i-Size</b> |  |  | X | X | i-U (3) (4) | X |
|---------------------|--|--|---|---|-------------|---|

## OTROŠKI SEDEŽI: opremljeni s sistemom ISOFIX (2/3)

**X** = Mesto ni primerno za namestitev take vrste otroškega sedeža.

**IUF/IL** = Če so v opremi vozila, namestite otroški sedež, ki je homologiran kot »univerzalen/poluniverzalen ali specifičen za neko vozilo« mesto, kamor lahko s pritrditvami ISOFIX preverite, ali ga je mogoče namestiti.

**i-U** = Primerno za univerzalne pripomočke za varovanje i-Size, nameščene v smeri vožnje in v obratni smeri.

**i-UF** = Primerno le za univerzalne pripomočke za varovanje i-Size, nameščene v smeri vožnje in v obratni smeri.

- (1) Košaro namestite prečno na smer vožnje, tako da zasede najmanj dva sedeža. Otrokova glava naj bo obrnjena proti notranjosti vozila. Njegove noge naj bodo v bližini vrat.
- (2) Sedež v vozilu pomaknite maksimalno nazaj in navzgor, ter nekoliko nagnite naslonjalo (približno 25°).
- (3) Po potrebi premaknite sedež v vozilu karseda nazaj in dvignite naslonjalo (približno 25°). Če želite namestiti otroški sedež, obrnjen v nasprotni smeri vožnje, pomaknite prednji sedež do konca naprej. Nato pomaknite prednji sedež toliko nazaj, da se ne bo dotikal otroškega sedeža.
- (4) V vsakem primeru odstranite zadnji naslon glave, na sedežu, na katerem je nameščen otroški sedež. To je potrebno opraviti preden namestite otroški sedež. ➔ 3.32 Sedež, ki je pred otrokom, pomaknite naprej in vzravajte naslonjalo, da se sedež ne dotika otrokovih nog.

Velikost otroškega sedeža ISOFIX je označena s črko:

- A, B, B1 [F3, F2, F2X]: sedeži, obrnjeni v smeri vožnje, skupine 1 (od 9 do 18 kg);
- C in D [R3, R2]: otroške lupinice ali sedeži v nasprotni smeri vožnje skupine 0+ (manj kot 13 kg) ali 1 (od 9 do 18 kg);
- E [R1]: otroške lupinice, obrnjene v nasprotni smeri vožnje skupine 0 (manj kot 10 kg) ali 0+ (manj kot 13 kg);
- F in G [L1, L2]: košare za dojenčke skupine 0 (manj kot 10 kg);
- [B2, B3]: jahači skupin 2 in 3 (od 15 do 25 kg in od 22 do 36 kg).



**(5) SMRTNA NEVARNOST ALI NEVARNOST HUJŠIH POŠKODB:** pred namestitvijo otroškega sedeža, obrnjenega v nasprotni smeri vožnje, na sovoznikov sedež obvezno preverite, ali je sovoznikova varnostna blazina airbag izklopljena. ➔ 1.55



Prepričajte se, da je otrok vedno privezan in da je njegov varnostni pas pravilno nastavljen in naravnan. ➔ 1.28  
Po potrebi ustrezno prilagodite položaj sedeža.

# OTROŠKI SEDEŽI: opremljeni s sistemom ISOFIX (3/3)

## Prikaz namestitve



52669

Pri namestitvi otroškega sedeža na sovoznikov sedež je priporočena uporaba opore, naslonjene na pod, da se ne sproži opozorilo za odpet varnostni pas.



Sistem varovanja otroka, ki ni primeren (homologiran) za to vozilo, ne bo pravilno varoval dojenčka, ali otroka. Obstaja nevarnost poškodb.



Sedež, ki ne omogoča namestitve otroškega sedeža.



### SMRтна NEVARNOSt ALI NEVARNOSt HUJŠIH POŠKODB:

preden na sovoznikov sedež namestite otroški sedež, obrnjen v nasprotni smeri vožnje, preverite, ali je varnostna blazina airbag izklopljena.

➔ 1.55

## Otroški sedež, pritrjen s pritrđišči ISOFIX



Sedež, ki omogoča namestitev ISOFIX otroškega sedeža.



Zadnji sedeži so opremljeni s pritrđiščem, ki omogoča pritrđitev univerzalnega otroškega sedeža ISOFIX, obrnjenega v smeri vožnje. Pritrđišča za sprednji sedež se nahajajo na naslonjalu sovoznikovega sedeža, pritrđišča za zadnje sedeže pa na naslonjalu sedežne klopi.



Otroški sedež je najbolje namestiti na zadnji sedež.

Če želite namestiti sedež ISOFIX na to mesto, pred aktiviranjem zapahov z roko odprite varnostni pas.



Če namestite sedež ISOFIX na zadnji stranski sedež na levi strani, uporaba srednjega sedeža ni mogoča. V tem primeru varnostni pas srednjega sedeža ni dostopen in uporaben.

## VARNOST OTROK: izklop, vklop AIRBAG na sovoznikovi strani (1/3)

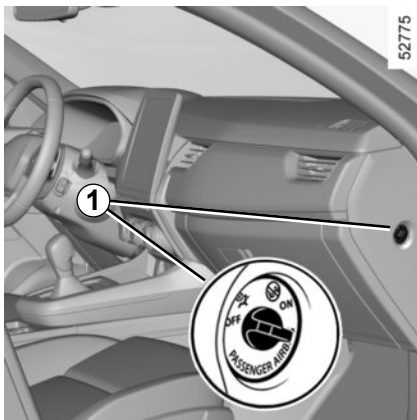

### Izklop sovoznikovih airbag

(pri nekaterih izvedenkah)

Pred nameščanjem otroškega sedeža na sprednji sovoznikov sedež:

- prepričajte se, da je nameščanje otroškega sedeža na ta sedež dovoljeno;
- obvezno morate **izklopiti** airbag za otroški sedež, ki bo obrnjen v nasprotni smeri vožnje.

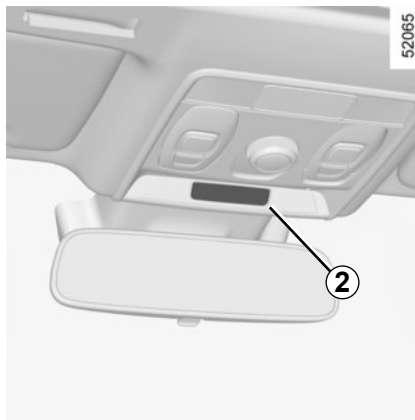

**Za izklop airbag: pri zaustavljenem vozilu in izklopljenem kontaktu** pritisnite in zavrtite stikalo za zaklepanje **1** v položaj **OFF**.



Ko je kontakt vključen, **obvezno** preverite,

ali kontrolna lučka  na prikazovalniku sveti **2**.

**Ta kontrolna lučka ostane stalno prižgana in potrjuje, da lahko na sovoznikov sedež namestite otroški sedež.**



Sovoznikovo airbag lahko vklopite ali izklopite le pri **zaustavljenem vozilu in izključenem kontaktu**.

Če na stikalo pritisnete med vožnjo, se prižgeta kontrolni lučki  in .

Stanje airbag bo ustrezalo stanju stikala, ko izključite in ponovno vključite kontakt.



### NEVARNO

Ker delovanje sprednje sovoznikove zračne blazine airbag ni združljivo s položajem sedeža, obrnjenega v nasprotni smeri vožnje, **NIKOLI** ne namestite sistema varovanja za otroški sedež, ki je obrnjen v nasprotni smeri vožnje, v sedež, zaščiten z **VKLOPLJENO** sprednjo **AIRBAG**. Sicer lahko pride do **SMRTI OTROKA** ali **HUDIH POŠKODB**.

## VARNOST OTROK: izklop, vklop AIRBAG na sovoznikovi strani (2/3)

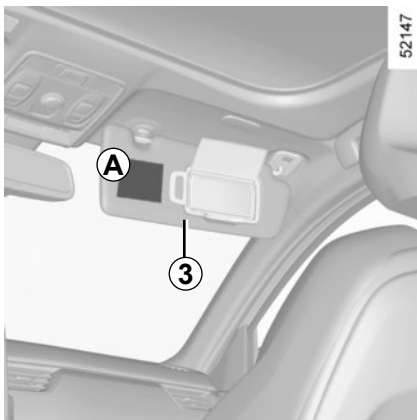

58034



Na to vas opozarjajo oznake na armaturni plošči in nalepke **A** na obeh straneh sovoznikovega senčnika **3** (kot so zgornje nalepke).



### NEVARNO

Ker delovanje sprednje sovoznikove zračne blazine airbag ni združljivo s položajem sedeža, obrnjenega v nasprotni smeri vožnje, **NIKOLI** ne namestite sistema varovanja za otroški sedež, ki je obrnjen v nasprotni smeri vožnje, v sedež, zaščiten z **VKLOPLJENO** sprednjo **AIRBAG**. Sicer lahko pride do **SMRTI OTROKA** ali **HUDIH POŠKODB**.

## VARNOST OTROK: izklop, vklop AIRBAG na sovoznikovi strani (3/3)

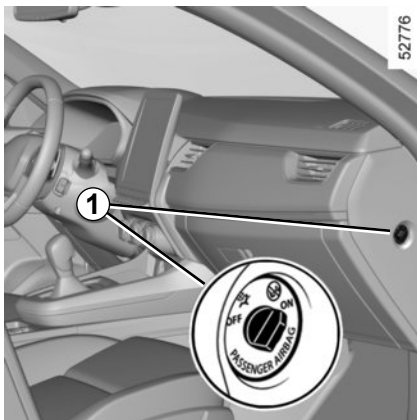

### Vključitev sovoznikove airbag (pri nekaterih izvedenkah)

Takoj ko otroški sedež odstranite s sovoznikovega sedeža, ponovno aktivirajte airbag, da zagotovite varnost sovozniku v primeru trčenja.



**Za ponovni zagon airbag: pri zaustavljenem vozilu in izključenem kontaktu** pritisnite in zavrtite stikalo **1** v položaj **ON**.

Ko je kontakt vključen **morate** preveriti, ali

je opozorilna lučka  izključena in ali se po približno 60 sekundah po zagonu

prižge opozorilna lučka  na prikazovalniku **2**.

Sovoznikova airbag je vklopljena.

### Motnje pri delovanju

V primeru napake na sistemu za vklop in izklop airbag za sovoznika je na sovoznikov sedež prepovedano namestiti otroški sedež, obrnjen v nasprotni smeri vožnje.

Prav tako ni priporočljivo, da bi na njem sedel katerikoli od sopotnikov.

Čimprej se posvetujte s predstavnikom servisne mreže za vaše vozilo.



Sovoznikovo airbag lahko vklopite ali izklopite le pri **zaustavljenem vozilu in izključenem kontaktu**.

Če na stikalo pritisnete med vožnjo,

se prižgeta kontrolni lučki  in



Stanje airbag bo ustrezalo stanju stikala, ko izključite in ponovno vključite kontakt.

# VOZNIKOVO MESTO Z VOLANOM NA LEVI STRANI (1/2)

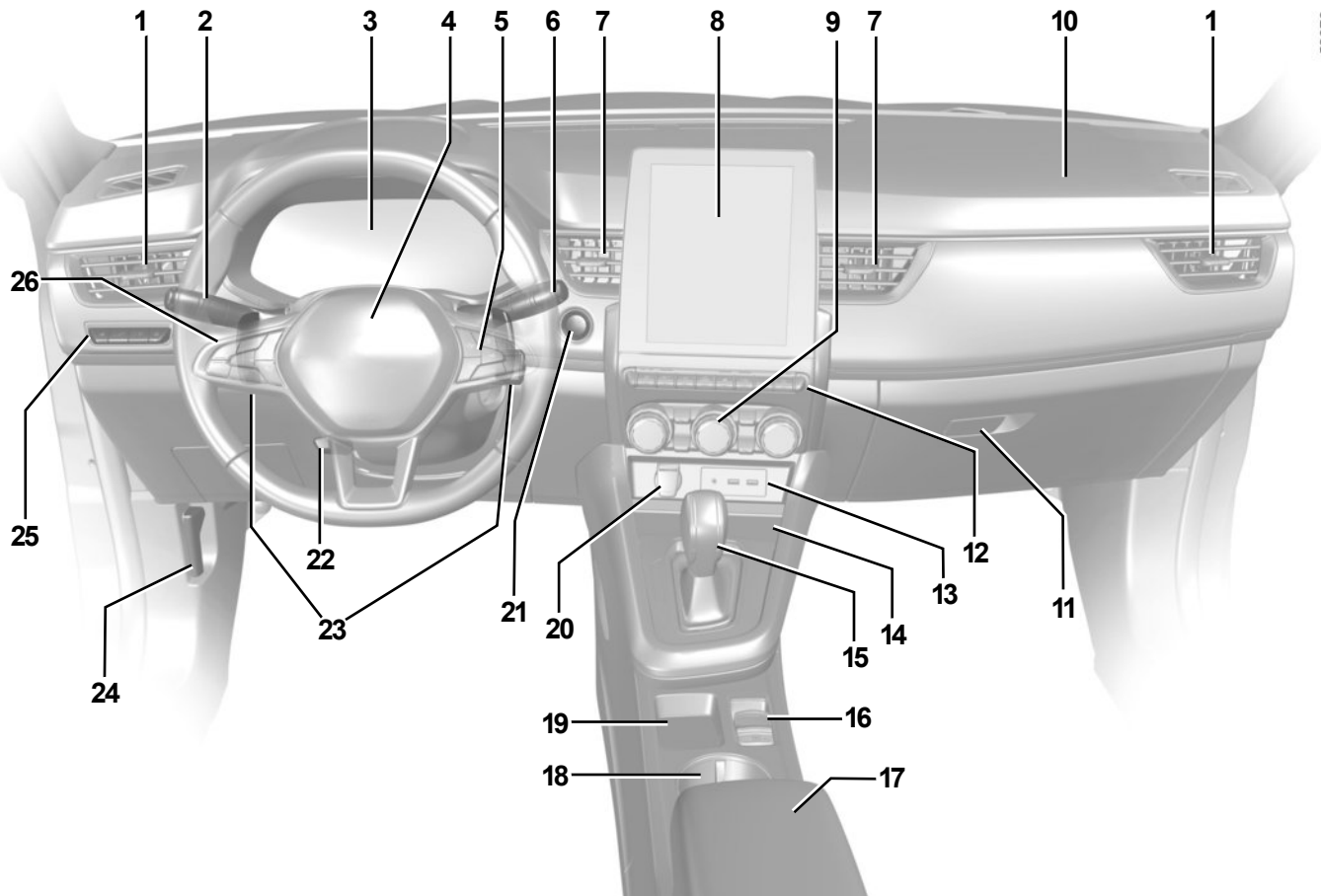

52070



## VOZNIKOVO MESTO Z VOLANOM NA LEVI STRANI (2/2)

Prisotnost opisane opreme JE ODVISNA OD IZVEDENKE VOZILA IN TRŽIŠČA.

**1** Stranski zračnik

**2** Ročica za upravljanje:

- smerokazi;
- zunanje osvetlitve;
- zadnjih meglenk.

**3** Instrumentna plošča

**4** Prostor za airbag voznikovo varnostno blazino, hupa.

**5** Stikala:

- prikaz podatkov potovalnega računalnika in menija osebnih nastavitvev vozila;
- daljinsko upravljanje avtoradia, navigacijskega sistema.

**6** Ročica krmilnega droga za pranje šip/brisalce.

**7** Osrednji zračniki

**8** Zaslon multimedijskega sistema.

**9** Stikala gretja ali klimatske naprave

**10** Prostor airbag za sovoznikovo varnostno blazino.

**11** Predal za rokavice.

**12** Stikala za:

- ogrevanje/prezračevanje sprednjega sedeža;
- vključitev/izključitev funkcije Stop and Start;
- za vklop/izklop načina ECO ali MULTI-SENSE, odvisno od vozila;
- varnostne utripalke;
- električno zaklepanje vrat;
- vklop/izklop sistema za pomoč pri parkiranju;
- ...

**13** vtičnice USB.

**14** Območje za polnjenje telefona/odlagalno mesto za telefon.

**15** Prestavna ročica.

**16** Stikala za:

- vklop/izklop samodejne parkirne zavore;
- vključitev/izključitev funkcije autohold.

**17** Sredinski naslon za roko.

**18** Nosilec za pločevinke.

**19** Odlagalno mesto za kartico »Prostoročno upravljanje«.

**20** Vtičnica za dodatno opremo.

**21** Gumb za zagon/zaustavitev motorja

**22** Ročica za nastavljanje volana po višini in globini.

**23** Stikala samodejnega menjalnika.

**24** Ročica za odpiranje pokrova motornega prostora

**25** Stikala za:

- nastavev osvetlitve kontrolnih naprav;
- električno nastavev višine svetlobnega snopa prednjih žarometov;
- vklop/izklop ogrevanja volana;
- vklop/izklop funkcije pomoči za ohranjanje voznega pasu/opozorila na spremembo voznega pasu.

**26** Splošno stikalo za regulator/omejevalnik hitrosti/upravljalne enote prilagodljivega regulatorja hitrosti za ustavljanje in speljevanje.

## VOZNIKOVO MESTO Z VOLANOM NA DESNI STRANI (1/2)

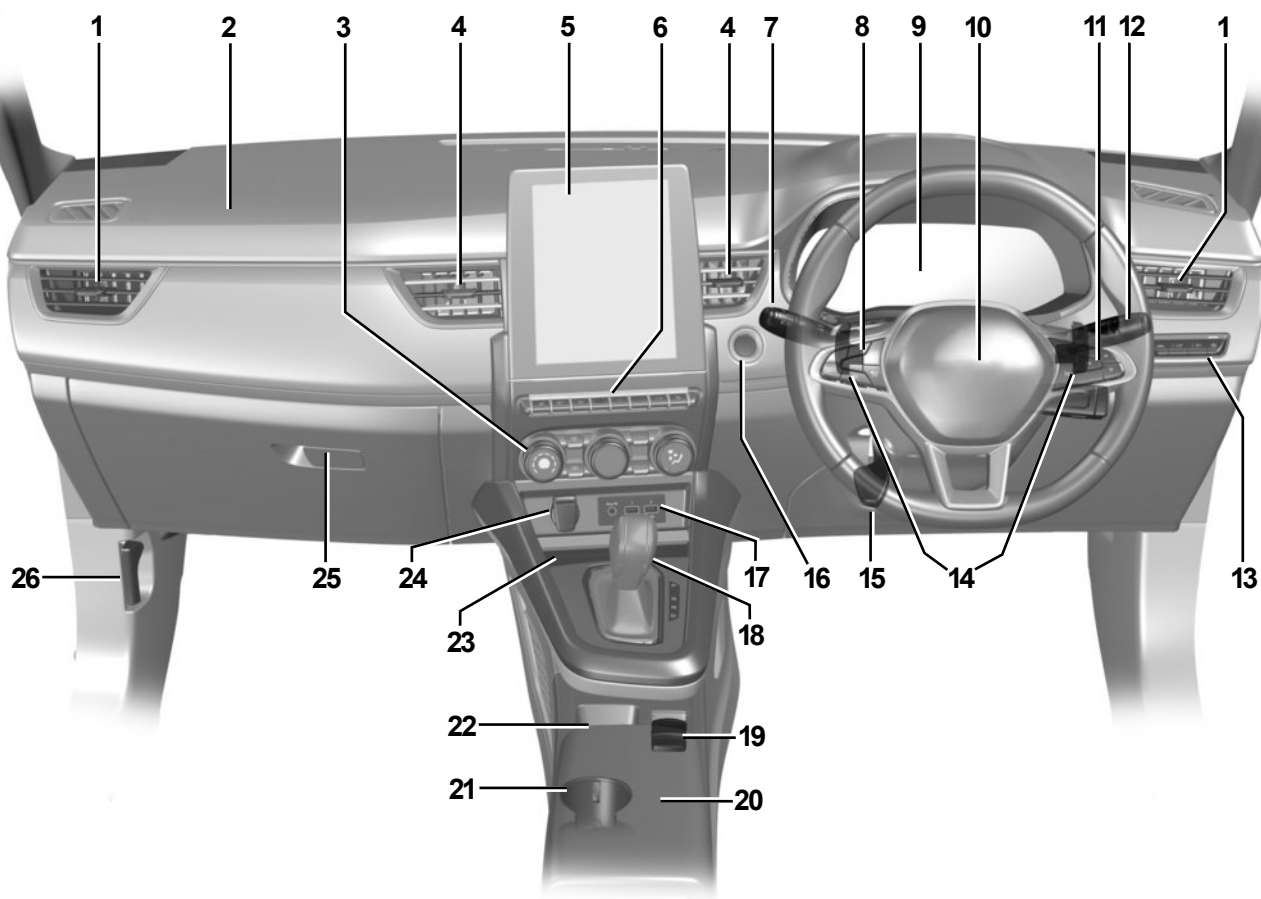

56449

## VOZNIKOVO MESTO Z VOLANOM NA DESNI STRANI (2/2)

Prisotnost opisane opreme JE ODVISNA OD IZVEDENKE VOZILA IN TRŽIŠČA.

- 1** Stranski zračnik.
- 2** Mesto airbag sovoznikove varnostne blazine.
- 3** Stikala gretja ali klimatske naprave
- 4** Osrednji zračniki.
- 5** Zaslon multimedijskega sistema.
- 6** Stikala:
  - ogrevanje/prezračevanje sprednjega sedeža;
  - vključitev/izključitev funkcije Stop and Start;
  - za vklop/izklop načina ECO ali MULTI-SENSE, odvisno od vozila;
  - varnostne utripalke;
  - električno zaklepanje vrat;
  - vklop/izklop sistema za pomoč pri parkiranju;
  - ...
- 7** Ročica za upravljanje:
  - smerokazi;
  - zunanje osvetlitve;
  - zadnjih meglenk.
- 8** Splošno stikalo za regulator/omejevalnik hitrosti/upravljalne enote prilagodljivega regulatorja hitrosti za ustavljanje in speljevanje.
- 9** Instrumentna plošča.
- 10** Prostor za airbag voznikovo varnostno blazino, hupa.
- 11** Stikala za:
  - prikaz podatkov potovalnega računalnika in menija osebnih nastavitvev vozila;
  - daljinsko upravljanje avtoradia, navigacijskega sistema.
- 12** Ročica krmilnega droga za vetrobransko steklo in pranje šip/brisalce.
- 13** Stikala:
  - nastavitev osvetlitve kontrolnih naprav;
  - električno nastavitev višine svetlobnega snopa prednjih žarometov;
  - vklop/izklop ogrevanja volana;
  - vklop/izklop funkcije pomoči za ohranjanje voznega pasu/opozorila na spremembo voznega pasu.
- 14** Stikala samodejnega menjalnika.
- 15** Ročica za nastavljanje volana po višini in globini.
- 16** Gumb za zagon/zaustavitev motorja.
- 17** Vtičnice USB.
- 18** Prestavna ročica.
- 19** Stikala za:
  - vklop/izklop samodejne parkirne zavore;
  - vključitev/izključitev funkcije autohold.
- 20** Sredinski naslon za roko.
- 21** Nosilec za pločevinke.
- 22** Odlagalno mesto za kartico »Prostoročno upravljanje«.
- 23** Območje za polnjenje telefona/odlagalno mesto za telefon.
- 24** Vtičnica za dodatno opremo.
- 25** Predal za rokavice.
- 26** Ročica za odpiranje pokrova motornega prostora.

## KONTROLNE LUČKE (1/6)

Prikaz v nadaljevanju opisanih informacij JE ODVISEN OD OPREMLJENOSTI VOZILA IN POSAMEZNEGA TRŽIŠČA.

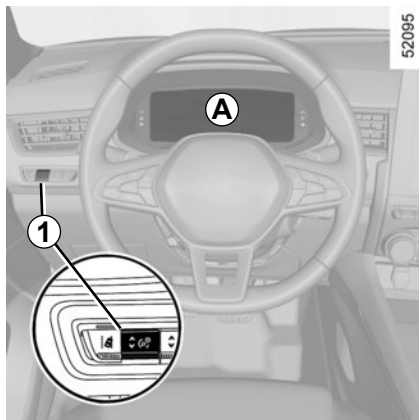

Instrumentna plošča **A** ali **B**: zasveti, ko vklopite kontakt. Pritisnite ali dvignite stikalo **1** tolikokrat, kot je potrebno za nastavitve jakosti.

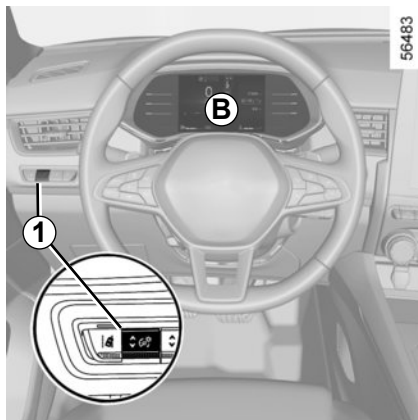

V nekaterih primerih opozorilno lučka spremlja sporočilo na instrumentni plošči.

Opozorilna lučka  pomeni, da se morate **previdno in čim prej odpeljati na pooblaščen servis**. Če tega priporočila ne boste upoštevali, lahko pride do poškodb na vozilu.



Zaradi varnosti opozorilna lučka **STOP** zahteva, da se ustavite takoj, ko to omogočajo razmere na cesti. Ugasnite motor in ga ne zaganjajte ponovno. Pokličite predstavnika pooblaščenega servisa mreže.



Odsotnost vizualnih ali zvočnih informacij opozarja na okvaro instrumentne plošče. V tem primeru se morate nemudoma ustaviti v skladu s prometnimi razmerami. Prepričajte se, da je vozilo ustrezno zaustavljeno, in pokličite predstavnika servisne mreže za vaše vozilo.

## KONTROLNE LUČKE (2/6)

Prikaz v nadaljevanju opisanih informacij JE ODVISEN OD OPREMLJENOSTI VOZILA IN POSAMEZNEGA TRŽIŠČA.



Kontrolna lučka pozicijskih luči



Kontrolna lučka dolgih luči



Kontrolna lučka zasenčenih luči



Kontrolna lučka zadnjih meglenk



Kontrolna lučka samodejnih dolgih luči → 1.90



Kontrolna lučka levih smerokazov



Kontrolna lučka desnih smerokazov



Kontrolna lučka airbag

Zasveti, ko vključite kontakt ali zaženete motor, nato ugasne po nekaj sekundah.

Če se lučka ob vključitvi kontakta ne prižge ali se prižge pri delujočem motorju, je na sistemu prišlo do napake.

Čimprej se posvetujte s predstavnikom servisnemreže za vaše vozilo.



**STOP** Opozorilna lučka obvezne zaustavitve

Zasveti, ko vključite kontakt ali zaženete motor, in ugasne, ko motor steče. Prižge se istočasno z drugimi lučkami in/ali s sporočili, spremlja jo zvočni signal.

Opozarja vas, da se morate zaradi vaše varnosti čimprej ustaviti v skladu s prometnimi razmerami. Ugasnite motor in ga več ne zaganjajte.

Pokličite predstavnika servisne mreže za vaše vozilo.



Opozorilna lučka napake na zavornem sistemu

Zasveti, ko vključite kontakt ali zaženete motor, nato ugasne po nekaj sekundah.

Če se prižge ob zaviranju skupaj z opozorilno lučko **STOP** in zvočnim signalom, opozarja na prenizek nivo zavorne tekočine ali napako na zavornem sistemu.

Ustavite se in se posvetujte s predstavnikom pooblaščenih servisnih mrež.



Kontrolna lučka polnjenja akumulatorja

Zasveti, ko vključite kontakt ali zaženete motor, nato ugasne po nekaj sekundah.

Če se prižge med vožnjo skupaj z opozorilno lučko **STOP** in z zvočnim signalom, opozarja na premočno ali prešibko polnjenje akumulatorja.

Ustavite se in se posvetujte s predstavnikom servisne mreže za vaše vozilo.

# KONTROLNE LUČKE (3/6)

Prikaz v nadaljevanju opisanih informacij JE ODVISEN OD OPREMLJENOSTI VOZILA IN POSAMEZNEGA TRŽIŠČA.



## Kontrolna lučka tlaka motornega olja

Zasveti, ko vključite kontakt ali zaženete motor, nato ugasne po nekaj sekundah.

Če se prižge med vožnjo skupaj z opozorilno lučko **STOP** in z zvočnim signalom, takoj ustavite vozilo in izključite kontakt.

Preglejte nivo olja. Če je nivo normalen, je opozorilna lučka povezana z nečim drugim.

Pokličite predstavnika servisne mreže za vaše vozilo.



## Opozorilna lučka servo sistema

Zasveti, ko vključite kontakt ali zaženete motor, nato ugasne po nekaj sekundah.

Če zasveti med vožnjo in jo spremlja kontrolna lučka **STOP**, pomeni, da je v sistemu prišlo do motnje.

Pokličite predstavnika servisne mreže vozila.



## Opozorilo sistema »AUTOHOLD«



## Opozorilna lučka

Zasveti, ko vključite kontakt ali zaženete motor, in ugasne, ko motor steče. Lahko se prižge istočasno z drugimi opozorilnimi lučkami, ali sporočili na instrumentni plošči.

Pomeni, da morate čimprej obiskati predstavnika servisne mreže za vaše vozilo, do takrat pa **vozite previdno**. Ob neupoštevanju tega priporočila obstaja nevarnost nastanka poškodb na vozilu.



## Opozorilna lučka

Če med vožnjo sveti rdeče in jo spremlja indikatorska lučka **STOP**, morate zaradi varnosti ustaviti takoj, ko to omogočajo razmere na cesti. Izklopite motor in ga ne vklopite znova. Pokličite predstavnika pooblaščenega servisne mreže. Če med vožnjo sveti rumeno in jo spremlja opozorilna lučka , čim prej obiščite predstavnika servisne mreže. **Do takrat pa vozite previdno**. Če tega priporočila ne boste upoštevali, lahko pride do poškodb na vozilu.



## Opozorilna lučka vklopljene ročne zavore in elektronske parkirne zavore



## Kontrolna lučka spremembe hitrosti

Prižigata se, ko je priporočljivo prestaviti v višjo prestavo (puščica navzgor) ali nižjo prestavo (puščica navzdol). ➔ 2.19



## Kontrolna lučka sistema za nadzor stabilnosti vozila (ESC) in sistema proti spodrsavanju

Zasveti, ko vključite kontakt ali zaženete motor, nato ugasne po nekaj sekundah.

Obstaja več razlogov za prikaz opozorilne lučke. ➔ 2.32



## Opozorilna lučka, ki nakazuje nerazpoložljivost elektronskega sistema za nadzor stabilnosti vozila (ESC) in sistema proti spodrsavanju



## Opozorilna lučka odprtih vrat

## KONTROLNE LUČKE (4/6)

Prikaz v nadaljevanju opisanih informacij JE ODVISEN OD OPREMLJENOSTI VOZILA IN POSAMEZNEGA TRŽIŠČA.



### Kontrolna lučka sistema proti blokiranju koles (ABS)

Zasveti, ko vključite kontakt ali zaženete motor, nato ugasne po nekaj sekundah.

Če se prižge med vožnjo, opozarja na motnjo v delovanju sistema ABS.

Zavore bodo delovale tako kot pri vozilu brez sistema proti blokiranju koles ABS. Čimprej se posvetujte s predstavnikom pooblaščenega servisne mreže za vaše vozilo.



### Opozorilna lučka sistema filtra sajestih delcev ➔ 2.12



### Opozorilna lučka za nezadostno napolnjenost pnevmatik

Zasveti, ko vključite kontakt ali zaženete motor, nato ugasne po nekaj sekundah. ➔ 2.28



### Kontrolna lučka sistema za preprečevanje onesnaževanja

Pri vozilih opremljenih s to lučko, se le ta prižge ob zagonu motorja in odvisno od vozila, ob izklopu kontakta, medtem ko je motor v fazi stanja pripravljenosti ➔ 2.8 , nato pa ugasne.

- Če sveti neprekinjeno, se čimprej posvetujte s predstavnikom servisne mreže za vaše vozilo;
- Če lučka utripa, zmanjšajte vrtljaje motorja, dokler ne preneha utripati. Čimprej se posvetujte s predstavnikom servisne mreže za vaše vozilo. ➔ 2.26



### Opozorilna lučka nizke ravni goriva

Zasveti oranžno, ko vključite kontakt ali zaženete motor, nato ugasne po nekaj sekundah.

Če se lučka med vožnjo obarva oranžno in se oglasi zvočni signal, čimprej dolijte gorivo. Na voljo imate goriva še za približno 50 km vožnje.



### Lučka načina ECO

Vklopi se, ko je aktiven način ECO.

➔ 2.19



### Kontrolna lučka prostega teka

Osvetljeno v načinu ECO (ali načinu My Sense odvisno od vozila), ko je v uporabniških nastavitvah aktiviran parameter »prosti tek v načinu ECO« (ON). ➔ 1.21

Opozorilna lučka se prikaže, ko je funkcija vklopljena:

- sivo, če vozilo ni v načinu prostega teka;
- zeleno ali, odvisno od vozila, če je vozilo v načinu prostega teka (pri samodejnem menjalniku v položaju za prosti tek).

**Opomba:** odvisno od vozila se za vozila, opremljena z Multi-Sense, se vklop/izklop izvede s konfiguracijo različnih načinov My Sense ali Eco. ➔ 3.2

# KONTROLNE LUČKE (5/6)

Prikaz v nadaljevanju opisanih informacij JE ODVISEN OD OPREMLJENOSTI VOZILA IN POSAMEZNEGA TRŽIŠČA.



## Kontrolna lučka temperature hladilne tekočine

Ta zasveti modro, ko vklopite kontakt ali zaženete motor, odvisno od vozila.

Če postane rdeča, ustavite in pustite motor teči v prostem teku eno do dve minuti.

Temperatura mora pasti in kontrolna lučka ponovno zagoreti modro. Sicer ustavite motor. Počakajte, da se ohladi in nato preverite temperaturo hladilne tekočine.

Pokličite predstavnika servisne mreže za vaše vozilo.



↪ 2.81



## Kontrolne lučke omejevalnika hitrosti



↪ 2.81



## Kontrolne lučke regulatorja hitrosti ↪ 2.84



↪ 2.89



## Kontrolne lučke prilagodljivega regulatorja hitrosti za ustavljanje in speljevanje



## Opozorilna lučka stanja pripravljenosti motorja ↪ 2.8



↪ 2.8

## Opozorilna lučka, ki označuje, da preklon motorja v stanje pripravljenosti ni mogoč ↪ 2.8



## Kontrolna lučka za nogo na zavornem pedalu

Prižge se, ko je treba pritisniti na zavorni pedal. ↪ 2.138



## Kontrolna lučka za samodejno parkiranje ↪ 2.133



## Opozorilna lučka za preveliko hitrost ↪ 1.68



## Kontrolna lučka opozorilnega sistema za skrenitev z voznega pasu ↪ 2.37



## Opozorilna lučka sistema za ohranjanje voznega pasu ↪ 2.42



## Opozorilna lučka za sistem poravnave vožnje na ustreznem voznem pasu ↪ 2.103



## (Odvisno od vozila) Indikator napake ali nerazpoložljivosti aktivnega zaviranja v sili ↪ 2.69



## Opozorilna lučka, ki nakazuje zaznavanje, da ni prisotnosti rok na volanu ↪ 2.42



## KONTROLNE LUČKE (6/6)

Prikaz v nadaljevanju opisanih informacij JE ODVISEN OD OPREMLJENOSTI VOZILA IN POSAMEZNEGA TRŽIŠČA.



Na prikazovalniku *D*



Sovoznikova **Airbag ON**  
→ 1.55



Sovoznikova **Airbag OFF**  
→ 1.55



Opozorilne lučke za nepripete  
varnostne pasove → 1.28

## PRIKAZOVALNIKI IN INDIKATORJI (1/5)



### Opozorilo za minimalni nivo motornega olja

Pri zagonu motorja vas prikazovalnik instrumentne plošče opozori, če je dosežen minimalen nivo olja. ➔ 4.4

Ko se opozorilo prikaže prvič, ga lahko odstranite tako, da pritisnete **1** »OK«.

Naslednja opozorila izginejo samodejno po približno 30 sekundah.



### Instrumentna plošča v miljah

(možnost preklopa na km/h)

#### Vozila, ki niso opremljena z zaslonom multimedijskega sistema

- Ko je kontakt izklopljen, pritisnite stikalo **2** tolikokrat, da boste lahko izbrali nastavitve **5**;
- večkrat pritisnite **3** ali **4** za dostop do možnosti »Nastavitve«, nato pa pritisnite **1** OK;
- ponovite postopek za dostop do možnosti »INSTRUMEN.PLOŠČA« in nato do možnosti »Enote«.

#### Vozila z zaslonom multimedijskega sistema.

Glejte navodila za multimedijsko opremo, če želite izbrati zvočni sistem.

**Opomba:** v obeh primerih se potovalni računalnik po odklopu akumulatorja samodejno vrne na prvotno enoto.

Ravnajte enako, če se hočete vrniti v prejšnji način.

Za dodatne informacije glejte navodila za multimedijski sistem.

## PRIKAZOVALNIKI IN INDIKATORJI (2/5)



### Instrumentna plošča A

Vklopi se ob vklopu kontakta. Ob prižigu nekaterih opozorilnih lučk se prikaže tudi sporočilo.

Glede na vozilo lahko instrumentno ploščo prilagodite z vsebino in različnimi barvami po svoji izbiri.

Za vozila z zaslonom multimedijskega sistema glejte navodila za multimedijsko opremo.

Za vozila, ki niso opremljena z multimedijskim zaslonom. ➔ 1.21

### Merilnik hitrosti 6



### Merilnik vrtljajev 7 (skala x 1000)

Glede na izbrano prilagoditev morda ne bo prikazan.

### Zvočni opozorilnik za preveliko hitrost

Prikaže se opozorilna lučka  in zasliši se zvočni signal, kar je odvisno od vozila in države. Ta zvočni signal se vklopi takoj, ko vozilo preseže hitrost 120 km/h. Opozorilna lučka ostane vklopljena, dokler vozite z več kot 120 km/h.

### Indikator načina vožnje 8 ➔ 2.19

### Števec skupno prevoženih kilometrov 9 ➔ 1.77

### Potovalni računalnik 10 ➔ 1.73

### Število prevoženih kilometrov, ki jih lahko prevozite s preostalim gorivom 11

Podatek bo prikazan po prevoženih 400 metrih. ➔ 1.77

### Informacije multimedijskega sistema 12

Glede na vozilo lahko prikažete informacije na zaslonu multimedijskega sistema (kompas, telefon, navigacijski sistem itd.).

Za dodatne informacije glejte navodila za multimedijski sistem.



### Indikator temperature hladilne tekočine 14

Pri običajnem delovanju mora biti indikator **14** pred območjem **13**. Temu območju se lahko približa samo v "težjih" pogojih uporabe. Nevarno postane, če se prižge opozorilna lučka **STOP** in se pojavi sporočilo na instrumentni plošči, ter se zasliši zvočni signal.

### Indikator količine goriva 15

Ko je nivo na minimalni vrednosti, se prižge oranžna kontrolna lučka  na indikatorju in oglasi se zvočni signal. Čimprej napolnite posodo za gorivo.

## PRIKAZOVALNIKI IN INDIKATORJI (4/5)

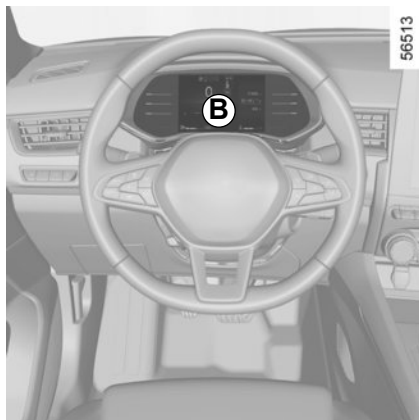

### Instrumentna plošča B

Vklopi se ob vklopu kontakta. Ob prižigu nekaterih opozorilnih lučk se prikaže tudi sporočilo.

Glede na vozilo lahko instrumentno ploščo prilagodite z vsebinami in različnimi barvami po svoji izbiri. Za vozila z zaslonom multimedijskega sistema glejte navodila za multimedijsko opremo.

Za vozila brez navigacijskega sistema ➔ 1.21



### Zvočni opozorilnik za preveliko hitrost

Prikaže se opozorilna lučka  in zasliši se zvočni signal, kar je odvisno od vozila in države. Ta zvočni signal se vklopi takoj, ko vozilo preseže hitrost 120 km/h. Opozorilna lučka ostane vklopljena, dokler vozite z več kot 120 km/h.

### Merilnik hitrosti 16

Prikaz se razlikuje glede na izbrani način.

### Indikator načina vožnje 17 ➔ 2.19

### Indikator temperature hladilne tekočine 19

Pri običajnem delovanju mora biti indikator 19 pred območjem 18.

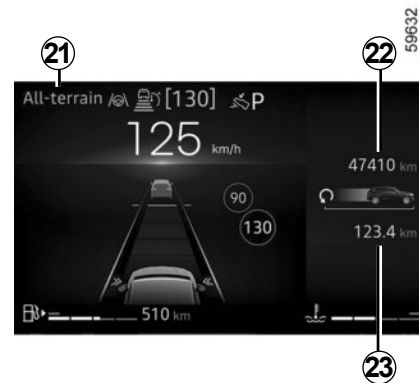

Temu območju se lahko približa samo v "težjih" pogojih uporabe. Nevarno postane, če se prižge opozorilna lučka **STOP** in se pojavi sporočilo na instrumentni plošči, ter se zasliši zvočni signal.

### Merilnik vrtljajev 20 (skala x 1000)

Prikaže se različno glede na izbrane osebne nastavitve na instrumentni plošči. Prikaz se razlikuje glede na izbrani način.

### Izbran način vožnje 21 ➔ 3.2

### Števec skupnega števila prevoženih kilometrov 22 ➔ 1.77

### Območje potovalnega računalnika 23 ➔ 1.73

## PRIKAZOVALNIKI IN INDIKATORJI (5/5)



### Informacije multimedijskega sistema 24

Glede na vozilo lahko prikazete informacije na zaslonu multimedijskega sistema (kompas, telefon, navigacijski sistem itd.).

Za dodatne informacije glejte navodila za multimedijski sistem.

### Število prevoženih kilometrov, ki jih lahko prevozite s preostalim gorivom 25

Podatek bo prikazan po prevoženih 400 metrih. ➔ 1.77

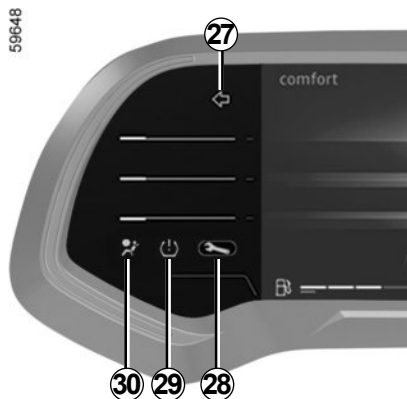

### Indikator količine goriva 26

Ko je nivo na minimalni vrednosti, se prižge oranžna kontrolna lučka  na indikatorju in oglasi se zvočni signal. Čimprej napolnite posodo za gorivo.

### Smerokazi 27

Kontrolna lučka 28 ➔ 1.62

Kontrolna lučka za nezadostno napolnjenost pnevmatik 29 ➔ 2.28

Kontrolna lučka sistema varnostne blazine 30 ➔ 1.33

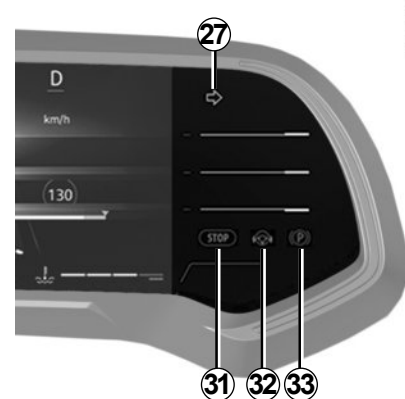

Kontrolna lučka za nujno zaustavitev 31 ➔ 1.62

Kontrolna lučka zaznavanja voznikovih rok na volanu 32 ➔ 2.42 ➔ 2.103

Kontrolna lučka za parkirno zavoro ali samodejno parkirno zavoro 33 ➔ 2.14

## POTOVALNI RAČUNALNIK: splošne informacije (1/4)



### Potovalni računalnik **A** ali **B**

Glede na izvedenko vozila prikazuje naslednje funkcije:

- prevožena razdalja;
- vozni parametri;
- informativna sporočila;
- sporočila o motnjah delovanja (ki jih spremlja kontrolna lučka 

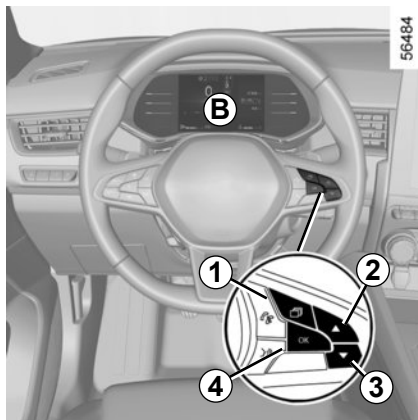

- opozorilna sporočila, ki jih spremlja kontrolna lučka **STOP**;
  - meni za osebne nastavitve vozila. ➔ 1.21
- Vse te funkcije so opisane na naslednjih straneh.

## POTOVALNI RAČUNALNIK: splošne informacije (2/4)



Vozilo je opremljeno z instrumentno ploščo A

Funkcije bodo porazdeljene v območjih 5, 6, 7 in 8. Mesta območij se razlikujejo glede na izbrani slog.

Pritisnite stikalo 1, če se želite pomikati med meniji, in večkrat pritisnite stikalo 2 ali 3 za izbiro funkcij, nato pa po potrebi uporabite stikalo 4 za potrditev možnosti »OK«.

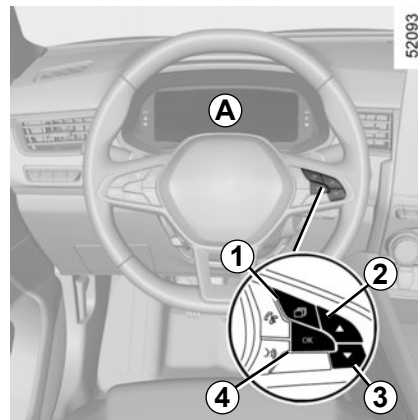



## POTOVALNI RAČUNALNIK: splošne informacije (3/4)

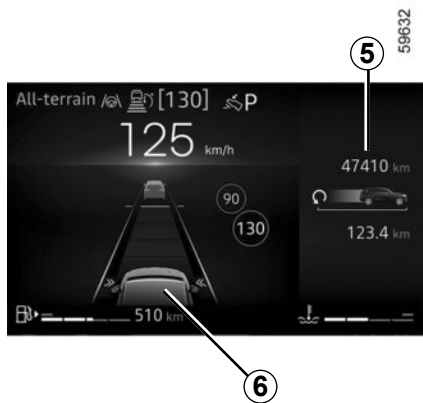

Vozilo je opremljeno z instrumentno ploščo **B**

Funkcija bo porazdeljena v območjih **5** in **6**.

Pritisnite stikalo **1** za brskanje po območjih in izbiranje funkcij z zaporednim pritiskanjem stikala **2** ali **3**.

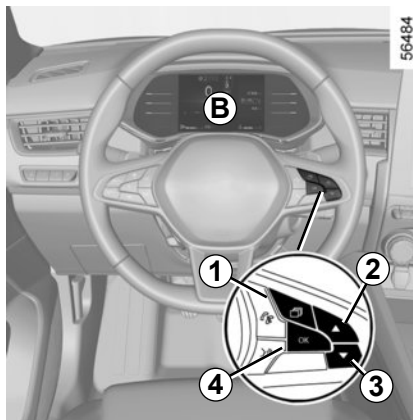

## POTOVALNI RAČUNALNIK: splošne informacije (4/4)

### Izbori

(prikaz je odvisen od opreme vozila in države)

- a) Dnevnik sporočil o delovanju in motnjah, zaporedni prikaz informativnih sporočil in sporočil o motnjah pri delovanju;
- b) trenutna poraba goriva in povprečna poraba goriva;
- c) števec dnevno prevoženih kilometrov in povprečna hitrost;
- d) reinicializacija tlaka v pnevmatikah;
- e) nastavev ure;
- f) razdalja do naslednjega rednega servisnega pregleda;
  - razdalja do naslednjega rednega servisnega pregleda;
  - razdalja do naslednje menjave olja;

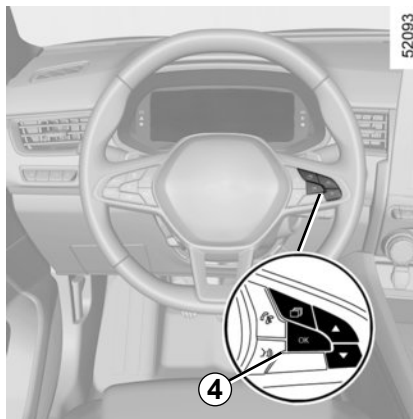

### Ponastavitev števca dnevno prevoženih kilometrov in parametrov potovanja (gumb za ponastavitev)

Ko je na zaslonu prikazan eden od parametrov potovanja, pritisnite in držite **4** stikalo »OK«, dokler se prikazana vrednost ne ponastavi na ničlo.

### Samodejno vračanje voznih parametrov na ničlo

Vrnitev na ničlo bo opravljena samodejno, ko bo presežena zmogljivost spomina enega od parametrov.

### Pomen prikazanih vrednosti po pritisku na tipko za vračanje v začetni položaj





Podatki o povprečni porabi goriva, razdalji, ki jo lahko prevozite s preostankom goriva, in povprečni hitrosti vožnje bodo točnejši in stabilnejši, čim večja bo prevožena razdalja od zadnjega pritiska na tipko za vračanje v začetni položaj.

Po prvih kilometrih vožnje po vrnitvi parametrov na ničlo lahko opazite, da se razdalja, ki jo lahko prevozite s preostankom goriva, povečuje. Razdalja je namreč izračunana na podlagi povprečne porabe goriva od zadnjega pritiska na tipko za vračanje na ničlo. Povprečna poraba goriva pa se zmanjša, ko:

- vozilo konča fazo pospeševanja;
- motor doseže normalno delovno temperaturo (motor je bil hladen, ko ste pritisnili tipko za vračanje v začetni položaj);
- vožnja preide z mestne na odprto cesto.



# POTOVALNI RAČUNALNIK: vozni parametri (1/4)

Prikaz v nadaljevanju opisanih informacij JE ODVISEN OD OPREMLJENOSTI VOZILA IN POSAMEZNEGA TRŽIŠČA.

| Primeri izbire  | Pomen izbranega prikaza  |
|---|--|
|  <p>Ni shranjenih sporočil</p> | <p>➔ a) <b>Dnevnik sporočil o delovanju in motnjah.</b><br/>Zaporedni prikaz:</p> <ul style="list-style-type: none"><li>- informativna sporočila (sovoznikova airbag OFF itd.);</li><li>- sporočila o napakah pri delovanju (»Preverite vbrizgavanje« itd.).</li></ul> |
|  <p>7.4 L/100</p>              | <p>➔ b) <b>Trenutna poraba goriva.</b><br/>Podatek bo prikazan, ko boste presegli hitrost 30 km/h.</p>   |
|  <p>5.8 L/100</p>              | <p>➔ <b>Povprečna poraba goriva</b> po zadnjem vračanju v začetni položaj.<br/>Vrednost je prikazana, ko prevozite najmanj 400 metrov od zadnje vrnitve v začetni položaj.</p>   |
|  <p>112,4 km</p>               | <p>➔ c) <b>Števec prevoženih kilometrov: prevožena razdalja</b> od zadnje ponastavitve.</p>  |
|  <p>123.4 km/h</p>             | <p>➔ <b>Povprečna hitrost</b> po zadnjem vračanju v začetni položaj.<br/>Podatek bo prikazan po prevoženih 400 metrih.</p>   |

## POTOVALNI RAČUNALNIK: vozni parametri (2/4)

Prikaz v nadaljevanju opisanih informacij JE ODVISEN OD OPREMLJENOSTI VOZILA IN POSAMEZNEGA TRŽIŠČA.

| Primeri izbire   | Pomen izbranega prikaza  |
|--|--|
| <div data-bbox="92 228 387 337">NASTAVITE tlak zraka v pnevmatikah [pritisnite in zadržite].</div> <div data-bbox="92 344 387 449">16:30</div> | <div data-bbox="435 266 511 303"></div> <b>d) reinicializacija tlaka v pnevmatikah.</b><br>↳ 2.28<br><br><div data-bbox="435 378 511 415"></div> <b>e) Nastavitev ure.</b><br>↳ 1.84 |

## POTOVALNI RAČUNALNIK: vozni parametri (3/4)

Prikaz v nadaljevanju opisanih informacij JE ODVISEN OD OPREMLJENOSTI VOZILA IN POSAMEZNEGA TRŽIŠČA.

| Primeri izbire  | Pomen izbranega prikaza  |
|---|--|
| <p data-bbox="117 239 586 286">Potovalni računalnik s sporočilom o vrednosti do naslednjega rednega servisnega pregleda</p> <div data-bbox="108 337 574 443"><p data-bbox="223 362 459 418">Servis čez<br/>30 000 km / 12 mesecev</p></div> <div data-bbox="108 482 574 589"><p data-bbox="247 505 435 561">Predvidi servis Čez<br/>300 km / 24 dni</p></div> <div data-bbox="108 622 574 729"><p data-bbox="223 665 459 687">Opravite servisni pregled</p></div> | <p data-bbox="636 311 1226 333">f) Vrednost do naslednjega rednega servisnega pregleda.</p> <p data-bbox="663 348 1221 370"><b>Vrednost do naslednjega rednega servisnega pregleda</b></p> <p data-bbox="663 372 1424 441">Pri vključenem kontaktu in ugasnjem motorju dostopajte do razdelka »Vrednost do naslednjega rednega servisnega pregleda«. Ko se ta vrednost zmanjšuje, je način prikazovanja različen:</p> <ul data-bbox="663 443 1424 564" style="list-style-type: none"><li>– Če je doseg manj kot <b>1.500 km</b> ali <b>en mesec</b>: prikaže se sporočilo »Potreben je servis« skupaj z najbližjim rokom (razdalja ali čas);</li><li>– če je do naslednjega servisnega pregleda <b>0 km</b> ali je <b>datum za servisni pregled dosežen</b>: prikazano je sporočilo »Opravite servisni pregled« in vključena je opozorilna lučka .</li></ul> <p data-bbox="663 566 1146 589">Na vozilu je treba čim prej opraviti servisni pregled.</p> <p data-bbox="87 822 1424 866"><b>Ponastavitev:</b> števec kilometrov pred naslednjim rednim servisnim pregledom ponastavite tako, da približno 10 sekund držite gumb OK, dokler se neprekinjeno ne prikaže vrednost do naslednjega rednega servisnega pregleda.</p> <p data-bbox="87 880 1424 925"><b>Opomba:</b> če se pri servisnem pregledu ne opravi menjava olja, je treba reinitializirati samo vrednost do naslednjega servisnega pregleda. Če se opravi tudi menjava olja, je treba reinitializirati tako vrednost do naslednjega servisnega pregleda kot vrednost do menjave olja.</p> |

## POTOVALNI RAČUNALNIK: vozni parametri (4/4)

Prikaz v nadaljevanju opisanih informacij JE ODVISEN OD OPREMLJENOSTI VOZILA IN POSAMEZNEGA TRŽIŠČA.

| Primeri izbire   | Pomen izbranega prikaza  |
|--|--|
| Potovalni računalnik s sporočilom o vrednosti do naslednjega rednega servisnega pregleda (nadaljevanje)  |  |
| <div data-bbox="107 339 579 445" style="border: 1px solid black; padding: 10px; text-align: center;">Menjava olja čez<br/>30 000 km / 24 mesecev</div>   | <p>f) <b>Vrednost do naslednjega rednega servisnega pregleda.</b></p> <p><b>Naslednji redni servisni pregled</b><br/><b>Pri vključenem kontaktu in ugasnjem motorju</b> dostopajte do informacij o številu prevoženih kilometrov, da prikažete vrednost do naslednje menjave olja.</p> |
| <p>Odvisno od vozila se razdalja do naslednje menjave olja prilagaja glede na način vožnje (pogosta vožnja z nizko hitrostjo, vožnja od vrat do vrat, pogosta vožnja v prostem teku, vleka prikolice itd.). Razdalja do naslednjega servisnega pregleda se torej lahko zmanjšuje hitreje v primerjavi z dejansko prevoženo razdaljo.</p> <p><b>Ponastavitev:</b> števec kilometrov pred naslednjim rednim servisnim pregledom ponastavite tako, da približno 10 sekund držite gumb OK, dokler se neprekinjeno ne prikaže vrednost do naslednje menjave olja.</p> <p><b>Opomba:</b> če se pri servisnem pregledu ne opravi menjava olja, je treba reinicializirati samo vrednost do naslednjega servisnega pregleda. Če se opravi tudi menjava olja, je treba reinicializirati tako vrednost do naslednjega servisnega pregleda kot vrednost do menjave olja.</p> |  |

## POTOVALNI RAČUNALNIK: informativna sporočila

Lahko so v pomoč pri zagonu motorja oziroma vas obveščajo o določeni izbiri ali stanju med vožnjo.

V nadaljevanju je navedenih nekaj primerov informativnih sporočil.

| <b>Primeri sporočil</b>             | <b>Pomen izbranega prikaza</b>  |
|-------------------------------------|---|
| <b>“Parkirna zavora zategnjena”</b> | Opozarja, da je avtomatska parkirna zavora zategnjena.  |
| <b>“Zasukajte volan + START”</b>    | Nekoliko zasukajte volan, medtem ko pritiskate na gumb za zagon motorja, da se odklene volanski drog. |
| <b>“Samokontrola funkcij”</b>       | Prikaže se pri vključenem kontaktu, ko vozilo izvaja samokontrolo.                                    |

## POTOVALNI RAČUNALNIK: sporočila o motnjah pri delovanju

Prikažejo se skupaj s prižigom kontrolne lučke , kar pomeni, da morate čim prej obiskati predstavnika servisne mreže za svoje vozilo, do takrat pa vozite preudarno. Če tega priporočila ne boste upoštevali, lahko pride do poškodb na vozilu.

Izginejo s pritiskom na tipko za izbiro prikazanih podatkov ali po nekaj sekundah in so shranjena na ekranu sporočil o delovanju in motnjah. Opozorilna lučka  ostane prižgana. V nadaljevanju je navedenih nekaj primerov sporočil o motnjah pri delovanju.

| Primeri sporočil             | Pomen izbranega prikaza  |
|------------------------------|--|
| "Preverite vozilo"           | Opozarja na napako na enem od tipal pedalov, sistemu za upravljanje akumulatorja ali tipalu nivoja olja. |
| "Preverite varnost. blazine" | Opozarja na napako na varnostnih blazinah. Obstaja nevarnost, da se ob nesreči ne bodo sprožile.         |



## POTOVALNI RAČUNALNIK: opozorilna sporočila

Prikažejo se skupaj s prižigom opozorilne lučke **STOP**, kar pomeni, da se morate zaradi vaše varnosti čimprej zaustaviti v skladu s prometnimi razmerami. Ugasnite motor in ga več ne zaganjajte. Pokličite predstavnika servisne mreže za vaše vozilo.

V nadaljevanju je navedenih nekaj primerov opozorilnih sporočil. **Opomba:** sporočila se na prikazovalniku pojavijo bodisi posamično ali izmenično (ko je treba prikazati več sporočil) in jih lahko spremlja opozorilna lučka oziroma zvočni signal.

| Primeri sporočil            | Pomen izbranega prikaza  |
|-----------------------------|--|
| »Nevarnost okvare motorja«  | Opozarja na napako sistema vbrizgavanja, na pregrevanje motorja ali na večjo težavo v predelu motorja. |
| »Okvara zavornega sistema«  | Opozarja na težavo na zavornem sistemu.  |
| »Električna okvara NEVARNO« | Opozarja na težavo v polnilnem tokokrogu akumulatorja vozila (alternator ...).                         |
| »Predrta pnevmatika«        | To pomeni, da je vsaj eno kolo predrto ali močno izpraznjeno.  |

## URA IN ZUNANJA TEMPERATURA (1/2)

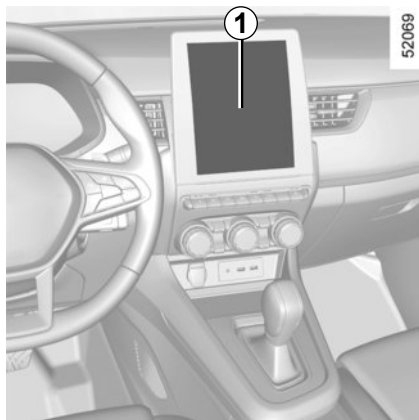

### Vozila opremljena z zaslonom multimedijskega sistema

Ura in zunanja temperatura sta prikazani na multimedijem zaslonu **1**.

Glejte navodila za multimedijsko opremo.

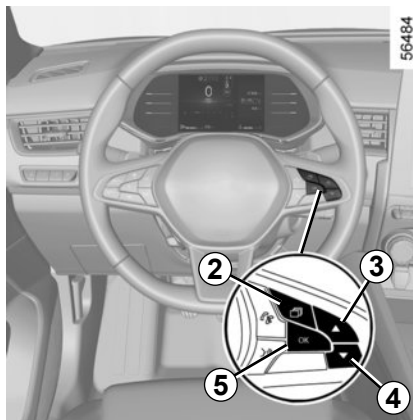

### Vozila brez zaslona multimedijskega sistema

Pritisnite stikalo **2** tolikokrat, da boste lahko izbrali možnost »Nastavitve«.

Pritiskajte gumb **3** ali **4**, da odprete meni »Nastavitev časa«, nato pa pritisnite **5** »OK«.

Pritisnite stikalo **5** »OK« in ga pridržite, dokler ne začne prikaz utripati.

Nastavite čas z gumbom **3** ali **4**, nato pa pritisnite stikalo **5** »OK« za potrditev.

Nastavite minute z gumbom **3** ali **4**, nato pa pritisnite stikalo **5** »OK« za potrditev.

## URA IN ZUNANJA TEMPERATURA (2/2)

Če pride do prekinitve dovoda električnega toka (odklopljen akumulator ali pretrgan napajalni kabel itd.), se glede na vozilo ura samodejno posodobi na pravični čas nekaj minut po tem, ko lahko začne sistem sprejemati informacije GPS.

### Indikator zunanje temperature

#### Posebnost:

Ko se zunanja temperatura giblje med  $-3^{\circ}\text{C}$  in  $+3^{\circ}\text{C}$ , znak  $^{\circ}\text{C}$  utripa (kar pomeni, da obstaja nevarnost poledice).



#### Indikator zunanje temperature

Ker je pojav poledice odvisen od izpostavljenosti območja, vlage in temperature, samo na osnovi prikazane temperature ni mogoče ugotoviti, ali je na cestišču poledica.

## VOLAN, SERVO (1/2)

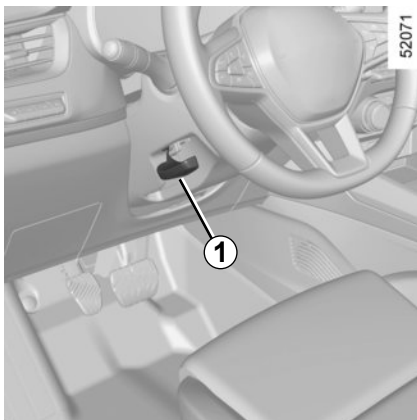

### Nastavitev volana po višini in globini

Spustite ročico **1** in namestite volanski obroč v želeni položaj.

Nato dvignite ročico do konca in preko trde točke, da blokirate volan.

Prepričajte se, ali je volan dobro blokiran.



Iz varnostnih razlogov vam svetujemo, da te nastavitve ne opravljate med vožnjo.

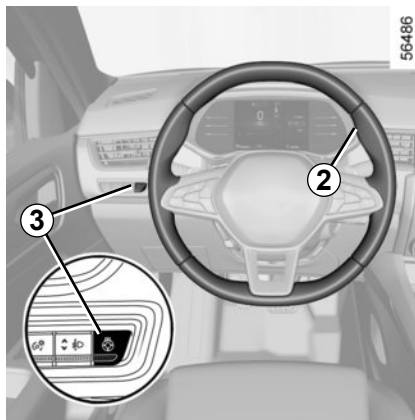

### Gretje volana

(odvisno od izvedenke vozila)

Ta funkcija greje volan **2**.

### Način delovanja

Ko je zelena temperatura dosežena, funkcija uravnava temperaturo ogrevanih mest še približno 30 minut, nato pa se samodejno izklopi.

### Vključitev funkcije

Ko je motor vozila vklopljen, pritisnite stikalo **3** in vklopila se bo vgrajena kontrolna lučka na stikalu.

### Izklop funkcije

#### – Samodejno:

Funkcija se samodejno izklopi po fazi regulacije približno 30 minut. Vgrajena kontrolna lučka na stikalu **3** ostane vklopljena.

**Opomba:** če se funkcija samodejno izklopi, za ponovni vklop dvakrat pritisnite stikalo **3**.

Če stikala **3** ne pritisnete znova, se bo funkcija vklopila ob naslednjem zagonu motorja.

#### – Ročno:

Če želite funkcijo med fazo regulacije izklopiti, pritisnite stikalo **3**. Kontrolna lučka na stikalu **3** ugasne.

## VOLAN, SERVO (2/2)

### Servovolán

Nikoli se ne vozite s slabo napolnjenim akumulatorjem.

### Servo volán, občutljiv na hitrost

Sistem servo volana, občutljiv na hitrost, je opremljen z elektronskim nadzornim sistemom, ki spremeni raven pomoči tako, da ustreza hitrosti vozila.

Pri parkiranju je volán mehkejši (za lažje manevriranje), s povečevanjem hitrosti pa postaja čedalje trši (za večjo varnost pri veliki hitrosti).

### Posebna funkcija Stop and Start

Ko je motor v stanju pripravljenosti, sistem servovolana ne deluje več. V tem primeru se povrne v začetno stanje, ko ponovno zaženete motor ali ko hitrost vozila preseže 1 km/h (pri vožnji po klancu navzgor ali navzdol itd.).

**Opomba:** način servo sistema je odvisen od načina vožnje, izbranega na meniju »MULTI-SENSE«. ➔ 3.2

Pri ustavljenem vozilu nikoli ne zadržujte volana v skrajnem levem ali desnem položaju.

Pri mirujočem motorju ali pri okvari sistema lahko volán še vedno obračate. Potrebno bo le več moči.



Nikoli ne ugašajte motorja med vožnjo po klancu navzdol in praviloma nikoli med vožnjo (ne bo servopomoči).

## OGLEDALA (1/2)

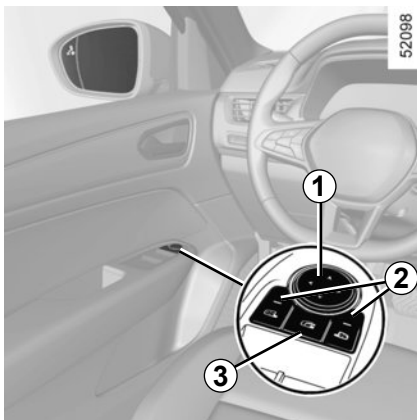

### Zunanji vzvratni ogledali

#### nastavitve

Ko s stikalom **2** izberete zunanje vzvratno ogledalo, se na stikalu vklopi vgrajena kontrolna lučka. Nato za nastavev v zeleni položaj uporabite gumb **1**.

#### Ogrevanje zunanjih ogledal

Ogrevanje zunanjih ogledal se vključi istočasno z ogrevanjem zadnjega stekla. ➔ 3.5 ➔ 3.9.

#### Preklopna zunanja ogledala

Zunanji ogledali se ob odklepanju vozila samodejno preklopita navzven. Ob zaklepanju vozila se zunanji ogledali samodejno preklopita navznoter.

Sicer pa lahko preklop zunanjih ogledal navznoter ali navzven sprožite tudi s pritiskom stikala **3**.

**Opomba:** samodejni preklop zunanjih ogledal lahko izklopite/vklopite ➔ 1.21.

#### Poseben primer

Če je bilo zunanje ogledalo ročno preklopljeno navzven ali navznoter, ga je mogoče ponastaviti v položaj za uporabo.

To lahko storite s pritiskom stikala **3**. Z zunanjih ogledal je slišno mehansko tapkanje.

Če tapkanja ne slišite, znova pritisnite stikalo **3**, da z zunanjih ogledal zaslišite tapkanje.



Svetujemo vam, da iz varnostnih razlogov vse te nastavitve opravite pri zaustavljenem vozilu.



Predmeti v vzvratnem ogledalu so bližje, kot so videti. Iz varnostnih razlogov upoštevajte to, da pred vsakim manevrom pravilno ocenite razdaljo.

## OGLEDALA (2/2)



### Notranje vzratno ogledalo

Ogledalo nastavljate po potrebi.

### Vzratno ogledalo z vzvodom 4

Med vožnjo ponoči ga lahko preklopite z vzvodom **4** za vzratnim ogledalom, da vas ne bi slepil odsev luči za vami vozečega vozila.

### Vzratno ogledalo brez vzvoda 4

Vzratno ogledalo samodejno potemni, ko vam sledi vozilo, ki vas osvetli, ali ob močni svetlobi.



Svetujemo vam, da iz varnostnih razlogov vse te nastavitve opravite pri zaustavljenem vozilu.



Predmeti v vzratnem ogledalu so bližje, kot so videti. Iz varnostnih razlogov upoštevajte to, da pred vsakim manevrom pravilno ocenite razdaljo.

# ZUNANJA OSVETLITEV IN SIGNALIZACIJA NA VOZILU (1/5)



## Pozicijske luči

Zasukajte obroček **2** tako, da bo simbol poravnal z oznako **3**:

Na instrumentni plošči se prižge ta kontrolna lučka.

## Funkcija prižiga dnevnih luči

Dnevne luči se samodejno vklopijo, ko se motor zažene (brez voznikovega upravljanja ročice **1**), in izklopijo ob zaustavitvi motorja.



## Zasenčene luči Ročni način delovanja

Zasukajte obroček **2** tako, da bo simbol poravnal z oznako **3**. Na instrumentni plošči se prižge ta kontrolna lučka.

## Samodejno delovanje (pri nekaterih izvedenkah)

Zasukajte obroček **2** tako, da bo simbol **AUTO** poravnal z oznako **3**: pri delujočem motorju se zasenčene luči samodejno prižgejo ali ugasnejo glede na zunanjo svetlobo brez voznikove uporabe ročice **1**.

Pri nekaterih izvedenkah se po nekaj zaporednih pomikih brisalcev vetrobranskega stekla zasenčene luči samodejno vklopijo.



Pred nočno vožnjo: preverite delovanje svetlobnih teles in nastavite pravilno višino svetlobnega snopa žarometov (v primeru neobičajne obremenitve vozila). ➔ 1.96. Vedno pazite, da luči niso zastrite (umazanija, blato, sneg, tovor, ki ga prevažate).



## ZUNANJA OSVETLITEV IN SIGNALIZACIJA NA VOZILU (2/5)

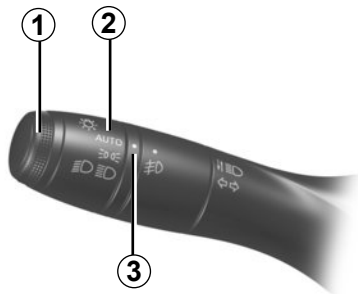

52965



### Dolge luči:

Pri delujočem motorju in prižganih zasenčenih lučeh potisnite ročico **1**. Na instrumentni plošči se prižge ta kontrolna lučka.

Za prižig zasenčenih luči ponovno potegnite ročico **1** k sebi.

### Funkcija »Dvig luči med vožnjo«

Če so dolge luči vklopljene, funkcija »Dvig luči med vožnjo« izboljša voznikovo vidljivost tako, da samodejno dvigne zasenčene in dolge luči.

Med izklopom dolgih luči se zasenčene luči vrnejo v svoj prvotni položaj.



### Samodejne dolge luči

Ta sistem samodejno vklaplja in izklaplja dolge luči. Uporablja kamero, ki je nameščena za notranjim vzratnim ogledalom, za zaznavanje vozil pred vami in vozil, ki vam vozijo naproti.

Sistem je lahko v nekaterih okoliščinah oviran, zlasti v naslednjih:

- v neugodnih vremenskih razmerah (dež, sneg, megla itd.);
- slaba vidljivost skozi vetrobransko steklo ali prek kamere;
- slabo vidna ali šibka osvetlitev vozila pred vami ali vozila, ki vam prihaja naproti;
- slaba nastavitev prednjih luči;
- odsevajoči sistemi;
- ...

Dolge luči se samodejno prižgejo, če:

- je zunanja osvetljenost šibka;
- ni zaznano nobeno drugo vozilo ali osvetlitev;
- hitrost vozila je večja od približno 40 km/h.

Če kateri od zgoraj navedenih pogojev ni izpolnjen, sistem preklopi v zasenčene luči.

**Opomba:** prepričajte se, da na vetrobranskem steklu ni ovir (umazanija, blato, sneg, zarositev itd.).

### Za vklop samodejnih dolgih luči:

- zasukajte obroček **2** tako, da bo simbol **AUTO** poravnal z oznako **3**.

Na instrumentni plošči se prižge opozorilna

lučka

### Za izklop samodejnih dolgih luči:

- Zasukajte obroček **2** v drug položaj, ki ni **AUTO**;

Kontrolna lučka na instrumentni plošči ugasne.

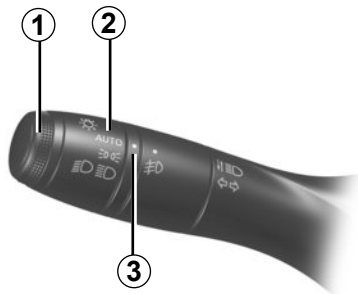

## Samodejne dolge luči (nadaljevanje)

### Motnje delovanja

Če se na instrumentni plošči prikaže sporočilo »Samodejni prižig luči preverite«, je sistem deaktiviran.

Posvetujte se s predstavnikom servisne mreže za vaše vozilo.



Uporaba prenosnega navigacijskega sistema na predelu vetrobranskega stekla pod kamero ponoči lahko ovira delovanje sistema »samodejne dolge luči« (možnost odsevanja na vetrobranskem steklu).



Sistem »samodejne dolge luči« v nobenem primeru ne nadomešča pazljivosti in odgovornosti voznika, kar zadeva osvetlitev vozila in njegovo prilagoditev na pogoje osvetljenosti, vidljivosti in okoliščine v prometu.

## Izklop luči

Glede na vozilo:



- samodejno: luči ugasnejo po zaustavitvi motorja ob odpiranju voznikovih vrat ali ob zaklepanju vozila. V tem primeru se bodo luči pri prihodnjem zagonu motorja ponovno prižgale, če bo obroček v položaju 2.

**Opomba:** pri prižganih meglenkah samodejno izklapljanje luči ne deluje.

## Opozorilni zvočni signal za neugasnjene luči

Če pozabite ugasniti luči po izključitvi kontakta, vas ob odpiranju voznikovih vrat na to opozori zvočni signal.

## Motnje delovanja

Če se prikaže sporočilo »Preverite osvetlitev« skupaj s kontrolno lučko  in kontrolna lučka  na instrumentni plošči utripa, to opozarja na napako osvetlitve.

Obrnite se na predstavnika servisne mreže za vaše vozilo.

52955

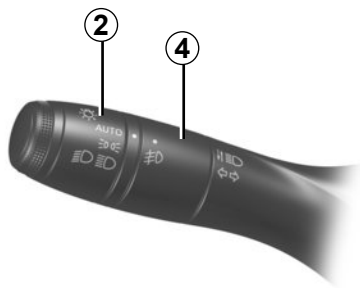

## Funkcija dobrodošlice in pozdrava

(pri nekaterih izvedenkah)

Ko je funkcija vklopljena, se dnevne luči in zadnje pozicijske luči samodejno vklopijo, ko vozilo zazna kartico ali ga odklenete.

Samodejno ugasnejo:

- približno minuto po njihovem prižigu;
- ob zagonu motorja glede na položaj ročice za osvetlitev;

ali

- ob zaklepanju vozila.

## Vključitev/Izključitev funkcije



Za vklop ali izklop zunanje sprejema signalov glejte navodila za uporabo multimedijskega sistema.

Izberite »ON« ali »OFF«.

## Funkcija "zunanja spremljevalna osvetlitev"

Ta funkcija vam omogoča, da za kratek čas vklopite pozicijske in zasenčene luči (npr. za osvetlitev pri odpiranju dvoriščnih ali garažnih vrat).

Pri zaustavljenem motorju in izklopljenih lučeh ter 2 obročku v položaju **AUTO** (ali, odvisno od izvedenke, v položaju **0**) povlecite ročico **1** k sebi: pozicijske in zasenčene luči se vklopijo za približno 30 sekund skupaj

z  in kontrolnimi lučkami  na instrumentni plošči.

Čas vklopa luči lahko podaljšate tako, da še enkrat povlečete ročico. To lahko ponovite samo štirikrat, tako da osvetlitev skupaj traja največ približno dve minuti.

Na instrumentni plošči se kot potrditev prikaže sporočilo »osvetlitev na \_ \_ \_«, ki mu sledi preostali čas. Nato lahko zaklenete vaše vozilo.

Za izklop luči pred njihovim samodejnim izklopom zasukajte obroček **2** v kateri koli položaj, nato ga zasukajte v položaj **AUTO** (ali, odvisno od izvedenke, v položaj **0**).

## **Sprednje meglenke (vključno s funkcijo dodatne osvetlitve pri zavijanju)** (odvisno od vozila)

Obrnite srednji obroček **4** na ročici **1**, tako da bo simbol poravnan z oznako **3**, in ga nato spustite.

Delovanje teh luči je odvisno od vključene zunanje osvetlitve na vozilu. Kadar so prižgane, sveti tudi kontrolna lučka na instrumentni plošči.



### Zadnje meglenke

Zasukajte srednji obroček 4 na ročici, tako da bo simbol poravnán z oznako 3, in ga nato spustite.

Delovanje je odvisno od vključene zunanje osvetlitve na vozilu. Ob vklopu sveti tudi kontrolna lučka na instrumentni plošči.

Ugasnite meglenke, ko niso več potrebne, saj lahko motijo ostale udeležence v prometu.

### Izklop

Znova zasukajte obroček 4, da poravnate oznako 3 s simbolom za meglenko, ki jo želite izklopiti. Ustrezna kontrolna lučka na instrumentni plošči ugasne.

Po izključitvi zunanje osvetlitve ugasnejo tudi prednje in zadnje meglenke.

Če vozite po megli ali snegu ali če prevažate predmete, ki so višji od strehe, se meglenke ne vklopijo samodejno.

Prižig meglénk upravlja voznik: kontrolne lučke na instrumentni plošči vas obveščajo o prižigu (prižgana lučka) ali izklopu (ugasnjena lučka) meglénk.

### Funkcija dodatne osvetlitve pri zavijanju

(odvisno od izvedenke vozila)

Če vozite v prestavi za vožnjo naprej pri hitrosti, manjši od približno 40 km/h, in imate prižgane zasenčene luči, se lahko v določenih okoliščinah (kot volanskega obroča, vklopljene indikatorske luči itd.) pri zavijanju vklopi ena od sprednjih meglénk (funkcija dodatne osvetlitve pri zavijanju), ki osvetli notranji del zavoja.

Če je vklopljena prestava za vzvratno vožnjo in so prižgane zasenčene luči: sprednji meglenki (funkcija dodatne osvetlitve pri zavijanju) se samodejno vklopita.

**Opomba:** če prestavite iz prestave za vzvratno vožnjo v prestavo za vožnjo naprej (npr. pri parkiranju), sprednji meglenki (funkcija dodatne osvetlitve pri zavijanju) svetita, dokler hitrost vozila ne preseže približno 10 km/h.

# ZVOČNI IN SVETLOBNI SIGNALI

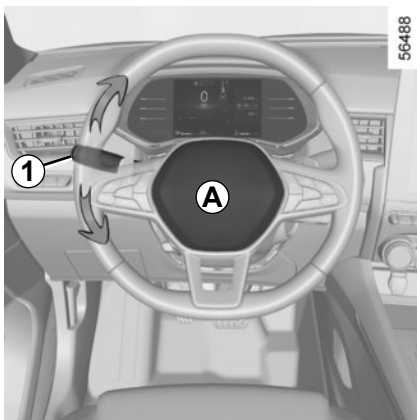

## Hupa

Pritisnite na osrednjo blazinico volanskega obroča **A**, da vključite zvočni opozorilnik.

## Svetlobni signal

Za opozorilni svetlobni signal povlecite ročico **1** k sebi, nato pa jo spustite.

## Smerokazi

Premaknite ročico **1** v tisto smer, v katero želite premakniti tudi volan.

## Impulzni način delovanja

Na kratko premaknite ročico **1** navzgor ali navzdol, ne prekoračite točke upora, nato jo sprostite: ročica se bo vrnila v začetni položaj in zadevni smernik bo trikrat utripnil.

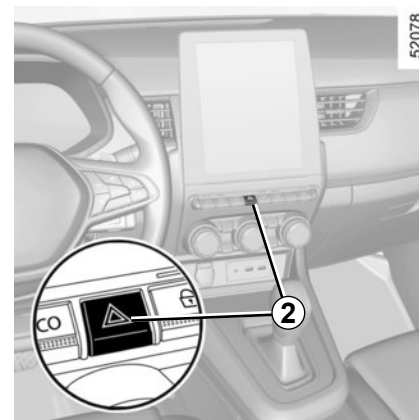

## Varnostne utripalke (opozorilni signal za nevarnost)

Vključite jih s stikalom **2**.

Istočasno se vključijo vsi štirje smerokazi in bočne smerne utripalke. Varnostne utripalke prižgite samo v primeru nevarnosti, ko morate opozoriti ostale voznike, da se morate ustaviti na neobičajnem ali nedovoljenem mestu, oziroma pri vožnji v posebnih pogojih ali prometnih razmerah.

Pri nekaterih vozilih se lahko ob močnem zmanjševanju hitrosti varnostne utripalke samodejno prižgejo. Ugasnete jih tako, da enkrat pritisnete na stikalo **2**.

# NASTAVITEV SVETLOBNEGA SNOPA ŽAROMETOV

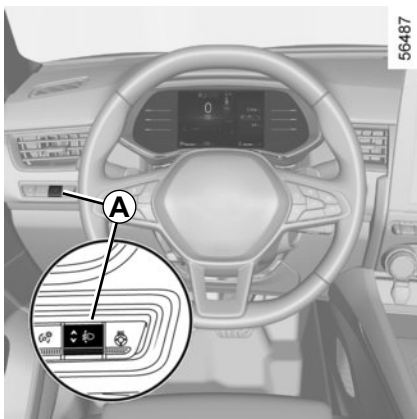

Stikalo **A** se uporablja za nastavev višine svetlobnih snopov skladno s tovorom.

Pri vklopljenih zasenčenih lučeh pritisnite ali dvignite stikalo **A** tolikokrat, kolikor je potrebno za izbiro zelenega položaja na instrumentni plošči.

**Opomba:** glede na vozilo se izbrani položaj ob vsakem zagonu motorja prikaže na instrumentni plošči za približno 30 sekund in 5 sekund po vsakem pritisku stikala **A**.

Primeri položajev nastavitvenega gumba **A** glede na obremenitev

|  |          |
|--|----------|
| <b>Samo voznik ali skupaj s sovoznikom</b>   | 0        |
| <b>Vsi potniki v vozilu</b>  | 1        |
| <b>Voznik s sopotniki in prtljago (oz. tovorom), ki dosega največjo skupno dovoljeno težo</b>    | 2 ali 3* |
| <b>Voznik brez sopotnikov in prtljage (oz. tovora), ki dosega največjo skupno dovoljeno težo</b> | 4        |

\* odvisno od vozila

V tej tabeli si lahko ogledate nekaj primerov. Vedno prilagodite stikalo **A** glede na obremenitev vozila tako, da vidite cesto in da ne zaslepíte drugih voznikov.

## BRISANJE IN PRANJE VETROBRANSKEGA STEKLA (1/5)

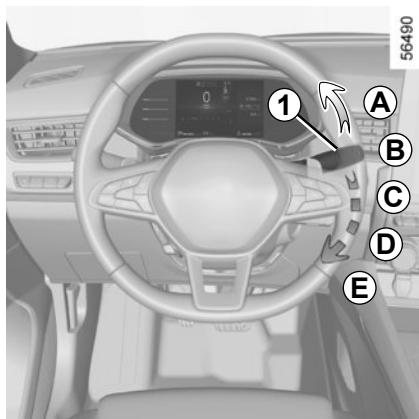

### Vozilo z brisalci vetrobranskega stekla z intervalnim delovanjem

#### A enkratno brisanje

Če ročico na kratko potisnete, boste sprožili enkratni zamah brisalcev.

#### B mirovanje

#### C intervalno brisanje

Med dvema pomikoma se metlici za nekaj sekund ustavita. Z obračanjem obročka 2 lahko spreminjate čas mirovanja med posameznimi gibi brisalcev.

#### D počasno neprekinjeno brisanje

#### E hitro neprekinjeno brisanje

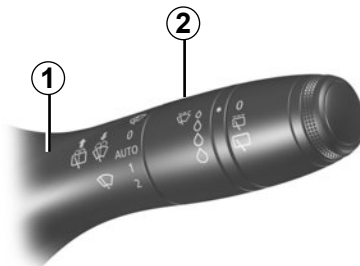

### Posebnost

Med vožnjo se brisanje upočasni pri vsakem postanku. S hitrega neprekinjenega brisanja preidete na počasno neprekinjeno brisanje. Ko vozilo spelje, se način brisanja ponovno vrne na začetno izbrano hitrost.

Vsako spreminjanje položaja ročice 1 je prednostno in izključi samodejno izbiranje.

## BRISANJE IN PRANJE VETROBRANSKEGA STEKLA (2/5)

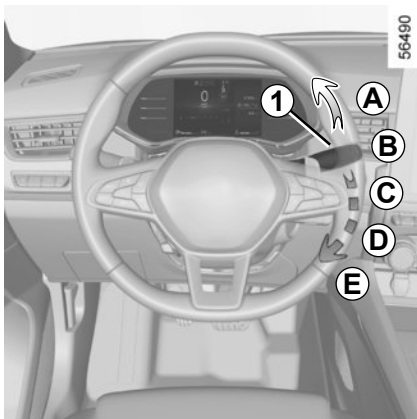

### Vozilo z brisalci vetrobranskega stekla s tipalom dežja

Tipalo za dež je nameščeno na vetrobranskem steklu pred notranjim vzvratnim ogledalom.

#### A enkratno brisanje

Če ročico na kratko potisnete, boste sprožili enkratni zamah brisalcev.

#### B mirovanje

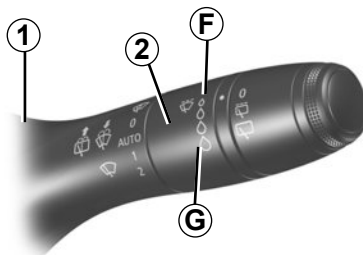

### C funkcija samodejnega brisanja

Če je izbran ta položaj, sistem zaznava prisotnost vode na vetrobranskem steklu in sproži brisanje s prilagojeno hitrostjo. Prag sproženja brisanja in čas mirovanja med posameznimi gibi brisalcev lahko nastavite z obračanjem obročka 2:

- **F**: najmanjša občutljivost
- **G**: največja občutljivost

Večja kot je občutljivost, hitreje se odzovejo brisalci in večja je hitrost brisanja.

Pri vklopu samodejnega brisanja ali povečanju občutljivosti se sproži enkratni zamah brisalcev.

#### Posebnost:

- tipalo za dež ima zgolj pomožno funkcijo. Ob zmanjšani vidljivosti mora voznik brisalce vklopiti ročno. V megli ali med sneženjem se brisanje ne sproži samodejno, ampak ga morate upravljati sami;
- pri temperaturah pod ničlo samodejno brisanje ne deluje ob zagonu vozila. Samodejno se aktivira, ko vozilo preseže določeno hitrost (približno 8 km/h);
- samodejnega brisanja ne vključite ob suhem vremenu;
- vetrobransko steklo popolnoma odmrznete, preden vključite samodejno brisanje.
- pri pranju vozila v avtomatski pralnici vrnite ročico 1 v položaj B, da izključite samodejno brisanje.



## BRISANJE IN PRANJE VETROBRANSKEGA STEKLA (3/5)

### Motnje delovanja

Če samodejno brisanje ne deluje, brisalci delujejo z intervalnim brisanjem. povprašajte predstavnika servisne mreže za vaše vozilo.

Pri delovanju tipala za dež lahko pride do motenj v primeru:

- poškodovane metlice brisalcev, plast vode ali sledi, ki jih pusti metlica na območju zaznavanja tipala, lahko podaljšajo odzivni čas samodejnega brisanja ali povečajo hitrost brisanja;
- vetrobransko steklo s tipalom, na katerem se pojavi kakršna koli zreza ali razpoka ali vetrobransko steklo prekrito s prahom, umazanijo, insekti, ledom, na katerem je uporabljen vosek za pranje in kemikalije, ki odbijajo vodo; samodejno brisanje bo manj občutljivo ali se morda sploh ne bo sprožilo.

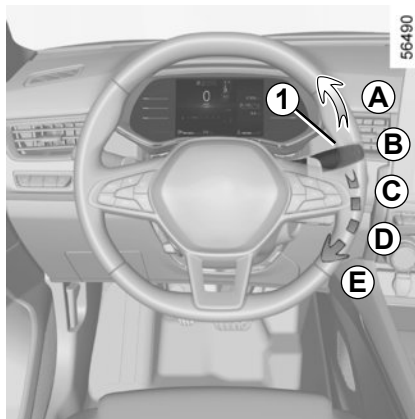

**D počasno neprekinjeno brisanje**

**E hitro neprekinjeno brisanje**

### Posebnost

**Med vožnjo** se brisanje upočasni pri vsakem postanku. S hitrega neprekinjenega brisanja preidete na počasno neprekinjeno brisanje. Ko vozilo spelje, se način brisanja ponovno vrne na začetno izbrano hitrost.

Vsako spreminjanje položaja ročice **1** je prednostno in izključuje samodejno izbiranje.

### Priporočila

- Če je vozilo zaledenelo, se pred prvim zagonom brisalcev prepričajte, da metlice niso primrznjene. Če brisalce vključite, ko so metlice primrznjene, lahko poškodujete tako metlico kot pogonski motorček brisalca.
- Ne vklopite brisalcev na suhem vetrobranskem steklu. To namreč povzroča obrabo ali dotrajanje metlic.

## BRISANJE IN PRANJE VETROBRANSKEGA STEKLA (4/5)

### Poseben položaj prednjih brisalcev (položaj za vzdrževanje)

Ta položaj omogoča dvig metlic, tako da jih odmaknete z vetrobranskega stekla.

Položaj lahko uporabite za:

- čiščenje metlic;
- odmik metlic z vetrobranskega stekla v zimskem času;
- zamenjajte metlice ➔ 5.28.

Ko je kontakt vklopljen ali motor zagnan, dvakrat dvignite ročico **1** v položaj **A** (en pomik). metlice se ustavijo odmaknjene od pokrova motornega prostora.

Za vrnitev metlic v spuščeni položaj pri vzpostavljenem kontaktu pazite, da so se brisalci preklopili na vetrobranskem steklu, in nato povlecite ročico **1** v položaj **A** (z enim premikom).

Preden vključite kontakt, položite brisalca na vetrobransko steklo. V nasprotnem primeru se lahko ob vklopu poškoduje pokrov motorja ali brisalca.

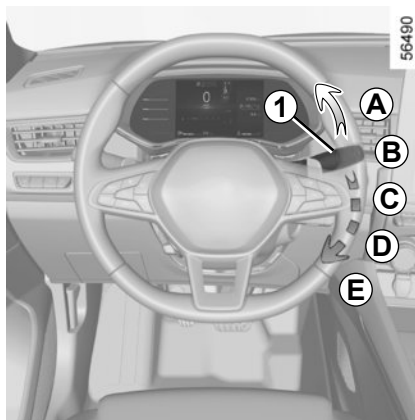

Pred kakršnim koli posegom na vetrobranskem steklu (pranje vozila, odmrzovanje, čiščenje vetrobranskega stekla...) pomaknite ročico **1** v položaj **B** (mirovanje).

**Obstaja nevarnost telesnih poškodb in/ali okvar).**

Če so na vetrobranskem steklu ovire (umazanija, sneg, led...), očistite vetrobransko steklo (tudi osrednje območje za notranjim vzvratnim ogledalom), preden vklopite brisalce (nevarnost pregretja motorčka brisalcev).

Če kaj ovira pomike metlice, se ta lahko ustavi. Odstranite oviro in ponovno vključite brisalce z ročico za upravljanje brisalcev.

## BRISANJE IN PRANJE VETROBRANSKEGA STEKLA (5/5)

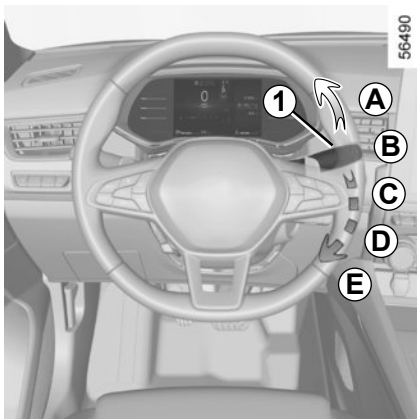

### Pranje stekel

**Pri vključenem kontaktu** potegnite za ročico **1** in jo spustite.

Zadržan pritisk poleg pranja stekla sproži dva zamaha brisalcev, ki jima po nekaj sekundah sledi še tretji zamah.

Pri vozilih z zaslonom multimedijskega sistema lahko izberete, ali boste vklopili ali izklopili tretji zamah metlic. ➔ 1.21

### Opomba:

Pri temperaturah pod ničlo lahko tekočina za čiščenje stekel zmrzne na vetrobranskem steklu in tako zmanjša vidljivost. Pred čiščenjem ogrejte vetrobransko steklo z uporabo stikala za sušenje stekla.



Pri posegih pod pokrovom motorja se prepričajte, da je ročica brisalcev v položaju **B** (izklop).

**Obstaja nevarnost poškodb.**

### Učinkovitost metlice brisalca

Preverjajte stanje metlic brisalcev. Njihova življenjska doba je odvisna od vas:

- ostati mora čista: metlico in steklo redno čistite z milnico;
- ne uporabljajte jih, ko je steklo suho;
- če jih dalj časa niste uporabljali, jih odmaknite s stekla.

V vsakem primeru jih zamenjajte, ko brisanje ni več zadovoljivo, približno enkrat letno. ➔ 5.28.

### Previdnostni ukrep pri uporabi brisalcev

- pozimi, ko zunaj zmrzuje in sneži, očistite zadnje steklo, preden vklopite brisalce (nevarnost pregretja motorčka brisalcev);
- pazite, da noben predmet ne ovira hoda brisalca.

## POSODA ZA GORIVO (1/3)

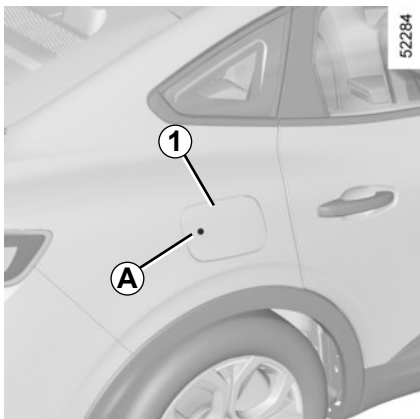

### Uporabna prostornina posode za gorivo:

– Približno **50 litrov** za bencinske različice;

Pri odklenjenem vozilu vratca **1** odprete tako, da pritisnete območje **A** in ga nato sprostite. Vratca **1** se odprejo.

Med nalivanjem obesite pokrovček **2** na kljukico **1** na vratcih **3**.

Glede polnjenja goriva glejte podpoglavje "Nalivanje goriva".

Pri zapiranju jih z roko potisnite do konca.

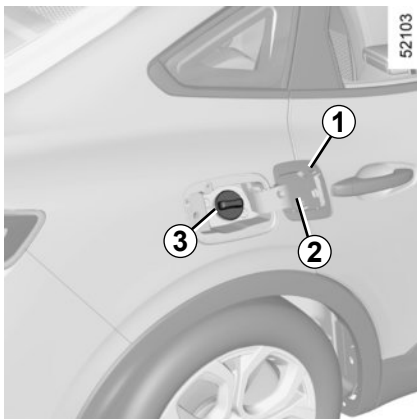

### Pokrovček nalivne odprtine je posebne oblike.

Pri zamenjavi bodite pozorni, da bo novi pokrovček enak originalnemu. Obrnite se na predstavnika servisne mreže za vaše vozilo.

Pokrovčka ne približujte odprtemu plamenu ali žarečemu predmetu.

Ne perite območja za nalivanje goriva z visokotlačno čistilno napravo.

## Kakovost goriva

Uporabljajte **kakovostno gorivo**, ki po kakovosti ustreza normam in predpisom v vaši državi in **je obvezno** v skladu z navodili, ki so navedena na nalepki, nameščeni na vratcih **1**. ➔ 6.6.

Po polnjenju preverite, ali sta pokrovček in vratca dobro zaprta.



Dizelskega goriva ne mešajte z bencinom (neosvinčenim ali E85), niti v najmanjših količinah.

Ne uporabljajte goriva na osnovi etanola, če vaše vozilo temu ni prilagojeno.

Gorivu **ne** dodajajte aditivov (aditiv, reagent itd.), sicer lahko poškodujete motor.

Če želite gorivu dodati aditiv, uporabite izdelek, ki ga je odobril naš tehnični oddelek.

Obrnite se na predstavnika pooblaščenega servisne mreže.

## POSODA ZA GORIVO (2/3)

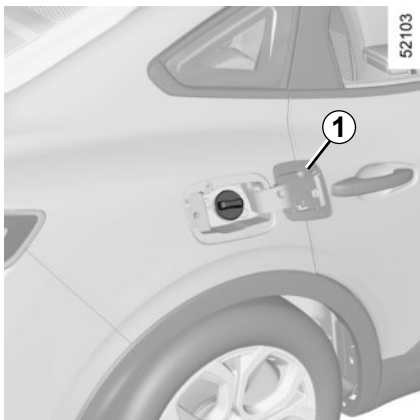

### Vozila z bencinskim motorjem

**Obvezno** uporabljajte neosvinčeni bencin. Oktansko število (RON) mora ustrezati oznakam na etiketi, ki se nahaja na vratcih **1**. ➔ 6.6.

### Nalivanje goriva

Pri izključenem kontaktu vstavite pištolo in jo potisnite do **konca**, preden sprožite polnjenje posode (nevarnost brizganja).

Zadržite pištolo v tem položaju, dokler nalivanje ni končano.

Potem ko se nalivanje prvič samodejno prekine, ga lahko sprožite še največ dvakrat. V posodi mora namreč ostati nekaj prostora za hlape goriva.

Pri nalivanju goriva pazite, da v posodo za gorivo ne pride voda. Vratca **1** in njihov obod morajo biti čista.

### Poseben primer

Če je vozilo mirovalo približno tri mesece, **dolijte gorivo, da preprečite poškodbe črpalke za gorivo.**

Zato pri izključenem kontaktu dolijte vsaj **5 litrov** in nato zaženite motor, da bo črpalka delovala in obnovila gorivo v tokokrogu.

Če ni mogoče doliti vsaj 5 litrov goriva zaradi nivoja goriva v posodi, vozite vozilo tako dolgo, da bo v posodi dovolj prostora.

### Vozila z bencinskim motorjem

Uporaba osvinčenega bencina lahko uniči dele sistema proti onesnaževanju, lahko pa ima za posledico tudi odvzem garancije.

Da bi se izognili nalivanju osvinčenega bencina, je nalivno grlo posode za gorivo zoženo in opremljeno s posebnim varnostnim sistemom, ki omogoča **le uporabo pištole za nalivanje neosvinčenega bencina** (na črpalki).

Vrste goriva v skladu z evropskimi standardi, s katerimi so združljivi motorji vozil, prodajani v Evropi: glejte razpredelnico ➔ 6.6.

Če želite doliti gorivo, mora biti motor zaustavljen (in ne samo v stanju pripravljenosti v primeru, da je vozilo opremljeno s funkcijo STOP and START): izklopiti morate kontakt motorja. ➔ 2.4 ➔ 2.5

**Obstaja nevarnost požara.**



### Trdovraten vonj po gorivu

V primeru trdovratnega vonja po gorivu:

- ustavite vozilo v skladu s prometnimi razmerami in izkjučite kontakt;
- vključite varnostne utripalke, vsi potniki naj izstopijo iz vozila in se oddaljijo od prometnega območja;
- pokličite predstavnika servisne mreže za vaše vozilo.



Vsakršna dela ali spremembe na sistemu za dovajanje goriva (računalniki, kabli, krogotok goriva, vbrizgalne šobe, zaščitni pokrovi ...) so strogo prepovedana zaradi tveganja, ki ga predstavljajo z vidika vaše varnosti (in jih sme izvajati le usposobljeno osebje servisne mreže za vaše vozilo).

## 2. poglavje: Vožnja

|  |       |
|--|-------|
| Utekanje vozila . . . . .  | 2.2   |
| Stikalo za zagon . . . . .   | 2.3   |
| Zagon, zaustavitev motorja . . . . .                                     | 2.4   |
| Funkcija stop and start (zaustavitev in zagon) . . . . .                 | 2.8   |
| Posebnosti vozil z bencinskim motorjem . . . . .                         | 2.12  |
| Samodejna parkirna zavora . . . . .                                      | 2.14  |
| AUTOHOLD . . . . .   | 2.18  |
| Ekološka vožnja . . . . .  | 2.19  |
| Vzdrževanje in nasveti zmanjševanja onesnaževanja . . . . .              | 2.26  |
| Okolje . . . . .   | 2.27  |
| Opozorilnik izgube tlaka v pnevmatikah . . . . .                         | 2.28  |
| Korekcijske naprave in pomoč vozniku pri vožnji . . . . .                | 2.32  |
| Opozorilo na spremembo voznega pasu . . . . .                            | 2.37  |
| Pomoč pri ohranjanju voznega pasu . . . . .                              | 2.42  |
| Opozorilo za mrtvi kot . . . . .   | 2.48  |
| Opozorilo za varnostno razdaljo . . . . .                                | 2.55  |
| kamera s prikazom 360° . . . . .   | 2.59  |
| Aktivno zaviranje v sili . . . . .                                       | 2.69  |
| Zaznavanje prometnih znakov . . . . .                                    | 2.77  |
| Omejevalnik hitrosti . . . . .   | 2.81  |
| Regulator hitrosti . . . . .   | 2.84  |
| Prilagodljivi regulator hitrosti za ustavljanje in speljevanje . . . . . | 2.89  |
| Pomoč pri vožnji na avtocesti in v prometnem zastoju . . . . .           | 2.103 |
| Pomoč pri parkiranju . . . . .   | 2.119 |
| Kamera za vzvratno vožnjo . . . . .                                      | 2.126 |
| Opozorilo o izvozu s parkirnega mesta . . . . .                          | 2.129 |
| Pomoč pri parkiranju . . . . .   | 2.133 |
| Avtomatski menjalnik, mehanska ročica . . . . .                          | 2.138 |
| Avtomatski menjalnik, elektronska ročica (e-prestavna ročica) . . . . .  | 2.142 |
| Klic v sili . . . . .  | 2.148 |

## UTEKANJE VOZILA

### Vozila z bencinskim motorjem

Prvih **1000 km** ne vozite v najvišji prestavi hitreje od 130 km/h ali z vrtljaji motorja, višjimi od 3000 do 3500 vrt/min.

Šele, ko boste prevozili **okoli 3000 kilometrov**, lahko vaše vozilo obremenite do največjih zmogljivosti.

**Pogostnost servisnih pregledov:** glejte dokument za vzdrževanje vašega vozila.

**Opomba:** za novo vozilo v fazi delovanja: raven tekočine je lahko višja od oznake »**MAXI**« na rezervoarju, nato se spusti med nivoja »**MINI**« in »**MAXI**«. To ne predstavlja tveganja.



# STIKALO ZA ZAGON: vozilo na ključ

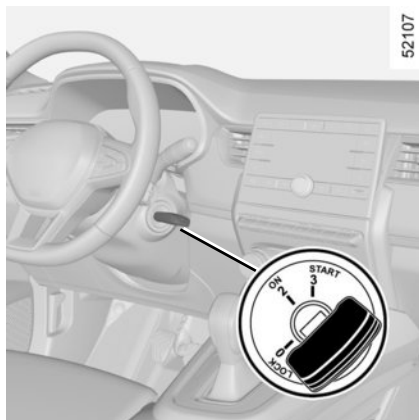

## Stikalo za zagon

### Položaj »Stop in zaklenjen volan« LOCK 0

Zaklepanje: izvlecite ključ in zasukajte volanski obroč, da se zablokira.

Odklepanje: počasi obračajte ključ in istočasno premikajte volanski obroč.

### Položaj »Vožnja« ON 2

Vključen kontakt: uporabljate lahko katero koli dodatno opremo (radio itd.).

### Položaj »Zagon« START 3

Če motor ne steče, obrnite ključ v začetni položaj in ponovite zagon. Takoj ko motor steče, spustite ključ.

**Opomba:** pri izvedenkah na dizelski pogon lahko preteče nekaj sekund med delovanjem na ključ in zagonom motorja, zato da se omogoči zagonsko segrevanje motorja.

## ZAGON, ZAUSTAVITEV MOTORJA: vozilo s ključem



Nikoli ne odvzemite kontakta, dokler vozila povsem ne zaustavite. Ob zaustavitvi motorja nekateri sistemi prenehajo delovati: ojačevalnik zavorne sile, servovolani itd.; delovati preneha tudi varnostna oprema, kot so airbags in zategovalniki varnostnih pasov.

### Zagon motorja

#### Zagon:

Pri vozilih s samodejnim menjalnikom in mehansko ročico premaknite ročico v položaj **P**.

- Vključite zaganjalnik **in pri tem ne pritiskejte pedala za plin**;
- takoj ko motor steče, ključ spustite.

### Zaustavitev motorja

Ko motor teče v prostem teku, obrnite ključ v položaj »**LOCK**« **0**.



Nikdar ne zaganjajte vozila v prostem teku na klancu. Nevarnost izklopa servovolana. **Obstaja nevarnost nesreče.**



#### **Voznikova odgovornost med parkiranjem ali ob zaustavitvi vozila**

Nikoli ne zapuščajte vozila, niti za kratek čas, če v njem ostane otrok, odrasla oseba ali žival, ki potrebuje pomoč drugih.

Ti bi namreč lahko nehote zagnali motor, vključili razno opremo, kot je pomik stekel, ali zaklenili vrata, s čimer bi lahko ogrozili sebe in druge.

Nikoli ne pozabite, da lahko v vročem, oziroma sončnem vremenu temperatura v notranjosti vozila zelo hitro naraste.

**SMRTNA NEVARNOST ALI NEVARNOST HUJŠIH POŠKODB.**

## ZAGON, ZAUSTAVITEV MOTORJA: vozilo s kartico (1/3)



52344

Kartica mora biti v območju zaznavanja **1**.

Zagon:

- pri vozilih s samodejnim menjalnikom prestavite v položaj **P** ter nato pritisnite zavorni pedal in gumb **2**;
- pri vozilih z ročnim menjalnikom pritisnite zavorni pedal ali pedal sklopke in pritisnite gumb **2**. Če je vklopljena ena od prestav, za zagon zadostuje že pritisek na pedal sklopke.

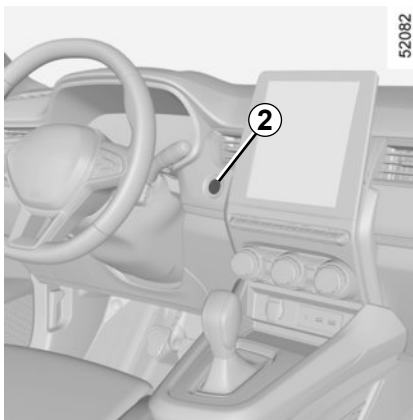

52082

### Posebnosti

- Če eden od pogojev, potrebnih za zagon, ni izpolnjen, se na instrumentni plošči prikaže sporočilo »Pritisnite pedal zavore + START«;
- v nekaterih primerih je treba ob pritisku gumba za zagon motorja **2** premikati tudi volan, da se odklene volanski drog, na kar vas opozori sporočilo »Zasukajte volan + START«;



### Voznikova odgovornost med parkiranjem ali ob zaustavitvi vozila

Nikoli ne zapuščajte vozila, niti za kratek čas, če v njem ostane otrok, odrasla oseba ali žival, ki potrebuje pomoč drugih.

Ti bi namreč lahko nehote zagnali motor, vključili razno opremo, kot je pomik stekel, ali zaklenili vrata, s čimer bi lahko ogrozili sebe in druge.

Nikoli ne pozabite, da lahko v vročem, oziroma sončnem vremenu temperatura v notranjosti vozila zelo hitro naraste.

**SMRTNA NEVARNOST ALI NEVARNOST HUDIH POŠKODB.**

## ZAGON, ZAUSTAVITEV MOTORJA: vozilo s kartico (2/3)

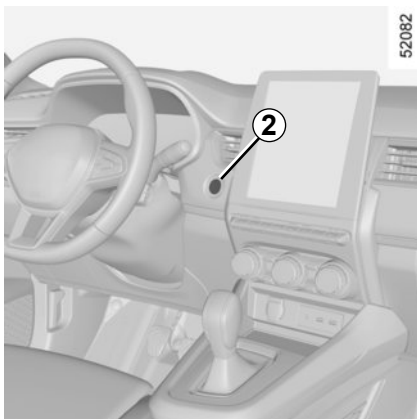

### Prostoročni zagon pri odprtem prtljažniku

V tem primeru kartica ne sme biti v prtljažnem prostoru, za preprečitev možnosti, da bi jo izgubili.

### Funkcije pri delnem kontaktu

(vključitev kontakta)

Ob vstopu v vozilo lahko takoj uporabljate nekatere funkcije (avtoradio, navigacijski sistem, brisalci ...).

Če želite uporabiti druge funkcije in je kartica v potniškem prostoru, pritisnite gumb **2** brez pritiskanja pedal.

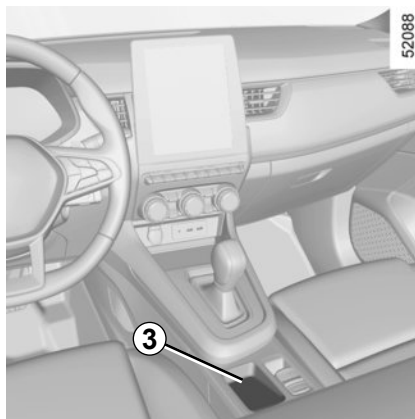

### Motnje delovanja

V nekaterih primerih kartica »prostoročno« morda ne bo delovala:

- če je baterija kartice prazna;
- bližina naprave, ki deluje na isti frekvenci kot kartica (zaslon, prenosni telefon, videoigrice ...);
- vozilo se nahaja v območju močnega elektromagnetnega sevanja.

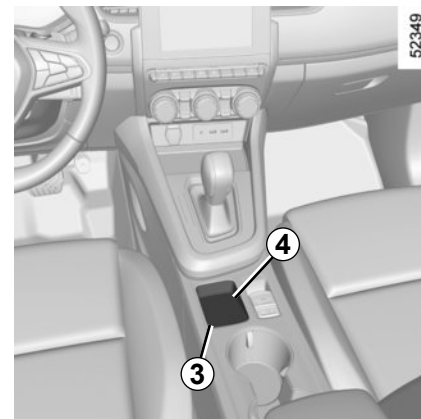

Na instrumentni plošči se prikaže sporočilo »Postavi kartico v območje+START«.

Pritisnite zavorni pedal ali pedal sklopke, nato pa vstavite kartico **4** (stran gumba) v območje za vstavljanje **3**. Za zagon vozila pritisnite gumb **2**. Sporočilo ugasne.

## ZAGON, ZAUSTAVITEV MOTORJA: vozilo s kartico (3/3)



### Pogoji za zaustavitev motorja

Pri vozilih s samodejnim menjalnikom mora vozilo mirovati, prestavna ročica pa mora biti v položaju **P**.

Ko je kartica v vozilu, pritisnite gumb **2**: motor ugasne. Volanski drog se zaklene ob odpiranju vrat ali ob zaklepanju vozila.

Če kartica ni več v potniškem prostoru, ko poskusite zaustaviti motor, se na instrumentni plošči pojavi sporočilo »Ni kartice: pritisnite in držite«: vsaj dve sekundi držite gumb **2**. Če kartice ni več v potniškem prostoru, se prepričajte, da je dosegljiva preden pritisnete gumb. Brez kartice vozila ne bo mogoče zagnati.

Pri zaustavljenem motorju vključena dodatna oprema (autoradio ...) deluje še približno 10 minut.

Ob odprtju voznikovih vrat dodatna oprema preneha delovati.



Nikoli ne odvzemite kontakta, dokler vozila povsem ne zaustavite. Ob zaustavitvi motorja nekateri sistemi prenehajo delovati: ojačevalnik zavorne sile, servovolan itd.; delovati preneha tudi varnostna oprema, kot so airbags in zategovalniki varnostnih pasov.



Preden zapustite vozilo, še posebej, ko imate pri sebi kartico, se prepričajte, da je motor dejansko izklopljen.



**Voznikova odgovornost med parkiranjem ali ob zaustavitvi vozila**

Nikoli ne zapuščajte vozila, niti za kratek čas, če v njem ostane otrok, odrasla oseba ali žival, ki potrebuje pomoč drugih.

Ti bi namreč lahko nehote zagnali motor, vključili razno opremo, kot je pomik stekel, ali zaklenili vrata, s čimer bi lahko ogrozili sebe in druge.

Nikoli ne pozabite, da lahko v vročem, oziroma sončnem vremenu temperatura v notranjosti vozila zelo hitro naraste.

**SMRTNA NEVARNOST ALI NEVARNOST HUDIH POŠKODB.**

## FUNKCIJA STOP AND START (1/4)

Ta sistem omogoča manjšo porabo goriva in nižjo stopnjo emisij toplogrednih plinov. Po zagonu vozila se sistem samodejno aktivira. Med vožnjo sistem glede na vozilo ustavi motor (pripravljenost), ko se vozilo ustavi ali se premika zelo počasi (prometni zamašek, semafor itd.).

### Pogoji za stanje pripravljenosti motorja

Vozilo se je odpravilo od tam kjer je bilo parkirano.

– Menjalnik je v položaju D, M ali N;

in

– Je zavorni pedal dovolj močno pritisnjen;

Odvisno od vozila, če opozorilna lučka



utripa in se na instrumentni plošči prikaže sporočilo »Pritisnite zavorni pedal«, to nakazuje, da zavorni pedal ni dovolj pritisnjen;

in

– Pedal za plin ni pritisnjen;

in

– Ko je hitrost vozila približno eno sekundo enaka 0 ali, odvisno od vozila, takoj, ko je hitrost vozila pod približno 5 km/h.

Motor ostane v stanju pripravljenosti, če je izbirna ročica v položaju P ali je v položaju N, pri čemer je parkirna zavora zategnjena in zavorni pedal ni pritisnjen.

na instrumentni plošči neprekinjeno sveti

kontrolna lučka , ki opozarja na stanje motorja v pripravljenosti.

Oprema vozila deluje tudi, ko je motor zaustavljen.

Servovolan ne deluje, ko je motor v stanju pripravljenosti.

V tem primeru bo začel ponovno delovati, ko motor ne bo več v stanju pripravljenosti ali bo presežena hitrost približno 1 km/h (vožnja po klancu navzdol ali navzgor ipd.).



Ko je motor v stanju pripravljenosti, se avtomatska parkirna zavora ne zategne samodejno (odvisno od vozila).



Ko je motor v stanju pripravljenosti, naj bo vozilo zaustavljeno (na instrumentni plošči sveti kontrolna lučka ).



Preden zapustite vozilo, MORA biti motor ugasnjen (in ne v stanju pripravljenosti) ➔ 2.4 ➔ 2.5.

## FUNKCIJA STOP AND START (2/4)

### Onemogočenje stanja motorja v pripravljenosti

V nekaterih primerih, kot npr. pri vključevanju v križišče, če je sistem vključen, lahko motor pustite teči, da ga lahko hitro zaženete.

Vozilo naj miruje, tako da rahlo držite zavorni pedal.

Če želite doliti gorivo, mora biti motor zaustavljen (in ne v stanju pripravljenosti):  
**OBVEZNO** zaustavite motor ➔ 2.4  
➔ 2.5.

### Preklop motorja iz stanja pripravljenosti

- ko se odprejo voznikova vrata;
- ali
- ko se odpne voznikov varnostni pas;
- zavorni pedal ni pritisnjen, vključena je prestava D ali M;
- ali
- zavorni pedal ni pritisnjen, vključena je prestava N in parkirna zavora je sproščena;
- ali
- parkirna zavora je ponovno zategnjena, vključena je prestava P ali N z zategnjeno parkirno zavoro;
- ali
- vključena je prestava R;
- ali
- pedal za plin je pritisnjen;
- ali
- v ročnem načinu se vklopijo stikala za spreminjanje hitrosti.

vklopljena je funkcija »AUTOHOLD«  
➔ 2.18, zavorni pedal se lahko sprost, stanje pripravljenosti motorja pa se lahko vzdržuje.

Za izhod iz stanja pripravljenosti motorja pritisnite pedal za plin, pri tem pa naj bo zavorni pedal sproščen.

## FUNKCIJA STOP AND START (3/4)

### Pogoji, ko preklon motorja v stanje pripravljenosti ni mogoč

Nekateri pogoji sistemu ne omogočajo preklopa v stanje pripravljenosti, zlasti:

- ko voznikova vrata niso zaprta;
- ko voznikov varnostni pas ni pripet;
- ko se uporablja vzvratna prestava;
- ko pokrov motornega prostora ni zaprt;
- zunanja temperatura je prenizka ali previsoka;
- ko akumulator ni dovolj napolnjen;
- razlika notranje temperature vozila in izbrane temperature avtomatske klimatske naprave je zelo pomembna;
- sistem pomoči pri parkiranju je v uporabi;
- nadmorska višina je previsoka;

- naklon klanca je prestrm za vozila s samodejnim menjalnikom;
- vklopljena je funkcija »Jasen pogled« za boljšo vidljivost ➔ 3.9;
- temperatura motorja je prenizka
- sistem proti onesnaževanju se obnavlja;
- ...

Odvisno od vozila je na instrumentni plošči prikazana opozorilna lučka . Opozarja vas, da motor ne more biti v stanju pripravljenosti.

Kontrolna lučka  se lahko prikaže na instrumentni plošči skupaj s sporočilom:

- »Optimizacija polnjenja akumu.« za prednostno polnjenje baterije;
- »Prioriteta Termo-udobnost« za prednostno delovanje klimatske naprave;
- »Prednost motor v teku« za prednostno delovanje motorja.

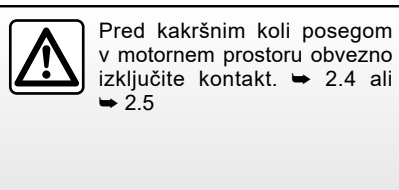



## FUNKCIJA STOP AND START (4/4)

### Posebnost samodejnega ponovnega zagona motorja

Pod določenimi pogoji se lahko motor sam ponovno zažene, s čimer se zagotovita vaša varnost in udobje.

To se lahko zgodi predvsem:

- zunanja temperatura je prenizka ali previsoka;
- vklopljena je funkcija »Jasen pogled« za boljšo vidljivost ➔ 3.9;
- ko akumulator ni dovolj napolnjen;
- ko je hitrost vozila večja od 5 km/h (vožnja navzdol...);
- ob več zaporednih pritiskih zavornega pedala ali uporabi zavornega sistema;
- ...

Odvisno od vozila je na instrumentni plošči

prikazana opozorilna lučka , ki vas obvesti o samodejnem ponovnem zagonu motorja.



Preden zapustite vozilo, MORA biti motor ugasnjen (in ne v stanju pripravljenosti) ➔ 2.4 ➔ 2.5.

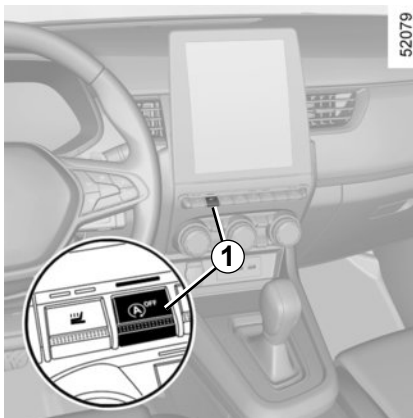

Odvisno od vozila lahko opozorilno lučko

 spremlja sporočilo na instrumentni plošči:

- »Optimizacija polnjenja akumu.« za prednostno polnjenje baterije;
- »Prioriteta Termo-udobnost« za prednostno delovanje klimatske naprave;
- »Prednost motor v teku« za prednostno delovanje motorja.

### Vključitev, izključitev funkcije

Pritisnite **1** za izklop funkcije. Na instrumentni plošči se prikaže sporočilo »Stop & Start izklopljen« in prižge se opozorilna lučka za zagon **1**.

Sistem znova vključite s ponovnim pritiskom. Na instrumentni plošči se prikaže sporočilo »Stop in Start vklop«, stikalo **1** pa izgine.

Sistem se samodejno ponovno vklopi ob vsakem zagonu vozila s pritiskom gumba za zagon ➔ 2.4 ➔ 2.5.

### Motnje delovanja

Ko se na instrumentni plošči prikaže sporočilo »Preverite Stop & Start« in se vklopi stikalo **1**, to pomeni, da je sistem izklopljen.

Posvetujte se s predstavnikom servisne mreže za svoje vozilo.

Posebna opomba: kadar je motor v stanju pripravljenosti, za samodejni ponovni zagon motorja pritisnite stikalo **1**.

## POSEBNOSTI VOZIL Z BENCINSKIM MOTORJEM (1/2)

Posebni pogoji delovanja vašega vozila, kot so:

- daljša vožnja z minimalno količino goriva,
- uporaba osvinčenega bencina,
- uporaba dodatkov za maziva ali gorivo ni odobrena.

ali motnje pri delovanju, kot so:

- okvara na vžigalnem sistemu, težave pri dovajanju goriva ali odklopljena vžigalna svečka, ki povzročajo prekinjanje vžigov in cukanje med vožnjo,
- pomanjkanje moči.

lahko povzročijo pregrevanje katalizatorja in zmanjšanje njegove učinkovitosti, **kar lahko povzroči uničenje katalizatorja in termične poškodbe na vozilu.**

Če ugotovite katero od zgoraj navedenih nepravilnosti, naj jih čimprej odpravijo v pooblaščenem servisu za vaše vozilo.

Če boste svoje vozilo vzdrževali v pooblaščenem servisu redno in v terminih, ki so predpisani v knjižici za vzdrževanje vozila, se boste zagotovo izognili motnjam pri delovanju.

### Težave z zagonom

Da preprečite poškodbe katalizatorja ali zaganjalnika in preprečite prezgodnjo obrabo akumulatorja, **ne vztrajajte** z zagonom motorja (s pomočjo zaganjalnika, potiskanjem ali vleko vozila), **ne da bi prej ugotovili in odpravili vzrok težav.**

Če vzroka ne morete ugotoviti, se posvetujte s predstavnikom servisne mreže za vaše vozilo in do takrat motorja ne zaganjajte.





Ne ustavljajte vozila s prižganim motorjem na mestih, kjer lahko hitro vnetljive snovi, npr. suha trava ali listje, pridejo v stik z vročim izpušnim sistemom.

## POSEBNOSTI VOZIL Z BENCINSKIM MOTORJEM (2/2)

### Filter sajastih delcev

Filter sajastih delcev se uporablja pri obdelavi izpušnih plinov bencinskih motorjev.

Odvisno od vozila opozorilna lučka , ki se vklopi na instrumentni plošči, opozarja, da se je filter zamašil in ga je treba očistiti. Za čiščenje filtra, ko se vklopi opozorilna

lučka , in ko to dovoljujejo prometne razmere in omejitve hitrosti, vozite s hitrostjo med 50 km/h in 110 km/h, dokler se lučka ne izklopi.

Po času med približno 5 in 20 minutami bi se opozorilna lučka morala izklopiti.

**Opomba:** opozorilna lučka se lahko izklopi po 20 minutah, ko pogoji za vožnjo z zahtevano za čiščenje filtra niso popolnoma izpolnjeni.

Če ustavite vozilo, preden ugasne kontrolna lučka, boste morda morali ponoviti postopek.

Če je filter zasičen, se vklopi opozorilna lučka  in odvisno od vozila se na instrumentni plošči prikažeta opozorilna lučka



ter sporočilo »Preverite vbrizgavanje«. V tem primeru se posvetujte s predstavnikom pooblaščen servisne mreže.

Če se vklopita opozorilna lučka **STOP** in, odvisno od vozila, tudi opozorilna lučka



skupaj s sporočilom »Nevarnost okvare motorja«, ustavite vozilo, izklopite motor in pokličite predstavnika servisne mreže vozila.



Če se prižge opozorilna lučka **STOP**, morate zaradi vaše varnosti vozilo čimprej zaustaviti, v skladu s trenutnimi prometnimi razmerami. Ugasnite motor in ga ne zaganjajte ponovno. Obrnite se na predstavnika pooblaščen servisne mreže.

## SAMODEJNA PARKIRNA ZAVORA (1/4)

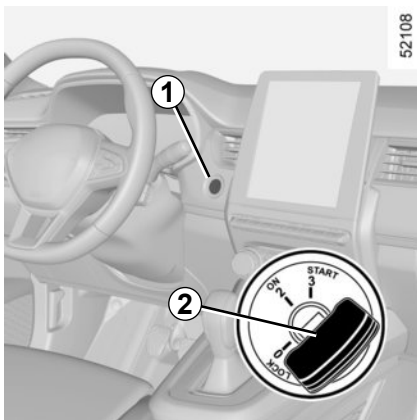

### Pomoč pri delovanju

#### Zategovanje samodejne parkirne zavore

Ko vozilo miruje, je samodejno parkirno zavoro mogoče uporabiti za imobilizacijo vozila:

- pritisnite gumb za zagon/zaustavitev motorja **1** ali obrnite kontaktni ključ **2** “ON” v položaj (2);

ali

- ko se odpne voznikov varnostni pas;
- ali
- ko se odprejo voznikova vrata;

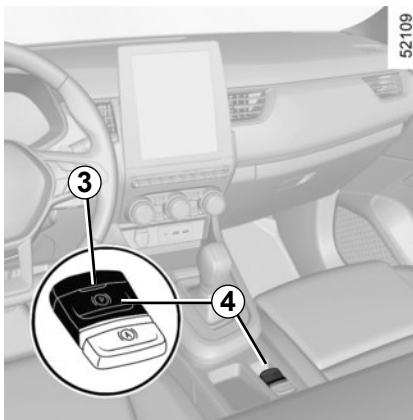

ali

- za vozila s samodejnim menjalnikom: ko je vklopljen položaj **P**.

V vseh drugih primerih, če se na primer motor zaustavi ali je v stanju pripravljenosti zaradi funkcije Stop and Start ➔ 2.8, se samodejna parkirna zavora ne vklopi samodejno. Treba je uporabiti ročni način. V nekaterih različicah modelov za določene države funkcija samodejne zategnitve zavore ni aktivirana. Glejte podpoglavje “Ročni način delovanja”.

Za potrditev, da je elektronska parkirna zavora vklopljena, se prikaže sporočilo »Parkirna zavora zategnjena«, opozorilna

lučka  se vklopi na instrumentni plošči in opozorilna lučka **3** zasveti na stikalu **4**.

Po zaustavitvi motorja lučka **3** ugasne nekaj minut po zategnitvi samodejne parkirne

zavore, lučka  pa ugasne ob zaklepanju vozila.



Elektronsko parkirno zavoro lahko uporabite za imobilizacijo vozila. Preden zapustite vozilo, preverite, ali je samodejna parkirna zavora dejansko zategnjena. Na zategnjeno zavoro opozarjata prižgani opozorilna lučka **3** na stikalu **4** in opozo-

rilna lučka  na instrumentni plošči, ki svetita, dokler se ne zaklenejo vrata. Glede na vozilo je na zgornjem delu vetrobranskega stekla nameščena nalepka, ki vas opominja na to.

## SAMODEJNA PARKIRNA ZAVORA (2/4)

### Pomoč pri delovanju (nadaljevanje)

**Opomba:** v nekaterih primerih (okvara elektronske parkirne zavore, ročna odpušitev parkirne zavore itd.) se oglasi pisk in na instrumentni plošči se prikaže sporočilo »Zategnitev parkirne zavore«, ki vas opozori, da je elektronska parkirna zavora sproščena.

- pri delujočem motorju: ob odpiranju vozniških vrat;
- pri zaustavljenem motorju (npr. kadar se motor samodejno izklopi): ob odpiranju enih od sprednjih vrat.

V tem primeru dvignite in nato spustite stikalo **4**, da zategnete samodejno parkirno zavoro.

### Sprostitev samodejne zategnitve parkirne zavore

Zavora se sprosti takoj, ko speljete s pritiskom na pedal za plin.

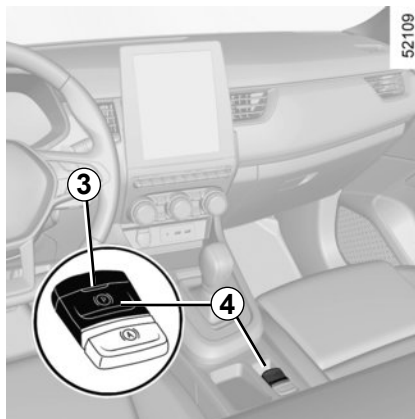

### Ročni način delovanja

Samodejno parkirno zavoro lahko aktivirate ročno.

### Ročna zategnitev samodejne parkirne zavore

Potegnite stikalo **4**. Prižgeta se kontrolna lučka **3** in kontrolna lučka **(P)** na instrumentni plošči.

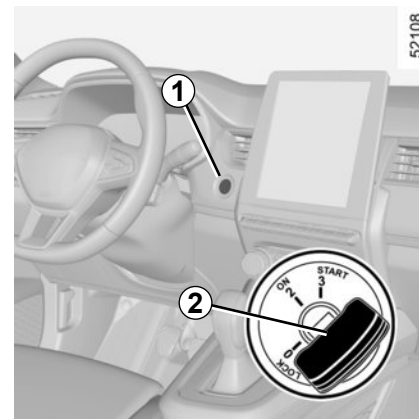

### Ročna sprostitvev samodejne parkirne zavore

Pritisnite stikalo **1** brez pritiskanja pedalov ali obračanja ključa **2** v položaj »ON« **2** za vklop kontakta. Pritisnite zavorni pedal in nato pritisnite stikalo **4**: opozorilna lučka **3**

na stikalu in opozorilna lučka **(P)** prikazana na instrumentni plošči ugasneta.



Preden zapustite vozilo, preverite, ali je samodejna parkirna zavora dejansko zategnjena. Na zategnjeno zavoro opozarjata prižgani opozorilna lučka **3** na stikalu **4** in opozorilna lučka **(P)** na instrumentni plošči, ki svetita, dokler se ne zaklenejo vrata.

## SAMODEJNA PARKIRNA ZAVORA (3/4)

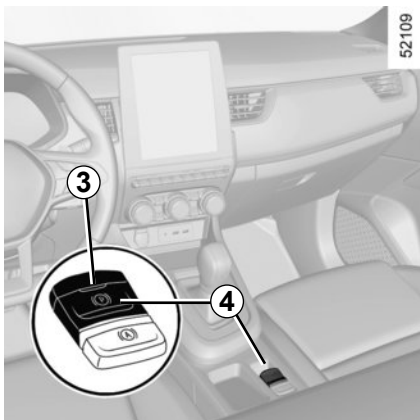

### Kratek postanek

Za ročno zategnitev samodejne parkirne zavore (postanek pred semaforjem ali ko vozilo miruje z delujočim motorjem itd.): dvignite in nato spustite stikalo 4. Zavora se samodejno sprosti takoj, ko speljete.

### Posebni primeri

Ko parkirate na nagnjenem cestišču ali s priključeno prikolico, povlecite stikalo 4 za nekaj sekund za maksimalno zategnitev zavor.

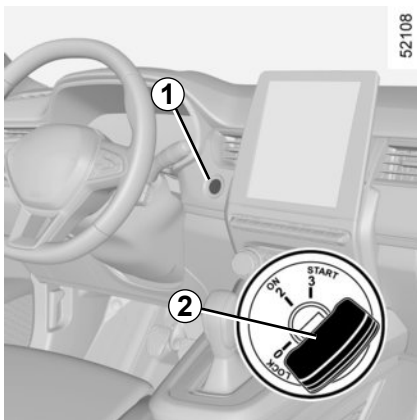

Parkiranje vozila s sproščeno samodejno parkirno zavoro (na primer, ko obstaja nevarnost zmrzali):

- vklopite katero koli prestavo ali položaj **P**: pogonska gred bo samodejno blokirala pogonska kolesa;
- zaustavite motor tako, da pritisnete gumb za zagon/zaustavitev motorja 1 ali obrnete kontaktni ključ 2;

- sprostite varnostni pas voznika;
- odprite voznikova vrata;
- ročno sprostite samodejno parkirno zavoro (glejte podatke iz razdelka »Ročna sprostitel samodejne parkirne zavore« na prejšnji strani);
- odvisno od vozila se samodejna parkirna zavora zategne samodejno. Sprostiti jo boste morali ročno.

## SAMODEJNA PARKIRNA ZAVORA (4/4)



Če ni vidnih lučk ali zvokov, to označuje napako na instrumentni plošči. Takoj ustavite vozilo na varnem mestu (ko to dovoljujejo prometne razmere). Prepričajte se, da je vozilo pravilno zaustavljeno, in pokličite predstavnika pooblaščenega servisne mreže za vaše vozilo.



Če se prikaže sporočilo »Električna okvara NEVARNO« ali »Preverite akumulator« ali »Okvara zavornega sistema«, morate vozilo zaustaviti tako, da izberete prvo prestavo (na ročnem menjalniku) ali položaj **P** (na samodejnem menjalniku) ali s potegom stikala **4** za približno 10 sekund. Če to zahtevajo razmere in naklon, zagodite kolesa vozila.



### Nevarnost premikanja vozila.

Pokličite predstavnika pooblaščenega servisne mreže.

### Izvedenke z avtomatskim menjalnikom

Kadar motor deluje in so voznikova vrata odprta ali slabo zaprta, se samodejna sprostitev zavore iz varnostnih razlogov izključi (da se vozilo ne premika brez voznika). Na instrumentni plošči se prikaže sporočilo »Ročna sprostitev parkirne zavore«, ko voznik pritisne pedal plina.

### Motnje delovanja

- V primeru napake se na instrumentni plošči prižge opozorilna lučka  skupaj s sporočilom »Preverite parkirno zavoro«, v nekaterih primerih se prižge tudi lučka .

Čim prej se posvetujte s predstavnikom pooblaščenega servisne mreže.

- V primeru okvare avtomatske parkirne zavore se prižge kontrolna lučka **STOP**, prikaže se sporočilo »Okvara zavornega sistema« in zasliši se zvočni signal, v nekaterih primerih pa se prižge še kontrolna lučka .

To sporočilo narekuje takojšnjo zaustavitve v skladu z razmerami v prometu.



Nikoli ne zapustite vozila, ne da bi prekopili v položaj **P** in zaustavili motor. Vozilo se namreč lahko začne premikati ob pritisku na pedal za plin, če miruje in motor teče z vključeno prestavo.

**Obstaja nevarnost nesreče.**

# AUTOHOLD

Pri zaustavljenem vozilu (npr. pred semaforjem, na križišču, v prometnem zastoju itd.) funkcija zagotovi zavorno silo tudi, ko voznik spusti zavorni pedal.

Zavorna sila se sprosti, takoj ko voznik dovolj močno pospeši pri vklopljeni prestavi.

## Aktiviranje

Vključite jih s stikalom **3**.

Opozorilna lučka stikala **3** zasveti in potrdi vklop funkcije.

## Deaktiviranje

Hkrati pritisnite zavorni pedal in **3** stikalo.

Opozorilna lučka stikala **3** izgine in potrdi izklop funkcije.

Če se zavorna sila vzdržuje, se parkirna zavora samodejno vklopi v naslednjih primerih:

– če voznik zapusti vozilo;

ali

– če je vozilo zaustavljeno več kot približno tri minute.

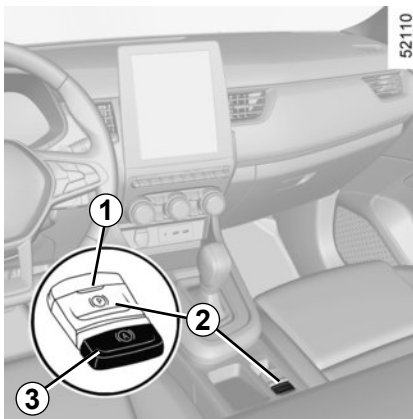

## Pogoji za vzdrževanje zavorne sile

Izpolnjeni morajo biti naslednji pogoji:

- voznikov varnostni pas je pripet;
- in
- samodejna parkirna zavora je sproščena;
- in
- vozilo ni zaustavljeno na klancu z velikim naklonom.

Opozorilna lučka  na instrumentni plošči pomeni, da se zavorna sila vzdržuje.

## Pogoji za prekinitev zavorne sile

Izpolnjeni morajo biti naslednji pogoji:

– voznik dovolj močno pospeši pri vklopljeni prestavi;

ali

– voznik izklopi funkcijo.

Kontrolna lučka  na instrumentni plošči ugasne.

Po vsakem zagonu se funkcija vklopi v načinu, ki je bil v uporabi ob zadnji zaustavitvi.



Preden zapustite vozilo, preverite, ali je samodejna parkirna zavora dejansko zategnjena.

Na zategnjeno zavoro opozarjata prižgani opozorilna lučka **1** na sti-

kalu **2** in opozorilna lučka  na instrumentni plošči, ki svetita, dokler se ne zaklenejo vrata.



## NASVETI ZA VOŽNJO, VOŽNJA ECO (1/7)

Poraba goriva je homologirana v skladu s standardno in predpisano metodo. Ta metoda je enaka za vse proizvajalce in omogoča medsebojno primerjavo vozil. Poraba pri dejanski rabi je odvisna od pogojev uporabe vozila, opreme in voznikovega načina vožnje. Za optimalno porabo glejte nasvete v nadaljevanju.

Glede na vozilo imate na voljo različne funkcije, ki vam pomagajo zmanjšati porabo goriva:

- merilnik vrtljajev;
- indikator spremembe prestave;
- indikator načina vožnje;
- skupen zapis prevožene razdalje in ekološki nasveti na multimedijem zaslonu;
- indikator pospeševanja v načinu Eco;
- način ECO;
- funkcija Stop and Start . ➔ 2.8

Kadar je vgrajen v vozilo, navigacijski sistem dopolnjuje te informacije.

## NASVETI ZA VOŽNJO, VOŽNJA ECO (2/7)

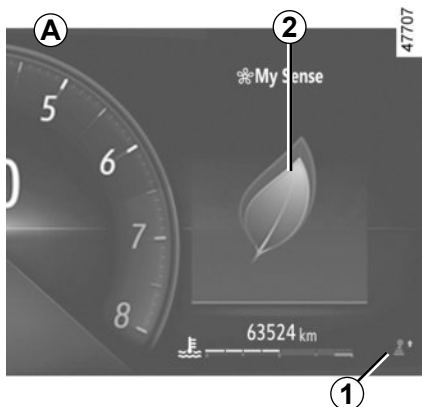

### Na instrumentni plošči A ali B

Prikaz informacij se lahko uredi in osebno prilagodi glede na slog osebnih nastavitvev instrumentne plošče, izbran prek večfunkcijskega zaslona, odvisno od vozila.

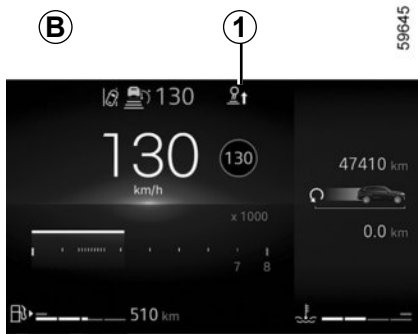

### Kontrolna lučka spremembe hitrosti 1

Da bi bila poraba goriva optimalna, vas kontrolna lučka na instrumentni plošči opozori, kdaj je najboljšo prestaviti v višjo ali nižjo prestavo.



vklopite višjo prestavo;



vklopite nižjo prestavo.

Če redno spremljate ta indikator, zmanjšate porabo goriva vozila.

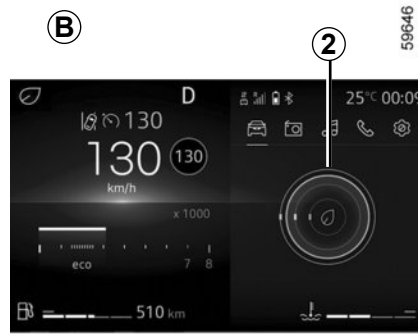

### Indikator načina vožnje 2

V realnem času vas obvešča o izbranem načinu vožnje. Na to vas opozori indikator 2.

Več listov prikazuje 2, prožnejša in varčnejša je vaša vožnja.

Če redno spremljate ta indikator, zmanjšate porabo goriva vozila.

Za dodatne informacije glejte navodila multimedijskega sistema.

## NASVETI ZA VOŽNJO, VOŽNJA ECO (3/7)

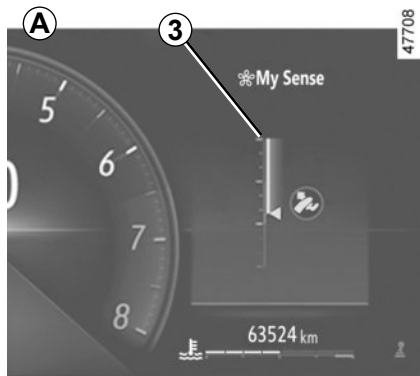

### Indikator pospeševanja v načinu Eco 3

V realnem času vas obvesti, ali pospešujete zmerno ali hitro.

To prikazuje opozorilna lučka 3:

- zelena: pospeševanje je zmerno in pravilno;
- bela: pospeševanje je prehitro;
- siva: pospeševanje je hitro.

**Opomba:** ni mogoče hkrati prikazati indikatorja načina vožnje 2 in indikatorja pospeševanja v načinu Eco 3.



# NASVETI ZA VOŽNJO, VOŽNJA ECO (4/7)

## Način ECO

Način ECO je funkcija, ki optimizira porabo goriva. Deluje na določene sisteme v vozilu, ki porabljajo gorivo (gretje, klimatizacija, servovolani itd.), in na določena dejanja med vožnjo (pospeševanje, menjavanje prestav, reguliranje hitrosti, upočasnitev itd.).

Omejevanje pospeševanja omogoča majhno porabo pri mestni in primestni vožnji. Manjša uporaba klimatizacije omogoča zmanjšanje porabe brez poslabšanja toplotnega ugodja.

### Način prostega teka v način ECO (ali način My Sense, odvisno od vozila)

V fazi upočasnjevanja (pedal za plin je popolnoma sproščen) pri vozilih s samodejnim menjalnikom preklop v prosti tek (pri samodejnim menjalniku v položaju za prosti tek) zmanjša zaviranje motorja in omogoča vožnjo brez pritiska pedala za plin ter posledično prihranek goriva.

Za vklop ali izklop načina »prostega teka« glejte navodila za multimedijsko opremo.

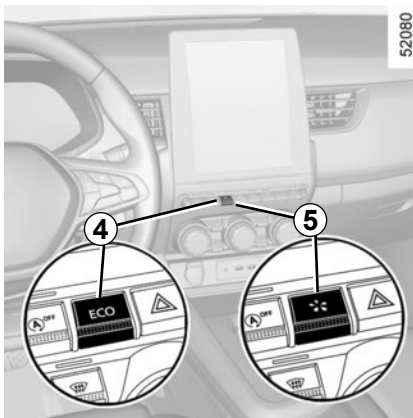

### Aktiviranje funkcije

Funkcijo je odvisno od vozila mogoče vklopiti na naslednje načine:

- s pritiskom stikala 4; ➔ 3.2
- s pritiskom na stikalo 5;
- prek zaslona multimedijskega sistema (glejte navodila za multimedijsko opremo).

Vklop potrdi kontrolna lučka **ECO**, ki se prižge na instrumentni plošči.

Med vožnjo lahko začasno izklopite način ECO, da zagotovite polno zmogljivost motorja.

Za to, do konca pohodite pedal plina.

Način ECO se ponovno vklopi, ko odmaknete nogo s pedala plina.

### Izklop funkcije

Funkcijo je odvisno od vozila mogoče izklopiti na naslednje načine:

- s pritiskom stikala 4; ➔ 3.2
- s pritiskom na stikalo 5.

Izklop potrdi kontrolna lučka **ECO**, ki ugasne na instrumentni plošči.

## NASVETI ZA VOŽNJO, VOŽNJA ECO (5/7)

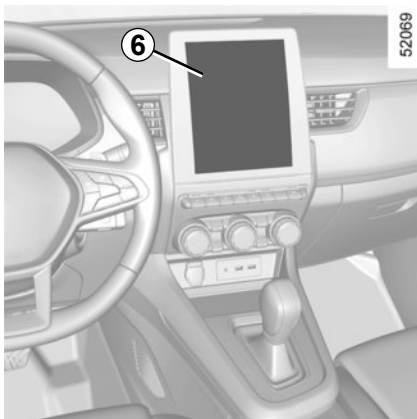

### Na zaslonu multimedijskega sistema

#### Skupna vrednost prevožene razdalje

Ko izklopite motor, se na multimedijem zaslonu **6** prikaže sporočilo »Zapis potovanja«, ki omogoča, da si ogledate informacije o zadnjem potovanju.

Prikazuje:

- splošni rezultat;
- gibanje rezultata;
- razdalja brez porabe.

Za dodatne informacije glejte navodila multimedijskega sistema.

Prikaže se globalna ocena od 0 do 100, ki vam omogoča, da ocenite učinkovitost svoje ekološke vožnje. Višja kot je ocena, manjša je poraba goriva.

Prikažejo se ekološki nasveti za izboljšanje vaše učinkovitosti.

Shranjevanje priljubljenih poti vam omogoča, da primerjate učinkovitost svojih voženj med sabo in z vožnjami drugih uporabnikov vozila.

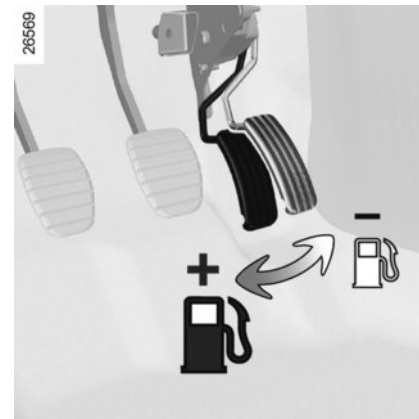

### Nasveti za vožnjo in vožnja v načinu ECO

#### Kako voziti

- Priporočamo postopno segrevanje motorja do delovne temperature med vožnjo in ne na mestu.

## NASVETI ZA VOŽNJO, VOŽNJA ECO (6/7)

- Visoke hitrosti bistveno vplivajo na porabo goriva vozila.

Primeri (z enakomerno hitrostjo):

- zmanjšanje hitrosti s 130 km/h na 110 km/h prihrani do približno 20% goriva;
- zmanjšanje hitrosti z 90 km/h na 80 km/h prihrani do približno 10% goriva.
- Dinamična vožnja z močnim in pogostim pospeševanjem in zmanjševanjem hitrosti je po porabi goriva draga glede na prihranek časa.
- V nižjih prestavah ne vozite s previsokimi vrtljaji motorja. Vedno vozite z najvišjo možno prestavo.
- Izogibajte se naglemu pospeševanju.
- Ne zavirajte po nepotrebem. Če oviro ali ovinek opazite dovolj zgodaj, enostavno dvignite nogo s pedala za plin.

- Pri vožnji navkreber ne poskušajte zadržati hitrosti vozila z dodajanjem več plina, kot je to potrebno na ravni cesti; poskušajte zadržati enak položaj pedala plina.
- Zaustavljanje motorja z vmesnim plinom in dvojnimi izključevanjem sklopke pri današnjih vozilih ni potrebno.
- vremenske nevarnosti, preplavljena cestišča:



Ne vozite po poplavljeni cesti, kjer nivo vode sega preko spodnjega roba platišč.

### Nivo ogrevanja

Običajno je opaziti povečanje porabe goriva pri uporabi ogrevanja (še posebej, ko zunanja temperatura pade pod ničlo) ali klimatske naprave.



### Oviranje pri upravljanju vozila

Na voznikovi strani uporabljajte izključno predpraznike, ki so prilagojeni vašemu vozilu in jih je treba pričvrstiti s prednameščenimi elementi. Redno preverjajte, ali so dobro pritrjeni. Ne polagajte več tepihov enega preko drugega.

**Tveganje, da se zataknejo pedali.**

## NASVETI ZA VOŽNJO, VOŽNJA ECO (7/7)

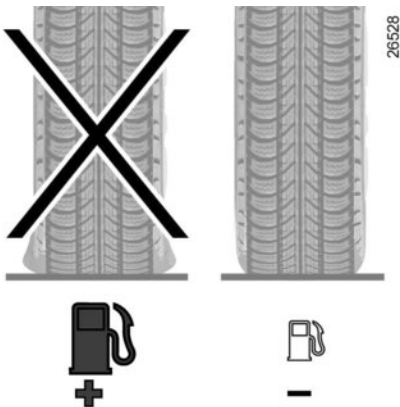

### Pnevmatike

- Zaradi prenizkega tlaka v pnevmatikah se poveča poraba goriva.
- Če želite zagotoviti optimalno porabo goriva, v pnevmatikah nastavite tlak za največjo hitrost ali predpisani tlak, ki je naveden na robu voznikovih vrat. ➔ 4.10
- Neustrezne pnevmatike lahko vplivajo na povečano porabo goriva.

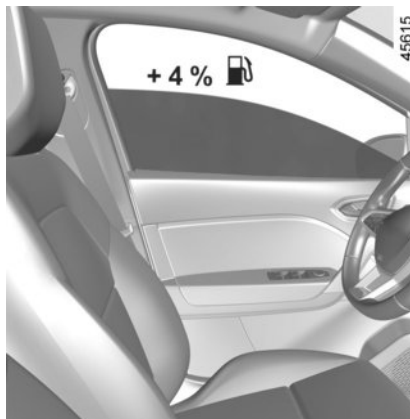

### Praktični nasveti

- Izberite način ECO.
- Poraba električnega toka pomeni porabo goriva, zato vključite električne porabnike samo, kadar jih potrebujete. **Vendar** pa je varnost na prvem mestu, zato upoštevajte zakon o obvezno prižganih dnevni lučeh, ki velja v določenih državah (»tudi v Sloveniji«).
- Za prezračevanje vozila uporabljajte zračnike. Vožnja z odprtimi okni poveča porabo goriva; pri vožnji s hitrostjo 100 km/h za 4%.
- Priporočamo vam, da posode za gorivo ne polnite do vrha, ker lahko pride do izliivanja.

- Pri vozilih s klimatsko napravo brez avtomatskega načina delovanja, izklopite sistem, ko ga ne potrebujete več.

### Nasveti za zmanjšanje porabe goriva in tako okolju prijaznejšo vožnjo:

Če je bilo vozilo parkirano na soncu, za nekaj minut odprite vrata, da pred zagonom motorja izpustite vroč zrak iz vozila.

- Prtljajnik na strehi naj bo montiran le, kadar ga uporabljate.
- Za prevoz večjih tovorov raje uporabljajte tovorno prikolico.
- Svetujemo vam, da pri vleki počitniške prikolice na vozilo montirate spojler in ga pravilno naravnate.
- Izogibajte se voženju "od vrat do vrat" (krajše razdalje z daljšimi postanki), ker motor nikoli ne doseže svoje idealne delovne temperature.

# NASVETI ZA VZDRŽEVANJE IN ZMANJŠANJE ONESNAŽEVANJA

Vaše vozilo ustreza kriterijem za recikliranje in zbiranje odsluženih vozil, ki so stopili v veljavo leta 2015.

Nekateri deli vozila so bili torej zasnovani tako, da jih bo mogoče reciklirati, ko odslužijo svojemu namenu.

Ti deli se enostavno snamejo, zberejo in obdelajo v podjetjih za reciklažo.

Poleg tega so že po zasnovi vse tovarniške nastavitve in poraba goriva vašega vozila v skladu z veljavnimi predpisi proti onesnaževanju. Aktivno je vključen v programu za zmanjševanje onesnaževanja okolja s škodljivimi plini in za prihranek porabljene energije. Stopnja škodljivih snovi v izpušnih plinih in poraba goriva pa sta odvisni tudi od vas. Poskrbite za njegovo redno vzdrževanje in pravilno uporabo.

## Vzdrževanje

Vedeti morate, da je lahko lastnik vozila kazensko odgovoren zaradi kršenja predpisov glede onesnaževanja okolja.

Če na primer dele motorja, sistema za dovanje goriva in izpušnega sistema zamenjate z neoriginalnimi, to lahko spremeni delovanje motorja, tako da ne bo več ustrezal predpisom glede onesnaževanja okolja.

Nastavitve in kontrole, ki so navedene v programu vzdrževanja vozila, zaupajte pooblaščenim servisnim delavnicam, ki ima na voljo vso potrebno opremo za zagotavljanje izvornih nastavitve vašega vozila.

## Nastavitve motorja

– **Svečke:** za doseganje optimalnega razmerja med porabo goriva in zmogljivostjo motorja je obvezna uporaba svečk, ki so jih v razvojnih oddelkih predvideli za motor vašega vozila.

Ko menjate svečke, uporabite take, kot so predpisane za vaš motor (znamka, tip in razmak med elektrodama). Posvetujte se s predstavnikom servisne mreže za vaše vozilo.

– **Zagon in prosti tek:** nobena nastavitvev ni potrebna.

– **Zračni filter:** učinkovitost umazanega elementa se zmanjša. Zato ga po potrebi nadomestite z novim.

## Kontrola izpušnih plinov

Sistem kontrole izpušnih plinov omogoča odkrivanje nepravilnosti pri delovanju naprav na vozilih, ki služijo za zmanjševanje onesnaževanja okolja.

Motnje pri delovanju teh naprav lahko povzročijo sproščanje škodljivih snovi ali celo mehanske poškodbe.



Ta opozorilna lučka na instrumentni plošči opozarja na morebitne motnje v delovanju sistema.

Prižge se, ko vključite kontakt, in ugasne ob zagonu motorja.

– Če sveti neprekinjeno, se čimprej posvetujte s predstavnikom servisne mreže za vaše vozilo;

– če lučka utripa, zmanjšujte vrtljaje motorja, dokler ne neha utripati. čimprej obiščite predstavnika pooblaščenega servisne mreže za vaše vozilo.



# OKOLJE

Vaše vozilo velja za **okolju** prijazno tekom celotne življenjske dobe: med proizvodnjo, med uporabo in tudi kot odsluženo vozilo.

## Proizvodnja

Proizvodnja vašega vozila poteka v tovarni, ki izvaja vse napredne ukrepe za čim manjše ogrožanje okoliških prebivalcev in narave (zmanjšanje porabe vode in energije, motečega videza, hrupa, izpustov v ozračje, vodnih odplak, zbiranje in ločevanje odpadkov)

## Emisija škodljivih izpušnih plinov

Vaše vozilo je bilo zasnovano tako, da v času uporabe prispeva k manjšemu izpustu toplogrednih plinov (CO<sub>2</sub>) in s tem k manjši porabi goriva (npr.: 140 g/km oziroma 5,3 l/100 km pri vozilu z dizelskim motorjem).

Poleg tega so vozila opremljena s sistemom za zmanjševanje onesnaževanja, ki vključuje katalizator, lambda sondo, aktivni ogljikov filter (slednji preprečuje uhajanje bencinskih hlapov iz rezervoarja v ozračje) ...

Pri nekaterih dizelskih vozilih ta sistem dopolnjuje filter sajastih delcev, ki prispeva k zmanjšanju emisije neizgorelih sajastih delcev.

## Tudi vi skrbite za čisto okolje!

- Obrabljene dele in dele, ki so bili zamenjani pri tekočem vzdrževanju vozila (akumulator, oljni filter, zračni filter, baterije ...) ter plastenke za olje (prazne ali napolnjene s starim oljem) oddajte na temu namenjenih odlagališčih.

- Neuporabna vozila je treba izročiti pooblaščenim centrom, kjer bodo poskrbeli za njihovo reciklažo.
- V vsakem primeru upoštevajte lokalne predpise.

## Reciklaža

85 % delov vozila je mogoče reciklirati, kar pomeni 95 % mase vozila.

S tem namenom so bili številni deli zasnovani na način, da jih je mogoče reciklirati. Zgradbe in materiali so bili podrobno proučeni zaradi lažje demontaže teh sestavnih delov in njihovo ponovno obdelavo v posebnih predelovalnicah.

Z namenom ohranjanja surovin, so v vozilo vgrajeni številni deli iz reciklirane plastike, ali iz obnovljivih materialov (snovi rastlinskega in živalskega izvora kot sta bombaž in volna).

## OPOZORILNIK ZA IZGUBO TLAKA V PNEVMATIKAH (1/4)

43592

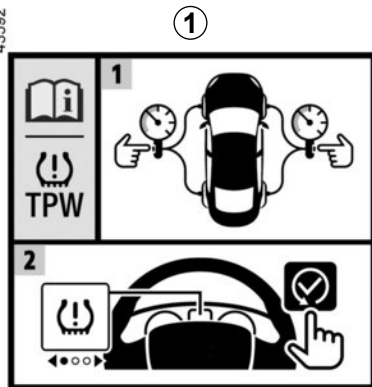

Če je vozilo opremljeno s tem sistemom, vas sistem opozori na izgubo tlaka v eni ali več pnevmatikah.



Sistem je nameščen, če je v vozilu nalepka **1**.

Nalepko preverite tako, da odprete voznikova vrata.



### Način delovanja

Sistem zazna izgubo tlaka v eni od pnevmatik z merjenjem hitrosti kolesa med vožnjo.

Kontrolna lučka  **2** se prižge, da voznika opozori, če je tlak prenizek (izpraznjena pnevmatika, predrta pnevmatika ...).

# OPOZORILNIK ZA IZGUBO TLAKA V PNEVMATIKAH (2/4)

## Pogoji delovanja

Sistem je treba ponastaviti s tlakom v pnevmatikah, ki je enak vrednosti tlaka v pnevmatikah, zapisani na nalepki. V nasprotnem primeru obstaja tveganje, da sistem opozarjanja v primeru večje izgube tlaka v pnevmatikah ne bo posredoval zanesljivih podatkov ➔ 4.10.

V naslednjih primerih se lahko zgodi, da se sistem prepozno odzove ali ne deluje pravilno:

- ne ponastavljen sistem po ponovnem polnjenju ali kakršnem koli posegu na kolesih;
- slabo ponastavljen sistem: tlak v pnevmatikah se razlikuje od priporočenega tlaka;
- večja sprememba obremenitve ali porazdelitev obremenitve na eno stran vozila;
- športna vožnja s hitrim pospeševanjem;
- vožnja po zasneženem ali spolzkem vozišču;
- vožnja s snežnimi verigami;

- montaža ene same nove pnevmatike;
- uporaba pnevmatik, ki jih ni homologirala servisna mreža vozila;
- ...



Ta funkcija predstavlja dodatno pomoč pri vožnji.

Funkcija nikoli ne ukrepa namesto voznika. Zato ne more v nobenem primeru nadomestiti voznikove budnosti in odgovornosti.

Enkrat mesečno preverite tlak v pnevmatikah, vključno z rezervnim kolesom.

## Ponastavitev referenčne vrednosti tlaka v pnevmatikah

Ta postopek je treba izvesti **pri zaustavljenem vozilu**:

- po vsakem polnjenju ali ponovni nastavitvi tlaka v eni od pnevmatik;
- ko je referenčni tlak v pnevmatikah potrebno spremeniti in prilagoditi pogojem uporabe (prazno vozilo, obteženo vozilo, vožnja na avtocesti itd.);
- po zamenjavi kolesa;
- po uporabi garniture za polnjenje pnevmatik;
- po medsebojni zamenjavi koles (to vam kljub vsemu odsvetujemo).

Vedno je treba to storiti po preverjanju tlaka v vseh štirih pnevmatikah, ko so hladne.

Tlak zraka mora ustrezati trenutni uporabi vozila (prazno vozilo, obteženo vozilo, vožnja po avtocesti itd.).

## OPOZORILNIK ZA IZGUBO TLAKA V PNEVMATIKAH (3/4)

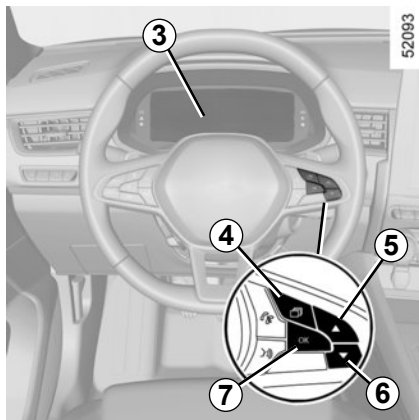

### Postopek za reinicijalizacijo

Vklapljen kontakt, **zaustavljeno vozilo:**

- na kratko pritisnite stikalo **4** tolikokrat, da boste dosegli zavihek »Vozilo« (ali stran z informacijami, odvisno od vozila);
- na kratko pritisnite stikalo **5** ali **6** za dostop do strani za ponastavitev tlaka v pnevmatikah;
- pritisnite in držite stikalo **7** OK, da zaženete ponastavitev.

Prikaz sporočila »Če je tlak OK [počakajte]« za približno pet sekund opozarja, da je bila upoštevana zahteva za reinicijalizacijo referenčne vrednosti tlaka v pnevmatikah.

Ponastavitev se izvede po nekaj minutah vožnje. Sporočilo »Postopek zaključen« kaže, da je bila referenčna vrednost tlaka v pnevmatikah ponastavljena.

### Prikaz

Prikazovalnik **3** na instrumentni plošči vas obvešča o morebitnih nepravilnostih napolnjenosti (izpraznjena pnevmatika, predrta pnevmatika, ...).

### »Nast.tlak pnevm. in ponastavite«

Prižge se kontrolna lučka  in prikaže se sporočilo »Nast.tlak pnevm. in ponastavite«. To pomeni, da je vsaj eno kolo izpraznjeno ali predrto.

Če je pnevmatika izpraznjena, jo znova napolnite.

Če je pnevmatika predrta, jo zamenjajte ali se obrnite na predstavnika pooblaščenega servisne mreže vozila.

Preverite in ponovno nastavite tlak v vseh štirih pnevmatikah, ko so le te ohlajene, ter ponastavite referenčne vrednosti tlaka v pnevmatikah.

Kontrolna lučka  ugasne po zagonu ponastavitve referenčne vrednosti tlaka v pnevmatikah.

Sistem ne more zaznati nenadne izgube tlaka v pnevmatiki (počena pnevmatika itd.).

# OPOZORILNIK ZA IZGUBO TLAKA V PNEVMATIKAH (4/4)

## »TPW ni na voljo«

Kontrolna lučka  nekaj sekund utripa, nato pa neprekinjeno gori skupaj s sporočilom »TPW ni na voljo«.

To pomeni, da je vozilo opremljeno z rezervnim kolesom, ki je različno od ostalih štirih koles, in da je to kolo nameščeno na vozilu.

## »Preverite TPW«

Kontrolna lučka  nekaj sekund utripa, nato pa neprekinjeno gori skupaj s sporočilom »Preverite TPW«.

To sporočilo spremlja opozorilna lučka .

Sporočata napako sistema. Obrnite se na predstavnika pooblaščenega servisne mreže za vaše vozilo.

## Ponovna nastavev tlaka v pnevmatikah

**Tlak je treba nastaviti pri hladnih pnevmatikah** (glejte nalepko na robu vozniških vrat).

Če nimate priložnosti, da bi tlak preverili v **hladnih** pnevmatikah, ga zvišajte za **0,2** do **0,3** bara (**3** PSI).

**Nikoli ne izpuščajte zraka iz segrelih pnevmatik!**

Po vsakem ponovnem polnjenju ali nastavitvi tlaka v pnevmatikah zaženite ponastavev referenčne vrednosti tlaka v pnevmatikah.

## Zamenjava koles/pnevmatik

Uporabljajte le homologirano opremo proizvajalca vozila, sicer lahko pride do zapoznelega vklopa sistema ali njegovega nepravilnega delovanja ➔ 5.10.

Po vsaki zamenjavi kolesa/pnevmatike ponovno nastavite tlak v pnevmatikah in ponastavite referenčne vrednosti tlaka v pnevmatikah.

## Rezervno kolo

Ko namestite rezervno kolo na vozilo, ponovno nastavite tlak v pnevmatikah in zaženite ponastavev referenčne vrednosti tlaka v pnevmatikah.

## Razpršilo za popravilo pnevmatik in garnitura za polnjenje pnevmatik

Uporabljajte le homologirano opremo proizvajalca vozila, sicer lahko pride do zapoznelega vklopa sistema ali njegovega nepravilnega delovanja ➔ 5.4.

Po uporabi garniture za polnjenje pnevmatik znova nastavite tlak v pnevmatikah in zaženite ponastavev referenčne vrednosti tlaka v pnevmatikah.

## SISTEMI ZA NADZOR IN POMOČ PRI VOŽNJI (1/5)

Glede na vozilo je sestavljeno iz:

- sistem proti blokiranju koles (ABS);
- sistem elektronskega nadzora stabilnosti vozila (ESC) s kontrolo podkrmarenja in sistemom krmiljenja spodsavanja;
- sistem za pomoč pri zaviranju v sili;
- pomoč pri speljevanju v klanec.

Drugi sistemi pomoči pri vožnji so opisani na naslednjih straneh.



Te funkcije so dodaten pri-pomoček v primeru kritičnih voznih razmer, ki omogočajo prilagajanje vedenja vozila voznim razmeram.

Te funkcije nikoli ne nadomestijo voznika. **Za vozilo še vedno veljajo omejitve, zato vas ne smejo spodbujati k hitrejši vožnji.** Te funkcije torej ne morejo v nobenem primeru nadomestiti voznikove pazljivosti in odgovornosti pri manevriranju (voznik mora biti stalno pozoren na nenadne dogodke, do katerih lahko pride med vožnjo).

### Sistem proti blokiranju koles (ABS)

Pri močnem zaviranju sistem ABS preprečuje blokiranje koles in s tem zagotovi čim krajšo zavorno pot in stabilnost vozila.





V teh pogojih se med zaviranjem lahko izognete raznim oviram na cestišču. Poleg tega lahko ta sistem poveča zavorno pot, zlasti na cestah s slabim oprijemom na površini (mokra tla itd.).

V primeru zaviranja v sili vam priporočamo, da na zavorni pedal **pritisnete močno in neprekinjeno**. Torej ni potrebno večkratno zaporedno pritiskanje pedala. Sistem ABS prilagodi moč pritiska na pedal v zavornem sistemu.

## SISTEMI ZA NADZOR IN POMOČ PRI VOŽNJI (2/5)

Vsakič, ko sistem deluje, voznik to občuti kot rahlo ali močnejše tresenje zavornega pedala. Sistem ABS v nobenem primeru ne izboljša »fizičnega« oprijema pnevmatik s cestiščem. Voznik mora **obvezno** voziti z običajno previdnostjo (in upoštevati varnostno razdaljo ...).

### Motnje pri delovanju:

-  in  se vklopita na instrumentni plošči, spremljata ju sporočila »Preverite ABS«, »Preverite zavorni sistem« in »Preverite ESC«: ABS, ESC in sistem za pomoč pri zaviranju v sili so izklopljeni. **Zaviranje je kljub temu vedno zagotovljeno;**
- Če na instrumentni plošči svetijo opozorilne lučke , ,  in **STOP** ter je prikazano sporočilo »Okvara zavornega sistema«: **to pomeni, da je prišlo do napake v zavornem sistemu.**

V obeh primerih se posvetujte s predstavnikom servisne mreže za vaše vozilo.



Delovanje zavornega sistema je le delno zagotovljeno. V vsakem primeru pa **je nenaadno zaviranje nevarno**, zato se morate ob prižigu teh lučk čimprej zaustaviti v skladu s prometnimi razmerami. Pokličite predstavnika pooblašene servisne mreže.

## SISTEMI ZA NADZOR IN POMOČ PRI VOŽNJI (3/5)

### Sistem za nadzor stabilnosti vozila (ESC) s kontrolo podkrmarjenja in s sistemom za krmiljenje spodrsavanja

#### Sistem za nadzor stabilnosti vozila ESC

Sistem pomaga ohraniti nadzor nad vozilom v kritičnih voznih pogojih (ob izogibanju raznim oviram na cesti, izgubi oprijema pnevmatik v ovinkih ...).

#### Princip delovanja

Senzor na volanu zazna voznikovo smer obračanje volana.

Druga tipala, nameščena po vozilu, merijo dejansko smer vožnje.

Sistem primerja voznikovo obračanje volana z dejansko smerjo vozila in jo po potrebi korigira, tako da zavira določena kolesa in/ali zmanjša moč motorja. Če se sistem vklopi, na instrumentni plošči utripa opozorilna

lučka .

#### Kontrola podkrmarjenja

Ta sistem optimalno izboljša delovanje sistema ESC v primeru izrazitega podkrmarjenja (ob izgubi oprijema na prednji premi).

#### Sistem za krmiljenje spodrsavanja

Ta sistem omejuje zdrsanje pogonskih koles in nadzira vozilo pri speljevanju, pospeševanju in upočasnjevanju.

#### Princip delovanja

Sistem neprestano meri in primerja hitrost pogonskih koles s pomočjo senzorjev na kolesih, ter izračunava njihovo prekomerno vrtenje. Če začne kolo drseti, sistem samodejno zavira, dokler moč pogona ni ponovno združljiva z nivojem oprijema pod kolesom.

Sistem tudi prilagaja število vrtljajev motorja oprijemu, ki je na voljo pod kolesi, neodvisno od pritiska na pedal plina.

V določenih primerih (vožnja po mehkem terenu: sneg, blato itd. ali vožnja s snežnimi verigami) se lahko z vključitvijo sistema proti spodrsavanju pogonskih koles, zmanjša moč motorja.

#### Motnje delovanja

Če sistem zazna napako v delovanju, se na instrumentni plošči prikaže sporočilo »Preverite ESC« ter opozorilni lučki .

in . V tem primeru sta ESC in sistem nadzora oprijema izključena.

Obrnite se na predstavnika servisne mreže za vaše vozilo.



# SISTEMI ZA NADZOR IN POMOČ PRI VOŽNJI (4/5)

## Sistem za pomoč pri zaviranju v sili

Ta je sistem, ki dopolnjuje sistem ABS in omogoča krajšo zavorno pot vozila.

### Princip delovanja

Ta sistem zazna sunkovito zaviranje. V tem primeru zavorni sistem takoj razvije največjo moč in lahko sproži nadzor ABS.

Zaviranje sistema ABS traja, dokler ne pustite pritisk na zavornem pedal.

## Prižig varnostnih utripalk

Pri nekaterih izvedenkah vozila se te lahko prižgejo pri močnem zaviranju.

## Funkcija predvidevanja zaviranja

Pri nekaterih izvedenkah vozila sistem predčasno predvidi zaviranje za krajšo zavorno pot, kadar hitro dvignete nogo s pedala za plin.

## Posebni primeri

Pri uporabi regulatorja hitrosti:

- če uporabite pedal plina, se sistem lahko vključi, ko sprostite pedal;
- če ne uporabite pedala plina, se sistem ne vključi.

## Motnje delovanja

Če sistem zazna motnjo delovanja, se na instrumentni plošči prikaže sporočilo »Preverite zavorni sistem«, ki ga spremlja opozorilna lučka .

Obrnite se na predstavnika servisne mreže za vaše vozilo.



Te funkcije so dodaten pri-pomoček v primeru kritičnih voznih razmer, ki omogočajo prilagajanje vedenja vozila voznim razmeram.

Te funkcije nikoli ne nadomestijo voznika. **Za vozilo še vedno veljajo omejitve, zato vas ne smejo spodbujati k hitrejši vožnji.** Te funkcije torej ne morejo v nobenem primeru nadomestiti voznikove pazljivosti in odgovornosti pri manevriranju (voznik mora biti stalno pozoren na nenadne dogodke, do katerih lahko pride med vožnjo).

## SISTEMI ZA NADZOR IN POMOČ PRI VOŽNJI (5/5)

### Pomoč pri speljevanju v klanec

Glede na naklon vzpetine, sistem pomaga vozniku pri speljevanju v klanec. Ko voznik dvigne nogo z zavornega pedala, da bi pritisnil pedal plina, naprava samodejno zagtegne zavore, kar preprečuje, da bi vozilo zdrsnilo nazaj.

#### Delovanje sistema

Deluje samo takrat, ko prestavna ročica ni v nevtralnem položaju (pri samodejnem menjalniku ne sme biti izbran položaj **N** ali **P**) in ko je vozilo popolnoma zaustavljeno (pritisek zavornega pedala).

Sistem zadrži vozilo približno **2 sekundi**. Nato zavore postopoma popustijo (vozilo se bo pomikalo glede na naklon).



Sistem pomoči pri speljevanju v klanec ne more popolnoma preprečiti pomikanja vozila nazaj v vseh primerih (izjemno strm naklon itd.).

Voznik lahko v vsakem primeru pritisne zavorni pedal in tako prepreči pomikanje vozila nazaj.

Funkcije pomoči pri speljevanju v klanec se ne sme uporabljati pri daljšem postanku: uporabite zavorni pedal.

Ta funkcija ni namenjena dolgotrajnejši zaustavitvi vozila na mestu.

Če je treba zaustaviti vozilo, pritisnite zavorni pedal.

Voznik mora biti še posebej pazljiv pri vožnji na spolzkih tleh in površinah s slabšim oprijemom.

**Obstaja nevarnost resnih poškodb.**

## OPOZORILO ZA SKRENITEV Z VOZNEGA PASU (1/5)

56498

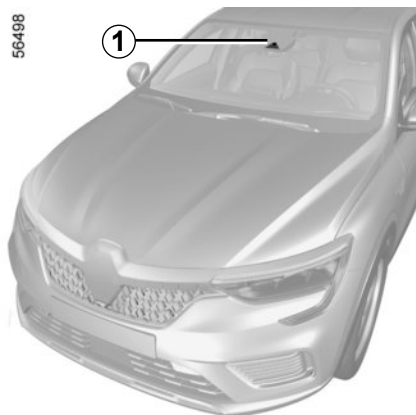

Funkcija uporablja informacije iz kamere 1 in opozori voznika, če prečka neprekinjeno ali prekinjeno črto oziroma če se približa robu ceste (pregrada, ograja, pločnik, nasip itd.), ne da bi pri tem nakazal smer s smernimi kazalci.

**Opomba:** prepričajte se, da na vetrobranskem steklu ni ovir (umazanija, blato, sneg, zarositev itd.).



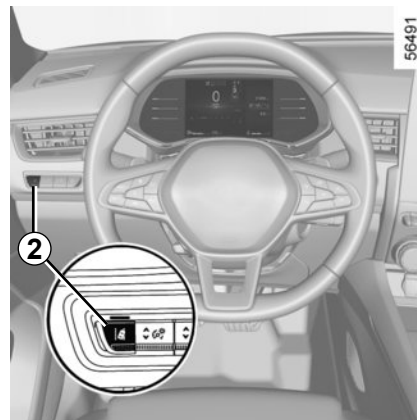

Ta funkcija predstavlja dodatno pomoč pri vožnji. Ta funkcija v nobenem primeru ne nadomešča pazljivosti in odgovornosti voznika, ki mora ves čas ohranjati nadzor nad vozilom.

**Funkcija opozarjanja na spremembo voznega pasu ne spremeni smeri vožnje vozila.**



56491

### Vklop/izklop

Za aktiviranje funkcije pritisnite stikalo 2 tolikokrat, kot je potrebno, da na instrumentni plošči izberete »opozorilo o zapustitvi voznega pasu«. Na instrumentni plošči se prikažeta sporočilo »Opozorilo za skrenitev-vklop« in opozorilna lučka » ali «.

# OPOZORILO ZA SKRENITEV Z VOZNEGA PASU (2/5)

## Vklop/izklop (nadaljevanje)

Če želite onemogočiti funkcijo, pritisnite stikalo **2** na instrumentni plošči tolikokrat, kot je potrebno, da izberete možnost »Opozorilo za skrenitev-izklop« (ali, odvisno od vozila, »Ohranjanje pasu izklop«). Opozorilna

lučka  ali  na instrumentni plošči ugasne.

## Delovanje

Ko se funkcija vklopi, se na instrumentni plošči prikažejo sivo obarvane opozorilna

lučka  ali  ter leva in desna črta **3**.

**Funkcija je pripravljena na opozarjanje, če:**

– hitrost je približno med 70 km/h in 180 km/h;  
in

– opozorilna lučka  ali  in indikator leve/desne črte **3** sta obarvana belo.

**Funkcija opozarjanja se vklopi, če** vozilo prečka črto ali se približa robu ceste (pregrada, ograja, pločnik, nasip itd.), ne da bi pri tem nakazali smer s smernimi kazalci.

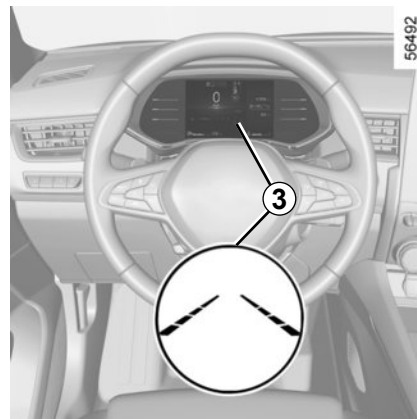

Funkcija opozori voznika:

– z vibracijami v volanu;  
in

– opozorilna lučka  ali  in indikator za prečkano črto **3** se obarvata rdeče.

Ob vsakem zagonu vozila se funkcija vklopi v načinu, ki je bil v uporabi ob zadnji zaustavitvi.

# OPOZORILO ZA SKRENITEV Z VOZNEGA PASU (3/5)

## Začasno ni na voljo

- zelo hitra prekoračitev črte;
- neprekinjena vožnja po črti;
- približno štiri sekunde po menjavi voznega pasu;
- v ostrih ovinkih;
- pri slabi vidljivosti;
- pri vklopu enega od smernih kazalcev;
- pri hitrem pospeševanju;
- ...

Ko funkcija ni na voljo, se opozorilna lučka



ali in levi/desni indikator na instrumentni plošči obarvata sivo.

## Pogoji neaktiviranja sistema

Sistema ni mogoče vklopiti v naslednjih primerih:

- ko se uporablja vzvratna prestava;
- vidno polje kamere je ovirano;
- prikaže se opozorilna lučka **STOP**.

Opozorilna lučka  ali  in indikator leve/desne črte se na instrumentni plošči obarvata sivo.

## Nastavitve

### Vozila z zaslonom multimedijskega sistema.

Za dostop do nastavitve funkcije zaslona multimedijskega sistema **4** glejte navodila za multimedijsko opremo:

- »Intenzivn. vibriranja«: nastavitve nivoja jakosti vibracij volana;

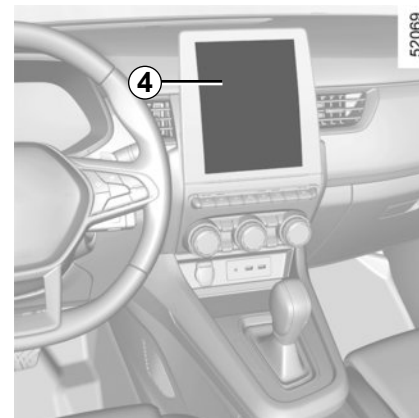

- »Opozorilo«: prilagodi raven občutljivosti zaznavanja. Za to izberite:
  - »Pozno«: zaznana črta pri prečkanju;
  - »Standard«: zaznana črta pri približevanju;
  - »Zgodaj«: zaznana bližina črte.

Za dodatne informacije glejte navodila multimedijskega sistema.

## OPOZORILO ZA SKRENITEV Z VOZNEGA PASU (4/5)





### Nastavitve (nadaljevanje)

#### Vozila, ki niso opremljena z zaslonom multimedijskega sistema

- Ko je vozilo zaustavljeno, pritisnite stikalo **5** tolikokrat, kot je potrebno, da se odpre zavihek »Vozilo«;
- večkrat zapored pritisnite stikalo **6** ali **7**, da se odpre meni »Nastavitve«. Pritisnite stikalo **8 OK**;

- večkrat zapored pritisnite stikalo **6** ali **7**, da se odpre meni »POMOČ PRI VOŽNJI«. Pritisnite stikalo **8 OK**;
- pomikajte se tako, da večkrat zapored pritisnete stikalo **6** ali **7**, da dostopite do menija »Skrenitev z pasu občutljivost« ali »Skrenitev z pasu vibriranje«. Pritisnite stikalo **8 OK**;
- za prilagoditev nastavitve se premikajte tako, da večkrat zaporedoma pritisnete stikalo **6** ali **7**. Pritisnite stikalo **8 OK**.

### Motnje delovanja

Če pride do okvare, se indikatorja leve in desne črte (in opozorilna lučka  ali , odvisno od načina prikaza), izklopi ali ostaneta na instrumentni plošči prikazana v sivi barvi.

V nekaterih primerih jih spremlja sporočilo »Sprednja kamera preverite« ali opozorilna lučka  na instrumentni plošči.

Obrnite se na predstavnika pooblaščenega servisne mreže.

## OPOZORILO ZA SKRENITEV Z VOZNEGA PASU (5/5)



Ta funkcija predstavlja dodatno pomoč pri vožnji. Ta funkcija v nobenem primeru ne nadomešča pazljivosti in odgovornosti voznika, ki mora ves čas ohranjati nadzor nad vozilom.

### **Posegi/popravila sistema**

- V primeru trčenja se poravnava kamere lahko spremeni in to lahko vpliva na delovanje kamere. Izključite funkcijo in se obrnite na predstavnika servisne mreže vozila.
- Vse posege v območju kamere (popravila, zamenjave, spreminjanje vetrobranskega stekla itd.) mora izvesti usposobljeni strokovnjak.

Samo predstavnik servisne mreže vozila je usposobljen za posege v sistem.

### **Motnje sistema**

Nekatere razmere lahko motijo ali poslabšajo delovanje sistema, kot so:

- vetrobransko steklo ni čisto (zaradi umazanije, ledu, snega, kondenzacije itd.);
- kompleksno okolje (tunel itd.);
- slabe vremenske razmere (sneg, dež, toča, poledica itd.);
- slaba vidljivost (tuma, megla itd.);
- talne oznake so neenakomerne ali pa jih je težko zaznati (npr. delno izbrisane ali medsebojno zelo oddaljene oznake, poškodovano cestnišče);
- zaslepljenost (slepeči sončni žarki, žarometi nasproti vozečih vozil itd.);
- cesta je ozka ali ovinkasta (ostri zavoji ipd.);
- vozite tesno za vozilom na istem voznem pasu.

### **Tveganje lažnih alarmov ali odsotnosti opozoril**

## POMOČ ZA OHRANJANJE VOZNEGA PASU (1/6)

56498

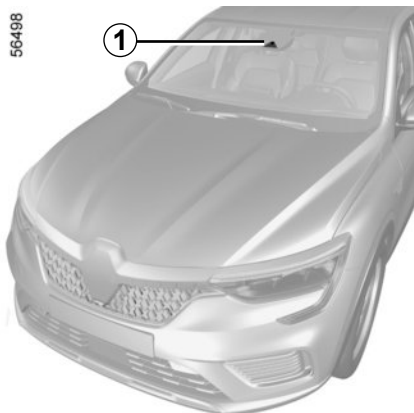

Funkcija na podlagi podatkov kamere **1** v krmlilnem sistemu vozila sproži popravek smeri, če vozilo prečka neprekinjeno ali prekinjeno črto ali če se približa robu ceste (pregrada, ograja, pločnik, nasip itd.), ne da bi pri tem nakazali smer s smernimi kazalci.

Kadar koli **lahko ponovno prevzamete nadzor nad vozilom** tako, da obrnete volan.

**Opomba:** prepričajte se, da na vetrobranskem steklu ni ovir (umazanija, blato, sneg, zarositev itd.).



Ta funkcija predstavlja dodatno pomoč pri vožnji, vendar pa je voznik odgovoren za upravljanje volana. Ta sistem ne nadomešča voznika, ki mora imeti med vožnjo obe roki na volanu.

Med vožnjo bodite previdni, ker se sistem glede na razmere na cesti in okoliščine, ki zahtevajo pozornost, morda ne bo nepričakovano deaktiviral ali deloval ali pa bo deloval po nepotrebnem.





## POMOČ ZA OHRANJANJE VOZNEGA PASU (2/6)



### Vklop/izklop

Če želite vklopiti funkcijo, pritisnite stikalo 2 tolikokrat, da boste na instrumentni plošči lahko izbrali možnost »Pomoč za ohranjanje voznega pasu«.

Na instrumentni plošči se prikažeta sporočilo »Ohranjanje pasu vklop« in opozorilna lučka » ali «.

Ko vklopite funkcijo pomoč za ohranjanje voznega pasu, se samodejno vklopi funkcija »Opozorilo na spremembo voznega pasu«.

➔ 2.37

Če želite onemogočiti funkcijo, pritisnite stikalo 2 tolikokrat, da boste lahko na instrumentni plošči izbrali »Ohranjanje pasu izklop«.

Opozorilna lučka  ali  na instrumentni plošči ugasne.

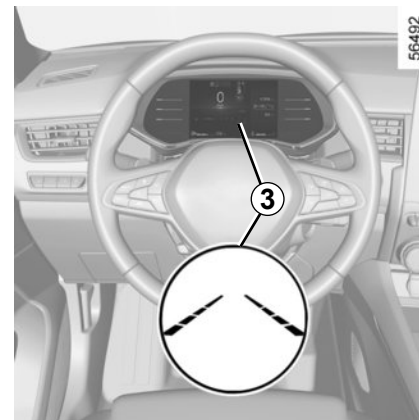

**Opomba:** če izklopite funkcijo »Pomoč za ohranjanje voznega pasu«, se izklopi tudi funkcija »Opozorilo na spremembo voznega pasu«.



### Delovanje

Ko se funkcija vklopi, se na instrumentni plošči prikažejo sivo obarvane opozorilna

lučka  ali  ter leva in desna črta 3.

**Funkcija je nastavljena tako, da se vklopi,** ko se vozilo premika s hitrostjo približno med 70 km/h in 180 km/h ter so opozorilna lučka  ali  in indikatorji za pomoč pri vožnji 3 obarvani belo.

Ob vsakem zagonu vozila se funkcija vklopi v načinu, ki je bil v uporabi ob zadnji zaustavitvi.

## POMOČ ZA OHRANJANJE VOZNEGA PASU (3/6)



### Delovanje (nadaljevanje)

**Funkcija se vklopi**, če vozilo prečka črto ali se približa robu ceste (pregrada, ograja, pločnik, nasip itd.), ne da bi pri tem nakazali smer s smernimi kazalci.

V teh primerih:

- funkcija sproži popravek smeri v krmilnem sistemu vozila za smer vožnje;
- indikator **3** na strani prečkane črte se na instrumentni plošči obarva rumeno.

**Opomba:** v zavojih funkcija dopušča rahlo sekanje zavoja.

Če popravek smeri v krmilnem sistemu ne zadošča, se opozorilna lučka  ali  in indikator **3** na strani prečkane črte na instrumentni plošči obarvata rdeče, spremljajo pa ju tresljaji volana.

### Poseben primer

Pri uporabi sistema:

- Če sistem ne more več zaznavati voznikovih dejanj na volanu, se na instrumentni plošči prikaže oranžna opozorilna lučka , ki jo spremljata sporočilo »Drži roke na volanu« in zvočno opozorilo.

Popravek smeri vožnje lahko kadar koli prekinete tako, da premaknete volan.

- če je sistem aktiven predolgo, se zasliši zvočno opozorilo in smerokaz **3** na ustrezni strani vozila utripa, dokler voznik ne prevzame nadzora.



Upoštevajte, da se lahko opozorilo sistema, ki voznika obvesti, da nima rok na volanskem obroču, glede na razmere na cesti prikaže z zakasnitvijo.



Med vožnjo imejte roke vedno na volanu.

Sistem lahko opozori voznika, da ne drži volana, če ta prekomerno obrača ali drži volan ali če ga drži premehko.

# POMOČ ZA OHRANJANJE VOZNEGA PASU (4/6)



## Začasno ni na voljo

- zelo hitra prekoračitev črte;
- neprekinjena vožnja po črti;
- približno štiri sekunde po menjavi voznega pasu;
- v ostrih ovinkih;
- pri slabi vidljivosti;
- pri vklopu enega od smernih kazalcev;
- pri hitrem pospeševanju;
- pri zaviranju v sili;
- ...

Če funkcija ni na voljo, se na instrumentni plošči prikažeta sivo obarvani opozorilna lučka  ali  in leva/desna opozorilna lučka za pomoč pri vožnji **3**.

## Pogoji neaktiviranja sistema

Sistema ni mogoče vklopiti v naslednjih primerih:

- ko se uporablja vzvratna prestava;
- vidno polje kamere je ovirano;
- prikaže se opozorilna lučka . Na instrumentni plošči se prikažeta sivo obarvani opozorilna lučka  ali  in opozorilna lučka leve/desne črte.

## Nastavitve

### Vozila z zaslonom multimedijskega sistema.

Za dostop do nastavitve funkcije zaslona multimedijskega sistema **4** glejte navodila za multimedijsko opremo:

- »Intenzivn. vibriranja«: prilagodite vibriranje volana za funkcijo »Opozarjanje pred zapustitvijo voznega pasu«;

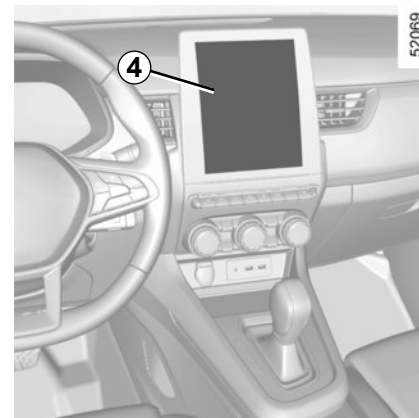

- »Opozorilo«: prilagodi raven občutljivosti zaznavanja. Za to izberite:
  - »Pozno«: zaznana črta pri prečkanju;
  - »Standard«: zaznana črta pri približevanju;
  - »Zgodaj«: zaznana bližina črte.

Za dodatne informacije glejte navodila multimedijskega sistema.

## POMOČ ZA OHRANJANJE VOZNEGA PASU (5/6)



### Nastavitve (nadaljevanje)

#### Vozila, ki niso opremljena z zaslonom multimedijskega sistema

- Ko je vozilo zaustavljeno, pritisnite stikalo **5** tolikokrat, kot je potrebno, da se odpre zavihek »Vozilo«;
- večkrat zapored pritisnite stikalo **6** ali **7**, da se odpre meni »Nastavitve«. Pritisnite stikalo **8 OK**;

- večkrat zapored pritisnite stikalo **6** ali **7**, da se odpre meni »POMOČ PRI VOŽNJI«. Pritisnite stikalo **8 OK**;
- večkrat zapored se pomaknite tako, da pritisnite **6** ali **7**, da se odpre meni »Ohranjanje pasu občutljivost«. Pritisnite stikalo **8 OK**;
- za prilagoditev nastavitve se premikajte tako, da večkrat zaporedoma pritisnete stikalo **6** ali **7**. Pritisnite **8 OK** gumb.

### Motnje delovanja

Če sistem zazna motnjo delovanja, na instrumentni plošči zasveti kontrolna lučka , ki jo spremlja sporočilo »Sprednja kamera preverite«.

Obrnite se na predstavnika servisne mreže za vaše vozilo.

## POMOČ ZA OHRANJANJE VOZNEGA PASU (6/6)



Ta funkcija predstavlja dodatno pomoč pri vožnji. Ta funkcija v nobenem primeru ne nadomešča pazljivosti in odgovornosti voznika, ki mora ves čas ohranjati nadzor nad vozilom.

### Posegi/popravila sistema

- V primeru trčenja se poravnava kamere lahko spremeni in to lahko vpliva na delovanje kamere. Izklopite funkcijo in se obrnite na predstavnika pooblaščenega servisne mreže.
- Vse posege v območju kamere (popravila, zamenjave, spreminjanje vetrobranskega stekla itd.) mora izvesti usposobljeni strokovnjak. Samo predstavnik servisne mreže vozila je usposobljen za posege v sistem.

### Motnje sistema

Nekatere razmere lahko motijo ali poslabšajo delovanje sistema, kot so:

- prekrito vetrobransko steklo (umazanija, led, sneg, zarositev itd.);
- kompleksno okolje (tunnel ipd.);
- slabe vremenske razmere (sneg, dež, toča, poledica itd.);
- slaba vidljivost (tema, megla itd.);
- talne oznake so neenakomerne ali pa jih je težko zaznati (npr. delno izbrisane ali medsebojno zelo oddaljene oznake, poškodovano cestišče);
- zaslepljenost (slepeči sončni žarki, žarometi nasproti vozečih vozil itd.);
- cesta je ozka ali ovinkasta (ostri zavoji ipd.);
- vozite tesno za vozilom na istem voznem pasu.

V tem primeru funkcija »Pomoč za ohranjanje voznega pasu« lahko deluje nepravilno ali sploh ne deluje.

### Tveganje neželenih, nepravilnih popravkov smeri ali brez popravkov smeri vožnje.

#### Izklop funkcije

Funkcijo je treba onemogočiti v naslednjih primerih:

- območje kamere je poškodovano (na strani vetrobranskega stekla ali na strani notranjega vzvratnega ogledala);
- cesta je spolzka (sneg, poledica, akvaplaning, gramoz itd.);
- slaba vidljivost (tema, megla itd.);
- vetrobransko steklo je počeno ali poškodovano (ne izvajajte popravil vetrobranskega stekla na tem območju; zamenja naj ga predstavnik servisne mreže za vaše vozilo);
- vozilo vleče prikolico ali počitniško prikolico;
- vozilo vstopa v območje z veliko oznakami na cestišču (območje, kjer poteka delo na cesti ipd.).

# OPOZORILNIK ZA MRTVI KOT (1/7)

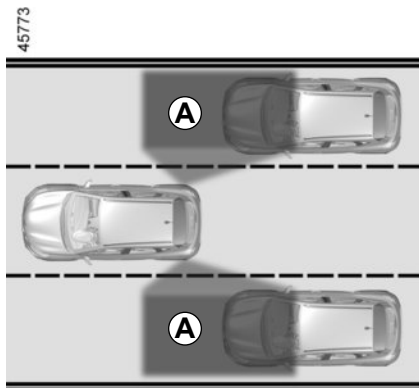

Na podlagi podatkov tipal, nameščenih na obeh straneh zadnjega odbijača (območje **C**), funkcija opozori voznika:

- ko se v območju zaznavanja **A** pojavi drugo vozilo;

in/ali

- ko obstaja nevarnost trčenja z vozilom, ki je v območju **B** in vozi hitreje od vas.

Funkcija vas opozori, ko vozilo vozi s hitrostjo, večjo od približno 15 km/h.

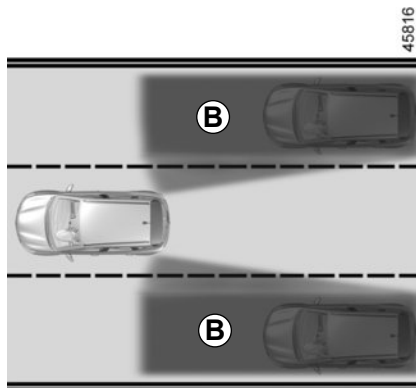

Ta funkcija predstavlja dodatno pomoč pri vožnji. Ta funkcija v nobenem primeru ne nadomešča pazljivosti in odgovornosti voznika, ki mora ves čas ohranjati nadzor nad vozilom.

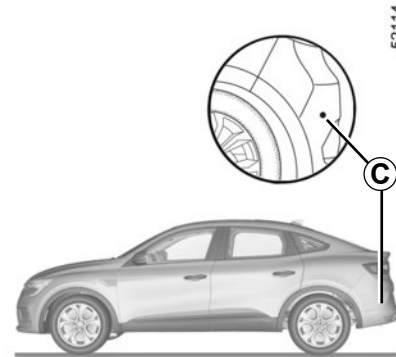

## Posebnost

Pazite, da območje **C** v bližini radarjev na vsaki strani zadnjega odbijača ni prekrito (z umazanijo, blatom, snegom itd.).

Če je radar zakrit, se na nadzorni plošči prikaže sporočilo »Bočni radarji brez vidnosti«. Očistite območje kjer so nameščeni senzorji.

## OPOZORILNIK ZA MRTVI KOT (2/7)

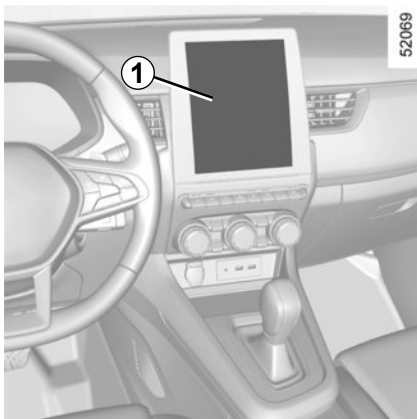

### Vklop/izklop

#### Vozila z zaslonom multimedijskega sistema 1

Za vklop ali izklop funkcije glejte navodila za multimedijsko opremo.

Izberite »ON« ali »OFF«.

#### Vozila, ki niso opremljena z zaslonom multimedijskega sistema

- Ko je vozilo zaustavljeno, pritisnite stikalo **2** tolikokrat, kot je potrebno, da se odpre zavihek »Vozilo«;

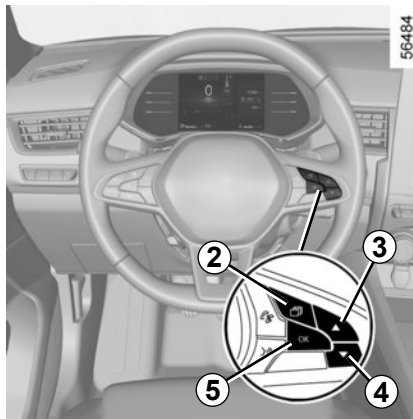

- večkrat zapored pritisnite stikalo **3** ali **4**, da se odpre meni »Nastavitve«. Pritisnite stikalo **5 OK**;
- večkrat zapored pritisnite stikalo **3** ali **4**, da se odpre meni »POMOČ PRI VOŽNJI«. Pritisnite stikalo **5 OK**;
- večkrat zapored pritisnite stikalo **3** ali **4**, da se odpre meni »Opozorilo za mrtvi kot«, in pritisnite stikalo **5 OK**;

- če želite funkcijo vklopiti ali izklopiti, znova pritisnite stikalo **5 OK**:



vključena funkcija



izključena funkcija

Sposobnost zaznavanja sistema je nastavljena na širino standardnega voznega pasu. Med vožnjo na ozkem voznem pasu vas lahko funkcija opozori, ko sistem zazna vozilo, ki je oddaljeno dlje od sosednjega voznega pasu.

## OPOZORILNIK ZA MRTVI KOT (3/7)

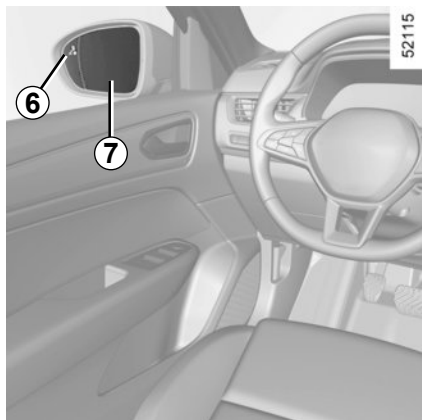

### Indikator 6

Smerokaz **6** je nameščen na vsakem stranskem vzratnem ogledalu **7**.

**Opomba:** redno čistite vzratna ogledala **7**, da bodo smerokazi **6** dobro vidni.

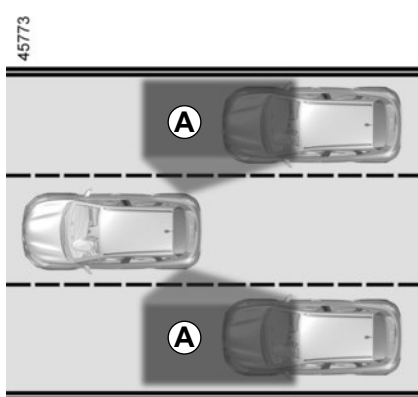

### Delovanje

Funkcija vas opozori, če je hitrost vozila večja od približno 15 km/h:

- če je drugo vozilo v območju mrtvega kota **A** in se premika v isti smeri kot vaše vozilo;
- ko se od zadaj po vzporednem voznem pasu hitro približuje vozilo v območju zaznavanja **B**.

Če prehitite drugo vozilo, se bo indikator **6** vklopil samo, če to vozilo predolgo ostane v mrtvem kotu vašega vozila **A**.

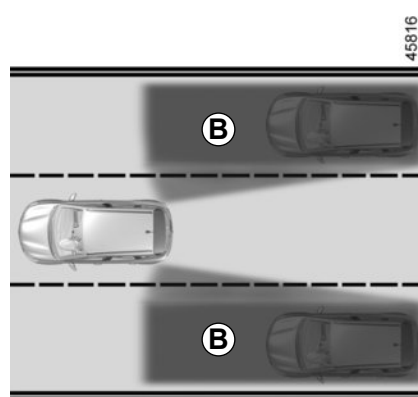

Funkcija voznika ne opozori, če se druga vozila ne premikajo.



# OPOZORILNIK ZA MRTVI KOT (4/7)

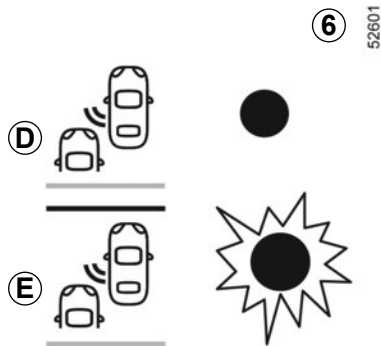

## Prikazovalnik D

Prvo opozorilo: **smernik ni vklopljen**, opozorilna lučka **6** nakazuje, da je v območju mrtvega kota zaznano vozilo in/ali da se po vzporednem voznem pasu hitro približuje vozilo z zadnje strani.

Ob zagonu motorja se sistem vrne v zadnje shranjeno stanje pred izklopom kontakta (glejte prejšnje strani).

## Prikazovalnik E

**Smernik je vklopljen**, opozorilna lučka **6** utripa, ko funkcija zazna vozilo v območju opozorila za mrtvi kot in/ali se vozilo hitro približuje z bočne strani na strani, proti kateri boste zavili volan. Če izklopite smerokaz, se indikator vrne na izhodiščno opozorilo (prikaz **D**).

## Kdaj sistem ne deluje

- Med vožnjo po cesti z ostrimi zavoji;
- pri vklopljeni vzvratni prestavi.

Če je vozilo opremljeno z vlečno kljuko, ki jo sistem prepozna, vas sporočilo »Prikolica: izklop opoz. mrtvi kot«, ki se prikaže na instrumentni plošči, obvesti, da funkcija ne deluje. Svetujemo vam, da se pri izbiri opreme, ki je najprimernejša za vaše vozilo, obrnete na predstavnika pooblaščenih servisnih mrež za vaše vozilo.

# OPOZORILNIK ZA MRTVI KOT (5/7)

## Motnje delovanja

Če sistem zazna napako, se na instrumentni plošči prikaže sporočilo »Stranski radarji«. Obrnite se na predstavnika pooblaščenega servisne mreže.

Zaradi prisotnosti tipal za odbijačem se svetuje, da se kakršen koli poseg na odbijaču (popravilo, zamenjava, barvanje itd.) zaupa usposobljenemu strokovnjaku.



- Sposobnost zaznavanja sistema je nastavljena na širino standardnega voznega pasu. Če vozite po širokih voznih pasovih, sistem morda ne bo zaznal vozila v mrtvem kotu.
- V primeru izpostavljenosti močnemu elektromagnetnemu sevanju (pod visokonapetostnimi daljnovodi itd.) ali v zelo slabih vremenskih pogojih (močan dež, sneg itd.) lahko pride do kratkotrajnih motenj sistema. Bodite pozorni na prometne razmere.

**Obstaja nevarnost nesreče.**

## OPOZORILNIK ZA MRTVI KOT (6/7)



Ta funkcija predstavlja dodatno pomoč pri vožnji. Ta funkcija v nobenem primeru ne nadomešča pazljivosti in odgovornosti voznika, ki mora ves čas ohranjati nadzor nad vozilom.

Voznik mora vedno prilagoditi hitrost prometnim razmeram ne glede na navodila sistema.

Sistema v nobenem primeru ni mogoče enačiti s tipalom za ovire ali sistemom proti trčenju.

### **Posegi/popravila sistema**

- V primeru trčenja se poravnava radarja lahko spremeni, kar vpliva na njegovo delovanje. Izklopite funkcijo in se obrnite na predstavnika pooblaščenega servisne mreže.
- Vse posege v območju radarjev (popravila, zamenjave itd.) mora izvesti usposobljeni strokovnjak.

Samo predstavnik servisne mreže vozila je usposobljen za posege v sistem.

### **Motnje sistema**

Nekatere razmere lahko motijo ali poslabšajo delovanje sistema, kot so:

- zapletena okolica (kovinski mostovi, tuneli, ceste z ovirami na robu itd.);
- slabe vremenske razmere (sneg, toča, poledica ...).

### **Tveganje lažnih alarmov ali odsotnosti opozoril**

Če se sistem obnaša neobičajno, ga izklopite in se posvetujte s predstavnikom servisne mreže vozila.

## OPOZORILNIK ZA MRTVI KOT (7/7)



### Omejitve delovanja sistema

- Za zagotovitev dobrega delovanja sistema mora biti območje radarja čisto in se ga ne sme spreminjati.
- Sistem morda ne bo zaznal manjših predmetov, ki se premikajo v bližini vozila (motorji, kolesa, pešci itd.).
- Pri zavijanju lahko radarji začasno prenehajo zaznavati vozila na vzporednih voznih pasovih.
- Funkcija vas lahko opozori z zamudo, če se vam z zadnje strani vzporedno približujeta dve vozili, ki vozita na vzporednih voznih pasovih (npr. vožnja po cesti s 3 pasovi), ki vozita s precej višjo hitrostjo od vas.
- Sistem vas morda ne bo opozoril, ko druga vozila vozijo s precej drugačno hitrostjo.
- Če vozilo prehiteva dolgo vozilo (npr. težko tovorno vozilo, ki vozilo prehiteva s podobno hitrostjo), lahko sistem prekine opozorilo pred koncem manevra.
- Vozilo vozi po ovinkasti cesti.

### Izklop funkcije

Funkcijo je treba onemogočiti v naslednjih primerih:

- območje radarja je bilo poškodovano (zadnji odbijač);
- vozilo je opremljeno z vlečno kljuko, ki je sistem ne prepozna.

## OPOZORILO ZA VARNOSTNO RAZDALJO (1/4)

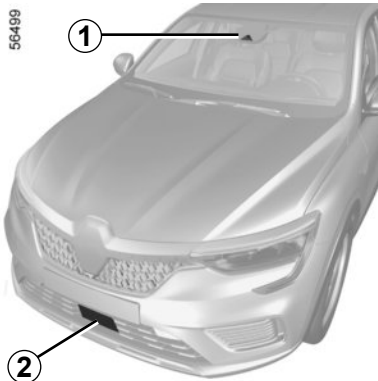

Ta funkcija uporablja informacije radarja **2** in kamere, **1** ter obvešča voznika o časovnem presledku med njegovim vozilom in vozilom spredaj, da lahko voznik ohranja ustrezno varnostno razdaljo med obema voziloma.

**Opomba:** poskrbite za dobro vidljivost skozi vetrobransko steklo in da na odbijaču ni ovir (umazanija, blato, sneg, kondenzacija itd.).

Funkcija je vklopljena, ko vozilo vozi s hitrostjo med približno 30 in 200 km/h.



Ta funkcija predstavlja dodatno pomoč pri vožnji. Ta funkcija v nobenem primeru ne nadomešča pazljivosti in odgovornosti voznika, ki mora ves čas ohranjati nadzor nad vozilom.

## OPOZORILO ZA VARNOSTNO RAZDALJO (2/4)

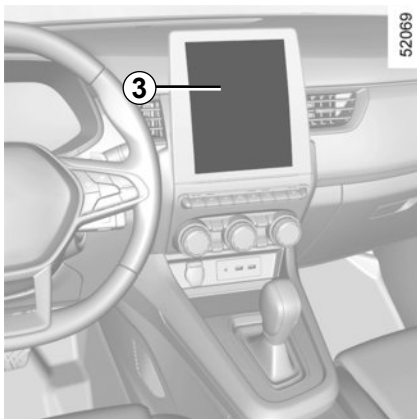

### Vklop/izklop funkcije

#### Vozila opremljena z zaslonom multimedijskega sistema 3

Za vklop ali izklop funkcije glejte navodila za multimedijsko opremo.

Izberite »ON« ali »OFF«.

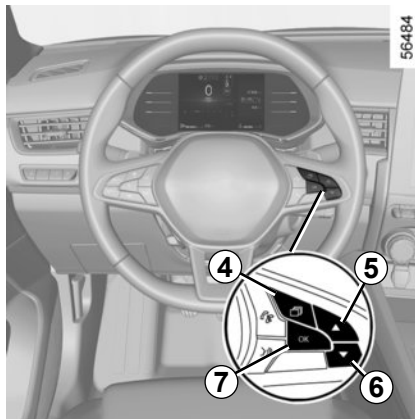

#### Vozila, ki niso opremljena z zaslonom multimedijskega sistema

- Ko je vozilo zaustavljeno, pritisnite stikalo **4** tolikokrat, kot je potrebno, da se odpre zavihek »Vozilo«;
- večkrat zapored pritisnite stikalo **5** ali **6**, da se odpre meni »Nastavitve«. Pritisnite stikalo **7 OK**;
- večkrat zapored pritisnite stikalo **5** ali **6**, da se odpre meni »POMOČ PRI VOŽNJI«. Pritisnite stikalo **7 OK**;

- večkrat zapored pritisnite stikalo **5** ali **6**, da se odpre meni »Nadzor razdalje«. Pritisnite stikalo **7 OK**;
- če želite funkcijo vklopiti ali izklopiti, znova pritisnite stikalo **7 OK**:



vključena funkcija



izključena funkcija

Ob vsakem zagonu vozila se funkcija vklopi v načinu, ki je bil v uporabi ob zadnji zaustavitvi.

## OPOZORILO ZA VARNOSTNO RAZDALJO (3/4)

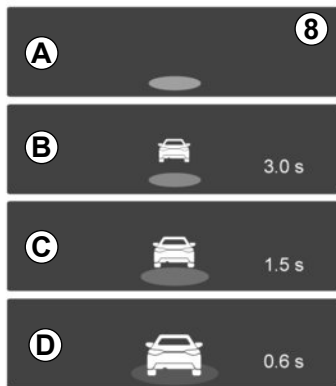

### Delovanje

Ko je funkcija vklopljena, se na instrumentni plošči prikaže indikator **8** in opozori voznika na razdaljo med njegovim vozilom in vozilom spredaj.

- **A** (sivo): funkcija ne deluje;
- **A** (zelena): zaznano ni nobeno vozilo;
- **B** (zeleno): časovni interval znaša približno dve sekundi ali več (razdalja med voziloma je prilagojena vaši hitrosti);

- **C** (oranžno): časovni interval znaša od približno 1 do 2 sekundi (nezadostna razdalja med voziloma);
- **D** (rdeče): časovni interval znaša eno sekundo ali manj (skrajno nezadostna razdalja med voziloma).

Če je časovni interval med voziloma krajši od 0,5 sekunde, začneta indikator **8** in zaslon **D** na instrumentni plošči skupaj z znakom »-.-s« utripati rdeče.

V nekaterih okoliščinah časovni presledek ne more biti prikazan:

- v ovinku;
- pri zamenjavi voznega pasu;
- če je vozilo pred vami dovolj daleč ali zunaj dosega radarja ali kamere.



Vrednost je prikazana informativno: sistem na vozilu ne izvede nobenega ukrepa.

Ta funkcija ni namenjena za uporabo v mestnem okolju ali pri dinamični vožnji (ovinki, pospeševanje, nenadno zaviranje ...), ampak v enakomernih razmerah vožnje.

Funkcija ne deluje na zavorni sistem.

Območji, kjer sta nameščena radar in kamera, morata ostati čisti in vanju ni dovoljeno posegati, da se zagotovi primerno delovanje sistema.

Vse posege v območju radarja ali kamere (popravila, zamenjave, spremenjanje vetrobranskega stekla in/ali odbijača itd.) mora izvesti usposobljen strokovnjak.

## OPOZORILO ZA VARNOSTNO RAZDALJO (4/4)



Ta funkcija predstavlja dodatno pomoč pri vožnji. Ta funkcija v nobenem primeru ne nadomešča pazljivosti in odgovornosti voznika, ki mora ves čas ohranjati nadzor nad vozilom.

### **Posegi/popravila sistema**

- V primeru trčenja se lahko poravnava radarja in/ali kamere spremeni, kar lahko vpliva na njuno delovanje. Izklopite funkcijo in se obrnite na predstavnika pooblaščenega servisne mreže.
- Vse posege v območju radarja in/ali kamere (zamenjave, popravila, spreminjanje vetrobranskega stekla in/ali odbijača itd.) mora izvesti usposobljen strokovnjak.

Samo predstavnik servisne mreže vozila je usposobljen za posege v sistem.

### **Motnje sistema**

- slaba vidljivost skozi vetrobransko steklo ali ovira na odbijaču (umazanija, blato, sneg, kondenzacija itd.);
- kompleksno okolje (kovinski most, tunel itd.);
- slabe vremenske razmere (sneg, toča, poledica itd.);
- slaba vidljivost (tema, megla itd.);
- majhen kontrast med vozilom spredaj in okolico (npr. belo vozilo v zasneženem območju ipd.);
- zaslepljenost (slepeči sončni žarki, žarometi nasproti vozečih vozil itd.);
- cesta je ozka in ovinkasta (ostri zavoji ipd.)

### **Tveganje napačnih lažnih alarmov.**



## KAMERA S PRIKAZOM 360° (1/10)

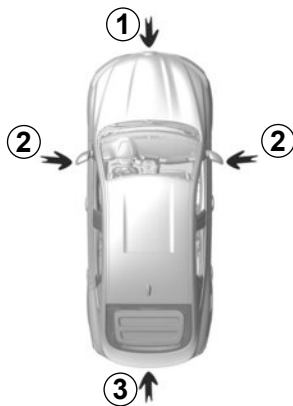

Z uporabo podatkov iz kamer **1**, **2** in **3**, ki so nameščene v sprednjem odbijaču, zunanjih ogledalih in na prtljažnih vratih, ter iz ultrazvočnih senzorjev, **4** ki so nameščeni na odbijačih vozila, funkcija nudi pomoč pri težjem manevriranju (npr. pri parkiranju) tako, da prikaže okolico vozila.

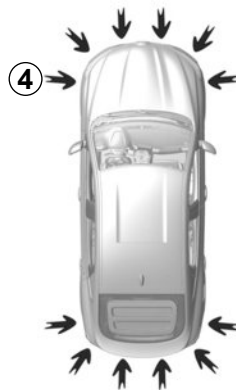

### Operacija

Kamere na zaslonu multimedijskega sistema predvajajo štiri različne poglede **5**.

Omogočajo vam ogled okolice vozila:

- prikaz območja spredaj: s kamero **1**;
- prikaz območja zadaj: s kamero **3**;
- prikaz območja s ptičje perspektive: s kamerami **1**, **2** in **3**;

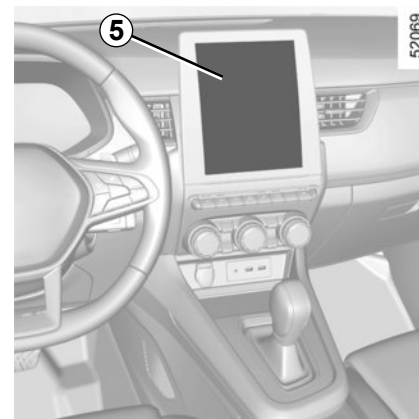

- prikaz območja spredaj bočno (odvisno od vozila): s kamero **2** (na sovoznikovi strani).

Ultrazvočni senzorji zaznajo ovire na sprednji, zadnji in (odvisno od vozila) bočni strani vozila.

**Opomba:** prepričajte se, da kamere niso prekrite (z umazanijo, blatom, snegom itd.).



Ta funkcija predstavlja dodatno pomoč pri vožnji. Zato ne more v nobenem primeru nadomestiti voznikove budnosti in odgovornosti. Voznik mora biti vedno pripravljen na nenadne nepredvidene dogodke, ki se lahko zgodijo med vožnjo: zato med manevriranjem vedno pazite, da v okolici vozila ni majhnih, ozkih premičnih ovir (kot so na primer otroci, živali, otroški vozički, kolesa, večji kamni, stebriček itd.) v mrtvem kotu.

## KAMERA S PRIKAZOM 360° (2/10)

56508

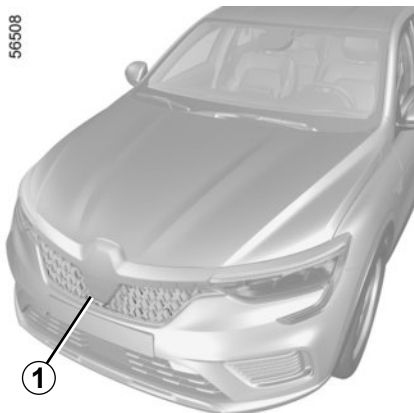

### Prikaz območja spredaj 1

Območje sprednje kamere je prikazano na zaslonu multimedijskega sistema 5.

### Fiksni indikator oddaljenosti 6

Območje »spredaj«, prikazano na zaslonu multimedijskega sistema 5, vsebuje eno ali dve vodilni liniji 6 in 7.

Ta sistem se uporablja najprej s pomočjo enega ali več indikatorjev oddaljenosti (pomični za smer in fiksni za razdaljo).

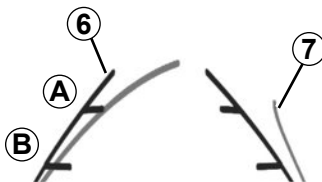

56477

Fiksni indikator oddaljenosti sestavljata barvni oznaki **A** in **B**, ki kažeta razdaljo za vozilom:

- **B** (rumena) na razdalji približno 70 centimetrov od vozila;
- **A** (zelena) na razdalji približno 150 centimetrov od vozila.

### Indikator oddaljenosti 7 (glede na vozilo)

Na zaslonu multimedijskega sistema 5 je prikaz modre barve. Prikazuje smer vozila glede na položaj volana v prikazu območja spredaj.

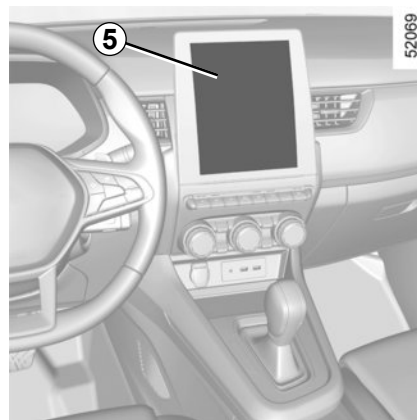

52069

Voznik se mora zavedati območja mrtvega kota, ki obstaja približno 40 cm od konca sprednjega odbijača v načinu »Pogled od spredaj« pri kameri s prikazom 360°. Da bi se izognil nevarnosti nesreče, mora biti voznik previden pri vidnih in zvočnih opozorilih, ki jih podpira sistem za pomoč pri parkiranju. Sistem za pomoč pri parkiranju prikazuje razdaljo, prikazano v 360° pogledu z barvnimi indikatorskimi črtami za vsak senzor, ki zazna oviro.

## KAMERA S PRIKAZOM 360° (3/10)

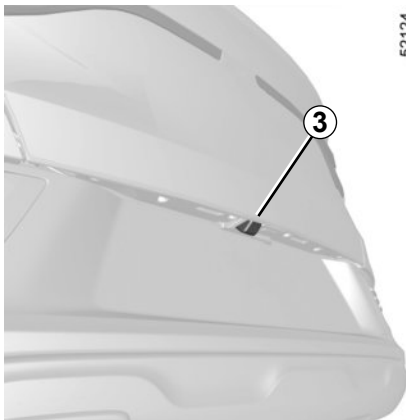

### Prikaz območja zadaj 3

Območje zadnje kamere je prikazano na zaslonu multimedijskega sistema 5.

### Fiksni indikator oddaljenosti 6

Območje »zadaj«, prikazano na zaslonu multimedijskega sistema 5, vsebuje eno ali dve vodilni liniji 6 in 7.

Ta sistem se uporablja najprej s pomočjo enega ali več indikatorjev oddaljenosti (pomični za smer in fiksni za razdaljo).

35987

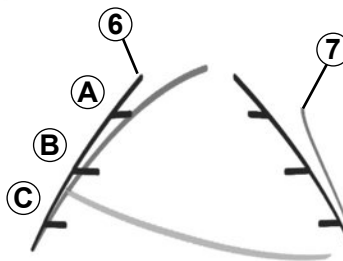

Fiksni indikator oddaljenosti sestavljajo barvne oznake **A**, **B** in **C**, ki kažejo razdaljo za vozilom:

- **C**(rdeča) na razdalji približno 30 centimetrov od vozila (samo pogled zadaj);
- **B**(rumena) na razdalji približno 70 centimetrov od vozila;
- **A**(zeleno) na razdalji približno 150 centimetrov od vozila.

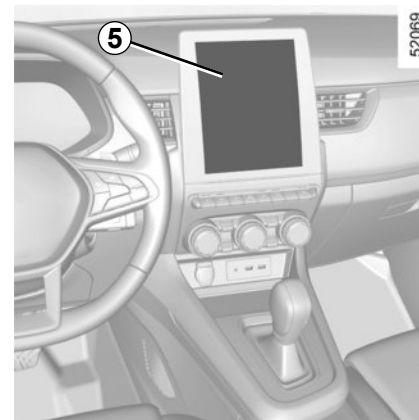

### Indikator oddaljenosti 7 (glede na vozilo)

Na zaslonu multimedijskega sistema 5 je prikaz modre barve. Prikazuje smer vozila glede na položaj volana v prikazu območja zadaj.

Na 5 zaslonu multimedijskega sistema je prikazana zrcalna slika prikaza območja zadaj 3 v vzratnem ogledalu.

## KAMERA S PRIKAZOM 360° (4/10)



Prikaz območja spredaj ali zadaj: pri manevriranju na nagnjenem cestišču so lahko predmeti, prikazani na zaslonu multimedijskega sistema, bližje ali bolj oddaljeni, kot so videti.

**Upoštevajte to, da pred vsakim manevrom pravilno ocenite razdaljo.**

Vodilne linije v prikazu sprednjega, zadnjega in bočnega območja so prikazane s projekcijo na ravnih tleh; te informacije ne smemo upoštevati, ko se prikažejo na navpičnem predmetu ali na predmetu na tleh.

Predmeti, ki so prikazani na robu zaslona multimedijskega sistema, so lahko popačeni.

V primeru močne svetlobe (sneg, vozilo na soncu ...) je lahko vidljivost kamere motena.



V kombiniranem prikazu iz kamer:

- dvignjeni predmeti (pločnik, vozilo itd.) so lahko v prikazu s ptičje perspektive popačeni;
- predmeti na vozilih niso prikazani.

## KAMERA S PRIKAZOM 360° (5/10)

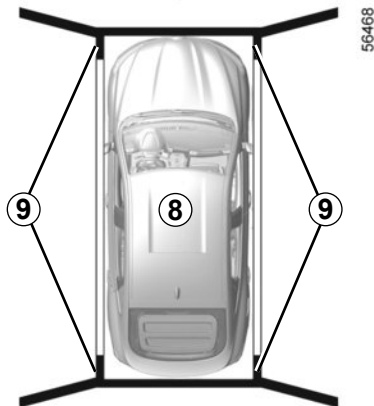

### Prikaz območja s ptičje perspektive

Pri prikazu območja s ptičje perspektive gre za kombinirani prikaz iz kamer **1**, **2** in **3**.

Prikazuje zgornji del vozila in njegovo okolico.

Uporablja se lahko za potrditev prikaza položaja vozila glede na njegovo neposredno okolico (spredaj, zadaj in ob strani).

Prikaz **8** nakazuje položaj vozila. Območja **9**, ki jih kamere ne pokrivajo, so obarvana črno.

V načinu »ptičje perspektive« so predmeti, prikazani na zaslonu multimedijskega sistema, v resnici bolj oddaljeni, kot so videti.

**Upoštevajte to, da pred vsakim manevrom pravilno ocenite razdaljo.**

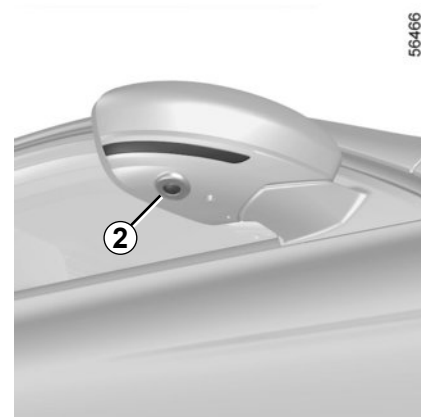

### Prikaz območja spredaj bočno na sovoznikovi strani 2

(pri nekaterih izvedenkah)

Kamera, vgrajena v zunanje ogledalo, na zaslonu multimedijskega sistema prikazuje bočno območje **5**.

Odvisno od vozila lahko zaslon multimedijskega sistema uporabite za spremembo prikaza območja s ptičje perspektive v prikaz območja spredaj. Za dodatne informacije glejte navodila multimedijskega sistema.

## KAMERA S PRIKAZOM 360° (6/10)

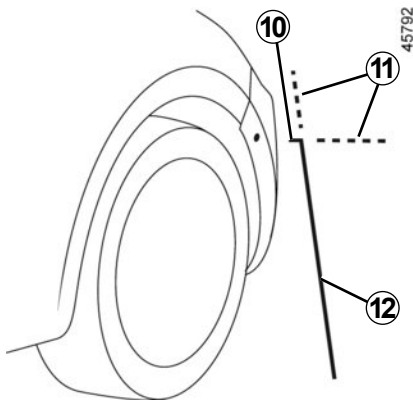

»Spretnja bočna stran na sovoznikovi strani« je na zaslonu multimedijskega sistema prikazana z linijami za merjenje razdalje.

### Nepremične linije 10, 11 in 12

Nepremična linija 10 prikazuje sprednji del vozila.

Nepremična linija 12 prikazuje širino vozila, vključno z zunanji ogledali.

Nepremični liniji 11 sta prikazani v rdeči barvi in pikčasto. Gre za podaljška nepremičnih linij 10 in 12.

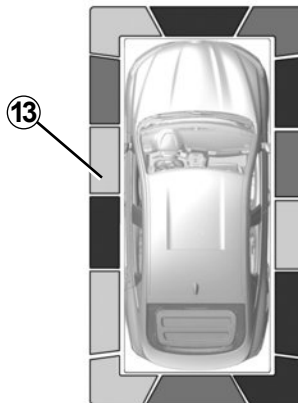

Odvisno od vozila lahko zaslon multimedijskega sistema uporabite za spremembo prikaza območja s ptičje perspektive v prikaz območja spredaj. Za dodatne informacije glejte navodila multimedijskega sistema.

### Zaznavanje ovire

Če funkcija »Park Assist« zazna eno ali več ovir okrog vozila, medtem ko je sistem vklopljen, se smerne linije 13 prikažejo:

- na prikazu območja s ptičje perspektive;
- na prikazu območja spredaj na sovoznikovi strani (odvisno od vozila).

Poleg vklopa zvočnega opozorila te smerne linije prikažejo oddaljenost ovir z različnimi barvami:

- Zelena: ovira oddaljena med 50 in 70 cm;
- Rumena: ovira oddaljena med 30 in 50 cm;
- Rdeča: ovira oddaljena manj kot 30 cm.

Smerne linije prikazujejo tudi položaj, na katerem so bile zaznane ovire, ki so na svojih položajih prikazane glede na simbol »vozila«.

Za več informacij ➔ 2.119

## KAMERA S PRIKAZOM 360° (7/10)

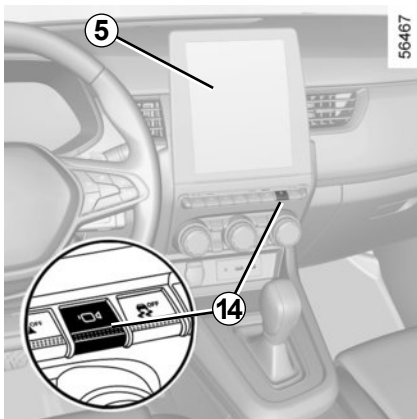

### Vklop/izklop

#### Samodejni način

Samodejni način se pri zaustavljenem vozilu in delujočem motorju vklopi, ko prestavite v vzvratno prestavo. Območje zadaj in območje s ptičje perspektive se prikazeta na zaslonu multimedijskega sistema **5**.

Ko hitro preklopite iz vzvratne prestave v prestavo za vožnjo naprej, prikaz območja zadaj in območja s ptičje perspektive na zaslonu multimedijskega sistema **5** nadomestita prikaz območja spredaj in prikaz območja s ptičje perspektive.

Samodejni način delovanja je onemogočen:

- ko je prestavna ročica v nevtralnem položaju (ročni menjalnik) ali v položaju **N** ali **P** (samodejni menjalnik) približno tri sekunde;
- ko hitrost vozila pri vožnji naprej presega 10 km/h.

#### Ročni način

Za vklop ročnega načina pri zaustavljenem vozilu in delujočem motorju pritisnite stikalo **14**: na zaslonu multimedijskega sistema se pojavita prikaz območja spredaj in prikaz območja s ptičje perspektive.

Ročni način je onemogočen:

- ko hitrost vozila pri vožnji naprej doseže 10 km/h;
- ko prestavne ročice niste uporabljali tri minute;
- ko pritisnete gumb **14**.



– Te funkcije ne uporabljajte, ko sta zunanji ogledali v preklapljenem položaju.

– Pred uporabo funkcije se prepričajte, da so prtljažna vrata popolnoma zaprta.

– Ne odlagajte predmetov na kamere ali prednje.

## KAMERA S PRIKAZOM 360° (8/10)

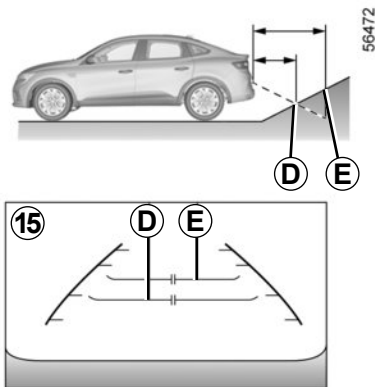

### Razlika med ocenjeno in dejansko razdaljo

#### Vožnja ali vzvratna vožnja proti strmem klancu

Nepremične linije **15** prikazujejo krajše razdalje, kot so v resnici.

Predmeti, prikazani na zaslonu, so na klancu v resnici bolj oddaljeni.

Če zaslon na primer prikaže predmet na razdalji **D**, je dejanska razdalja do predmeta **E**.

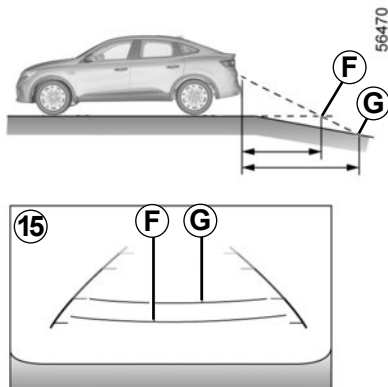

### Vožnja ali vzvratna vožnja proti strmemu pobočju navzdol

Nepremične linije **15** prikazujejo daljše razdalje, kot so v resnici.

Zato so predmeti, prikazani na zaslonu, na pobočju dejansko bližje.

Če zaslon na primer prikaže predmet na razdalji **G**, je dejanska razdalja do predmeta **F**.

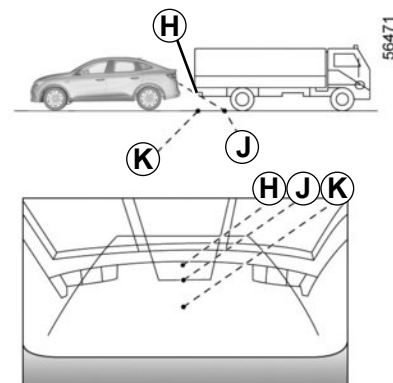

### Vožnja ali vzvratna vožnja proti štrlečemu predmetu

Položaj **H** se zdi bolj oddaljen od položaja **J** na zaslonu. Kljub temu je položaj **H** enako oddaljen kot položaj **K**.

Pri smeri vožnje, ki jo nakazujejo nepremične in premične linije, ni upoštevana višina predmeta. Zato obstaja nevarnost trka vozila s predmetom pri vzvratni vožnji proti položaju **K**.



## KAMERA S PRIKAZOM 360° (9/10)

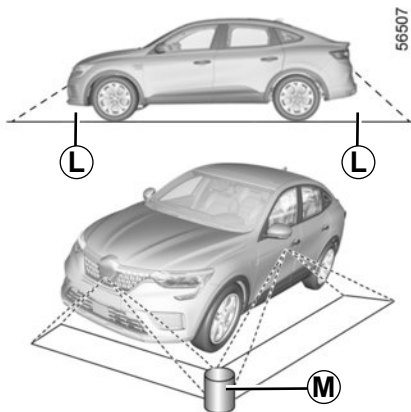

### Omejitve funkcije

Sistem ne more prikazati predmetov na nekaterih območjih.

V načinu prikaza območja spredaj ali zadaj sistema ni mogoče uporabiti za prikaz predmeta na območju **L**.

V načinu prikaza območja s ptičje perspektive sistema ni mogoče uporabiti za prikaz velikih predmetov na območju **M** (v bližini roba prikazanega območja).

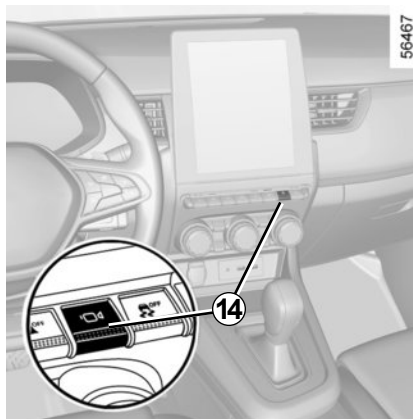

### Nastavitev prikaza

Če želite uporabiti to funkcijo, pri vključnem kontaktu pritisnite stikalo **14** ali premaknite izbirno ročico v položaj **R** (na samodejnem menjalniku) ali v vzvratno prestavo (na ročnem menjalniku).

Pri uporabi funkcije se na zaslonu pokažejo različni prikazi območja glede na položaj prestavne ročice.

Odvisno od vozila lahko izberete »prikaz območja s ptičje perspektive« ali »prikaz območja spredaj na sovoznikovi strani«.



Iz varnostnih razlogov vam svetujemo, da vse te nastavitve opravite, ko vozilo miruje.

## KAMERA S PRIKAZOM 360° (10/10)

Če je prestavna ročica v položaju **R** (na samodejnim menjalniku) ali v vzvratni prestavi (na ročnem menjalniku), so na voljo naslednji prikazi:

– zaslon je razdeljen med prikazom območja zadaj/območja s ptičje perspektive;

ali

– zaslon je razdeljen med prikazom območja zadaj/območja spredaj bočno (odvisno od vozila).

Pri prestavljanju iz vzvratne prestave v položaj **P** (na samodejnim menjalniku) ali v nevtralni položaj (na ročnem menjalniku) so na voljo naslednji prikazi:

– zaslon je razdeljen med prikazom območja zadaj/območja s ptičje perspektive;

ali

– zaslon je razdeljen med prikazom območja zadaj/območja spredaj bočno (odvisno od vozila).

Pri prestavljanju iz vzvratne prestave v položaj **D** (na samodejnim menjalniku) ali v prestavo (na ročnem menjalniku) so na voljo naslednji prikazi:

– zaslon je razdeljen med prikazom območja spredaj/območja s ptičje perspektive;

ali

– zaslon je razdeljen med prikazom območja spredaj/območja spredaj bočno (odvisno od vozila).

## Prilagoditev nastavitve kamere

Spremenite lahko naslednje parametre:

- osvetlitev;
- barve;
- kontrast.

Za dodatne informacije glejte navodila multimedijskega sistema.

**Opomba:** iz varnostnih razlogov prikazi niso na voljo v meniju za nastavitve med vožnjo.

## AKTIVNO ZAVIRANJE V SILI (1/8)

56499

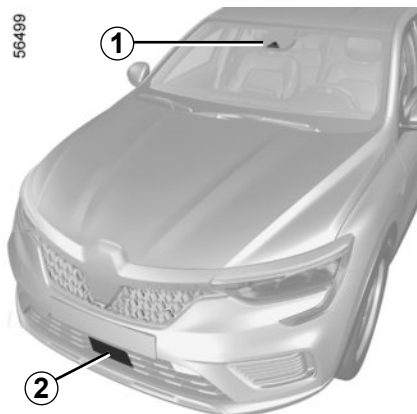

Z informacijami, ki jih sistem prejme prek radarja **2** in kamere **1**, lahko izračuna razdaljo do spredaj vozečega vozila ter pešcev in kolesarjev v okolici.

Sistem opozori voznika, če obstaja nevarnost čelnega trčenja, da omogoči ustrezno manevriranje v sili (pritisk zavornega pedala in/ali vrtenje volana).

Odvisno od odzivnosti voznika lahko sistem pomaga pri zaviranju, da se zmanjšajo poškodbe ali prepreči trk.

**Opomba:** pazite, da vetrobransko steklo in sprednji odbijač nista prekrita (z umazanijo, blatom, snegom, kondenzacijo, registrsko tablico itd.).

### Mesto kamere 1

Prepričajte se, da vetrobransko steklo ni zakrito (umazanija, sneg, zarositev itd.).

### Mesto radarja 2

Prepričajte se, da območje radarja ni zakrito (umazanija, blato, sneg, slabo nameščena sprednja registrska tablica), da ni udarjeno ali spremenjeno (vključno z ličenjem), ali zakrito z drugo opremo, nameščeno na sprednjem delu vozila (na maski ali logotipu itd.).

**Ta sistem lahko izvede maksimalno zaviranje vozila**, da se vozilo popolnoma zaustavi, če je to potrebno.

Zaradi varnostnih razlogov bodite med vožnjo z vozilom vedno pripeti z varnostnim pasom, tovor pa naj bo naložen tako, da se noben element ne more premakniti in poškodovati potnikov.



Ta funkcija predstavlja dodatno pomoč pri vožnji. Ta funkcija v nobenem primeru ne nadomešča pazljivosti in odgovornosti voznika, ki mora ves čas ohranjati nadzor nad vozilom.

## AKTIVNO ZAVIRANJE V SILI (2/8)

### Operacija

#### Zaznavanje vozil

Pri vožnji bo sistem v primeru nevarnosti trka v vozilo spredaj izvedel naslednje:

##### – opozorilo na nevarnost trka:

ko je hitrost vozila med približno 7 km/h in 170 km/h, je sporočilo »Zavirajte« na instrumentni plošči prikazano v rdeči barvi 3, in spremlja ga zvočno opozorilo.

Če voznik pritisne zavorni pedal in sistem še vedno zazna nevarnost trčenja, poveča moč zaviranja.

##### – sproži se lahko zaviranje:

ko se vozila premika počasneje kot 120 km/h, če se voznik ne odzove na opozorilo, in je trčenje neizbežno.



Če se vozilo zaustavi zaradi aktivnega zaviranja v sili, mora voznik vozilo zadržati na mestu tako, da pritiska zavorni pedal.

**Opomba:** če voznik upravlja vozilo (z volanom, pedali itd.), lahko sistem zakasni nekatere postopke ali jih ne vklopi.

### Posebnosti opozoril

Odvisno od hitrosti vožnje se lahko opozorilo in zaviranje vklopita hkrati.

### Posebnosti zaustavljenih vozil

Stoječa vozila so zaznana, ko vozite s hitrostjo med približno 7 km/h in 80 km/h. Sistem ni vklopljen in ne oddaja opozorila za stoječa vozila, ko presežete hitrost približno 80 km/h.

V primeru manevriranja v sili lahko vedno prenehate zavirati tako:

- pritisnete pedal plina;
- ali
- zasukate volan, da bi se izognili trku.

## AKTIVNO ZAVIRANJE V SILI (3/8)

### Zaznavanje pešcev in kolesarjev

(pri nekaterih izvedenkah)

Če se med vožnjo s hitrostjo med 7 km/h in 80 km/h pojavi nevarnost trka s kolesarjem ali pešcem, sistem:

#### – opozori na nevarnost trčenja:

– na instrumentni plošči **3** se prikaže sporočilo »Zavirajte« v rdeči barvi, ki ga spremlja zvočni signal.

Če voznik pritisne zavorni pedal in sistem še vedno zazna nevarnost trčenja, poveča moč zaviranja.

#### – sproži se lahko zaviranje:

če se voznik po opozorilu ne odzove in je trčenje neizbežno.



Če se vozilo zaustavi zaradi aktivnega zaviranja v sili, mora voznik vozilo zadržati na mestu tako, da pritiska zavorni pedal.

**Opomba:** če voznik upravlja vozilo (z volanom, pedali itd.), lahko sistem zakasni nekatere postopke ali jih ne vklopi.

### Posebnosti opozoril

Odvisno od hitrosti vožnje se lahko opozorilo in zaviranje vklopita hkrati.

V primeru manevriranja v sili lahko vedno prenehate zavirati tako:

- pritisnete pedal plina;
- ali
- zasukate volan, da bi se izognili trku.

## AKTIVNO ZAVIRANJE V SILI (4/8)

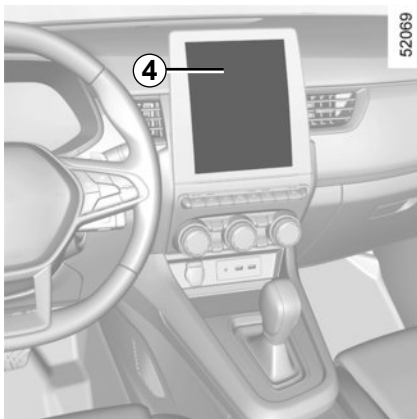

### Vklop, izklop sistema

#### Za vozila z zaslonom multimedijskega sistema 4

Za vklop ali izklop funkcije glejte navodila za multimedijsko opremo.

Izberite »ON« ali »OFF«.

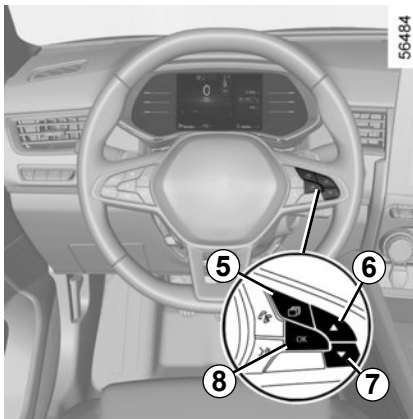

### Za vozila brez zaslona multimedijskega sistema

- Ko je vozilo zaustavljeno, pritisnite stikalo **5** tolikokrat, kot je potrebno, da se odpre zavihek »Vozilo«;
- večkrat zapored pritisnite stikalo **6** ali **7**, da se odpre meni »Nastavitve«. Pritisnite stikalo **8** **OK**;
- večkrat zapored pritisnite stikalo **6** ali **7**, da se odpre meni »POMOČ PRI VOŽNJI«. Pritisnite stikalo **8** **OK**;

- pritisnite stikalo **6** ali **7**, da odprete meni »Aktivna zavora«, in pritisnite stikalo **8** **OK**;

Če želite funkcijo vklopiti ali izklopiti, znova pritisnite stikalo **8** **OK**:



vključena funkcija



izključena funkcija

Po izklopu sistema na instrumentni plošči

zasveti opozorilna lučka



, pri nekate-

rih vozilih pa opozorilna lučka



## AKTIVNO ZAVIRANJE V SILI (5/8)

### Začasno ni na voljo

Če sistem zazna začasno okvaro, na instrumentni plošči zasveti opozorilna lučka



, pri nekaterih vozilih pa opozorilna



lučka

Možni vzroki so:

- sistem je začasno blokiran (bleščaenje zaradi sonca, zasenčene luči, slabe vremenske razmere itd.). Sistem bo ponovno deloval, ko se izboljšajo pogoji vidljivosti;
- sistem je začasno prekinjen (npr. vetrobransko steklo ali sprednji odbijač sta prekrita z umazanijo, blatom, snegom, kondenzacijo itd.). V tem primeru parkirajte vozilo in ugasnite motor. Očistite vetrobransko steklo in sprednji odbijač. Ko ponovno zaženete motor, kontrolna lučka ugasne in sporočilo izgine.

v nasprotnem primeru je lahko vzrok napake nekje drugje; obrnite se na predstavnika pooblaščenega servisne mreže.

### Motnje delovanja

Če sistem zazna napako v delovanju, na instrumentni plošči zasvetita lučki



in



in . Obrnite se na predstavnika pooblaščenega servisne mreže.



### Aktivno zaviranje v sili

Ta funkcija predstavlja dodatno pomoč pri vožnji. Ta funkcija v nobenem primeru ne nadomešča pazljivosti in odgovornosti voznika, ki mora ves čas ohranjati nadzor nad vozilom. Sprožitev te funkcije je zapoznena ali preprečena, ko sistem zazna jasne znake, da voznik upravlja vozilo (premikanje volana, pritiskanje pedal itd.).

Sistem se ne more vključiti:

- ko je ročica menjalnika v nevtralnem položaju ali pedal sklopke pritisnjen približno 10 sekund;
- če je parkirna zavora vključena;
- ko se zažene sistem za nadzor stabilnosti vozila (ESC).

### Posegi/popravila sistema

- V primeru trčenja se lahko poravnava radarja in/ali kamere spremeni, kar lahko vpliva na njuno delovanje. Izklopite funkcijo in se obrnite na predstavnika pooblaščenih servisnih mrež.
- Vse posege v območju radarja in/ali kamere (popravila, zamenjave, spreminjanje vetrobranskega stekla itd.) mora izvesti usposobljeni strokovnjak.

Samo predstavnik servisne mreže vozila je usposobljen za posege v sistem.





### Motnje sistema

Nekatere razmere lahko motijo ali poslabšajo delovanje sistema, kot so:

- kompleksno okolje (kovinski most, tunel itd.);
- slabe vremenske razmere (sneg, toča, poledica itd.);
- slaba vidljivost (tuma, megla itd.);
- majhen kontrast med predmetom (vozilo, pešec itd.) in njegovo okolico (npr. pešec, oblečen v belo, v zasneženem območju ipd.);
- zaslepljenost (slepeči sončni žarki, žarometi nasproti vozečih vozil itd.);
- prekrito vetrobransko steklo (umazanija, led, sneg, zarositev itd.);
- ...

V teh razmerah se sistem morda ne bo odzval ali bo nehote zaviral.

### Omejitve delovanja sistema

- Sistem ob vsakem zagonu vozila izvede kalibriranje glede na okolico vozila in je lahko morda neaktiven približno dve do pet minut;
- Vozilo, ki vozi v nasprotno smer, ne sproži nobenega opozorila ali spremembe delovanja sistema;
- Območji, kjer sta nameščena radar in kamera, morata ostati čisti in vanju ni dovoljeno posegati, da se zagotovi primerno delovanje sistema;
- sistem se na manjša vozila, kot so motorji, lahko odzove manj učinkovito kot na druga vozila;
- sistem morda ne bo deloval ustrezno, če je cestišče spolzko (dež, sneg, poledica itd.);
- za zagotavljanje pravnega delovanja mora sistem zaznati celoten obris pešca. Tako sistem ne more zaznati:
  - pešcev v temi ali pri šibki svetlobi;
  - pešcev, ki so le delno vidni;
  - pešcev, ki so manjši od 80 cm;
  - pešcev, ki nosijo velike predmete;
  - ...

V teh razmerah se sistem morda ne bo odzval ali bo nehote zaviral.

## AKTIVNO ZAVIRANJE V SILI (8/8)



### Izklop funkcije

Funkcijo je treba onemogočiti v naslednjih primerih:

- območje kamere je poškodovano (na strani vetrobranskega stekla ali na strani notranjega vzratnega ogledala);
- sprednji del vozila je poškodovan (udarec, praska na radarju itd.);
- se vozilo vleče z avtovleko (ob okvari);
- vetrobransko steklo je počeno ali poškodovano (ne izvajajte popravil vetrobranskega stekla na tem območju; zamenja naj ga predstavnik servisne mreže za vaše vozilo);
- vozite po netlakovani cesti.

Če se sistem obnaša neobičajno, ga izklopite in se posvetujte s predstavnikom servisne mreže vozila.

### Prekinitev funkcije

aktivno zaviranje lahko kadar koli prekinete s kratkim pritiskom pedala za plin ali zasukom volana pri izogibanju trku.

## ZAZNAVANJE PROMETNIH ZNAKOV (1/4)

56498

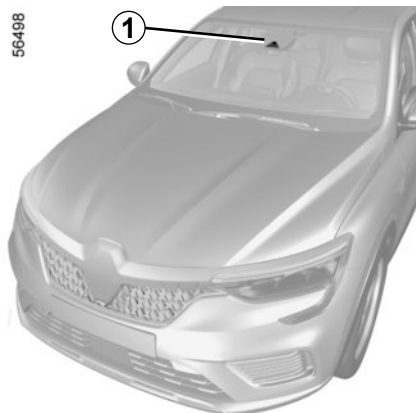

Sistem zazna znake za omejitev hitrosti na robu ceste in na instrumentni plošči prikaže predpisano omejitev hitrosti.

Uporablja večinoma podatke, ki jih zajema kamera **1**, nameščena na vetrobranskem steklu za vzratnim ogledalom.

**Opomba:** prepričajte se, da na vetrobranskem steklu ni ovir (umazanija, blato, sneg, zarositev itd.).

Pri vozilih, ki so opremljena z navigacijskim sistemom, sistem uporablja tudi informacije iz navigacijskega sistema.

Če je vključen omejevalnik hitrosti ali regulator hitrosti, lahko nastavljeno omejitev prilagajate hitrosti, ki jo prikaže sistem.

Če je presežena mejna hitrost, se zaslon spremeni tako, da opozori voznika.

Za vozila, opremljena z navigacijskim sistemom, ko vozilo vozi v državi, v kateri se hitrost meri z drugačnimi merskimi enotami od tistih, ki jih uporablja vozilo, sistem prikaže znak za omejitev hitrosti v enoti države in preračunano omejitev hitrosti na instrumentni plošči vozila.

Pri vozilih, opremljenih z navigacijskim sistemom, v državah, kjer na nekaterih cestah velja strožja omejitev hitrosti ob dežju, lahko sistem spremeni omejeno hitrost po nekaj sekundah brisanja vetrobranskega stekla.

### Posebni primeri

Sistem ne upošteva izjemnih omejitev, kot na primer v času povečane onesnaženosti zraka.

## ZAZNAVANJE PROMETNIH ZNAKOV (2/4)

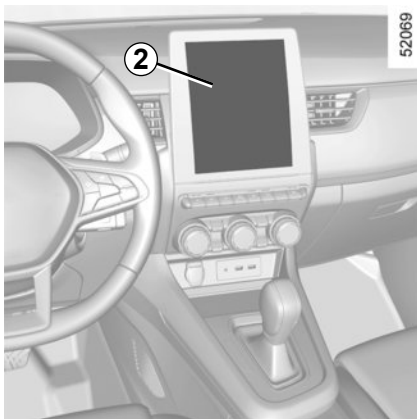

### Vklop/izklop sistema

#### Vozila z zaslonom multimedijskega sistema 2

Za vklop ali izklop funkcije glejte navodila za multimedijsko opremo.

Izberite »ON« ali »OFF«.

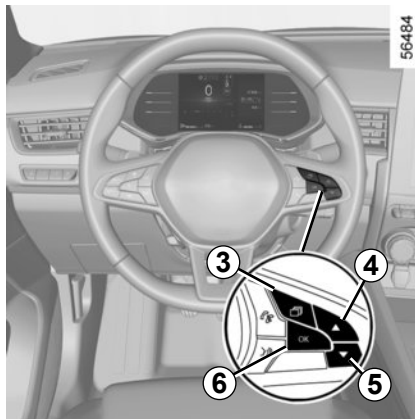

Ko je funkcija vklopljena, lahko glede na lokalne predpise vklopite možnost »Prikaz območja tveganja«. Sistem vas bo obveščal o tem, kako daleč je še do območja in takrat, ko vozite v njem.

#### Vozila, ki niso opremljena z zaslonom multimedijskega sistema

- Ko je vozilo zaustavljeno, pritisnite stikalo 3 tolikokrat, da boste lahko izbrali zavihek »Vozilo«;

- večkrat zapored pritisnite stikalo 4 ali 5, da se odpre meni »Nastavitve«. Pritisnite stikalo 6 OK;
- večkrat zapored pritisnite stikalo 4 ali 5, da se odpre meni »POMOČ PRI VOŽNJI«. Pritisnite stikalo 6 OK;
- večkrat zapored pritisnite stikalo 4 ali 5, da se odpre meni »Opoz. za hitrost«, in pritisnite stikalo 6 OK;
- pritisnite stikalo 6 OK za vklop ali izklop funkcije:



vključena funkcija



izključena funkcija

## ZAZNAVANJE PROMETNIH ZNAKOV (3/4)

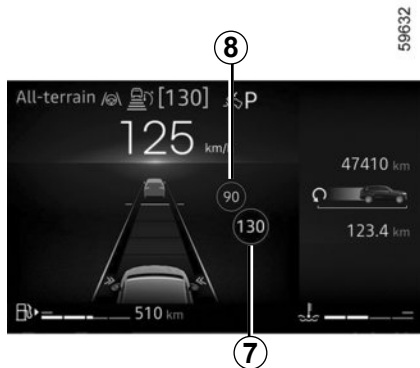

59632

Če je omejena hitrost prekoračena, začne utripati krog okoli plošče (opozorilna lučka 7), spremlja pa ga zvočni signal, ki opozori voznika.

### Operacija

#### Opozorilne lučke

Funkcija prikaže naslednje opozorilne lučke:

- 7 Prometni znaki za omejitev hitrosti
- 8 Dodatni prometni znaki (začetek ali konec območja »Prepovedano prehitovanje«, omejitev hitrosti zaradi spolzkega cestišča, omejitev hitrosti v primeru vleke počitniške prikolice, omejitev hitrosti z določenim trajanjem itd.)

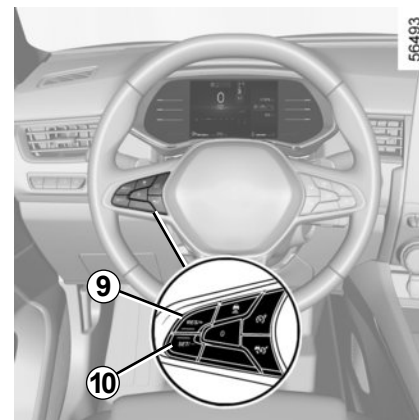

56493

### Spreminjanje omejene hitrosti

Če se nastavljena omejena hitrost razlikuje od zaznane hitrosti, držite pritisnjeno eno od naslednjih stikal:

- 9 (RES/+), da povečate nastavljeno hitrost do zaznane hitrosti;
- 10 (SET/-), da zmanjšate nastavljeno hitrost do zaznane hitrosti.

## ZAZNAVANJE PROMETNIH ZNAKOV (4/4)

### Motnje delovanja

Sistem ne more zaznati omejitev hitrosti, če:

- vetrobransko steklo ni čisto;
- je kamera preveč obsijana s soncem;
- je vidljivost nezadostna (noč, megla itd.);
- znaki so nečitljivi (sneg ...) ali prekriti (zakriva jih drugo vozilo ali drevesa);
- podatki iz navigacijskega sistema niso posodobljeni.



Ta funkcija predstavlja dodatno pomoč pri vožnji. Ta funkcija v nobenem primeru ne nadomešča pazljivosti in odgovornosti voznika, ki mora ves čas ohranjati nadzor nad vozilom.

Voznik mora vedno prilagoditi hitrost prometnim razmeram ne glede na navodila sistema.

Sistem zazna znake za omejitev hitrosti in ne zazna drugih znakov (npr. vstop/izstop v/iz urbanih območij itd.).

Sistem morda ne bo zaznal vseh znakov za omejitev hitrosti ali pa jih bo napačno interpretiral.

Voznik ne sme prezreti znakov, ki jih sistem ne zaznava, in mora najprej upoštevati prometne znake in cestnoprometne predpise.

Ob slabi vidljivosti (megla, sneg, slana ...) sistem ne more obveščati voznika o primerni hitrosti.

Voznik mora vedno prilagoditi hitrost prometnim razmeram ne glede na navodila sistema.

## OMEJEVALNIK HITROSTI (1/3)

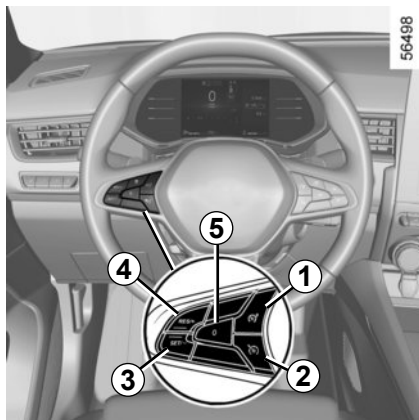

Omejevalnik hitrosti je funkcija, ki vam pomaga, da ne presežete izbrane **omejene hitrosti**.

### Stikala in gumbi za upravljanje

- 1 Stikalo za vklop/izklop omejevalnika hitrosti.
- 2 Stikalo za vklop/izklop regulatorja hitrosti.
- 3 Stikalo za vklop in zmanjšanje omejitve hitrosti (SET/-).

- 4 Stikalo za vklop in zvišanje omejitve hitrosti ali nastavev shranjene omejitve hitrosti (RES/+).
- 5 Vključitev stanja pripravljenosti funkcije (s shranitvijo omejene hitrosti) (0)

### Vožnja

Kadar je omejitev hitrosti nastavljena, vendar še ni dosežena, je vožnja podobna kot pri vozilu brez omejevalnika hitrosti.

Ko vozilo doseže nastavljeno hitrost, te ne boste več mogli prekoračiti s pritiskom na pedal za plin, razen v nujnih primerih (glejte razdelek »Prekoračitev omejene hitrosti«).

### Vklop

Pritisnite stikalo **1**. Prikaže se opozorilna lučka **6**  ali  sive barve.

Omejevalnik hitrosti je mogoče povezati s funkcijo »zaznavanja prometnih znakov«. ➔ 2.77

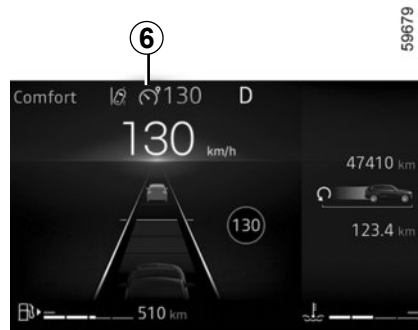

Na instrumentni plošči se prikaže sporočilo »Omejevalnik hitr Vklop« in črtice, kar nakazuje, da funkcija omejevalnika hitrosti deluje in je pripravljena na shranjevanje omejitve hitrosti.

Če želite shraniti trenutno hitrost, pritisnite stikalo **4** (RES/+) ali stikalo **3** (SET/-): omejitev hitrosti se prikaže namesto črtic in vklopi se opozorilna lučka **6** bele barve, kar je odvisno od vozila.

Najmanjša shranjena hitrost je 30 km/h.

## OMEJEVALNIK HITROSTI (2/3)



### Spreminjanje omejene hitrosti

Nastavljeno omejeno hitrost lahko spremenjate z zaporednimi pritiski ali z daljšim pritiskom na:

- stikalo 4 (RES/+) za zvišanje hitrosti;
- stikalo 3 (SET/-) za zmanjšanje hitrosti.

### Prekoračitev omejene hitrosti

Omejitev hitrost lahko prekoračite kadar koli. V ta namen: **močno in do konca** pritisnite pedal za plin (preko trde točke).

Kadar prekoračite hitrost, omejena hitrost utripa rdeče na instrumentni plošči. Nato odmaknite nogo s pedala za plin: funkcija omejevalnika hitrosti se ponovno vklopi, ko dosežete hitrost, ki je nižja od shranjene hitrosti.



Če omejevalnik hitrosti ne deluje (po več poskusih vklopa), se obrnite na predstavnika pooblaščenega servisne mreže.

### Onemogočeno ohranjanje omejene hitrosti

Pri vožnji po strmem klancu navzdol sistem morda ne bo mogel ohraniti omejitve hitrosti: na to situacijo vas opozarjata utripanje omejitve hitrosti v rdeči barvi na instrumentni plošči in zvočni signal v rednih presledkih.



Stopala imejte blizu pedal, da boste pripravljeni in boste lahko ustrezno reagirali v sili.



## OMEJEVALNIK HITROSTI (3/3)

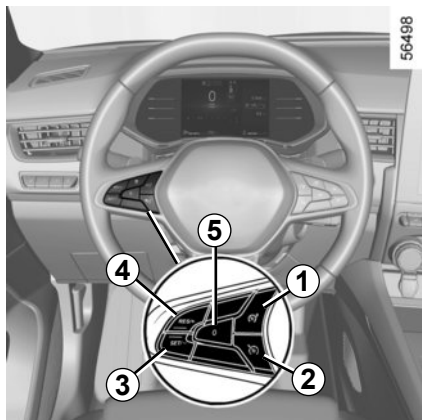

### Funkcija v stanju pripravljenosti

Omejevalnik hitrosti se preklopi v stanje pripravljenosti s pritiskom na stikalo 5 (0). Omejitev hitrosti je shranjena in v sivi barvi prikazana na instrumentni plošči.

### Ponoven vklop omejitve hitrosti

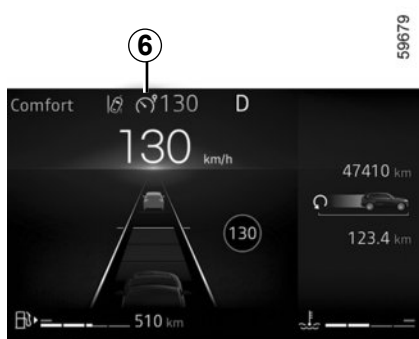

Morebitno shranjeno hitrost lahko prikličete s pritiskom stikala 4.



### Izključitev funkcije

Funkcija omejevalnika hitrosti se prekine:

- ko pritisnete stikalo 1. V tem primeru hitrost ni več shranjena;
- ko pritisnete stikalo 2. V tem primeru je izbran regulator hitrosti in shranjena ni nobena hitrost.

Opozorilna lučka  ali  izgine z instrumentne plošče, s čimer potrdi, da je funkcija onemogočena.

Ko je omejevalnik hitrosti v stanju pripravljenosti, ga lahko ponovno vklopite s pritiskom stikala 3, vendar sistem ne upošteva shranjene hitrosti, temveč upošteva trenutno hitrost vozila.

## REGULATOR HITROSTI (1/5)



Regulator hitrosti je funkcija, ki vam pomaga ohranjati izbrano konstantno hitrost ali tako imenovano **regulirano hitrost**.

Kot regulirano hitrost je mogoče nastaviti katero koli hitrost, višjo od 30 km/h.

### Stikala in gumbi za upravljanje

- 1 Stikalo za vklop/izklop regulatorja hitrosti.
- 2 Stikalo za vklop in zniževanje regulirane hitrosti (SET/-).
- 3 Stikalo za vklop in zviševanje regulirane hitrosti ali priklic shranjene regulirane hitrosti (RES/+).
- 4 Vključitev stanja pripravljenosti funkcije (s shranitvijo potovalne hitrosti) (0).
- 5 Stikalo za vklop/izklop omejevalnika hitrosti.



Ta funkcija predstavlja dodatno pomoč pri vožnji.

V nobenem primeru ne more nadomestiti voznikove odgovornosti glede upoštevanja omejitev hitrosti in njegove pozornosti.

Voznik mora vedno imeti nadzor nad vozilom.

Regulatorja hitrosti se ne sme uporabljati v gostem prometu, na ovinkasti ali spolzki cesti (poledica, akvaplaning, gramoz) in v neugodnih vremenskih pogojih (megla, dež, bočni veter ...).



**Obstaja nevarnost nesreče.**

## REGULATOR HITROSTI (2/5)



### Vklop

Uporabite stikalo **1**.

Prikaže se **6** opozorilna lučka  ali  sive barve.

Na instrumentni plošči se prikaže sporočilo »Regulator hitro. Vklop« in črtice, kar nakazuje, da funkcija regulatorja hitrosti deluje in je pripravljena na shranjevanje regulirane hitrosti.

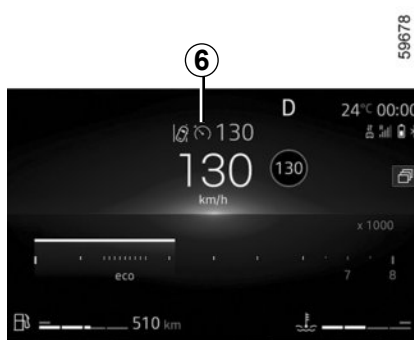

### Vključitev funkcije regulatorja hitrosti

Pri stalni hitrosti vožnje, višji od približno 30 km/h, pritisnite stikalo **2** (SET/-) ali stikalo **3** (RES/+) : funkcija se vklopi in upošteva se trenutna hitrost.

Nastavljena hitrost se prikaže namesto črtic. Regulator hitrosti je potrjen, ko sta shranjena hitrost in opozorilna lučka prikazani v

zeleni barvi **6**  ali .

Če poskusite vklopiti funkcijo pri hitrosti pod 30 km/h, se prikaže sporočilo »Neveljavna hitr.«, funkcija pa se ne vklopi.

### Vožnja

Ko je regulirana hitrost zabeležena in je regulacija hitrosti vklopljena, lahko dvignete nogo s pedala za plin.

## REGULATOR HITROSTI (3/5)



### Spreminjanje regulirane hitrosti

Nastavljeno regulirano hitrost lahko spremenjate z zaporednimi pritiski:

- stikala **2** (SET/-) za zmanjšanje hitrosti;
- stikala **3** (RES/+) za povečanje hitrosti.

**Opomba:** pritisnite in držite eno od stikal, če želite zaporedoma spreminjati hitrost.

### Prekoračitev regulirane hitrosti

Omejeno hitrost je možno je kadar koli prekoračiti. V ta namen **do konca** pritisnite pedal plina (preko trde točke).

Ko je prekoračena, regulirana hitrost utripa rdeče na instrumentni plošči. Ko vam ni več treba voziti s povečano hitrostjo, odmaknite nogo s pedala za plin: vozilo se po nekaj sekundah samodejno vrne na prvotno regulirano hitrost.

### Onemogočeno ohranjanje regulirane hitrosti

Pri vožnji po strmem klancu navzdol sistem morda ne bo mogel ohraniti regulirane hitrosti: na to situacijo vas opozarjata utripanje shranjene hitrosti v rdeči barvi na instrumentni plošči in zvočni signal v rednih presledkih.



Če regulator hitrosti ne deluje (po več poskusih vklopa), se obrnite na predstavnika pooblaščenega servisne mreže za vaše vozilo.



Stopala imejte blizu pedal, da boste pripravljeni in boste lahko ustrezno reagirali v sili.

## REGULATOR HITROSTI (4/5)



### Funkcija v stanju pripravljenosti

Funkcija preide v stanje pripravljenosti, če uporabite:

- stikalo **4** (0);
- zavorni pedal;
- pedal sklopke ali ko premaknete izbirno ročico v nevtralni položaj pri vozilih z avtomatskim menjalnikom.

Nastavljena hitrost je shranjena in v sivi barvi prikazana na instrumentni plošči.



### Ponoven vklop regulacije hitrosti

Shranjeno hitrost lahko prikličete nazaj, vendar se morate najprej prepričati o ustreznosti prometnih razmer (gostota prometa, stanje cestišča, vremenski pogoji...). Pritisnite stikalo **3** (RES/+), če je hitrost vozila večja od 30 km/h.

Ko je hitrost shranjena, je vklop regulatorja hitrosti potrjen s prikazom regulirane hitrosti in, odvisno od vozila, **6** opozorilne lučke



ali

**Opomba:** če je shranjena hitrost veliko večja od trenutne hitrosti vožnje, vozilo močno pospeši, da doseže to hitrost.

Ko je regulator hitrosti v stanju pripravljenosti, ga lahko ponovno vključite s pritiskom stikala **2** (SET/-), vendar bo pri tem namesto shranjene hitrosti upoštevana trenutna hitrost vozila.

## REGULATOR HITROSTI (5/5)

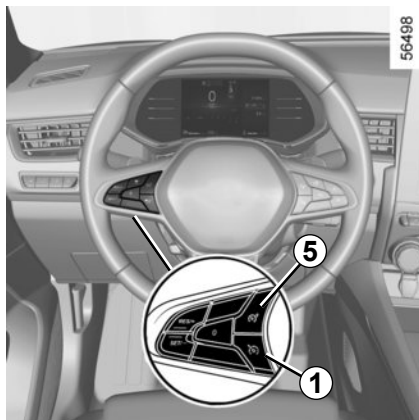



### Izključitev funkcije

Funkcija regulatorja hitrosti se prekine:

- ko pritisnete stikalo **1**. V tem primeru hitrost ni več shranjena;
- ko pritisnete stikalo **5**. V tem primeru je izbran omejevalnik hitrosti in shranjena ni nobena hitrost.



**6** Opozorilna lučka  ali  izgine z instrumentne plošče, s čimer potrdi, da je funkcija onemogočena.



Vključitev stanja pripravljeno-  
sti ali izključitev funkcije re-  
gulatorja hitrosti ne povzroči  
naglega zmanjšanja hitrosti:  
pritisniti morate na zavorni pedal.

# PRILAGODLJIVI REGULATOR HITROSTI ZA USTAVLJANJE IN SPELJEVANJE (1/14)

Na podlagi podatkov radarja ali kamere vam prilagodljivi regulator hitrosti Stop and Go omogoča vzdrževanje izbrane hitrosti, ki se imenuje regulirana hitrost, medtem ko vzdržuje varnostno razdaljo do vozila pred vami na istem voznem pasu.

Če se vozilo pred vami zaustavi, lahko prilagodljivi regulator hitrosti Stop and Go vaše vozilo popolnoma zaustavi, preden ga znova zažene.

Sistem nadzira pospeševanje in zaviranje vašega vozila, pri tem pa uporablja motor in zavorni sistem.

Največji doseg sistema je približno 150 m. Ta se lahko razlikuje glede na prometne razmere (relief tal, vremenske razmere itd.).

Prilagodljivi regulator hitrosti Stop and Go je mogoče vklopiti pri hitrosti od 0 do 170 km/h glede na razmere na cesti (promet, vreme itd.).

Predstavlja ga simbol  ali .

## Opomba:

- voznik mora upoštevati omejitve hitrosti in varnostne razdalje v državi, kjer vozi;
- prilagodljivi regulator hitrosti lahko zavre vozilo do tretjine zavorne zmogljivosti. V nekaterih primerih mora voznik močnejše zavirati.

Prilagodljivi regulator hitrosti Stop and Go ne sproži zaustavitve v sili, njegova sposobnost zaviranja pa je omejena.



Ta funkcija predstavlja dodatno pomoč pri vožnji.

V nobenem primeru ne more nadomestiti voznikove odgovornosti glede upoštevanja omejitev hitrosti in njegove pozornosti.

Voznik mora vedno imeti nadzor nad vozilom.

Voznik mora svojo hitrost vedno prilagajati okolici in prometnim razmeram. Upravljanje prilagodljivega regulatorja hitrosti Stop and Go lahko uporabljate samo na avtocesti (ali cesti z več voznimi pasovi s pregrado). Regulatorja hitrosti se ne sme uporabljati v gostem prometu, na ovinkasti ali spolzki cesti (poledica, akvaplaning, gramoz), ali v neugodnih vremenskih pogojih (megla, dež, bočni veter ipd.). **Obstaja nevarnost nesreče.**

# PRILAGODLJIVI REGULATOR HITROSTI ZA USTAVLJANJE IN SPELJEVANJE (2/14)

56499

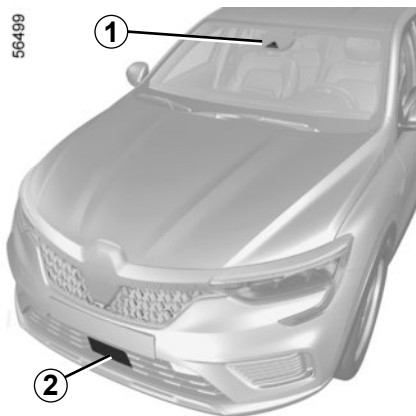

## Mesto kamere 1

Prepričajte se, da na vetrobranskem steklu ni ovir (umazanija, blato, sneg itd.).

## Mesto radarja 2

Prepričajte se, da na zaščitnem pokrovu radarja ni ovir (umazanija, blato, sneg ali nepravilno nameščena registrska tablica itd.) ter da pokrov ni spremenjen zaradi trka ali drugih razlogov (vključno z barvanjem).

56493

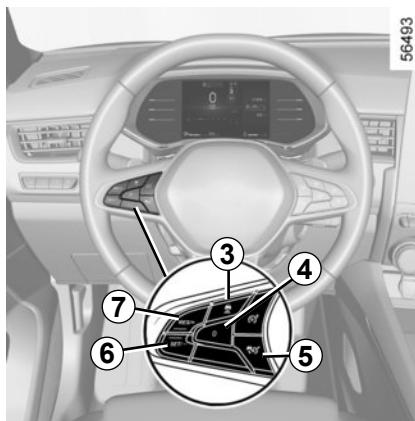

## Stikala in gumbi za upravljanje

- 3 Nastavitve varnostne razdalje
- 4 Vključitev stanja pripravljenosti funkcije (s shranitvijo potovalne hitrosti) (0).
- 5 Glavno stikalo za vklop/jzklop prilagodljivega regulatorja hitrosti .



Območji, kjer sta nameščena radar in kamera, morata ostati čisti in vanju ni dovoljeno posegati, da se zagotovi primerno delovanje sistema.

59680

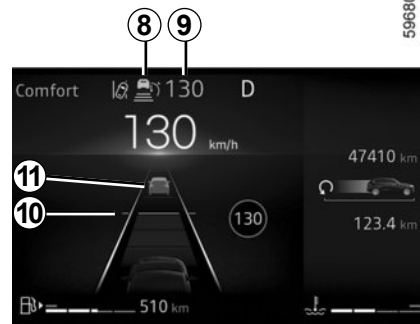

- 6 Vkllop, shranjevanje in zniževanje potovalne hitrosti (SET/-).
- 7 Stikalo za vklop in zviševanje regulirane hitrosti ali priklic shranjene regulirane hitrosti (RES/+).

## Prikazi



- 8 Kontrolna lučka prilagodljivega regulatorja hitrosti Stop and Go.
- 9 Shranjena potovalna hitrost.
- 10 Shranjena varnostna razdalja.
- 11 Vozilo spredaj.



# PRILAGODLJIVI REGULATOR HITROSTI ZA USTAVLJANJE IN SPELJEVANJE (3/14)

## Vklop

Uporabite stikalo 5.

Opozorilna lučka  ali  se vklopi in sveti sivo in na instrumentni plošči se prikaže sporočilo »Aktivni tempomat vklop« s črticami, ki opozarja, da je funkcija regulatorja hitrosti vklopljena in da je treba nastaviti regulirano hitrost.

Te funkcije ni mogoče vklopiti, ko:

- je parkirna zavora vklopljena;
- je funkcija za pomoč pri parkiranju že vklopljena ➔ 2.133.

Na instrumentni plošči je prikazano sporočilo »Aktivni tempomat ni na voljo«.

## Vključitev funkcije regulatorja hitrosti

Ko je vozilo zaustavljeno ali se premika z enakomerno hitrostjo, pritisnite stikalo 6 (SET/-) ali 7 (RES/+), da vklopite funkcijo in shranite trenutno hitrost vožnje. Najmanjša regulirana hitrost je 30 km/h.

Regulirana hitrost 9 nadomesti črtice, regulator hitrosti pa je potrjen tako, da se pojavita regulirana hitrost v zeleni barvi in opozorilna lučka .

Če poskusite vklopiti funkcijo pri hitrosti, ki je večja od 170 km/h, se prikaže sporočilo »Neveljavna hitr.«, funkcija pa ostane neaktivna.

Ko je regulirana hitrost shranjena in je vključena regulacija hitrosti, lahko dvignete nogo s pedala za plin.

**Opomba:** če je hitrost vozila nižja od približno 30 km/h, ta funkcija uporablja privzeto regulirano hitrost 30 km/h. Vozilo bo pospeševalo, dokler ne doseže shranjene regulirane hitrosti.



Pomembno: stopala imejte vedno blizu pedalov, da lahko v vsakem primeru posredujete.

# PRILAGODLJIVI REGULATOR HITROSTI ZA USTAVLJANJE IN SPELJEVANJE (4/14)

## Vklop nadzora varnostne razdalje

Ko je regulator hitrosti vklopljen, se na instrumentni plošči v zeleni barvi prikaže privzeta varnostna razdalja **10**. Privzeta varnostna razdalja je približno dve sekundi (glejte naslednje strani).

Če sistem zazna vozilo na vašem voznem pasu, se obris vozila **11** prikaže nad indikatorjem razdalje **10** na instrumentni plošči.

Vaše vozilo prilagodi hitrost vozilu pred njim in po potrebi vklopi zavore (vklopi se lučka za zavore), da ohrani razdaljo, prikazano na instrumentni plošči.

**Opomba:** velikost **9** obrisa se spreminja glede na razdaljo, ki vas ločuje od sprednjega vozila. Večji ko je obris, bližje je sprednje vozilo.

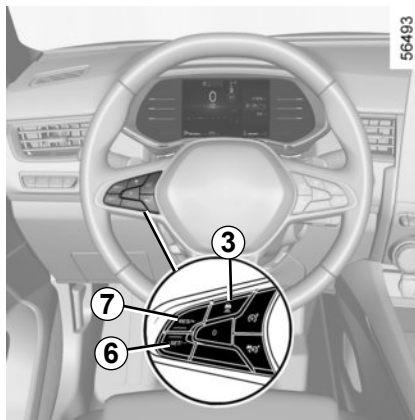

## Nastavitev regulirane hitrosti

Hitrost lahko spreminjate z zaporednimi pritiski (za majhno razliko) ali z daljšim pritiskom (za veliko razliko) stikala **6** ali **7**:

- pritisnite stikalo »SET/-« **6** za zmanjšanje hitrosti;
- pritisnite stikalo »RES/+« **7** za povečanje hitrosti.

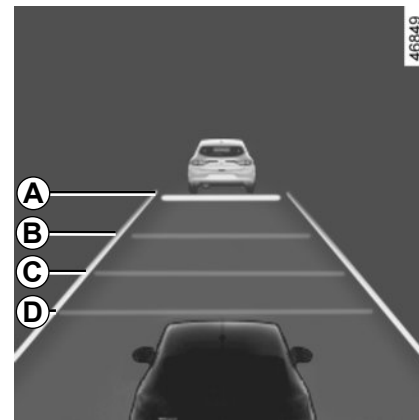

## Nastavitev sledilne razdalje

Kadar koli lahko spremenite varnostno razdaljo do vozila pred seboj z zaporednim pritiskanjem stikala **3**.

Vodoravni indikator razdalje na instrumentni plošči prikaže različne možne varnostne razdalje:

- indikator razdalje **A**: dolga razdalja (približno 2,4 sekunde);

# PRILAGODLJIVI REGULATOR HITROSTI ZA USTAVLJANJE IN SPELJEVANJE (5/14)

## Nastavitev varnostne razdalje (nadaljevanje)

- indikator razdalje **B**: srednja razdalja 2 (približno 2 sekundi);
- indikator razdalje **C**: srednja razdalja 1 (približno 1,6 sekunde);
- indikator razdalje **D**: kratka razdalja (približno 1,2 sekunde).

Izbrani indikator razdalje se prikaže na instrumentni plošči v zeleni barvi. Drugi indikatorji ostanejo obarvani sivo.

**Opomba:** razdaljo morate nastavite v skladu s prometom, lokalnimi predpisi in vremenskimi razmerami.

Varnostna razdalja se privzeto prilagodi na indikatorju razdalje **B**.

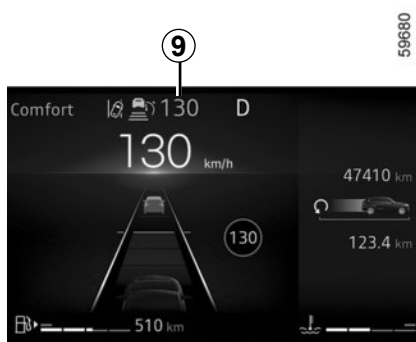

## Prekoračitev regulirane hitrosti

Regulirano hitrost lahko v vsakem trenutku prekoračite tako, da pritisnete pedal za plin.

Če jo presežete, se regulirana hitrost **9** prikaže v rdeči barvi.

Indikator razdalje začne utripati, če je razdalja med vašim vozilom in vozilom pred njim manjša od izbrane varnostne razdalje: funkcija »nadzor varnostne razdalje« ni več aktivna.

Nato sprostite pedal za plin: regulator hitrosti in nadzor varnostne razdalje bosta samodejno ponastavila hitrost in razdaljo, ki ste ju izbrali predhodno.

## Manever za prehitevanje

Če želite prehiteti vozilo pred seboj, boste z vklopom indikatorja začasno preklicali nadzor varnostne razdalje in omogočili zadostno pospešeno hitrost za prehitevanje.

# PRILAGODLJIVI REGULATOR HITROSTI ZA USTAVLJANJE IN SPELJEVANJE (6/14)

## Stop and start (zaustavitve in zagona)

Če vozilo pred vami upočasni, sistem prilagodi hitrost, da lahko po potrebi zaustavi vozilo (npr. v primeru gostega prometa). Vozilo se zaustavi nekaj metrov za vozilom pred njim. Funkcija Stop and Start lahko motor preklopi v stanje pripravljenosti.

➡ 2.8

Ko se vozilo pred vami znova zažene:

- če zaustavitev ne traja več kot približno tri sekunde, se vozilo zažene samodejno brez posredovanja voznika;
- če zaustavitev traja več kot približno tri sekunde, morate pritisniti pedal za plin ali gumb **7** (RES/+), da se vozilo znova zažene. Na instrumentni plošči se prikaže potrditveno sporočilo »Pritisnite RES/+ ali pospešite«.

Če zaustavitev traja več kot tri minute, se samodejno vklopi samodejna parkirna zavora, prilagodljivi regulator hitrosti Stop and Go

pa se izklopi. Kontrolna lučka  ali

 ugasne, s čimer potrdi, da je funkcija izklopljena.

## Funkcija v stanju pripravljenosti

Funkcijo lahko nastavite v stanje pripravljenosti, če:

- pritisnete stikalo **4** (0);
- med vožnjo stopite na zavorni pedal.

Sistem izklopi funkcijo, če:

- menjalnik postavite v položaj **P**, **R** ali **N**;
- odpnite zaponko varnostnega pasu za voznika;
- odprete enega od odpiralnih delov;
- pritisnete gumb za zagon/zaustavitvev motorja;
- je pobočje prestrmo;
- je hitrost vozila večja od 180 km/h;
- se sprožijo nekatere funkcije in sistemi za pomoč pri vožnji (aktivno zaviranje v sili, ABS, ESC itd.).

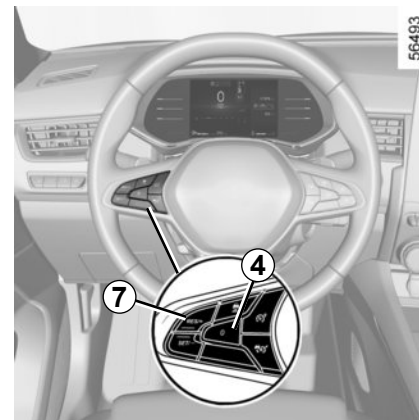

V vseh primerih je pripravljenost potrjena, ko opozorilna lučka sveti sivo in se na instrumentni plošči prikaže sporočilo »Prilag. Regulator izklopljen«.



Preklop prilagodljivega regulatorja hitrosti Stop and Go v stanje pripravljenosti ali njegov izklop ne povzročita naglega zmanjšanja hitrosti: po potrebi morate pritisniti zavorni pedal.

# PRILAGODLJIVI REGULATOR HITROSTI ZA USTAVLJANJE IN SPELJEVANJE (7/14)

## Izhod iz stanja pripravljenosti

### Na podlagi shranjene regulirane hitrosti

Shranjeno hitrost lahko prikličete nazaj, vendar se morate najprej prepričati o ustreznosti prometnih razmer (gostota prometa, stanje cestišča, vremenski pogoji ...). Pritisnite stikalo **7** (RES/+) na območju potrjenih hitrosti.

Pri priklicu shranjene hitrosti je vklop regulatorja hitrosti potrjen s prikazom regulirane hitrosti v zeleni barvi.

**Opomba:** če je shranjena hitrost večja od trenutne hitrosti vožnje, vozilo pospeši, da doseže to hitrost.

### Na podlagi trenutne hitrosti vožnje

Ko je regulator hitrosti v stanju pripravljenosti, ga lahko ponovno vključite s pritiskom stikala **6** (SET/-), vendar bo pri tem namesto shranjene hitrosti upoštevana trenutna hitrost vozila.

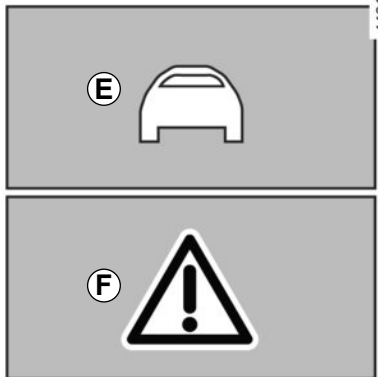

## Opozorila »Prevzemite nadzor nad vozilom«

**V nekaterih primerih** (npr. približevanje veliko počasnejšemu vozilu, vozilo pred vami hitro spremeni vozni pas itd.) **se sistem morda nima časa odzvati.**

Odvisno od primera sistem odda zvočni signal, povezan z:

- oranžno opozorilo **E**, če je zaradi razmer potrebna voznikova pozornost;
- ali
- rdeče opozorilo **F**, ki ga spremlja sporočilo »Zavirajte«, če je zaradi razmer potrebna takojšnja voznikova pozornost.



**V vseh primerih se odzovite v skladu z razmerami in ustrezno ukrepajte.**

# PRILAGODLJIVI REGULATOR HITROSTI ZA USTAVLJANJE IN SPELJEVANJE (8/14)



## Izklop funkcije



Funkcija prilagodljivega regulatorja hitrosti Stop and Go se izklopi, ko pritisnete stikalo 5.

Opozorilna lučka  ali  izgine z instrumentne plošči in s tem potrdi, da funkcija ni več aktivna.

## Začasna nerazpoložljivost

Radar lahko zazna vozila pred vašim vozilom. Sistem ne more ustrezno delovati, če je območje zaznavanja radarja prekrito ali njegov signal moten.

Če je območje zaznavanja radarja ovirano ali njegov signal moten, se na instrumentni plošči prikaže sporočilo »Spretnji radar brez vidnosti«, delovanje prilagodljivega regulatorja hitrosti Stop and Go pa je prekinjeno.

Zelena opozorilna lučka  ali  izgine in s tem potrdi, da je bila funkcija samodejno izklopljena.

Zagotovite, da je območje radarja čisto in da ga ne ovira sneg, blato ali slabo nameščena registrska tablica ali druga oprema, nameščena na ravni maske na sprednjem delu vozila.

Pogoji na določenih zemljepisnih območjih lahko motijo delovanje funkcije, na primer:

- suha območja, tuneli, dolgi mostovi ali redkeje uporabljene ceste brez cestnih črt, brez znakov ali dreves v bližini;
- vojaško območje ali območje letališča.

Ta območja morate zapustiti, če želite, da bo funkcija delovala.

V vseh primerih se obrnite na pooblaščenega predstavnika servisne mreže, če sporočilo ne izgine po ponovnem zagonu motorja.

## Motnje delovanja

Če sistem zazna napako pri delovanju funkcije prilagodljivega regulatorja hitrosti Stop and Go, se na instrumentni plošči prikaže sporočilo »Preverite regulator hitr.«, funkcija prilagodljivega regulatorja hitrosti Stop and Go pa se izklopi.

Če je na enem ali več sestavnih delih sistema zaznana napaka pri delovanju, se funkcija prilagodljivega regulatorja hitrosti Stop and Go prekine.

Opozorilna lučka  se prikaže na instrumentni plošči z enim od naslednjih sporočil (odvisno od težave):

- »Spretnja kamera preverite«;
- »Spretnji radar preverite«;
- »Kamera/radar preverite«;
- »Preverite vozilo«.

Obrnite se na predstavnika servisne mreže za vaše vozilo.

# PRILAGODLJIVI REGULATOR HITROSTI ZA USTAVLJANJE IN SPELJEVANJE (9/14)

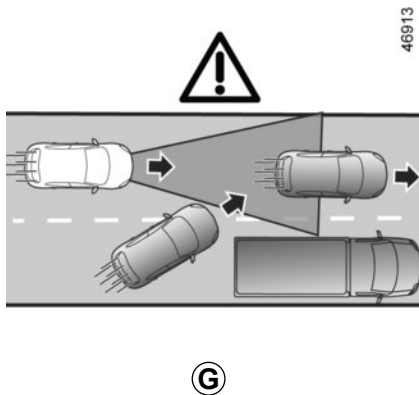

## Omejitve delovanja sistema

### Zaznavanje vozila

Sistem zazna samo vozila (avtomobile, tovornjake, motorje), ki se premikajo v isti smeri kot vaše vozilo.

Vozilo, ki zavija na isti vozní pas (npr. **G**), bo sistem upošteval šele, ko bo vstopilo na območje zaznavanja kamere in radarja.

**Sistem lahko sproži nenadno ali zakasnjeno zaviranje.**

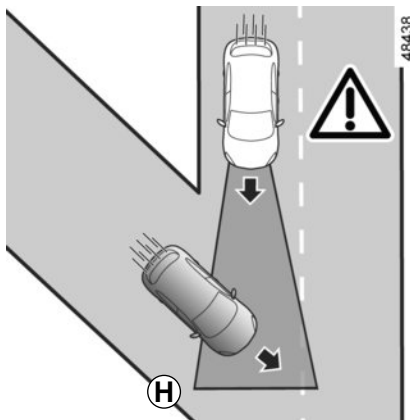

### Sistem ne more zaznati:

- vozila, ki prihajajo v križišče: spolzko cestišče (npr. **H**) itd.,

Če se veliko vozilo na sosednjih voznih pasovih premika v isti smeri in na zelo majhni oddaljenosti, lahko pride do trčenja. Voznik mora biti pripravljen, da prevzame nadzor nad vozilom.

Prilagodljivi regulator hitrosti Stop and Go lahko uporabljate samo na avtocesti ali cesti z več voznimi pasovi (ločeni s pregrado).

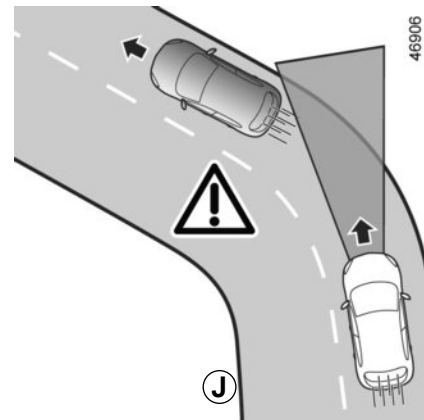

- vozilo, ki vozijo po napačni strani ceste ali proti vam vozijo v vzvratni smeri.

### Zaznavanje med zavijanjem

Ko vstopate v ovinek ali zavoj, radar in/kamera morda začasno ne bosta mogla zaznati vozila pred vami (npr. **J**).

### Sistem lahko sproži pospeševanje.

Pri izstopu iz ovinka je lahko zaznavanje predhodnega vozila moteno ali zapoznelo.

**Sistem lahko sproži nenadno ali zakasnjeno zaviranje.**

## PRILAGODLJIVI REGULATOR HITROSTI ZA USTAVLJANJE IN SPELJEVANJE (10/14)

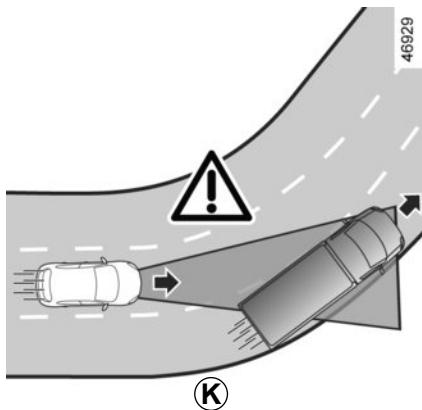

### Zaznavanje vozil na vzporednih voznih pasovih

Sistem lahko zazna vozila, ki vozijo na vzporednem voznem pasu, ko:

- vozite v ovinek (npr. **K**);
- vozite na cesti z ozkimi pasovi;
- je hitrost vozila na vzporednem voznem pasu manjša in če je eno od teh vozil preblizu pasu drugega.

**Sistem lahko napačno sproži upočasnjevanje ali zaviranje vozila.**

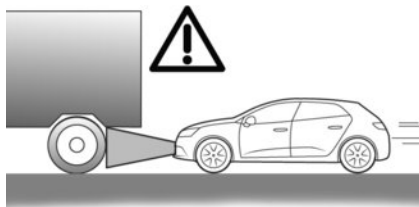

### Vozila, skrita zaradi razlik v reliefu tal

Sistem ne zazna vozil, ki so skrita zaradi razlike v reliefu tal, ali vozil zunaj območij zaznavanja kamere in radarja med vožnjo navzgor ali navzdol.

### Vozila zunaj območij zaznavanja kamere in radarja.

**Sistem se bo odzval pozno ali se sploh ne bo odzval**, če so zaznana vozila zunaj območij zaznavanja kamere in radarja, zlasti v naslednjih primerih:

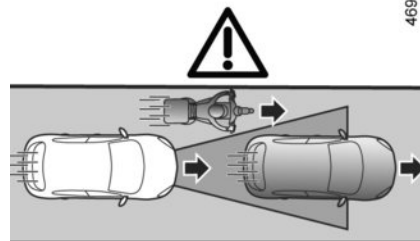

- vozila, ki prevažajo dolge predmete, ki presegajo črto;
- dejanska dolžina visokih vozil (npr. **L**) je zunaj območja zaznavanja radarja (gradbeni stroji, vozila, ki vlečejo kmetijsko opremo itd.);
- vozila niso zadostno poravnana na ustreznem voznem pasu;
- ozka vozila, ki so zelo blizu (npr. **M**).



# PRILAGODLJIVI REGULATOR HITROSTI ZA USTAVLJANJE IN SPELJEVANJE (11/14)

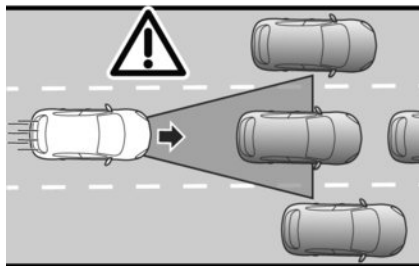

(N)

## Zaustavljena vozila in vozila, ki se pomikajo počasi

Ko vozite s hitrostjo, večjo od približno 50 km/h, sistem ne zazna:

- zaustavljenih vozil (npr. N);
- vozil, ki se premikajo zelo počasi.

Ko vozite s hitrostjo, manjšo od približno 50 km/h, se sistem morda ne bo odzval ali se bo odzval zelo pozno na:

- zaustavljenih vozil (npr. N);
- vozila, ki se premikajo zelo počasi;

46931

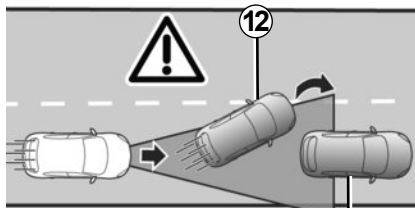

(P)

- vozila pred vami, 12 ki spremenijo vozni pas in pri tem razkrijejo zaustavljeno vozilo 13 (npr. P).

46932

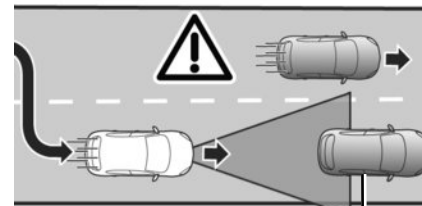

(Q)

- ko je vozilo zaustavljeno 14, ko izberete drug vozni pas (npr. Q).

57120

**Vedno bodite pripravljeni na prevzem nadzora nad vozilom, ko naletite na zaustavljena vozila ali vozila, ki se pomikajo zelo počasi (npr. N).**

Prilagodljivi regulator hitrosti Stop and Go ne sproži zaustavitve v sili, njegova sposobnost zaviranja pa je omejena.

## PRILAGODLJIVI REGULATOR HITROSTI ZA USTAVLJANJE IN SPELJEVANJE (12/14)

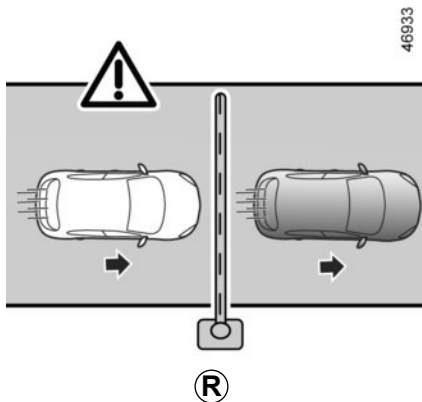

### Nezaznavanje nepremičnih ovir in predmetov manjše velikosti

#### Sistem ne more zaznati:

- pešcev, koles, skuterjev itd.;
- živali;
- nepremičnih ovir (cestninske ovire, zidovi itd.) (npr. R).

Teh sistem ne upošteva. Ti predmeti ne sprožijo opozorila in odziva sistema.

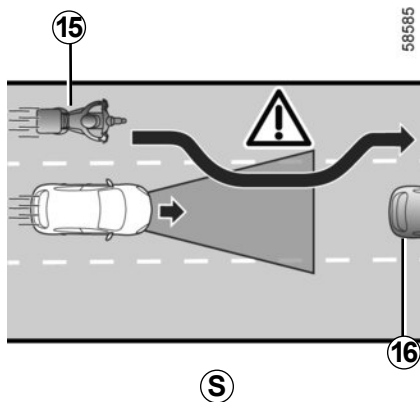

### Zaznavanje vozil, ki se premikajo na vozni pas z visoko hitrostjo

Če vaše vozilo prehiti drugo vozilo, ki vozi z visoko hitrostjo **15** (motor, avto itd.) in je vozilo začasno med vami in vozilom pred vami **16**, **sistem lahko sproži nepravilno pospeševanje, upočasnitev ali zaviranje.**

# PRILAGODLJIVI REGULATOR HITROSTI ZA USTAVLJANJE IN SPELJEVANJE (13/14)



Ta funkcija predstavlja dodatno pomoč pri vožnji. V nobenem primeru ne more nadomestiti voznikove odgovornosti glede upoštevanja omejitev hitrosti in varnostnih razdalj ter njegove pozornosti.

Voznik mora vedno imeti nadzor nad vozilom.

Voznik mora vedno prilagoditi hitrost vožnje v skladu z okolico in pogoji vožnje, ne glede na navodila sistema.

Sistem ne prepozna prometnih kazalnikov (semaforjev, znakov, prehodov za pešce itd.), z izjemo črt, ki ločujejo pasove. Zgoraj omenjeni kazalniki ne sprožijo opozorila in odziva sistema.

Sistema v nobenem primeru ni mogoče enačiti s tipalom za ovire ali sistemom proti trčenju.

**Stop and Go prilagodljivi regulator hitrosti lahko uporabljate samo na avtocesti ali cesti z več voznimi pasovi (ločeni s pregrado).**

## Posegi/popravila sistema

- V primeru trčenja se lahko poravnava radarja in/ali kamere spremeni, kar lahko vpliva na njuno delovanje. Izklopite sistem in se obrnite na predstavnika servisne mreže vozila.
- Vse posege v bližini radarja in/ali kamere (zamenjave, popravila, spreminjanje vetrobranskega stekla, barvanje itd.) mora izvesti usposobljeni strokovnjak.

Samo predstavnik servisne mreže vozila je usposobljen za posege v sistem.

## Izklop funkcije

Funkcijo je treba onemogočiti v naslednjih primerih:

- vozilo vozi po ovinkasti cesti;
- se vozilo vleče z avtovleko (ob okvari);
- vozilo vleče prikolico ali počitniško prikolico;
- med vožnjo v tunelu ali blizu kovinske strukture;
- vozilo prispe na cestninsko postajo, območje dela na cesti ali na ozko cesto;
- med vožnjo po zelo strmem naklonu navzgor ali navzdol;
- vidljivost je slaba (slepeči sončni žarki, megla itd.);
- med vožnjo na spolzkem cestišču (dež, sneg, gramoz itd.);
- so vremenske razmere slabe (dež, sneg, bočni veter itd.);
- območje radarja je poškodovano (udarci itd.);
- območje kamere je poškodovano (npr. notranje ali zunanje območje vetrobranskega stekla);
- vetrobransko steklo je počeno ali izkrivljeno.

**Če se sistem obnaša neobičajno, ga izklopite in se posvetujte s predstavnikom servisne mreže vozila.**



### Motnje sistema

Nekatere razmere lahko motijo ali poslabšajo delovanje sistema, kot so:

- vetrobransko steklo ali odbijač sta prekrita na območju radarja (umazanija, led, sneg, kondenzacija, registrska tablica itd.);
- kompleksno okolje (tunnel ipd.);
- slabe vremenske razmere (sneg, močan dež, toča, poledica itd.);
- slaba vidljivost (tuma, megla itd.);
- majhen kontrast med vozilom spredaj in okolico (npr. belo vozilo v zasneženem območju ipd.);
- zaslepljenost (slepeči sončni žarki, žarometi nasproti vozečih vozil itd.);
- ozka, ovinkasta ali valovita cesta (ostri zavoji itd.);
- počasnejša vozila z veliko hitrostno razliko;
- uporaba predpražnikov, ki niso prilagojeni vozilu. Na voznikovi strani uporabljajte izključno tepihe, ki so prilagojeni vašemu vozilu in jih je treba pričvrstiti s prednameščenimi elementi. Redno preverjajte, ali so dobro pritrjeni. Ne polagajte več tepihov enega preko drugega.  
**Tveganje, da se zataknejo pedali.**

**V teh primerih lahko sistem nepravilno posreduje.**

**Tveganje neželenega zaviranja ali pospeševanja.**

Na delovanje sistema lahko vpliva veliko nepredvidenih razmer. Sistem si lahko nepravilno razlaga nekatere predmete ali vozila, ki se lahko pojavijo na območju zaznavanja kamere ali radarja, kar lahko vodi do neustreznega pospeševanja ali zaviranja.

**Vedno morate biti pozorni na nepredvidene dogodke, do katerih lahko pride med vožnjo. Vedno ohranite nadzor nad vozilom tako, da imate stopala blizu pedalov, da lahko v vsakem primeru posredujete.**

# SISTEM ZA POMOČ PRI VOŽNJI PO AVTOCESTI IN V PROMETNEM ZAMAŠKU (1/16)

Sistem za pomoč pri vožnji po avtocesti in v prometnem zamašku je sistem pomoči pri vožnji, zasnovan za uporabo na daljših vožnjah po avtocesti v gostem prometu ali prometnem zamašku.

Glede na vozilo sistem vključuje funkcijo prilagodljivega regulatorja hitrosti »**Stop and Go**« ➔ 2.89 in funkcijo »poravnave vožnje na ustreznem voznem pasu«.

Ko se obe funkciji vklopita hkrati, sistem omogoča vozniku, da:

- ohrani hitrost vozila na podlagi predhodno shranjene hitrosti;
- prilagodi razdaljo med tem vozilom in vozilom pred njim;
- vozilo usmeri na sredino voznega pasu.



Pomembno: stopala imejte vedno blizu pedalov in roke na volanu, da lahko v vsakem primeru posredujete.

## Funkcija »prilagodljivega regulatorja hitrosti Stop and Go«

Na podlagi podatkov radarja ali kamere vam prilagodljivi regulator hitrosti Stop and Go omogoča vzdrževanje izbrane hitrosti, ki se imenuje regulirana hitrost, medtem ko vzdržuje varnostno razdaljo do vozila pred vami na istem voznem pasu.

Če se vozilo pred vami zaustavi, lahko prilagodljivi regulator hitrosti Stop and Go vaše vozilo popolnoma zaustavi, preden ga znova zažene.

Sistem nadzira pospeševanje in zaviranje vašega vozila, pri tem pa uporablja motor in zavorni sistem.

»Prilagodljivi regulator hitrosti Stop and Go« je mogoče vklopiti pri hitrosti od 0 do 170 km/h, glede na razmere na cesti (promet, vreme itd.).

Predstavlja ga naslednji simbol  ali



➔ 2.89.

## Opomba:

- voznik mora upoštevati omejitve hitrosti in varnostne razdalje v državi, kjer vozi;
- Stop and Go prilagodljivi regulator hitrosti lahko zavre vozilo do tretjine zavorne zmogljivosti. V nekaterih primerih mora voznik močneje zavirati.

Prilagodljivi regulator hitrosti Stop and Go ne sproži zaustavitve v sili, njegova sposobnost zaviranja pa je omejena.

# SISTEM ZA POMOČ PRI VOŽNJI PO AVTOCESTI IN V PROMETNEM ZAMAŠKU (2/16)

## Funkcija »poravnave vožnje na ustreznem voznem pasu«

Prek podatkov iz kamere sistem »poravnave vožnje na ustreznem voznem pasu« nadzoruje krmilni sistem, da vozilo usmeri na sredino voznega pasu. Ta funkcija je na voljo samo, ko je vklopljen prilagodljivi regulator hitrosti Stop and Go. ➔ 2.89

Če razmere to omogočajo, je funkcija na voljo med:

- približno 0 km/h in 160 km/h, če je spredaj vozilo;

ali

- približno 60 in 160 km/h, če spredaj ni vozila.

Funkcija »poravnave vožnje na ustreznem voznem pasu« je funkcija, namenjena

udobju. Predstavlja ga simbol  ali



**Opomba:** v primeru ostrega zavoja so zmogljivosti stranskega zadrževanja funkcije omejene, zato mora voznik nemudoma prevzeti nadzor nad volanom.

## Dodatne informacije

Odvisno od vozila se lahko funkcija sistema za pomoč pri vožnji po avtocesti in v prometnem zamašku uporablja z drugimi funkcijami za pomoč pri vožnji.

Upoštevajte, da:

- vklop omejevalnika hitrosti povzroči izklop sistema;
- sistema ni mogoče vklopiti, ko je vklopljena funkcija »pomoči pri parkiranju«;
- vklop funkcije »Sistem za poravnavo vožnje na ustreznem voznem pasu« povzroči prekinitev delovanja funkcije za »opozorilo na spremembo voznega pasu« ali funkcije »pomoči za ohranjanje voznega pasu«, če sta vklopljeni. Znova se vklopita, ko se voznik odloči izklopiti funkcijo »Sistem za poravnavo vožnje na ustreznem voznem pasu«.

# SISTEM ZA POMOČ PRI VOŽNJI PO AVTOCESTI IN V PROMETNEM ZAMAŠKU (3/16)

56506

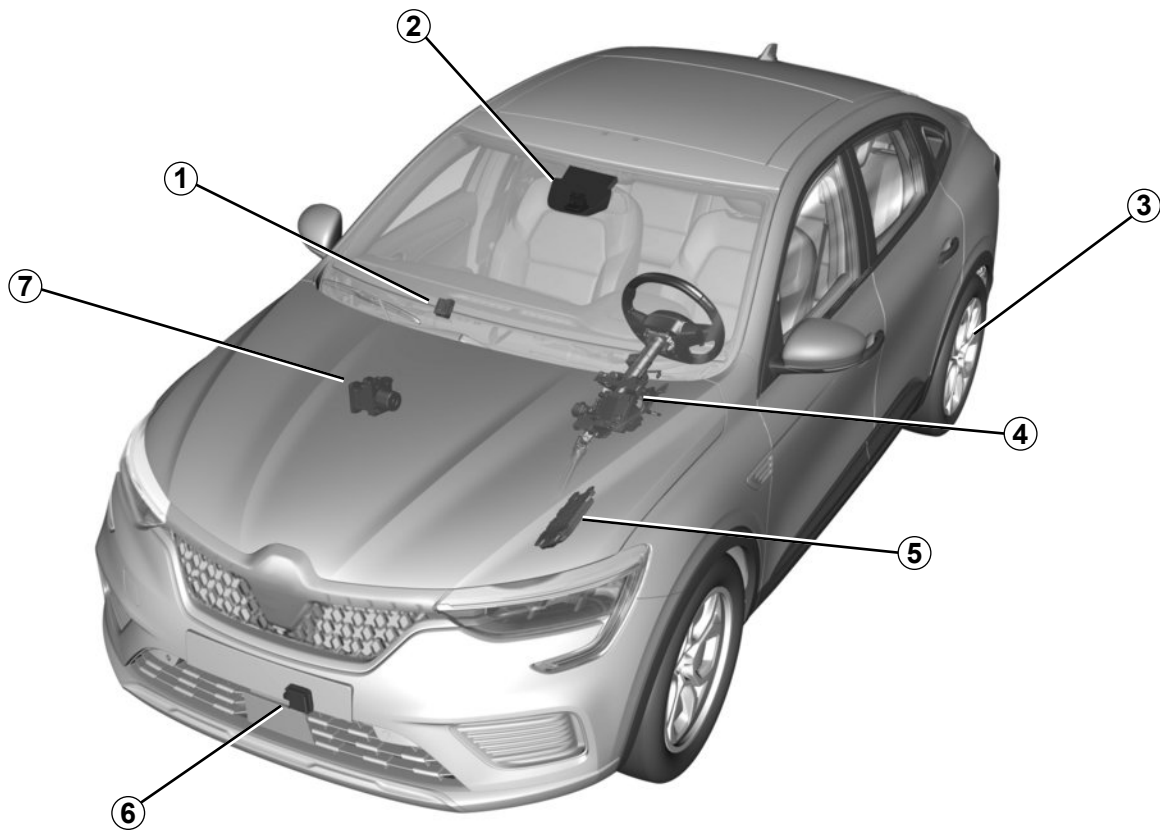

# SISTEM ZA POMOČ PRI VOŽNJI PO AVTOCESTI IN V PROMETNEM ZAMAŠKU (4/16)

## Računalnik 1

Sprejema informacije, ki jih posreduje radar in kamera, in tako določi smer in hitrost vozila (pospeševanje ali zaviranje). Med drugim upravlja vklop/izklop sistema (odpiranje vrat itd.).

## Kamera 2

Zazna oznake na tleh in položaj vozil na različnih prometnih pasih. Dopolnjuje informacije, ki jih posreduje 6 radar.

Prepričajte se, da na vetrobranskem steklu ni ovir (umazanija, blato, sneg itd.).

## Samodejna parkirna zavora 3

Zagotovi mirovanje vozila v določenih pogojih.

## Servovolan 4

Upravlja sprednji kolesi in posledično vpliva tudi na smer vozila, v skladu s podatki, ki jih posreduje 1 računalnik. Omogoča tudi zaznavo voznikovih rok na volanu.

## Računalnik motorja 5

Nadzoruje ter upravlja motor in pospeševanje.

## Radar 6

Izmeri razdaljo med tvojim vozilom in vozilom pred njim.

Največji doseg sistema je približno 150 metrov. To se lahko razlikuje glede na razmere na cesti (relief tal, vremenske razmere itd.).

Prepričajte se, da območje radarja ni ovirano (umazanija, blato, sneg, slabo nameščena sprednja registrska tablica), udarjeno, spremenjeno (vključno s poslikavo) ali prekrito z drugo opremo, nameščeno na sprednjem delu vozila (na maski ali logotipu itd.).

## Aktivno upravljanje vozila 7

Ta sistem računalniku 1 zagotavlja informacije o dinamiki vozila (hitrost, bočni pospeški itd.) in deluje na zavorni sistem, s čimer nadzira zaviranje in zagotovi mirovanje vozila.



Območji, kjer sta nameščena radar in kamera, morata ostati čisti in vanju ni dovoljeno posegati, da se zagotovi primerno delovanje sistema.



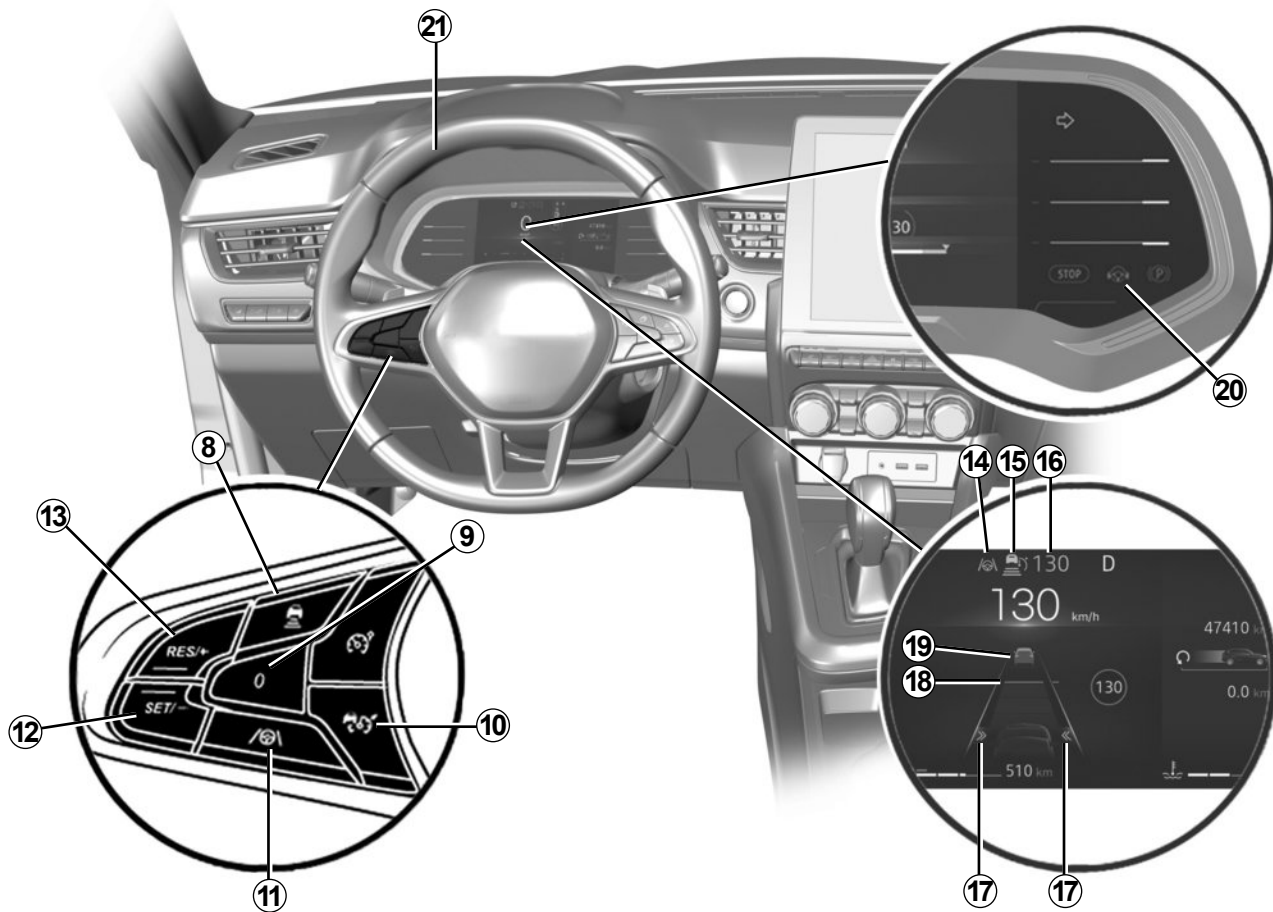

# SISTEM ZA POMOČ PRI VOŽNJI PO AVTOCESTI IN V PROMETNEM ZAMAŠKU (5/16)

56499







# SISTEM ZA POMOČ PRI VOŽNJI PO AVTOCESTI IN V PROMETNEM ZAMAŠKU (6/16)

## Stikala in gumbi za upravljanje

- 8** Nastavitve varnostne razdalje.
- 9** Nastavitev aktivnih funkcij na stanje pripravljenosti (s shranitvijo regulirane hitrosti) (0).
- 10** Glavno stikalo za vklop/izklop prilagodljivega regulatorja hitrosti .
- 11** Stikalo za vklop/izklop funkcije sistema za »poravnavo vožnje na ustreznem voznem pasu« .
- 12** Vklop, shranjevanje in zniževanje regulirane hitrosti (SET/-).
- 13** Stikalo za vklop in zviševanje regulirane hitrosti ali priklic shranjene regulirane hitrosti (RES/+).

## Prikazovalnik na instrumentni plošči

- 14** Opozorilna lučka funkcije sistema za »poravnavo vožnje na ustreznem voznem pasu«  ali .
- 15** Opozorilna lučka funkcije »prilagodljivega regulatorja hitrosti Stop and Go«  ali .
- 16** Shranjena potovalna hitrost.
- 17** Indikatorji leve in desne črte
- 18** Shranjena varnostna razdalja.
- 19** Vozilo spredaj.
- 20** Kontrolna lučka zaznavanja voznikovihi rok na volanu .

## Volan 21

Voznik mora roke imeti vedno na volanu. Če uporabljate preveliko silo pri obračanju volana, funkcija sistema za »poravnavo vožnje na ustreznem voznem pasu« preklopi v stanje pripravljenosti, da lahko voznik prevzame nadzor nad vozilom.

Pod določenimi pogoji (ostri ovinki itd.) se lahko na volanu sprožijo vibracije, ki voznika opozorijo, da mora ponovno prevzeti nadzor nad vozilom.



Če voznik ne upravlja z volanom (roke niso zaznane), je funkcija za »poravnavo vožnje na ustreznem voznem pasu« po več opozorilih izključena.

# SISTEM ZA POMOČ PRI VOŽNJI PO AVTOCESTI IN V PROMETNEM ZAMAŠKU (7/16)



## Vklop funkcije sistema za »poravnavo vožnje na ustreznem voznem pasu«

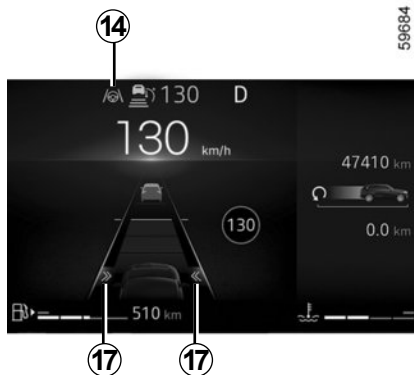

Ko je prilagodljivi regulator hitrosti Stop and Go vklopljen ➔ 2.89, pritisnite gumb **11** za vklop funkcije sistema za »poravnavo vožnje na ustreznem voznem pasu«.

Sporočilo »Ohranjanje pasu vklop« se na instrumentni plošči prikaže skupaj z opozorilno lučko **14**  ali  in simbolom , ki potrjujeta, da je funkcija vklopljena.



**Opomba:** med uporabo sistema za »poravnavo vožnje na ustreznem voznem pasu« imejte roke vedno na volanu. Prikaže se

simbol  za potrditev, da je funkcija vklopljena.

Opozorilna lučka **14**  ali  sveti zeleno in na instrumentni plošči sta prikazana indikatorja leve in desne črte **17**, ki potrjujeta, da je funkcija vklopljena in vaše vozilo usmerja na sredino voznega pasu.

**Opomba:** če pritisnete gumb **11**, ko Stop and Go prilagodljivi regulator hitrosti ni aktiven, se na instrumentni plošči prikaže sporočilo: »Najprej vključi Prilag.reg.hitr.«.

## SISTEM ZA POMOČ PRI VOŽNJI PO AVTOCESTI IN V PROMETNEM ZAMAŠKU (8/16)



### Funkcija »poravnave vožnje na ustreznem voznem pasu« v stanju pripravljenosti

Funkcija sistema za »poravnavo vožnje na ustreznem voznem pasu« samodejno preklopi v stanje pripravljenosti v naslednjih primerih:

- prilagodljivi regulator hitrosti Stop and Go je v stanju pripravljenosti ➔ 2.89;
- sistem ne zazna več črt ali je na vašem voznem pasu zaznana samo ena črta;
- pas je preozek ali preširok;
- sistem ne zazna rok na volanu;
- je ovinek preoster.
- hitrost vozila je večja od približno 160 km/h;
- hitrost vozila je manjša od približno 60 km/h, spredaj pa ni vozila;
- vozilo se dotika črte ali jo prečka;
- sistem je začasno onemogočen (na primer: kamera je prekrita z umazanijo, blatom, snegom, kondenzacijo itd.).

Nekatera dejanja, ki jih izvede voznik, prav tako začasno prekinajo delovanje sistema za »poravnavo vožnje na ustreznem voznem pasu«:

- vklop smerokazov;
- pri ravnanju z volanom se uporabi preveč sile.



Stanje pripravljenosti funkcije se potrdi z vklopom opozorilne lučke **14**  ali  ter indikatorja leve in desne črte **17** v sivi na instrumentni plošči.

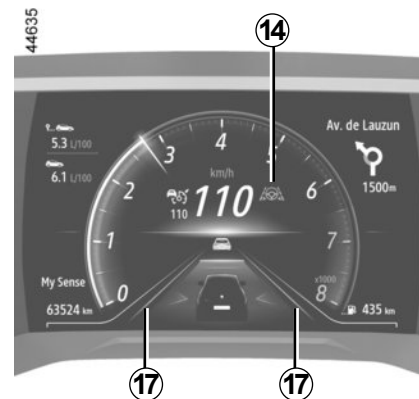

Pomembno: stopala imejte vedno blizu pedalov in roke na volanu, da lahko v vsakem primeru posredujete.



Ko so pogoji izpolnjeni, funkcija znova usmeri vozilo na sredino voznega pasu.

Opozorilna lučka **14**  ali  ter indikatorja leve in desne črte **17** se prikažejo na instrumentni plošči v zeleni barvi.

**Smer vozila** lahko kadarkoli spremenite z obračanjem volana.

# SISTEM ZA POMOČ PRI VOŽNJI PO AVTOCESTI IN V PROMETNEM ZAMAŠKU (9/16)





## Opozorilo za »roke na volanu«

Ko funkcija sistema za »poravnavo vožnje na ustreznem voznem pasu« vaših rok ne zazna več na volanu, se sproži več opozorilnih ravni:

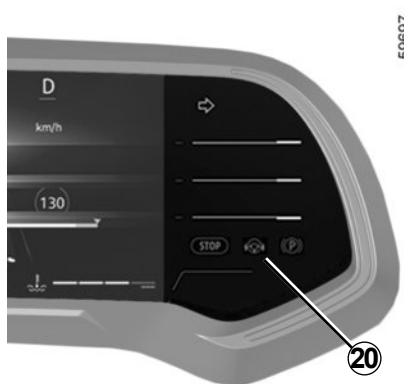
- po približno 15 sekundah se na instrumentni plošči prikaže sporočilo: »Drži roke na volanu« v rumeni barvi 22.



- po približno 30 sekundah se na instrumentni plošči prikaže sporočilo: »Drži roke na volanu« 22 in zasveti opozorilna lučka 20  v rdeči barvi, ki jo spremlja zvočni signal, ki postopoma postaja glasnejši.

- po približno 45 sekundah se viri zvoka preklopijo v stanje pripravljenosti, zvočni signal neprestano oddaja zvok, opozorilna lučka 20  se izklopi in na instrumentni plošči se prikaže sporočilo »Ohranjanje pasu izklop« v rdeči barvi 22: funkcija sistema za »poravnavo vožnje na ustreznem voznem pasu« je izklopljena.

**Opomba:** v nekaterih primerih sistem za »poravnavo vožnje na ustreznem voznem pasu« morda ne bo več zaznal vaših rok na volanu in bo sprožil signal:

- vozilo vozi po dolgi ravni cesti in voznikove roke so nepremične na volanu;
- voznik volan drži zelo rahlo;
- ...

Če je funkcija »sistema za »poravnavo vožnje na ustreznem voznem pasu«, izključena, ker voznikove roke na volanu niso zaznane Stop and Go prilagodljivi regulator hitrosti še naprej deluje.

Na prvih dveh ravneh opozorila, ko sistem znova zazna prisotnost voznikovih rok na volanu, sistem zaustavi opozorila. Funkcija še naprej usmerja vozilo na sredino voznega pasu.

## SISTEM ZA POMOČ PRI VOŽNJI PO AVTOCESTI IN V PROMETNEM ZAMAŠKU (10/16)





### Pri ostrem zavojju

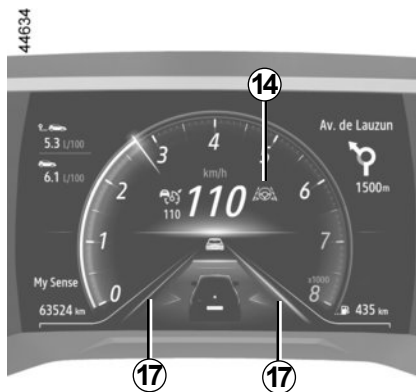

V primeru ostrega zavoja in glede na hitrost vozila je zmogljivost zadrževanja funkcije omejena, zato mora voznik nemudoma prevzeti nadzor nad volanom, da lahko funkcija še naprej ohranja vozilo na sredini voznega pasu.



Če voznik ne posreduje, funkcija sproži tresljaje volana, da nakaže, da bo vozilo prečkalo črto, zato mora voznik nemudoma ukrepati.

Opozorilna lučka 14  ali  ter indikator leve in desne črte 17 se prikažejo na instrumentni plošči v rdeči barvi.

Če vozilo v celoti prečka črto in zapusti vozni pas, funkcija sistema za »poravnava vožnje na ustreznem voznem pasu« preklopi v stanje pripravljenosti. Stanje pripravljenosti funkcije se potrdi z vklopom

opozorilne lučke 14  ali  ter indikatorja leve in desne črte 17 v sivi na instrumentni plošči.

# SISTEM ZA POMOČ PRI VOŽNJI PO AVTOCESTI IN V PROMETNEM ZAMAŠKU (11/16)

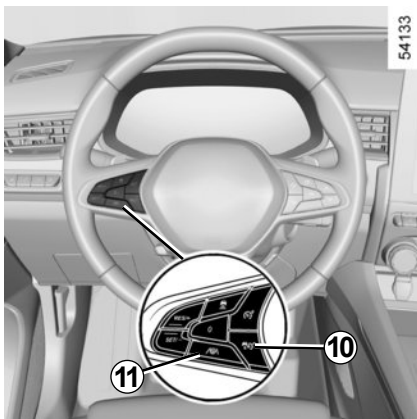

## Izklop funkcije sistema za »poravnavo vožnje na ustreznem voznem pasu«

Funkcija sistema za »poravnavo vožnje na ustreznem voznem pasu« se izklopi, ko:



- pritisnete stikalo **11**. Izklop funkcije potrdi prikaz sporočila: »Ohranjanje pasu izklop« na instrumentni plošči.

**Opomba:** z enkratnim pritiskom stikala **11** izklopite funkcijo sistema za »poravnavo vožnje na ustreznem voznem pasu«, vendar to ne vpliva na Stop and Go delovanje funkcije prilagodljivega regulatorja hitrosti;

- prilagodljivi regulator hitrosti Stop and Go je izklopljen; ➔ 2.89

**Opomba:** z enkratnim pritiskom gumba **10** hkrati izklopite funkciji »prilagodljivega regulatorja hitrosti Stop and Go« in sistema za »poravnavo vožnje na ustreznem voznem pasu«;

- sistem ne bo več zaznal voznikovih rok na volanu za približno več kot 45 sekund.



Opozorilna lučka **14**  ali  ter indikatorja leve in desne črte **17** izginejo z instrumentne plošče.

# SISTEM ZA POMOČ PRI VOŽNJI PO AVTOCESTI IN V PROMETNEM ZAMAŠKU (12/16)

## Začasna nerazpoložljivost

Radar lahko zazna vozila pred vašim vozilom. Sistem ne more ustrezno delovati, če je območje zaznavanja radarja prekrito ali njegov signal moten.

Če je območje zaznavanja radarja ovirano ali njegov signal moten, se na instrumentni plošči prikaže sporočilo »Sprednji radar brez vidnosti«, delovanje funkcije »prilagodljivega regulatorja hitrosti Stop and Go« pa je prekinjeno.

Zelena opozorilna lučka  ali  ali izgine in s tem potrdi, da je bila funkcija samodejno izklopljena.

Prepričajte se, da območje radarja ni ovirano (umazanija, blato, sneg, slabo nameščena sprednja registrska tablica), udarjeno, spremenjeno (vključno s poslikavo) ali prekrito z drugo opremo, nameščeno na sprednjem delu vozila (na maski ali logotipu itd.).

Pogoji na določenih zemljepisnih območjih lahko motijo delovanje funkcije, na primer:

- suha območja, tuneli, dolgi mostovi ali redkeje uporabljene ceste brez cestnih črt, brez znakov ali dreves v bližini;
- vojaško območje ali območje letališča.

Ta območja morate zapustiti, če želite, da bo funkcija delovala.

V vseh primerih se obrnite na pooblaščenega predstavnika servisne mreže, če sporočilo ne izgine po ponovnem zagonu motorja.

## Motnje delovanja

Če funkcija sistema za poravnavo vožnje na ustreznem voznem pasu zazna motnje pri delovanju, se na instrumentni plošči prikaže sporočilo »Ohranjanje pasu preverite« in funkcija se izklopi.

Funkcija prilagodljivega regulatorja hitrosti Stop and Go ostane vklopljena.

Obrnite se na predstavnika servisne mreže za vaše vozilo.

Če je zaznana napaka pri delovanju funkcije »prilagodljivega regulatorja hitrosti Stop and Go«, se na instrumentni plošči prikaže sporočilo »Preverite regulator hitr.« in obe funkciji »prilagodljiv regulator hitrosti Stop and Go« in »poravnava vožnje na ustreznem voznem pasu« sta prekinjeni.

Obrnite se na predstavnika servisne mreže za vaše vozilo.

Če sistem zazna napako pri delovanju enega ali več sestavnih delov sistema za pomoč pri vožnji po avtocesti in v prometnem zamašku, se na instrumentni plošči prikaže opozorilna lučka  ter sporočilo v zvezi z napako:

- »Sprednja kamera preverite«;
- »Sprednji radar preverite«;
- »Kamera/radar preverite«;
- »Preverite vozilo«.

Funkciji »prilagodljivega regulatorja hitrosti Stop and Go« in sistema za »poravnavo vožnje na ustreznem voznem pasu« se izklopiata.

Obrnite se na predstavnika servisne mreže za vaše vozilo.



## SISTEM ZA POMOČ PRI VOŽNJI PO AVTOCESTI IN V PROMETNEM ZAMAŠKU (13/16)



Funkcija »sistema za pomoč pri vožnji po avtocesti in v prometnem zamašku« predstavlja dodatno pomoč pri vožnji. Ta sistem nikoli ne ukrepa namesto voznika.

Zato torej ne more v nobenem primeru nadomestiti voznikove odgovornosti za upoštevanje omejitev hitrosti in varnostnih razdalj ter njegove pozornosti (voznik mora biti vedno pripravljen na zaviranje).

Voznik mora vedno imeti nadzor nad vozilom. Voznik mora vedno prilagoditi smer in hitrost vožnje v skladu z okolico in s prometnimi razmerami.

»Sistem za pomoč pri vožnji po avtocesti in v prometnem zamašku« uporablja funkcijo »prilagodljivega regulatorja hitrosti Stop and Go« in funkcijo »poravnave vožnje na ustreznem voznem pasu«. Uporablja se lahko samo na avtocesti ali na cesti z več voznimi pasovi (ločenimi z ograjo).

Ne sme se uporabljati v gostem prometu, na ovinkasti ali spolzki cesti (poledica, akvaplaning, gramoz) ali v neugodnih vremenskih pogojih (megla, dež, bočni veter itd.).

**Obstaja nevarnost nesreče.**

## SISTEM ZA POMOČ PRI VOŽNJI PO AVTOCESTI IN V PROMETNEM ZAMAŠKU (14/16)



»Sistem za pomoč pri vožnji po avtocesti in v prometnem zamašku« predstavlja dodatno pomoč pri vožnji. V nobenem primeru ne more nadomestiti voznikove odgovornosti glede upoštevanja omejitev hitrosti in varnostnih razdalj ter njegove pozornosti.

Voznik mora vedno imeti nadzor nad vozilom.

Voznik mora vedno prilagoditi smer in hitrost vožnje v skladu z okolico in pogoji vožnje, ne glede na navodila sistema.

Sistem ne prepozna prometnih kazalnikov (semaforjev, znakov, prehodov za pešce itd.), razen črt, ki ločujejo pasove. Zgoraj omenjeni kazalniki ne sprožijo opozorila in odziva sistema.

»Sistem za pomoč pri vožnji po avtocesti in v prometnem zamašku« uporablja funkcijo prilagodljivega regulatorja hitrosti Stop and Go in funkcijo »poravnave vožnje na ustreznem voznem pasu«. Sistema v nobenem primeru ni mogoče enačiti s tipalom za ovire ali sistemom proti trčenju.

Sistem za pomoč pri vožnji po avtocesti in v prometnem zamašku lahko uporabljate le na avtocesti ali cesti z več voznimi pasovi, ločenimi s pregrado.

### **Posegi/popravila sistema**

- V primeru trčenja se lahko poravnava radarja in/ali kamere spremeni, kar lahko vpliva na njuno delovanje. Izklopite sistem in se obrnite na predstavnika servisne mreže vozila.
- Vse posege v bližini radarja in/ali kamere (zamenjave, popravila, spreminjanje vetrobranskega stekla, barvanje itd.) mora izvesti usposobljeni strokovnjak.

Samo predstavnik servisne mreže vozila je usposobljen za posege v sistem.



### Izključitev sistema

Sistem je treba izklopiti v naslednjih primerih:

- vozilo vozi po ovinkasti cesti;
- se vozilo vleče z avtovleko (ob okvari);
- med vožnjo z rezervnim kolesom;
- vozilo vleče prikolico ali počitniško prikolico;
- med vožnjo v tunelu ali blizu kovinske strukture;
- vozilo prispe na cestninsko postajo, območje dela na cesti ali na ozko cesto;
- med vožnjo po zelo strmem naklonu navzgor ali navzdol;
- je vidljivost slaba (slepeči sončni žarki, megla itd.);
- so vremenske razmere slabe (dež, sneg, bočni veter itd.);
- med vožnjo na spolzkem cestišču (dež, sneg, gramoz itd.);
- območje kamere je poškodovano (npr. na notranji ali zunanji strani vetrobranskega stekla);
- vetrobransko steklo je počeno ali izkrivljeno;
- Območje radarja je poškodovano (udarci itd.).

**Če se sistem obnaša neobičajno, ga izklopite in se posvetujte s predstavnikom servisne mreže vozila.**



**Nekatere razmere lahko motijo ali poslabšajo delovanje sistema, na primer:**

- prekrito vetrobransko steklo ali območje radarja (z umazanijo, ledom, snegom, kondenzacijo itd.). Redno preverjajte čistost in stanje vetrobranskega stekla, sprednjih metlic brisalcev in sprednjega odbijača;
  - kompleksno okolje (tunel ipd.);
  - slabe vremenske razmere (sneg, močan dež, toča, poledica itd.);
  - slaba vidljivost (tema, megla itd.);
  - majhen kontrast med vozilom spredaj in okolico (npr. belo vozilo v zasneženem območju ipd.);
  - zaslepljenost (slepeči sončni žarki, žarometi nasproti vozečih vozil itd.);
  - ozka, ovinkasta ali valovita cesta (ostri zavoji itd.);
  - sistem zazna črte katrana kot črte za označevanje voznih pasov;
  - zožitev/razširitev pasov;
  - obrabljene ali medsebojno zelo oddaljene talne oznake (delno izbrisane črte ipd.) ali talne oznake s šibkim kontrastom;
  - več oznak na cesti (območje dela na cesti, na priključnih cestah na sosednje avtoceste, odstavni pas itd.);
  - počasnejša vozila z veliko hitrostno razliko;
  - uporaba predpražnikov, ki niso prilagojeni vozilu. Na voznikovi strani uporabljajte izključno tepihe, ki so prilagojeni vašemu vozilu in jih je treba pričvrstiti s prednameščenimi elementi. Redno preverjajte, ali so dobro pritrjeni. Ne polagajte več tepihov enega preko drugega.
- Tveganje, da se zataknejo pedali.**

**V teh primerih lahko sistem nepravilno posreduje.**

- **Tveganje neželenega zaviranja ali pospeševanja.**
- **Tveganje neželenih, nepravilnih popravkov smeri ali brez popravkov smeri vožnje.**

Na delovanje sistema lahko vpliva veliko nepredvidenih razmer. Sistem si lahko nepravilno razlaga nekatere predmete ali vozila, ki se lahko pojavijo na območju zaznavanja kamere ali radarja, kar lahko vodi do neustreznega pospeševanja ali zaviranja.

**Vedno morate biti pozorni na nepredvidene dogodke, do katerih lahko pride med vožnjo. Vedno ohranite nadzor nad vozilom tako, da imate stopala blizu pedalov in roke blizu volana, da lahko v vsakem primeru posredujete.**

# SISTEM POMOČI PRI PARKIRANJU (1/7)

## Princip delovanja

Ultrazvočna tipala, označena s puščicami **1**, so nameščena v odbijačih za merjenje razdalje med vozilom in oviro.

Te meritve ponazarjajo zvočni signali, ki postajajo čedalje pogostejši, čim bliže je ovira, dokler se ne spremenijo v neprekinjen zvok, ko je vozilo od ovire oddaljeno približno 20 ali 30 centimetrov.

Sistem zaznava ovire pred vozilom, za njim in ob straneh, kar je odvisno od konfiguracije vozila.

Sistem za pomoč pri parkiranju deluje le, ko vozilo vozi s hitrostjo, nižjo od približno 10 km/h.

Funkcija ne upošteva sistemov vleke ali prevoza, ki jih sistem ne prepozna.

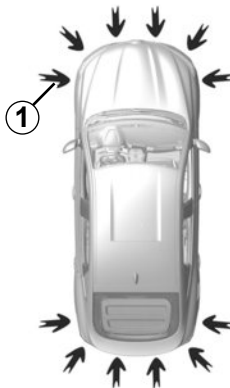

52118

## Lokacija ultrazvočnih tipal 1

Pazite, da ultrazvočna tipala, ki jih kažejo puščice **1**, niso prekrita (z umazanijo, blatom, snegom, slabo nameščeno registrsko tablico), spremenjena zaradi trka ali drugih razlogov (vključno z barvanjem), ali da jih ne ovira kakršna koli dodatna oprema, nameščena na zadnji in/ali odvisno od vozila, sprednji ali bočne dele vozila.



Ta funkcija predstavlja dodatno pomoč, ki med vzvratno vožnjo preko zvočnih signalov ponazarja razdaljo med vozilom in oviro.

Ta funkcija torej v nobenem primeru ne more nadomestiti voznikove budnosti in odgovornosti pri vzvratni vožnji.

Voznik mora biti vedno pripravljen na nenadne nepredvidene dogodke, ki se lahko zgodijo med vožnjo: zato med manevriranjem vedno pazite, da v okolici vozila ni majhnih, ozkih premičnih ovir (kot so na primer otroci, živali, otroški vozički, kolesa, večji kamni, stebriček itd.) v mrtvem kotu.

## SISTEM POMOČI PRI PARKIRANJU (2/7)

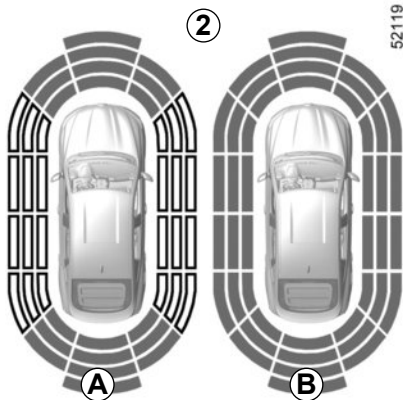

**Opomba:** zvočne signale dopolnjuje prikaz 2, ki omogoča pregled okolice vozila.

Treba je prevoziti nekaj metrov, preden se vključi bočno zaznavanje.

Če imajo vsa območja sivo ozadje, so vsi deli okrog vozila pod nadzorom:

- **A:** poteka analiza okolice avtomobila;
- **B:** analiza okolice avtomobila je opravljena.

**Opomba:** pri vozilih, opremljenih s funkcijo »kamere s prikazom 360°« ➔ 2.59, se analiza okolica vozila (območji **A** in **B**) ne prikaže v načinu prikaza »območja s ptičje perspektive« ali »bočnega prikaza«.

### Delovanje

Zaznana je večina predmetov, ki so v bližini prednjega in zadnjega dela ter strani vozila.



Če med manevriranjem udarite v podvozje vozila (na primer trk ob steber, višji robnik pločnika ali drugo infrastrukturo na cesti), se vozilo lahko poškoduje (npr. deformacija ene od prem).

Če se želite izogniti nesreči, naj vozilo pregleda pooblaščen predstavnik znamke vašega vozila.

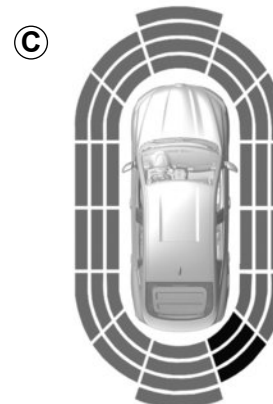

Glede na oddaljenost predmeta postajajo zvočni signali pogostejši s približevanjem oviri, dokler se ne spremenijo v neprekinjen pisk, ko je ovira oddaljena približno 20 cm ob straneh vozila in približno 30 cm spredaj ali zadaj. Na prikazovalniku **C** bo prikazano zeleno, oranžno (ali rumeno – odvisno od vozila) in rdeče območje.

**Opomba:** pri spremembi smeri vozila med manevriranjem se lahko zgodi, da sistem pozno opozori na nevarnost trčenja ob oviro.

## SISTEM POMOČI PRI PARKIRANJU (3/7)

D

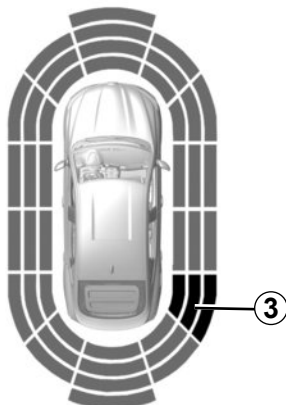

### Zaznavanje ovir ob straneh

Sistem določi smer vozila glede na usmeritev koles in vas obvešča, ali obstaja nevarnost, da trčite ob oviro **3** ob strani vozila.

Ko je zaznana ovira ob strani vozila:

- če obstaja nevarnost trčenja, se zvočni signali oglašajo čedalje pogosteje, čim bližja je ovira, dokler se ne spremenijo v neprekinjen zvok. Na zaslonu **D** so prikazana zelena, oranžna in rdeča območja;
- če ni nevarnosti trčenja, se zvočni signal pri približevanju oviri ne vključi. Na zaslonu **D** so osenčeno prikazana zelena, oranžna in rdeča območja.

**Opomba:** pri spremembi smeri vozila med manevriranjem se lahko zgodi, da sistem pozno opozori na nevarnost trčenja ob oviro.

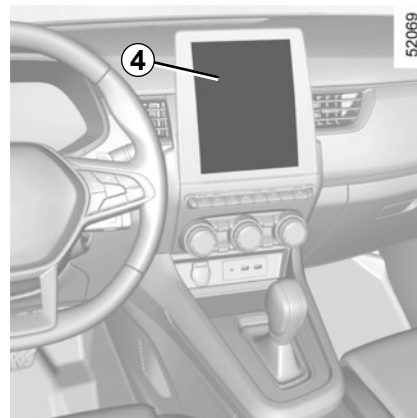

### Vklop/izklop

#### Vozila z zaslonom multimedijskega sistema **4**

Za vklop ali izklop različnih območij, prekritih z ultrazvočnimi tipali, glejte navodila za multimedijsko opremo.

Izberite »ON« ali »OFF«.



Če med manevriranjem udarite v podvozje vozila (na primer trk ob steber, višji robnik pločnika ali drugo infrastrukturo na cesti), se vozilo lahko poškoduje (npr. deformacija ene od prem).

Da ne bi prišlo do nesreče, naj vozilo pregleda predstavnik servisne mreže za vaše vozilo.

## SISTEM POMOČI PRI PARKIRANJU (4/7)

### Vozila, ki niso opremljena z zaslonom multimedijskega sistema

Ko je vozilo zaustavljeno, pritisnite stikalo 5 tolikokrat, kot je potrebno, da se odpre zavihek »Vozilo«;

večkrat zapored pritisnite stikalo 6 ali 7, da se odpre meni »Nastavitve«. Pritisnite stikalo 8 OK;

večkrat zapored pritisnite stikalo 6 ali 7, da se odpre meni »POMOČ PARKIRANJA«. Pritisnite stikalo 8 OK.

### nastavitve

#### Vozila z zaslonom multimedijskega sistema 4

Odvisno od vozila lahko nekatere nastavitve pri delujočem motorju nastavitve prek zaslona multimedijskega sistema 4. Za dodatne informacije glejte navodila multimedijskega sistema.

#### Zvočni opozorilnik sistema za pomoč pri parkiranju

Nastavite glasnost sistema za pomoč pri parkiranju tako, da pritisnete »+« ali »-«.

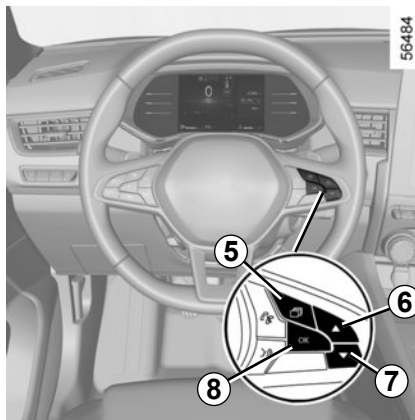

#### Zvok sistema

Omogoča izbiro zvoka sistema.

#### Izključitev zvoka sistema

Vključite ali izključite zvok sistema za pomoč pri parkiranju.

**Opomba:** če izključite zvok, vas zvočni signali ne bodo več opozorili, ko se boste približevali oviri.

Ko vozilo vozi s hitrostjo pod približno 10 km/h, lahko nekateri zvoki (motocikel, tovornjak, pnevmatsko kladivo itd.) sprožijo zvočne signale sistema za pomoč pri parkiranju.



## SISTEM POMOČI PRI PARKIRANJU (5/7)

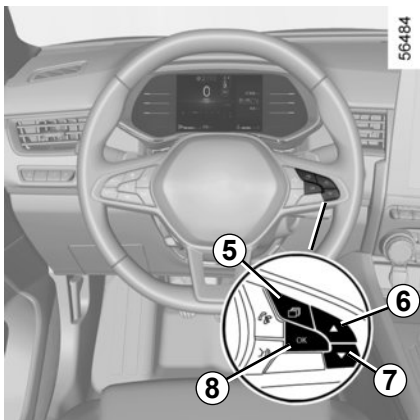

### Vozila, ki niso opremljena z zaslonom multimedijskega sistema

- Ko je vozilo zaustavljeno, pritisnite stikalo **5** tolikokrat, kot je potrebno, da se odpre zavihek »Vozilo«;
- večkrat zapored pritisnite stikalo **6** ali **7**, da se odpre meni »Nastavitve«. Pritisnite stikalo **8** OK;
- večkrat zapored pritisnite stikalo **6** ali **7**, da se odpre meni »POMOČ PARKIRANJA«. Pritisnite stikalo **8** OK;

- izberite »Glasnost bip«, da nastavite glasnost pomoči pri parkiranju s stikalom **6** ali **7**.

### Ročni izklop sistema za pomoč pri parkiranju

Funkcijo morate izključiti, če:

- če je pred ultrazvočnimi detektorji prisotna oprema za vleko, prevoz ali priklopno vozilo, ki je sistem ne prepozna;
- če so ultrazvočna tipala poškodovana.

### Samodejni izklop sistema za pomoč pri parkiranju

Sistem se izklopi:

- če je hitrost vozila višja od približno 10 km/h;
- če vozilo stoji več kot približno pet sekund (odvisno od vozila) in je zaznana ovira (na primer pri prometnih zastojih itd.);
- če je vozilo v položaju **N**;
- ko je zaznana motnja delovanja.

**Opomba:** če je vozilo opremljeno z vlečno kljuko, ki jo sistem prepozna, je izključena le funkcija pomoči pri parkiranju zadaj.

### Motnje delovanja

Ko sistem zazna napako pri delovanju, pri vsaki izbiri prestave za vzvratno vožnjo pisk traja približno tri sekunde, na instrumentni plošči pa se prikaže sporočilo »Preverite pomoč pri parkiranju«. Obrnite se na predstavnika pooblaščenih servisnih mrež.



Če med manevriranjem udarite v podvozje vozila (na primer trk ob steber, višji robnik pločnika ali drugo infrastrukturo na cesti), se vozilo lahko poškoduje (npr. deformacija ene od prem).

Če se želite izogniti nesreči, naj vozilo pregleda pooblaščen predstavnik znamke vašega vozila.

## SISTEM POMOČI PRI PARKIRANJU (6/7)

### **Posegi/popravila sistema**

- V primeru trka se lahko spremeni poravnava senzorjev in posledično vpliva na njihovo delovanje. Izklopite funkcijo in se obrnite na predstavnika pooblaščenega servisne mreže.
- Vse posege v območju tipal (popravila, zamenjave itd.) mora izvesti usposobljeni strokovnjak.

Samo predstavnik servisne mreže vozila je usposobljen za posege v sistem.

### **Motnje sistema**

Nekatere razmere lahko motijo ali poslabšajo delovanje sistema, na primer:

- slabe vremenske razmere (dež, sneg, toča, poledica itd.);
- v primeru izpostavljenosti močnim elektromagnetnim valovom (pod visokonapetostnimi vodi itd.);
- nekatere vrste hrupa (motor, tovornjak, pnevmatski vrtalnik itd.);
- namestitvev neprimerne vlečne kroglice ali kljuke.

### **Tveganje lažnih alarmov ali odsotnosti opozoril**

Če se sistem obnaša neobičajno, ga izklopite in se posvetujte s predstavnikom pooblaščenega servisne mreže vozila.

## SISTEM POMOČI PRI PARKIRANJU (7/7)

### **Omejitve delovanja sistema**

- Območje okrog tipal mora biti čisto in se ga ne sme spreminjati, da se zagotovi dobro delovanje sistema.
- Sistem morda ne bo zaznal manjših predmetov, ki se premikajo v bližini vozila (motorji, kolesa, pešci itd.).
- Sistem morda ne bo zaznal predmetov, ki so preblizu vozila.
- Sistem vas morda ne bo opozoril, kadar druga vozila ali predmeti potujejo z bistveno drugačno hitrostjo.
- Med spremembo poti med manevrom lahko sistem z zamudo sporoči prisotnost ovire.
- Ko vozilo vleče priklopnik, mora biti sistem za pomoč pri parkiranju zadaj izključen.

### **Izklop funkcije**

Funkcijo morate izključiti, če:

- območje okrog tipal je poškodovano (na zadnjem odbijaču);
- vozilo je opremljeno z vlečno napravo, ki je sistem ne prepozna (kljuka, kavelj, priključek itd.).

## KAMERA ZA VZVRATNO VOŽNJO (1/3)

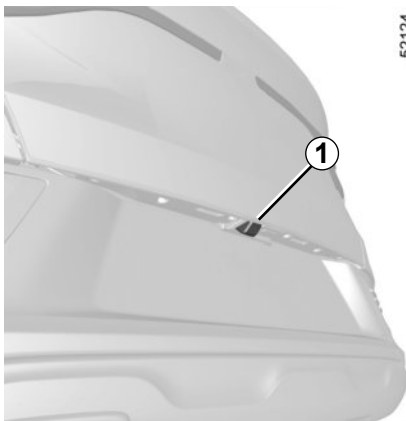

### Delovanje

Ko vozilo vozi vzvratno, kamera **1** na prtljažnih vratih prikazuje pogled območja okoli zadnjega dela vozila na zaslonu multimedijskega sistema **2** z dvema vodilnima črtama **3** in **4** (nepremično in pomično).

Ta sistem uporablja več vodilnih črt za delovanje (pomično za smer vozila in nepremično za razdaljo). Ko je doseženo rdeče območje, si za natančno zaustavitev pomagajte s prikazom odbijača.

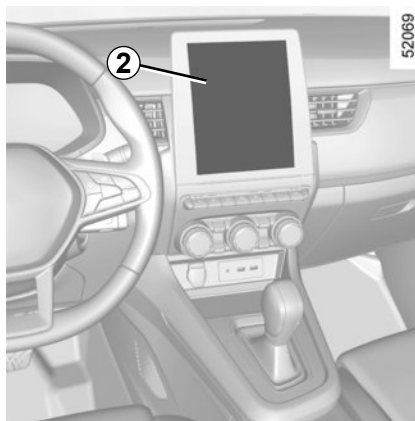

### Fiksni indikator oddaljenosti **3**

Fiksni indikator oddaljenosti sestavljajo barvne oznake **A**, **B** in **C**, ki kažejo razdaljo za vozilom:

- **A**(rdeče) približno 30 centimetrov od vozila;
- **B**(rumeno) približno 70 centimetrov od vozila;
- **C**(zeleno) približno 150 centimetrov od vozila.

Ta indikator oddaljenosti se ne premika in kaže smer vozila pri poravnanih kolesih.

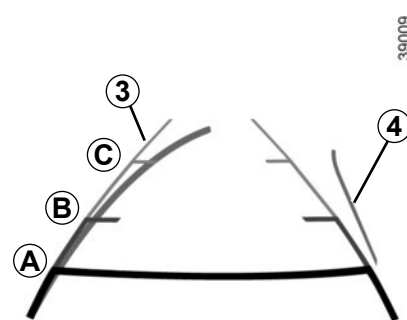

### Pomični indikator oddaljenosti **4**

Na zaslonu multimedijskega sistema **2** je prikaz modre barve. Prikazuje smer vozila glede na položaj volana.

### Posebnost

Prepričajte se, da kamera ni prekrita (z umazanijo, blatom, snegom, zarošena itd.).

## KAMERA ZA VZVRATNO VOŽNJO (2/3)

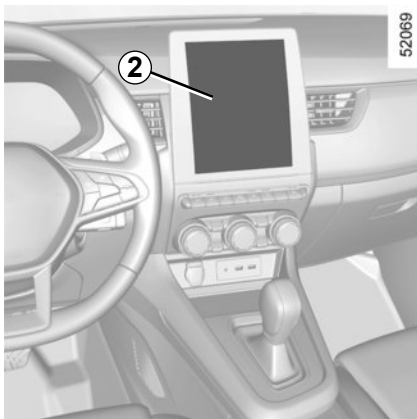

### Nastavitve

Pri delujočem motorju lahko prek zaslona multimedijskega sistema **2** dodate ali odstranite vodila in prilagodite nastavitve slike kamere (svetlost, kontrast itd.). Za dodatne informacije glejte navodila za multimedijski sistem.

### Motnje delovanja

Ko je vklopljena vzratna prestava in sistem zazna napako pri delovanju, se na multimedijem zaslonu začasno prikaže črn zaslon **2**.

To lahko povzroči okvara, ki vpliva na kamero ali zaslon (jasnost, fiksna slika, zapoznela komunikacija itd.).

Če se začasen prikaz črnega zaslona nadaljuje, se posvetujte s pooblaščenim prodajalcem.



Ta funkcija predstavlja dodatno pomoč pri vožnji. Zato ne more v nobenem primeru nadomestiti voznikove budnosti in odgovornosti.

Voznik mora biti vedno pripravljen na nenadne nepredvidene dogodke, ki se lahko zgodijo med vožnjo: zato med manevriranjem vedno pazite, da v okolici vozila ni majhnih, ozkih premičnih ovir (kot so na primer otroci, živali, otroški vozički, kolesa, večji kamni, stebriček itd.) v mrtvem kotu.

Zaslon prikazuje zrcalno sliko kot vzratno ogledalo.

Indikatorji oddaljenosti so prikazani s projekcijo na ravnih tleh. Te informacije ne smete upoštevati, ko se prikaže na navpični površini predmeta ali na predmetu, postavljenem na tleh.

Predmeti, ki se pojavijo na robu zaslona, so lahko deformirani.

V primeru močne svetlobe (sneg, vozilo na soncu itd.) je lahko vidljivost kamere motena.

Če je prtljažnik odprt ali slabo zaprt, se prikaže sporočilo »Prtljažnik odprt«, slika vzratne vožnje pa lahko izgine.

## KAMERA ZA VZVRATNO VOŽNJO (3/3)

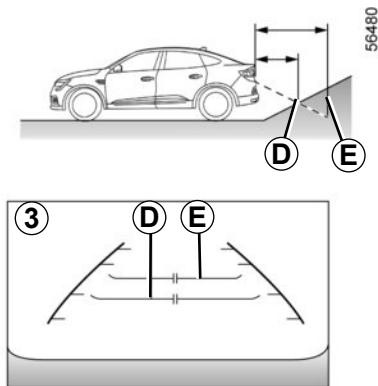

### Razlika med ocenjeno in dejansko razdaljo

#### Vzvratna vožnja proti strmim klancu

Nepremične linije **3** prikazujejo krajše razdalje, kot so v resnici.

Predmeti, prikazani na zaslonu, so na klancu v resnici bolj oddaljeni.

Če zaslon na primer prikaže predmet na razdalji **D**, je dejanska razdalja do predmeta **E**.

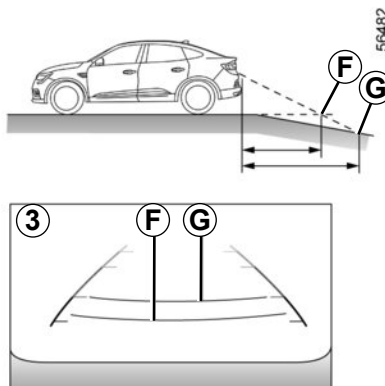

### Vzratna vožnja proti strmim pobočju navzdol

Nepremične linije **3** prikazujejo daljše razdalje, kot so v resnici.

Zato so predmeti, prikazani na zaslonu, na pobočju dejansko bližje.

Če zaslon na primer prikaže predmet na razdalji **G**, je dejanska razdalja do predmeta **F**.

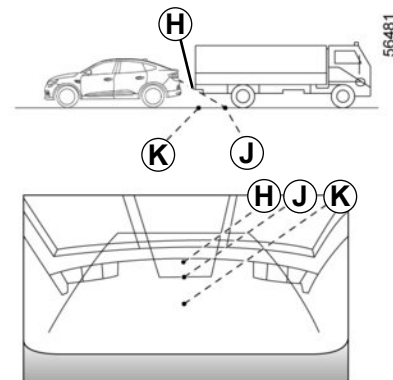

### Vzratna vožnja proti štrlečemu predmetu

Položaj **H** se zdi bolj oddaljen od položaja **J** na zaslonu. Kljub temu je položaj **H** enako oddaljen kot položaj **K**.

Pri smeri vožnje, ki jo nakazujejo nepremične in premične linije, ni upoštevana višina predmeta. Zato obstaja nevarnost trka vozila s predmetom pri vzratni vožnji proti položaju **K**.

## OPOZORILO O IZVOZU S PARKIRNEGA MESTA (1/4)

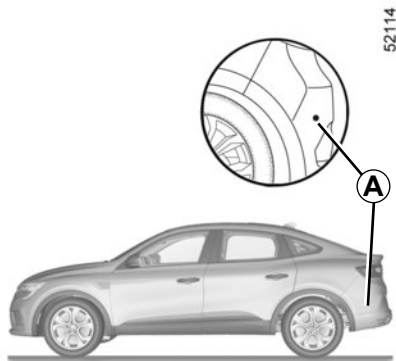

S podatki iz radarjev, ki so nameščeni na obeh straneh zadnjega odbijača (območje **A**), sistem opozori voznika, ko se v območju zaznavanja pojavi drugo vozilo **B**.

Funkcija je vklopljena:

- ko se uporablja vzvratna prestava;
- ko je vozilo zaustavljeno ali vozi z nizko hitrostjo.

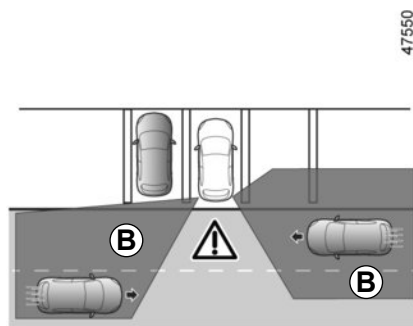

Sposobnost zaznavanja sistema je odvisna od okolice vozila (fiksni predmeti itd.), stanja odbijača ...



Ta funkcija predstavlja dodatno pomoč pri vožnji. Ta funkcija v nobenem primeru ne nadomešča pazljivosti in odgovornosti voznika, ki mora ves čas ohranjati nadzor nad vozilom.

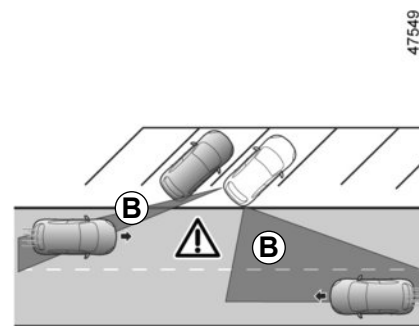

## OPOZORILO O IZVOZU S PARKIRNEGA MESTA (2/4)

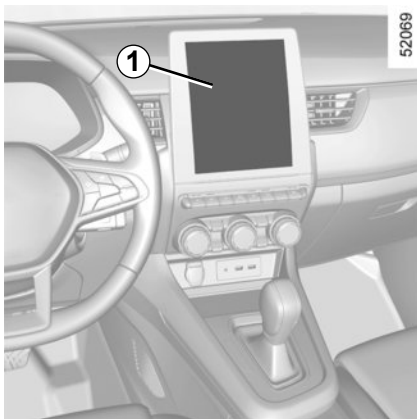

### Vklop/izklop prek zaslona multimedijskega sistema 1

Za vklop ali izklop funkcije glejte navodila za multimedijsko opremo.

Izberite »ON« ali »OFF«.

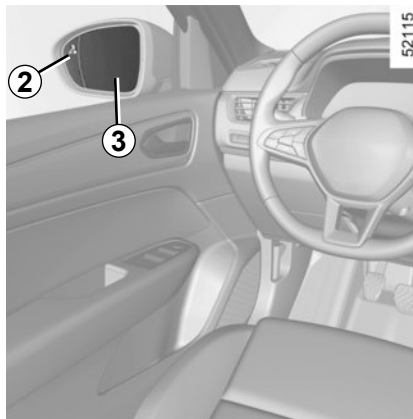

### Delovanje

Funkcija opozori, ko je vozilo na območju **B** in se približuje vašemu vozilu.

Indikator **2** se prikaže na zunanjem ogledalu **3** na obeh straneh, kjer je zaznano vozilo.

**Opomba:** redno čistite vzvratna ogledala **3**, da bodo smerokazi **2** dobro vidni.

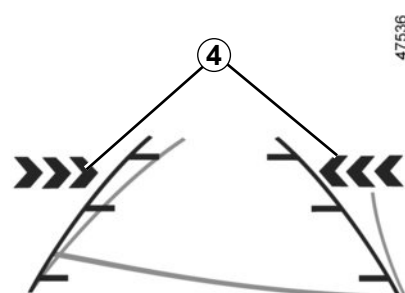

Indikatorji **4** na zaslonu multimedijskega sistema vam prikažejo, na kateri se zaznano vozilo približuje.

**Opomba:** redno čistite kamero, da ne bo prekrita.

Indikatorje **2** in **4** spremlja zvočni signal, ko vozilo vozi vzvratno.



# OPOZORILO O IZVOZU S PARKIRNEGA MESTA (3/4)

## Motnje delovanja

Če sistem zazna napako, se na instrumentni plošči prikaže sporočilo »Stranski radarji«. Obrnite se na predstavnika pooblaščenega servisne mreže.

Zaradi prisotnosti tipal za odbijačem se svetuje, da se kakršen koli poseg na odbijaču (popravilo, zamenjava, barvanje itd.) zaupa usposobljenemu strokovnjaku.



### Omejitve delovanja sistema

- Za zagotovitev dobrega delovanja sistema mora biti območje radarja čisto in se ga ne sme spreminjati.
- Sistem morda ne bo zaznal manjših predmetov (motorjev, koles, pešcev itd.), ki se premikajo proti vozilu.

### Izklop funkcije

Funkcija je treba onemogočiti v naslednjih primerih:

- območje radarja **A** je bilo poškodovano (zadnji odbijač);
- vozilo je opremljeno z vlečno kljuko, ki je sistem ne prepozna.

## OPOZORILO O IZVOZU S PARKIRNEGA MESTA (4/4)



Ta funkcija predstavlja dodatno pomoč pri vožnji. Ta funkcija v nobenem primeru ne nadomešča pazljivosti in odgovornosti voznika, ki mora ves čas ohranjati nadzor nad vozilom.

Sistema v nobenem primeru ni mogoče enačiti s tipalom za ovire ali sistemom proti trčenju.

### **Posegi/popravila sistema**

- V primeru trčenja se lahko položaj radarjev spremeni, kar vpliva na funkcijo. Izklopite funkcijo in se obrnite na predstavnika pooblaščenega servisne mreže.
- Vse posege v območju radarjev (popravila, zamenjave, dela na karoseriji itd.) mora izvesti usposobljeni strokovnjak.

Samo predstavnik servisne mreže vozila je usposobljen za posege v sistem.

### **Motnje sistema**

Nekatere razmere lahko motijo ali poslabšajo delovanje sistema, na primer:

- kompleksno okolje (podzemna garaža, jeklene strukture itd.);
- slabe vremenske razmere (sneg, močan dež, toča, poledica itd.).

### **Tveganje lažnih alarmov ali odsotnosti opozoril**

Če se sistem obnaša neobičajno, ga izklopite in se posvetujte s predstavnikom servisne mreže vozila.

## SAMODEJNO PARKIRANJE (1/5)

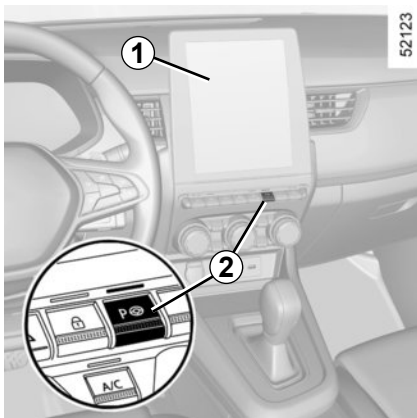

Na podlagi ultrazvočnih tipal, nameščenih v odbijačih vozila in označenih s puščicami **3**, vam ta funkcija pomaga poiskati dostopna parkirna mesta in izvajati parkirne manevre.

Roke umaknite z volana, vi upravljate samo:

- pedal za plin;
- zavorni pedal;
- prestavno ročico.

Nadzor lahko kadar koli lahko prevzamete z uporabo volana.

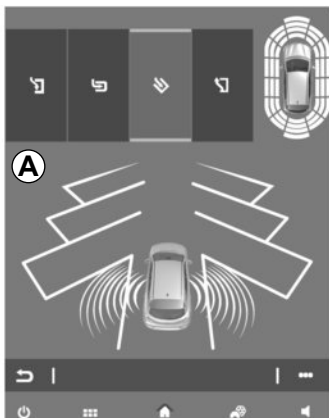

### Vklop

Pri delujočem motorju, zaustavljenem vozilu ali pri hitrosti, manjši od približno 30 km/h:

- pritisnite na stikalo **2**. Opozorilna lučka, vgrajena v stikalo **2**, se vklopi in na zaslonu multimedijskega sistema **1** se prikaže prikazovalnik **A**;
- vklopite smernik na strani vozila, na kateri želite parkirati.

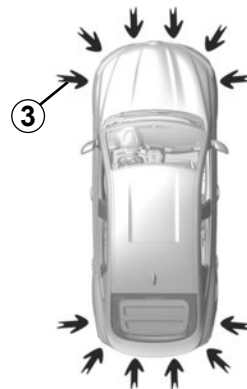

### Posebnosti

Pazite, da ultrazvočni senzorji, ki jih kažejo puščice **3**, niso prekriti (z umazanijo, blatom, snegom ...).

## SAMODEJNO PARKIRANJE (2/5)

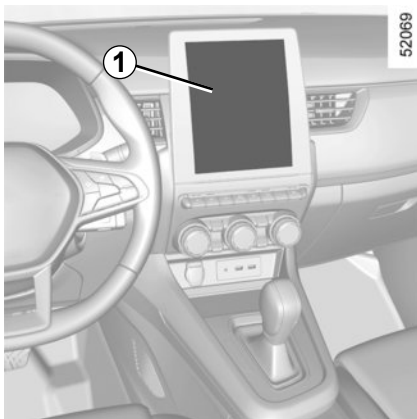

### Izbira manevra

Sistem lahko izvede štiri vrste manevrov:

- bočno parkiranje vozila;
  - pravokotno parkiranje vozila;
  - poševno parkiranje vozila;
  - bočno speljevanje s parkirnega mesta.
- Prek zaslona multimedijskega sistema **1** izberite maneuver, ki ga želite izvesti.

**Opomba:** ob zagonu vozila po bočnem parkiranju z uporabo sistema, vam ta privzeto ponudi pomoč pri speljevanju z bočnega parkirnega mesta. V drugih primerih lahko prednastavljen (privzet) maneuver nastavite na multimedijem zaslону **1**. Za dodatne informacije glejte navodila multimedijskega sistema.

## Delovanje

### Parkiranje vozila

Dokler je hitrost vozila nižja od približno 30 km/h, sistem išče prazna parkirna mesta na strani vozila, ki jo je izbral voznik.

**Opomba:** če so parkirna mesta na voljo na drugi strani vozila, vklopite smernik na drugi strani in tako sistemu omogočite iskanje parkirnih mest.

Ko sistem zazna prazno mesto, se to prikaže na zaslonu multimedijskega sistema, označeno z malo črko »P«. Vozite počasi, z vklopljenimi smerokazi na strani, na kateri je na voljo parkirni prostor, dokler se ne prikaže sporočilo »Ustavite« in sproži zvočni signal.

Zagon sistema spremlja vklop sistema za pomoč pri parkiranju in kamere za vzvratno vožnjo, če je vozilo opremljeno s tako kamero, s čimer se vozniku zagotavlja pregled nad manevrom. ➔ 2.119, ➔ 2.126

## SAMODEJNO PARKIRANJE (3/5)

Parkirno mesto je nato na zaslonu multimedijskega sistema označeno z veliko črko »P«.

- Ustavite vozilo;
- vklopite vzvratno prestavo.

Na instrumentni plošči se vklopi opozorilna lučka  in slišati je pisk.

- Spustite volan;
- upoštevajte navodila na večfunkcijskem zaslonu **1**.

Vaša hitrost ne sme presegati približno 7 km/h.

Ko je manever končan, kontrolna lučka  ugasne in zasliši se zvočni signal.



Ta funkcija predstavlja dodatno pomoč pri vožnji.

Ta funkcija torej ne more v nobenem primeru nadomestiti voznikove previdnosti in odgovornosti pri manevriranju (voznik mora biti vedno pripravljen na zaviranje).

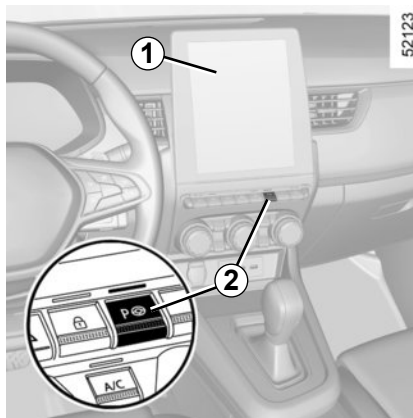

### Bočno speljevanje s parkirnega mesta

- Na kratko pritisnite stikalo **2**;
- Izberite način »Speljevanje z bočnega parkirnega mesta«;
- vklopite smernik na strani, s katere želite, da vozilo zapusti parkirno mesto;
- pritisnite in zadržite stikalo **2** (približno dve sekundi).

Na instrumentni plošči se vklopi opozorilna lučka  in slišati je pisk.

- Spustite volan;
- izvedite manevre spredaj in zadaj tako, da upoštevate navodila na zaslonu multimedijskega sistema **1** in opozorila sistema za pomoč pri parkiranju.

Vaša hitrost ne sme presegati približno 7 km/h.

Ko je vozilo v položaju za zapuščanje parkirnega mesta, opozorilna lučka  na instrumentni plošči izgine, pri čemer se zasliši zvočni signal in se na zaslonu multimedijskega sistema **1** prikaže sporočilo za potrditev, da je manever zaključen.



Pri manevriranju se volan lahko hitro obrača: rok ne stegujte v notranjost volanskega obroča in se prepričajte, da v notranjosti ni ničesar.

## SAMODEJNO PARKIRANJE (4/5)

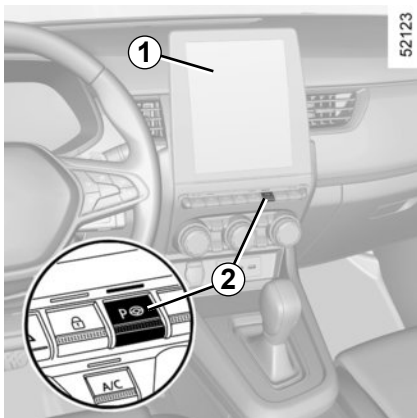

### Prekinitev/nadaljevanje manevra

Manever se prekine v naslednjih primerih:

- prevzamete volan;
- vozilo predolgo miruje;
- ovira na poti vozila preprečuje dokončanje manevra;
- motor se zaustavi;
- odprejo se vrata ali prtljažnik.

Opozorilna lučka v stikalu **2** se izklopi, prav tako izgine opozorilna lučka  na instrumentni plošči in zasliši se zvočni signal za potrditev, da je manever prekinjen. Na zaslonu multimedijskega sistema **1** se prikaže razlog za prekinitev manevra.

Prepričajte se:

- da ste spustili volan;
- in
- da so vsa vrata in prtljažnik zaprti;
- in
- da ni nobene ovire na poti;
- in
- da motor teče.

Če opozorilna lučka v stikalu **2** utripa, to pomeni, da je sistem ponovno na voljo za nadaljevanje manevra.

Če želite nadaljevati manever, pritisnite in zadržite stikalo **2**. Opozorilna lučka stikala **2** se vklopi in na instrumentni plošči se prikaže



Upoštevajte navodila na zaslonu multimedijskega sistema **1**.

### Preklic manevra

Manever se prekliče v naslednjih primerih:

- hitrost vozila presega 7 km/h;
- s pritiskom na stikalo **2**;
- pri manevriranju ste opravili več kot 10 premikov naprej/nazaj;
- tipala za pomoč pri parkiranju so zamažena ali zamašena;
- kolesa vozila so zdrsavala;
- manevriranje je bilo predolgo prekinjeno.

Opozorilna lučka stikala **2** in opozorilna

lučka  na instrumentni plošči se izklopita in zasliši se zvočni signal za potrditev, da je manever preklican. Na zaslonu multimedijskega sistema **1** se prikaže razlog za preklic manevriranja.

## SAMODEJNO PARKIRANJE (5/5)



Ta funkcija predstavlja dodatno pomoč pri vožnji. Ta funkcija v nobenem primeru ne nadomešča pazljivosti in odgovornosti voznika, ki mora ves čas ohranjati nadzor nad vozilom. Poskrbite, da je manevriranje skladno z veljavnimi cestnoprometnimi predpisi na vaši lokaciji.

Voznik mora biti vedno pripravljen na nenadne nepredvidene dogodke, ki se lahko zgodijo med vožnjo: med manevriranjem se zato vedno prepričajte, da v mrtvem kotu ni majhnih, ozkih ovir, ki se premikajo, na primer otrok, živali, otroških vozičkov, koles, večjih kamnov, stebričkov, opreme za vleko itd.

### **Posegi/popravila sistema**

- V primeru trčenja se poravnava tipal lahko spremeni, kar lahko vpliva na njihovo delovanje. Izklopite funkcijo in se obrnite na predstavnika pooblaščenih servisnih mrež.
- Vse posege na območju s tipali (popravila, zamenjave, spreminjanje zunanjih oblog itd.) mora izvesti usposobljeni strokovnjak.

Samo predstavnik servisne mreže vozila je usposobljen za posege v sistem.

### **Motnje sistema**

Nekateri pogoji lahko motijo ali ovirajo delovanje sistema, na primer slabe vremenske razmere (sneg, toča, led itd.).

Če se sistem obnaša neobičajno, ga izklopite in se posvetujte s predstavnikom servisne mreže vozila.

Tveganje napačnih lažnih alarmov.

### **Omejitve delovanja sistema**

- Sistem ne more zaznati predmetov, ki so v mrtvih kotih tipal.
- Ves čas opazujte, da je parkirno mesto, ki ga je predlagal sistem, še vedno na voljo in neovirano.
- Sistema ne smete uporabljati pri vleki prikolice ali v primeru nameščenega sistema za vleko ali dodatni tovor na vozilu ali na sosednjih vozilih.

# SAMODEJNI MENJALNIK, MEHANSKA ROČICA (1/4)

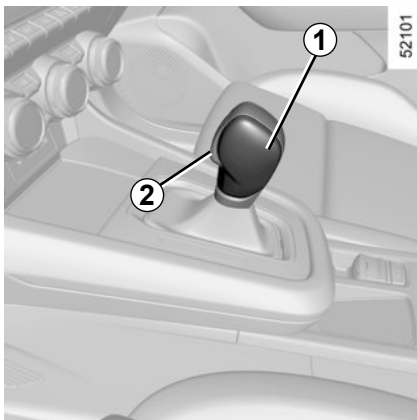

## Izbirna ročica 1

**P:** parkiranje

**R:** vzratna vožnja

**N:** prazen tek

**D:** avtomatski način

Prikazovalnik 4 na instrumentni plošči prikazuje položaj, ki ste ga vklopili z izbirno ročico 1, ali prestavno razmerje, vklopljeno v ročnem načinu.

**Opomba:** pritisnite gumb 2 za izhod iz položaja P ali prestavljanje iz položaja D ali N v položaj R ali P.

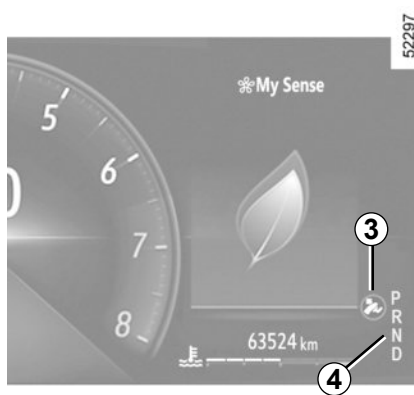

## Zagon motorja

Zaženite motor, pri tem naj bo izbirna ročica 1 v položaju P.

Za izhod iz položaja P morate obvezno pritisniti zavorni pedal, preden pritisnete gumb za sprostitev 2.

Pritisnite zavorni pedal (kontrolna lučka 3 na prikazovalniku ugasne) in premaknite ročico iz položaja P.

**Ročico lahko prestavite v položaj D ali R samo, ko se vozilo stoji in je pritisnjen zavorni pedal, noga pa je odmaknjena s pedala za plin.**

## Vožnja s samodejnim pretikanjem

Premaknite ročico 1 v položaj D.

Pri običajnih voznih razmerah se vam ročice ne bo več treba dotikati: prestave se bodo pravočasno in pri najustreznejših vrtljajih motorja samodejno prestavile, ker avtomatski sistem upošteva obremenitev vozila in vrsto cestišča ter se prilagaja posameznemu slogu vožnje, ki ste ga izbrali.

## Varčna vožnja

Med vožnjo naj bo izbirna ročica vedno v položaju D. Pedal plina pritisnite z občutkom in menjalnik bo samodejno zamenjal prestavo pri nižjem številu vrtljajev motorja.

## Pospeševanje in prehitovanje

Da bi to dosegli, do konca pohodite pedal za plin.

**Glede na vrtljaje motorja bo avtomatika vključila ustrezno nižjo prestavo.**



## SAMODEJNI MENJALNIK, MEHANSKA ROČICA (2/4)



### Ročici za spreminjanje prestav 5 in 6

Glede na vozilo lahko uporabite ročici 5 in 6 za spreminjanje prestavnega razmerja, ko je prestavna ročica v položaju **D**.

**5:** prestavljanje v nižjo prestavo.

**6:** prestavljanje v višjo prestavo.

S temi stikali ni mogoče vklopiti položajev **P**, **N** in **R**.

**Opomba:** pri uporabi potisnite na sredini lopatice in ne na zgornji strani.

### Vožnja v načinu ročnega prestavljanja

Med vožnjo v položaju **D** lahko preklopite na ročni način vožnje z uporabo ročic 5 in 6 na volanu. Na voljo sta dva ročna načina vožnje (odvisno od vozila):

- z »začasnim« ročnim načinom je mogoče vsiliti spremembo prestavnega razmerja s kratkim pritiskom ene od ročic na volanu. Način vožnje **D** in vklopljeno prestavno razmerje se prikažeta na instrumentni plošči.

**Opomba:** menjalnik se samodejno vrne v samodejni način **D**, če vklopljeno prestavno razmerje ni več optimalno glede na zmogljivost vozila ali če za določeno časovno obdobje ni bilo izvedeno nobeno dejanje na ročici.

- trajni ročni način se vklopi z daljšim pritiskom ene od ročic. Način vožnje **M** in vklopljena prestava bosta prikazana na prikazovalniku 7 na instrumentni plošči.



**Opomba:** v samodejni način delovanja se vrnete z daljšim pritiskom desne ročice. Na instrumentni plošči se prikaže samodejni način **D**.

V vseh primerih:

- za preklop v nižjo prestavo pritisnite levo stikalo,
- za preklop v višjo prestavo pritisnite desno stikalo.

# SAMODEJNI MENJALNIK, MEHANSKA ROČICA (3/4)

## Posebni primeri

Pri določenih pogojih vožnje (ki povzročijo npr. zaščito motorja, vklop elektronskega sistema za nadzor stabilnosti: **ESC** itd.) lahko avtomatski sistem sam vklopi ustrezno prestavo.

Prav tako lahko avtomatski sistem zavrne prestavljanje v določeno prestavo in tako prepreči napačne premike. V tem primeru nekaj sekund utripa opozorilni prikaz na instrumentni plošči.

Če želite na vzponu stati na mestu, ne pritiskajte na plin.

**Nevarnost pregretja samodejnega menjalnika.**

## Izjemni primeri

- Če je zaradi vrste ceste ali vremenskih razmer (strm klanec navzgor, nenadne strmine navzdol, globok sneg, pesek ali blato) težko ostati v samodejnem načinu delovanja, se (odvisno od vozila) priporoča, da preklopite v ročni način z ročicama na volanu. Ročno pretikanje je v tem primeru priporočljivo tudi zato, da se izognete samodejnemu zaporednemu pretikanju, ki ga pri vzpenjanju vsili "avtomatika", in zato, da lahko pri vožnji navzdol izkoristite zaviranje z motorjem.
- Da motor **v zelo hladnem vremenu** ne bi ugasnil, nekaj trenutkov počakajte v položaju **P** ali **N** in šele nato premaknite izbirno ročico v položaj **D**ali **R**.



Iz varnostnih razlogov nikoli ne odvzemite kontakta pred popolno zaustavitvijo vozila.

## Parkiranje vozila

Ko vozilo stoji, držite pritisnjen zavorni pedal in premaknite ročico v položaj **P**. Menjalnik bo v prostem teku in pogonska kolesa bodo samodejno blokirana.

**Prepričajte se, da je avtomatska parkirna zavora vklopljena.**

Položaj **P** vklopite šele, ko se vozilo popolnoma ustavi.



Če med manevriranjem udarite v podvozje vozila (na primer: udarec ob mejnik, višji pločnik ali drugo urbano opremo), se vozilo lahko poškoduje (na primer: deformacija ene od prem).

Da ne bi prišlo do nesreče, naj vozilo pregleda predstavnik servisne mreže za vaše vozilo.

## SAMODEJNI MENJALNIK, MEHANSKA ROČICA (4/4)

### Časovna obdobja za vzdrževanje

Glejte dokument za vzdrževanje vozila ali se posvetujte s predstavnikom pooblaščenega servisne mreže vozila in tako preverite, ali je predvideno vzdrževanje avtomatskega menjalnika.

Če ni predpisano vzdrževanje, olja ni potrebno dolivati.

### Motnje delovanja

- če se med vožnjo na instrumentni plošči prikaže sporočilo »Preverite samod.menjalknik«, je to znak za okvaro.

Čimprej se posvetujte s predstavnikom servisne mreže za vaše vozilo.

- če se med vožnjo na instrumentni plošči prikaže sporočilo »Pregrevanje samod.menjalknika«, čim prej zaustavite vozilo, da se menjalnik ohladi in sporočilo izgine;
- odpravljanje težav pri vozilu s samodejnim menjalnikom ➔ 5.30.

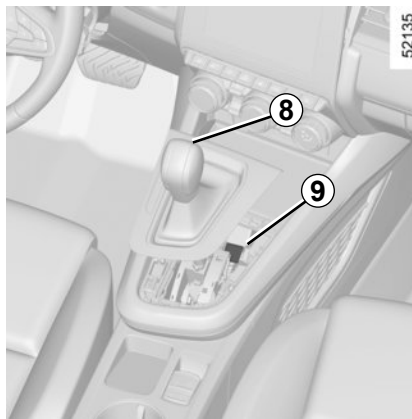

Če je pri zagonu motorja, ko pritisnete zavorni pedal, ročica blokirana v položaju **P** (npr. napaka baterije), lahko ročico sprostite ročno za sprostitev pogonskih koles. To storite tako, da odpnete podnožje manšete in pritisnete gumb **9**, hkrati pa držite gumb **8** na ročici, da odklenete ročico in jo pomaknete v položaj **N**.

čimprej obiščite predstavnika pooblaščenega servisne mreže za vaše vozilo.

# SAMODEJNI MENJALNIK, ELEKTRONSKA ROČICA (1/6)

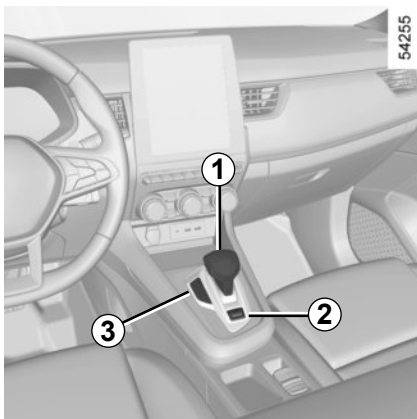

## Elektronska izbirna ročica (e-prestavna ročica) 1

**R:** vzvratna prestava

**N:** prosti tek

**D:** standardna prestava za vožnjo naprej

**P:** parkiranje, gumb 2

Kontrolna lučka 3 prikaže vklopljeno prestavno razmerje.

Na instrumentni plošči vas naslednji simboli obvestijo o:

47430

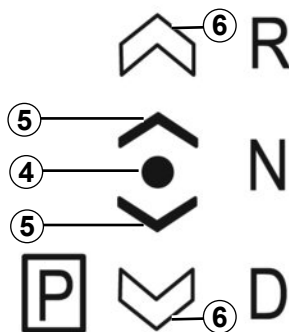

**4:** položaj vklopljenega prestavnega razmerja;

**5:** položaju, do katerega lahko dostopate s trenutnega položaja tako, da izbirno ročico 1 premaknete za eno stopnjo naprej ali nazaj;

**6:** položaju, do katerega lahko dostopate s trenutnega položaja tako, da izbirno ročico 1 premaknete za dve stopnji naprej ali nazaj.

Prikazani simbol 5 ali 6 označuje prestavna razmerja, ki jih je mogoče izbrati. Če tovrstni simboli niso prikazani, pomeni, da teh prestavnih razmerij ni mogoče izbrati s trenutnega položaja.

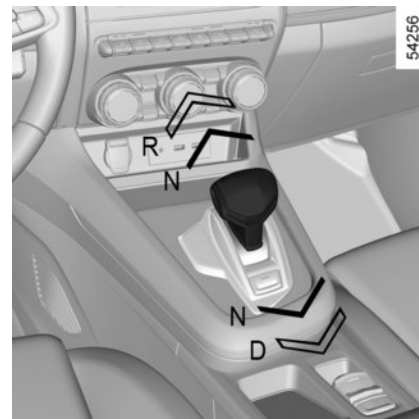

## Impulzni izbirnik

Premaknite izbirno ročico 1 za eno ali dve stopnji naprej ali nazaj, da izberete želeni položaj (R, N ali D), nato pa spustite ročico. Ta se bo vrnila v stabilni položaj.

Vklopljeni položaj se pojavi na instrumentni plošči skupaj z opozorilno lučko 4, prikazano pred položajem.

Če je zaradi določenih pogojev prestavljanje iz enega položaja v drugega onemogočeno, želeni položaj začne utripati na instrumentni plošči.

## SAMODEJNI MENJALNIK, ELEKTRONSKA ROČICA (2/6)



### Za vklop položaja P

Ko je vozilo zaustavljeno, pri delujočem motorju ali vključenem kontaktu pritisnite gumb **2**, da prestavite v položaj **P**. Ko menjalnik prestavite v položaj za parkiranje **P**, opozorilna lučka na gumbu **2** zasveti oranžno.

### Za izklop položaja P

Pri zaustavljenem vozilu in delujočem motorju pritisnite zavorni pedal in premaknite izbirno ročico **1** naprej oz. nazaj glede na želeni položaj. Opozorilna lučka gumba **2** ugasne.

Če zavorni pedal ni povsem pritisnjen, se na instrumentni plošči prikažeta sporočila »Pritisnite zavorni pedal« in opozorilna lučka .

#### Opomba :

- Če voznik odpre vrata, da bi zapustil vozilo, in položaj **P** ni izbran, se zasliši zvočni signal in na instrumentni plošči se prikaže sporočilo »Prestavite menj. v položaj P«;
- Opozorilna lučka  zasveti vsakič, ko je treba pritisniti zavorni pedal zaradi spremembe položaja samodejnega menjalnika.

### Preklop v prazni tek

Pri zaustavljenem vozilu in delujočem motorju za izbiro položaja **N** premaknite izbirno ročico **1** za stopnjo naprej ali nazaj, odvisno od tega, katera prestava je izbrana.



Preden zapustite vozilo, preverite, ali sta opozorilna lučka **P** na armaturni plošči in opozorilna lučka, vgrajena na gumbu prižgani. **2**

**Nevarnost premikanja vozila.**

## SAMODEJNI MENJALNIK, ELEKTRONSKA ROČICA (3/6)

### Vožnja v samodejnem načinu D

Pri zaustavljenem vozilu in delujočem motorju premaknite prestavno ročico **1** za dve stopnji nazaj, da izberete položaj **D**.

Če eden od pogojev ni izpolnjen, utripa **D** približno pet sekund in na instrumentni plošči se za približno 15 sekund prikaže sporočilo »Pritisnite zavorni pedal«.

Pri običajnih voznih razmerah se vam ročice ne bo več treba dotikati: prestave se bodo pravočasno in pri najustreznejših vrtljajih motorja samodejno prestavile, ker avtomatski sistem upošteva obremenitev vozila in vrsto cestišča ter se prilagaja posameznemu slogu vožnje, ki ste ga izbrali.

**Opomba:** pri delujočem motorju in hitrosti vozila med približno 0 in 8 km/h ter izbranim položaju **N** ali **R** je treba za preklon v položaj **D** pritisniti zavorni pedal. To je koristno pri parkirnih manevrih, ki zahtevajo več izmeničnih preklonov med vožnjo naprej in vzvratno prestavo.

### Varčna vožnja

Med vožnjo naj bo izbirna ročica vedno v položaju **D**. Pedal plina pritiskajte z občutkom in menjalnik bo samodejno zamenjal prestavo pri nižjem številu vrtljajev motorja.

### Pospeševanje in prehitevanje

Do konca pohodite pedal plina (preko trde točke pedala).

Za namene prehitevanja lahko v nižjo prestavno razmerje prestavite tudi s pritiskom leve ročice na volanu.

### Vzvratna prestava

Pri zaustavljenem vozilu in delujočem motorju premaknite izbirno ročico **1** za dve stopnji naprej, da vklopite položaj **R**.

Če zavorni pedal ni pritisnjen, se zasliši zvočni signal, prikaz položaja **R** utripa približno 5 sekund na shemi, ki se prikaže na instrumentni plošči, in za približno 15 sekund se prikaže sporočilo »Pritisnite zavorni pedal«.

**Opomba:** pri delujočem motorju, hitrosti vozila med 0 in 8 km/h ter izbranim položaju **N** ali **D** ni treba pritisniti zavornega pedala za preklon v položaj **R**. To je koristno pri parkirnih manevrih, ki zahtevajo več izmeničnih preklonov med vožnjo naprej in vzvratno prestavo.

## SAMODEJNI MENJALNIK, ELEKTRONSKA ROČICA (4/6)

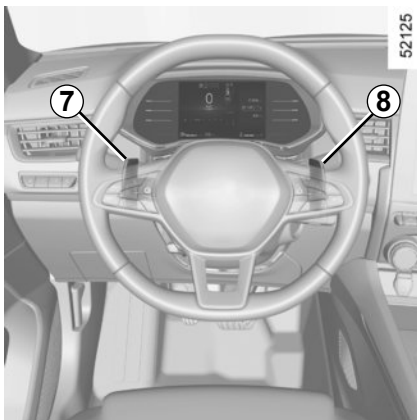

### Ročici za spreminjanje prestavnih razmerij 7 in 8

Glede na vrsto vozila lahko uporabite ročici 7 in 8, da spremenite prestavno razmerje, ko je prestavna ročica v položaju D.

**7:** prestavite v nižjo prestavo

**8:** prestavite v višjo prestavo

S temi stikali ni mogoče vklopiti položajev **P**, **N** in **R**.

### Vožnja v načinu ročnega prestavljanja

Med vožnjo v položaju **D** lahko preklopite na ročni način vožnje z uporabo ročic 7 in 8 na volanu. Na voljo sta dva ročna načina vožnje (odvisno od vozila):

- **Z »začasnim« ročnim načinom** je mogoče vsiliti spremembo prestavnega razmerja s kratkim pritiskom ene od ročic na volanu. Način vožnje **D** in vklopljeno prestavno razmerje se prikažeta na instrumentni plošči, na kontrolni lučki 3 pa močnejše zasvetita črka **D** in puščica navzdol.

**Opomba:** menjalnik sam preklopi v samodejni način **D**, če vklopljeno prestavno razmerje ni več optimalno glede na zmogljivost vozila ali če določeno časovno obdobje ni bilo izvedeno nobeno dejanje na ročici.

- **trajni ročni način se vklopi** z daljšim pritiskom ene od ročic. Na instrumentni plošči se prikaže način vožnje **M** in vklopljena prestava.

**Opomba:** glede na vozilo se lahko vrnete v samodejni način tako, da pritisnete in pridržite desno ročico ali premaknete impulzno ročico vrste 1 za eno ali dve stopnji nazaj.

V vseh primerih:

- za preklop v nižjo prestavo pritisnite levo stikalo;
- za preklop v višjo prestavo pritisnite desno stikalo.

# SAMODEJNI MENJALNIK, ELEKTRONSKA ROČICA (5/6)

## Posebni primeri

V določenih pogojih vožnje (posledično, naprimer zaščita motorja, vklop elektronskega sistema za nadzor stabilnosti: ESC itd.) lahko avtomatski sistem sam zamenja prestavo.

Prav tako lahko avtomatski sistem zavrne prestavljanje v določeno prestavo in tako prepreči napačne premike. V tem primeru nekaj sekund utripa opozorilni prikaz na instrumentni plošči.

## Izjemni primeri

- **Če je zaradi vrste ceste ali vremenskih razmer** (strm klanec navzgor, nenadne strmine navzdol, globok sneg, pesek ali blato) težko ostati v samodejnem načinu delovanja, se (odvisno od vozila) priporoča, da preklopite v ročni način z ročicama na volanu. Ročno pretikanje je v tem primeru priporočljivo tudi zato, da se izognete samodejnemu zaporednemu pretikanju, ki ga pri vzpenjanju vsili "avtomatika", in zato, da lahko pri vožnji navzdol izkoristite zaviranje z motorjem.

- **Da motor v zelo hladnem vremenu** ne bi ugasnil, nekaj trenutkov počakajte v položaju **P** ali **N** in šele nato premaknite izbirno ročico v položaj **D**ali **R**.

## Parkiranje vozila

**Pri vozilih z ročico vrste 1** se samodejno vklopita položaj **P** in samodejna parkirna zavora (pri vozilih, ki so opremljena z njo), ko:

- motor je zaustavljen;
- voznikov varnostni pas je odpet, vozilo pa stoji;
- voznikova vrata so odprta, vozilo stoji.

Na instrumentni plošči se prikaže črka **P** in prižge se opozorilna lučka gumba **P**.

Ker se ob izklopu motorja položaj **P** **izklopi samodejno**, je v nekaterih primerih (npr. pri uporabi določenih avtopralnic) morda treba vklopiti položaj **N**:

- pri delujočem motorju pritisnite gumb **P**, premaknite izbirno ročico **1** za eno stopnjo naprej ali nazaj in zaustavite motor;
- pri zaustavljenem motorju in vklopljenem kontaktu premaknite izbirno ročico **1** za eno stopnjo naprej ali nazaj in izklopite motor.

Ob naslednjem zagonu motorja se položaj **P** vklopi samodejno v zgoraj navedenih primerih.

**P** položaj lahko aktivirate samo, ko vozilo miruje.

Če želite na vzponu stati na mestu, ne pritiskajte na plin.

**Nevarnost pregretja samodejnega menjalnika.**



Iz varnostnih razlogov nikoli ne odvezmite kontakta pred popolno zaustavitvijo vozila.



## SAMODEJNI MENJALNIK, ELEKTRONSKA ROČICA (6/6)

### Časovna obdobja za vzdrževanje

Glejte dokument za vzdrževanje vozila ali se posvetujte s predstavnikom pooblaščenega servisne mreže vozila in tako preverite, ali je predvideno vzdrževanje avtomatskega menjalnika.

Če ni predpisano vzdrževanje, olja ni potrebno dolivati.

### Motnje delovanja

- če se med vožnjo na instrumentni plošči prikaže sporočilo »Preverite samod.menjalknik«, je to znak za okvaro.

Čimprej se posvetujte s predstavnikom servisne mreže za vaše vozilo.

- Če se med vožnjo na instrumentni plošči prikaže sporočilo »Pregrevanje samod.menjalknika«, čim prej zaustavite vozilo, da se menjalnik ohladi in sporočilo izgine;
- Odpravljanje težav na vozilu z avtomatskim menjalnikom. ➔ 5.30

V primeru okvare motorja ali električne napake (napaka akumulatorja), ki vpliva na delovanje avtomatskega menjalnika, poskrbite, da je vozilo ustrezno imobilizirano.



Če med manevriranjem udarite v podvozje vozila (na primer: udarec ob mejnik, višji pločnik ali drugo urbano opremo), se vozilo lahko poškoduje (na primer: deformacija ene od prem).

Da ne bi prišlo do nesreče, naj vozilo pregleda predstavnik servisne mreže za vaše vozilo.

## KLIC V SILI (1/3)

Če je vozilo opremljeno s funkcijo za klic v sili, lahko to funkcijo uporabite za samodejno ali ročno klicanje reševalne službe (brezplačno) v primeru nesreče ali slabosti, pri čemer se skrajša čas, ki ga reševalna služba potrebuje, da prispe na kraj nesreče.

**Opomba:** klic v sili deluje:

- v državah, ki jih pokrivajo povezane tele-matske službe za klic v sili in infrastruktura, združljiva s sistemom;
- odvisno od pokritosti omrežja v geografski regiji, kjer se vozilo vozi.

Če funkcijo za klic v sili uporabite za sporočanje nesreče, ki ste ji bili priča, morate vozilo zaustaviti čim bližje, na primernem mestu glede na razmere v prometu, da lahko reševalne službe določijo mesto vašega vozila in tako tudi mesto sporočene nesreče.

V vseh primerih upoštevajte lokalne zakonske predpise.

Klic v sili uporabljajte le v primeru nesreče, v kateri ste udeleženi ali ste ji bili priča, ali v primeru slabosti.

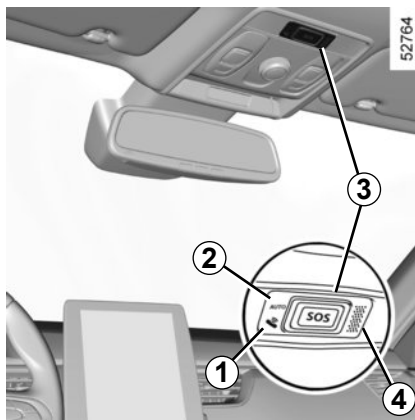

**1** Opozorilna lučka delovanja sistema:

- zelena: deluje (omrežje na voljo);
- izklopljena: ne deluje (omrežje ni na voljo);
- rdeče: napaka pri delovanju;
- utripajoča zelena: klic v teku.

**2** Opozorilna lučka samodejnega načina;

**3** Gumb SOS;

**4** Mikrofon;

**5** Zvočnik.

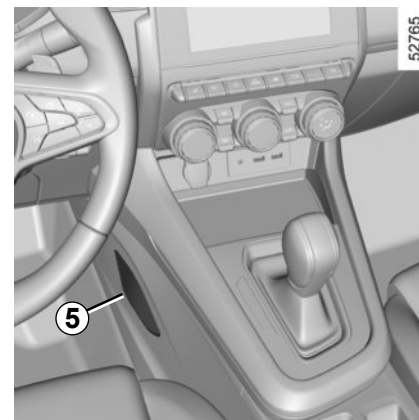

Klic se vedno izvede v naslednjem zaporedju:

- vzpostavljen je klic za reševalno službo;
- pošljete podatke v zvezi z nesrečo (identifikacijska ploščica proizvajalca, lokalni čas klica, zadnji položaji vozila, smer vozila);
- glasovna komunikacija z reševalno službo;
- po potrebi je poklicana služba za nujno pomoč.

Funkcija za klic v sili deluje v dveh načinih:

- samodejni način;
- ročni način.

## KLIC V SILI (2/3)

### Samodejni način

Če se vklopi opozorilna lučka samodejnega načina 2 zelene barve, to potrjuje, da je vklopljen samodejni sistem.

Klic v sili se v primeru nesreče sproži avtomatsko, če je bila aktivirana varovalna oprema (zategovalniki varnostnih pasov, airbag itd.).

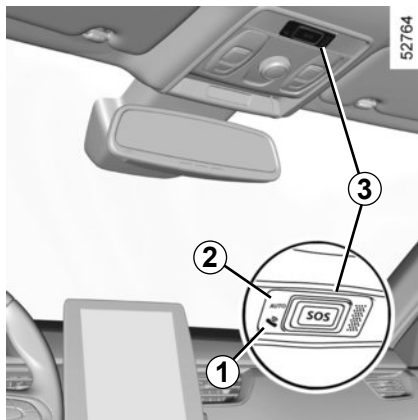

### Ročni način

Klic v sili izvedete tako, da:

- pritisnete gumb **3** in ga zadržite vsaj tri sekunde;
- ali
- petkrat pritisnete gumb **3** v desetih sekundah.



V primeru nesreče ostanite v bližini vozila, če mesto in prometne razmere to dopuščajo, da se lahko po potrebi hitro odzovete klicu iz klicnega centra.

V primeru nenamerne izvedbe postopka je mogoče klic preklicati tako, da pritisnete gumb **3** in ga držite približno dve sekundi, preden je vzpostavljen klic s klicnim centrom.

Ko je klic vzpostavljen, lahko klic konča le klicni center.

### Tesni način

(glede na lokalno zakonodajo)

Testni način je na voljo le predstavnikom servisne mreže, ki lahko preverijo, ali funkcija klica v sili deluje pravilno.

Za uporabo testnega načina:

- trikrat kratko pritisnete gumb **3**;
- počakajte približno 15 sekund;
- trikrat kratko pritisnete gumb **3**.

Izhod iz testnega načina je samodejen.

## KLIC V SILI (3/3)

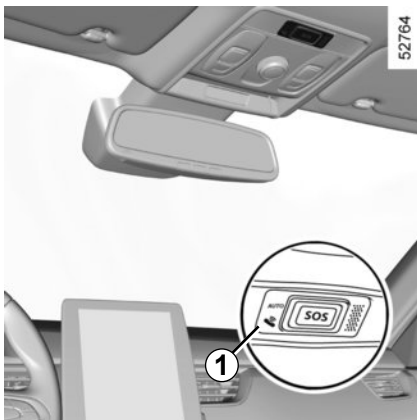

### Motnje delovanja

V nekaterih primerih klic v sili morda ne bo deloval (npr. ko je akumulator skoraj prazen).

Ko sistem zazna napako delovanja, opozorilna lučka **1** sveti rdeče več kot 30 minut; čim prej se posvetujte s predstavnikom servisne mreže.

Sistem deluje s temu namenjeno baterijo. Življenjska doba akumulatorja je približno štiri leta (opozorilna lučka **1** začne svetiti rdeče, ko se začne približevati izteku).

Obrnite se na predstavnika servisne mreže za vaše vozilo.



Za zagotavljanje vaše varnosti in pravilnega delovanja sistema mora kakršen koli poseg na akumulatorju (odstranitev, odklop itd.) izvesti usposobljen strokovnjak.

### Nevarnost opeklin zaradi električnega udara.

Obvezno morate upoštevati predpisane roke za zamenjavo (ne smete jih prekoračiti), ki so navedeni v navodilih za vzdrževanje.

Tip akumulatorja je specifičen. Obvezno ga je potrebno zamenjati z enakim tipom.

Pokličite predstavnika servisne mreže za vaše vozilo.

Brez funkcije za klic v sili sistema ni mogoče izslediti in ne bo pod stalnim nadzorom. Podatki se samodejno in neprestano brišejo, sistem pa shrani samo zadnje tri položaje vozila.

Podatki se pošljejo samo v primeru klica v sili. Podatki, poslani klicnemu centru, se obravnavajo v skladu z veljavno zakonodajo za zaščito osebnih podatkov v vaši državi. Sistem shrani zgodovino dejavnosti za samo 13 ur.

Lastnik vozila ima pravico dostopati do svojih podatkov. Zahteva lahko, da se podatki popravijo, izbrišejo ali zaklenejo.

# 3. poglavje: Za vaše udobje

|  |      |
|--|------|
| Multi-Sense . . . . .  | 3.2  |
| Zračniki . . . . .   | 3.3  |
| Ročna klimatska naprava, gretje . . . . .                    | 3.5  |
| Avtomatska klimatska naprava . . . . .                       | 3.9  |
| Klimatska naprava: pojasnila in nasveti za uporabo . . . . . | 3.13 |
| Multimedijska oprema . . . . .                               | 3.16 |
| Električni pomik stekel . . . . .                            | 3.19 |
| Strešno okno z električnim upravljanjem . . . . .            | 3.21 |
| Senčnik . . . . .  | 3.24 |
| Éclairage intérieur . . . . .                                | 3.25 |
| Odlagalna mesta potniškega prostora, oprema . . . . .        | 3.27 |
| Vtičnica za dodatno opremo . . . . .                         | 3.31 |
| Vzglavniki na zadnjih sedežih . . . . .                      | 3.32 |
| Zadnja sedežna klop: funkcije . . . . .                      | 3.33 |
| Prtljažnik . . . . .   | 3.34 |
| Zadnja polica . . . . .                                      | 3.35 |
| Odlagalni prtljažni prostor . . . . .                        | 3.36 |
| Prevoz tovora v prtljažnem prostoru . . . . .                | 3.37 |
| Prevoz tovora: vlečna kljuka . . . . .                       | 3.38 |
| Strešni nosilci, antena . . . . .                            | 3.39 |

## MULTI-SENSE

Sistem MULTI-SENSE omogoča izbiro med tremi načini vožnje, prek katerih je mogoče (odvisno od vozila) upravljati vožnjo, prostorsko osvetlitev, udobje in zvok motorja:

- načina Eco in Sport sta vnaprej konfigurirana, pri čemer ju je mogoče delno prilagoditi (prostorska osvetlitev itd.);
- način My Sense je mogoče prilagoditi.

Načini vožnje vplivajo na:

- servovolani;
- odzivnost motorja in menjalnika.

Vplivajo tudi na:

- osvetlitev potniškega prostora in instrumentne plošče;
- informacije na instrumentni plošči;
- zvok motorja (odvisno od vozila).

Vsi načini vožnje imajo posebne nastavitve motorja, ki jih ni mogoče prilagoditi.

### Način Eco

Način Eco zagotavlja varčevanje z energijo. Krmiljenje je nemoteno, upravljanje motorja in menjalnika pa omogoča manjšo porabo. Klimatska naprava in gretje sta upravljana tako, da se uporabljata samo, ko je potrebno. ➔ 2.19

### NačinSport

Ta način omogoča večjo odzivnost motorja in menjalnika. Krmiljenje je trdnjše.

### NačinMy Sense

Z uporabo standardnih privzetih nastavitev vozila je mogoče ta način uporabiti za ročno konfiguracijo vožnje, prostorske osvetlitve, udobja in zvoka motorja (odvisno od vozila).

Po zaustavitvi motorja se vozilo vedno ponovno zažene v načinu My Sense.

v vseh načinih lahko spremenite barvo prostorske osvetlitve ter obliko zapisa informacij, prikazanih na instrumentni plošči in zaslону multimedijskega sistema. Poleg tega lahko nastavitve tudi ponastavite na privzete.

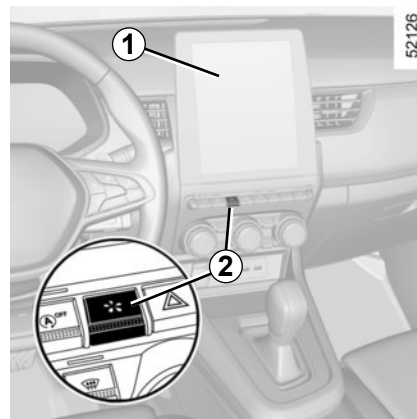

### Dostop do menija

Dostopate lahko do možnosti MULTI-SENSE, odvisno od vozila:

- prek zaslona multimedijskega sistema **1**;
- z uporabo stikala **2**.

Za dodatne informacije glejte navodila multimedijskega sistema.

## ZRAČNIKI, izhodi zraka (1/2)

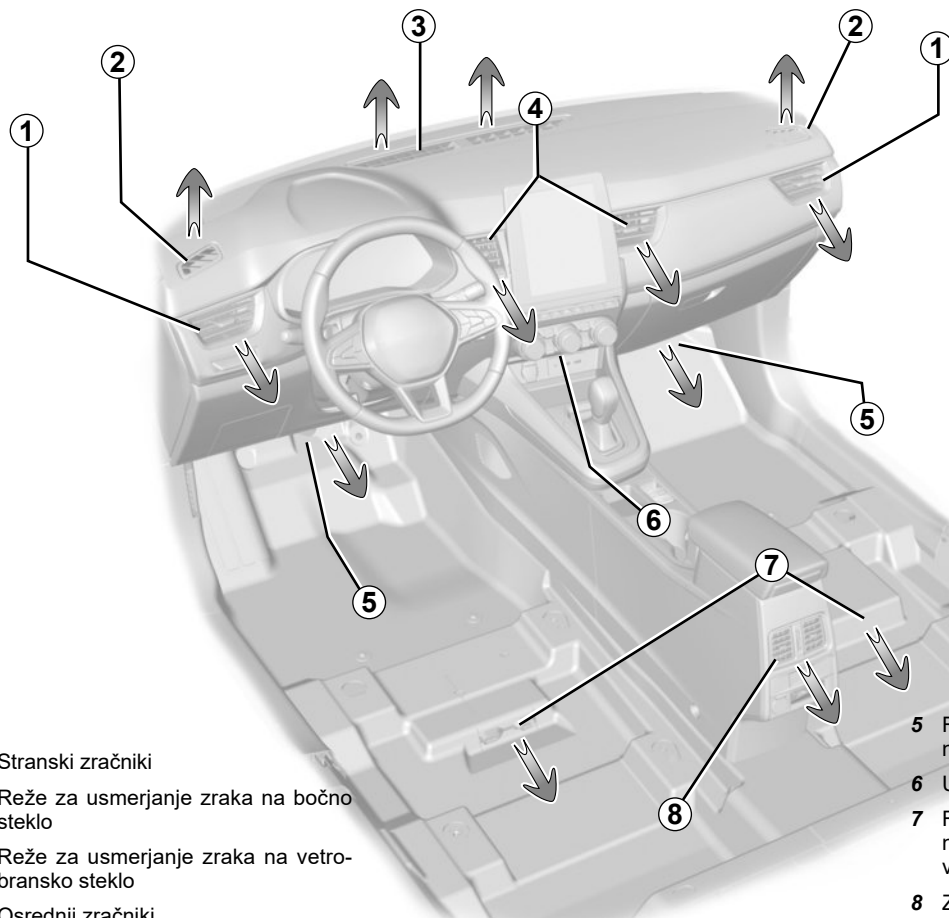

- 1 Stranski zračniki
- 2 Reže za usmerjanje zraka na bočno steklo
- 3 Reže za usmerjanje zraka na vetrobransko steklo
- 4 Osrednji zračniki

- 5 Reže za usmerjanje toplega zraka k nogam potnikov spredaj
- 6 Upravljalna plošča
- 7 Reže za usmerjanje toplega zraka k nogam potnikov zadaj (odvisno od vozila)
- 8 Zračniki v zadnji konzoli

## ZRAČNIKI, izhodi zraka (2/2)

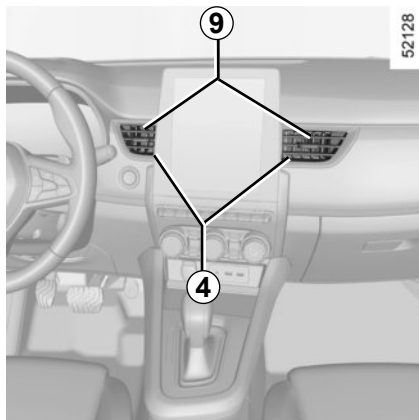

### Osrednji 4, stranski 1 in zadnji zračniki 8

#### Nastavitev količine zraka

Zapiranje: pomaknite drsnik 9 proti zunanji strani vozila prek trde točke.

Odpiranje: pomikajte drsnik 9 proti notranji strani vozila.

#### Usmerjanje

Premaknite drsnik 9 v želeni položaj.

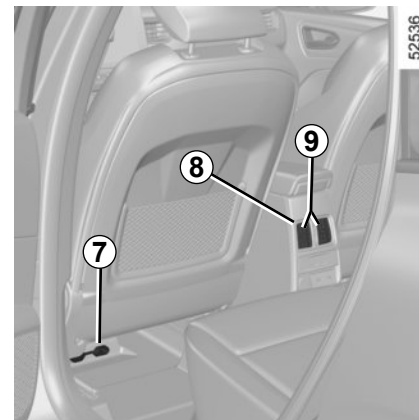
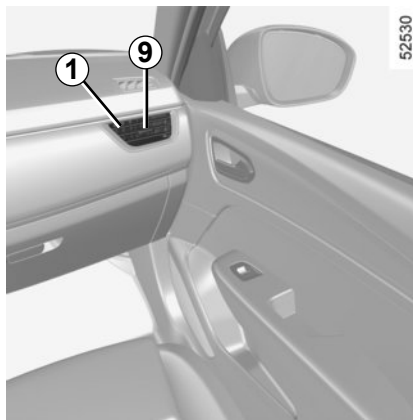

### Zadnji sedeži

(pri nekaterih izvedenkah vozila)

Izhodi zraka proti nogam potnikov 8.

Na zračnike ne pritrujite nobenih predmetov (npr. nosilca za telefon).

**Obstaja nevarnost poškodb.**



V krogotok za prezračevanje vozila ne vstavljajte ničesar (na primer ob pojavu neprijetnih vonjev ...).

**Obstaja nevarnost poškodb ali nastanka požara.**



## GRETJE, ROČNA KLIMATSKA NAPRAVA (1/4)

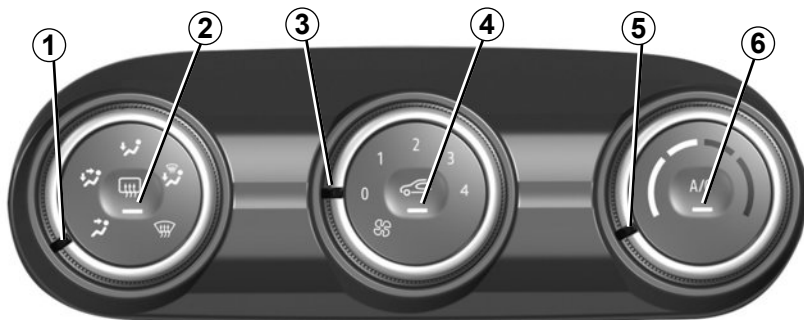

### Stikala za upravljanje

(odvisno od izvedbe vozila)

- 1 Porazdelitev zraka v potniškem prostoru.
- 2 Ogrevanje/razmegljevanje zadnjega stekla in (odvisno od vozila) vzratnih ogledal.
- 3 Nastavitev količine dovajanega zraka.
- 4 Reciklaža zraka
- 5 Uravnavanje temperature zraka
- 6 Klimatska naprava

### Vključitev ali izključitev klimatske naprave

S tipko **6** lahko vključite (prižgana lučka) ali izključite (ugasnjena lučka) delovanje klimatske naprave.

Vklop ni mogoč, če je gumb **3** nastavljen na »0«.

### Uporaba klimatske naprave omogoča:

- znižanje temperature v notranjosti potniškega prostora;
- hitrejšo odrositev stekel.

45900

# GRETJE, ROČNA KLIMATSKA NAPRAVA (2/4)

## Porazdelitev zraka v notranjosti

Možnih je pet razporeditev zraka. Za izbiro ustreznih razporeditev zraka obračajte gumb **1**.



Ves zrak je usmerjen do rež za dovajanje zraka na vetrobransko steklo in na prednja bočna stekla.



Zrak je usmerjen do rež za dovod zraka na prednja bočna stekla, na vetrobransko steklo in k nogam potnikov.



Skoraj ves zrak je usmerjen k nogam potnikov.



Zrak je usmerjen do zračnikov na armaturni plošči, k nogam potnikov na prednjih sedežih in glede na vozilo, do potnikov v drugi vrsti sedežev.



Pretok zraka je v glavnem usmerjen do zračnikov na armaturni plošči.

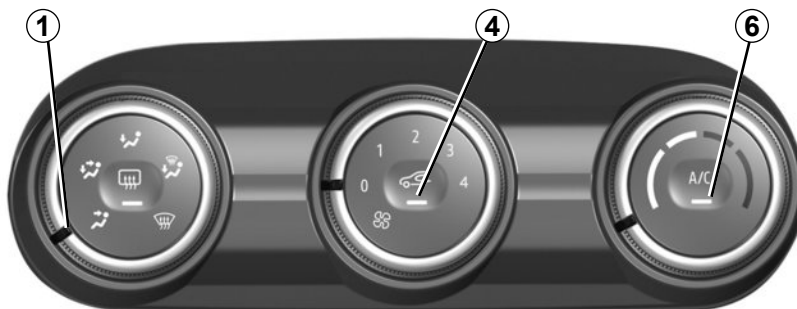

45900

## Gumb za vključitev reciklaže zraka

Pritisnite gumb **4**: vklopi se opozorilna lučka na gumbu. V teh pogojih zrak v potniškem prostoru kroži brez dovajanja zunanjega zraka.

## Reciklaža zraka omogoča:

- izolacijo notranjosti pred zunanjim zrakom (vožnja na bolj onesnaženih območjih itd.);
- hitrejše hlajenje potniškega prostora.

Če klimatska naprava ni vklopljena (»A/C« lučka na stikalu **6** je izklopljena), lahko daljša uporaba recikliranega zraka povzroči rošenje bočnih stekel in vetrobranskega stekla ter druge nevarnosti zaradi prisotnosti nerekicliranega zraka v potniškem prostoru. Zato priporočamo, da vključite običajen način prezračevanja (zunanji zrak) s ponovnim pritiskom na tipko **4**, takoj ko reciklaža zraka ni več potrebna.

## GRETJE, ROČNA KLIMATSKA NAPRAVA (3/4)

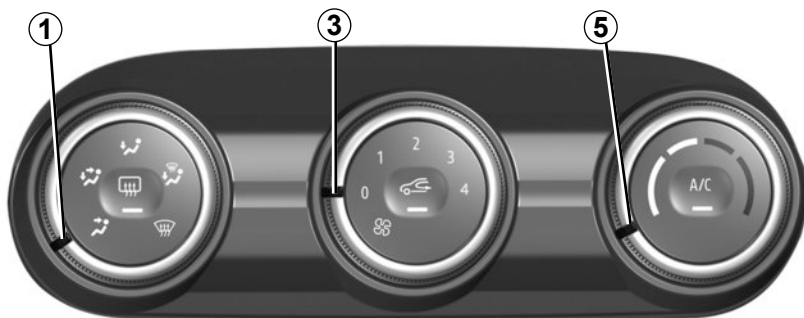

### Nastavitev količine dovajanega zraka

Pomikajte ročico **3**. Bolj kot je gumb obrnjen v desno, večja je količina dovajanega zraka. Če želite zapreti dotok zraka, prestavite gumb **3** v položaj »0«.

Sistem je deaktiviran: hitrost ventilatorja je nič (pri mirujočem vozilu). Med vožnjo lahko kljub temu občutite rahel pretok zraka.

Uporaba položaja  na gumbu **1** samodejno povzroči odtekanje zraka zaradi preprečevanja rošenja vetrobranskega stekla.

### Uravnavanje temperature zraka

Zasukajte stikalo **5** glede na zeleno temperaturo. Bolj kot je oznaka v rdečem območju, višja je temperatura.

Pri daljši uporabi klimatske naprave lahko pride do prevelike ohlaiditve potniškega prostora. Za zvišanje temperature zasukajte gumb **5** v desno.

## GRETJE, ROČNA KLIMATSKA NAPRAVA (4/4)

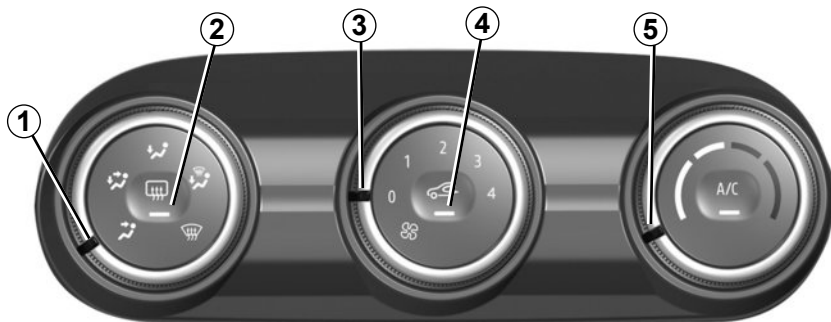

45900

### Gretje zadnjega stekla (za odstranitev ledu in rose)

Pri delujočem motorju pritisnite tipko **2**. Prižge se ustrezna kontrolna lučka.

Ta funkcija omogoča hitro sušenje zadnjega stekla in ogrevanih zunanjih ogledal (za vozila, ki so s tem opremljena).

**Funkcijo izklopite** tako, da znova pritisnete gumb **2**. Kontrolna lučka ugasne.

Drugače se sušenje stekla izključi samodejno.

### Hitro sušenje stekel

Pomaknite gumb **1**, **3** in **5** na položaje



- sušenje stekel;
- hitrost prezračevanja **3** ali **4**;
- najvišja temperatura.

Pritisnite gumb **4**, da onemogočite recikliranje zraka (lučka izklopljena), in gumb **2** za vklop gretja zadnjega stekla (lučka vklopljena).

Ko je vklopljen klimatski sistem, se kroženje zraka samodejno vklopi glede na pogoje, kot je hitrost vozila, da je zrak bolj ugoden. Če pritisnete **4**, onemogočite to funkcijo.

## AVTOMATSKA KLIMATSKA NAPRAVA (1/4)

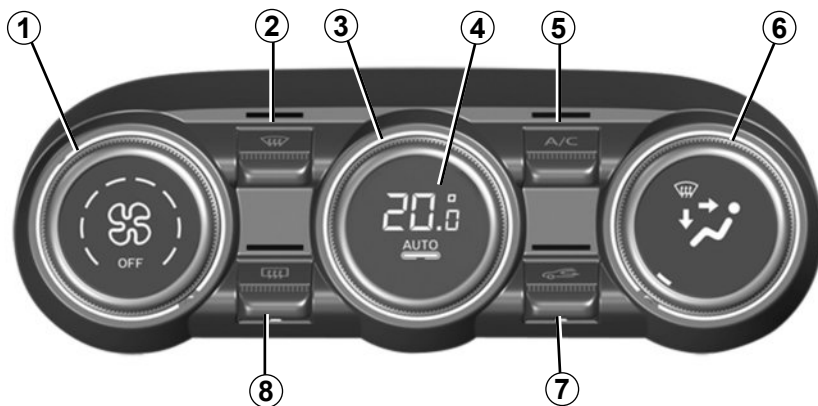

44945

### Stikala za upravljanje

(pri nekaterih izvedenkah)

- 1 Nastavitev količine dovajanega zraka.
- 2 Funkcija za boljšo vidljivost.
- 3 Uravnavanje temperature zraka.
- 4 Vklon samodejnega načina delovanja.
- 5 Upravljanje klimatske naprave.
- 6 Porazdelitev zraka v potniškem prostoru.
- 7 Reciklaža zraka.
- 8 Ogrevanje/razmegljevanje zadnjega stekla in (odvisno od vozila) vzratnih ogledal.

### Avtomatski način delovanja

Avtomatska klimatska naprava zagotavlja (razen ob uporabi v ekstremnih razmerah) udobje v potniškem prostoru, dobro stopnjo vidljivosti ter optimalno porabo goriva. Sistem upravlja hitrost prezračevanja, porazdelitev in reciklažo zraka, vklop ali izklop klimatske naprave in temperaturo zraka.

**AUTO:** omogoča optimalno doseganje izbrane temperature glede na zunanje pogoje. Pritisnite gumb **4**.

### Nastavitev količine dovajanega zraka

Sistem v avtomatskem načinu delovanja klimatske naprave prilagaja jakost prezračevanja, da doseže in vzdržuje izbrano temperaturo (raven udobja).

Hitrost prezračevanja lahko kadar koli spremenite z obračnanjem gumba **1** za povečanje ali zmanjšanje hitrosti prezračevanja.

### Uravnavanje temperature zraka

Zasukajte stikalo **3** glede na zeleno temperaturo.

Bolj kot je stikalo obrnjeno v desno, tem višja je temperatura.

S kakršnim koli posegom na gumbu **AUTO** sprožite izklop avtomatskega načina delovanja.

## AVTOMATSKA KLIMATSKA NAPRAVA (2/4)

### Funkcija za boljšo vidljivost (za hitro odstranjevanje ledu in rose z vetrobranskega stekla)

Pritisnite gumb **2**: prižge se opozorilna lučka na gumbu.

Ta funkcija omogoča hitro razmegljevanje in odstranjevanje ledu z vetrobranskega, zadnjega in sprednjih bočnih stekel, ter z zunanjih ogledal (odvisno od izvedenke vozila). Samodejno vklopi funkciji delovanja klimatske naprave in ogrevanja zadnjega stekla.

Za izklop gretja zadnjega stekla pritisnite gumb **8**. Lučka na gumbu ugasne.

**To funkcijo izključite** s pritiskom gumba **2** ali **4**.

Nekatere tipke imajo kontrolno lučko, ki prikazuje stanje funkcije.

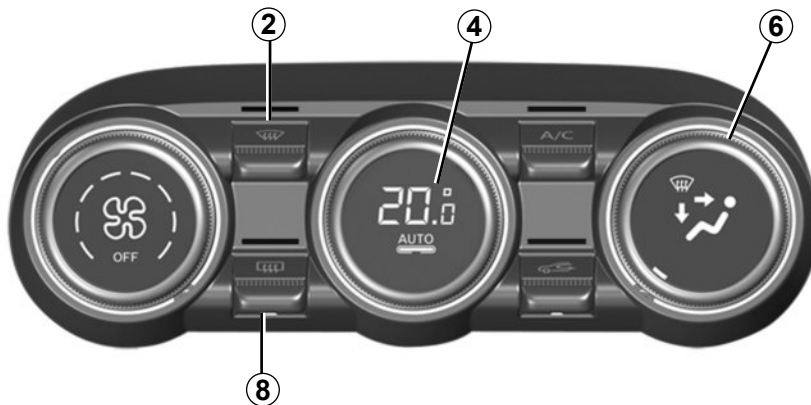

44945

### Sprememba porazdelitve zraka v potniškem prostoru

Obračajte gumb **6**. Prižge se kontrolna lučka na izbranem gumbu.



Ves zrak je usmerjen do rež za dovajanje zraka na vetrobransko steklo in na prednja bočna stekla.



Zrak je usmerjen do rež za dovod zraka na prednja bočna stekla, na vetrobransko steklo in k nogam potnikov.



Zrak je usmerjen do zračnikov na armaturni plošči, k nogam potnikov na prednjih sedežih in glede na vozilo, do potnikov v drugi vrsti sedežev.



Pretok zraka je v glavnem usmerjen do zračnikov na armaturni plošči.



Pretok zraka je usmerjen predvsem proti vznožju nog.



### Gretje zadnjega stekla (za odstranitev ledu in rose)

Pritisnite gumb **8**: vklopi se opozorilna lučka na gumbu. Ta funkcija omogoča odmrzovanje in razmegljevanje zadnjega stekla in odmrzovanje zunanjih ogledal (pri vozilih s to funkcijo).

**To funkcijo izklopite** tako, da znova pritisnete gumb **8**. Razmegljevanje stekla se izključi samodejno.

### Vključitev ali izključitev klimatske naprave

Pri avtomatskem načinu delovanja klimatske naprave sistem upravlja vklop ali izklop klimatske naprave glede na zunanje vremenske pogoje.

Pritisnite gumb **5** za izklop klimatske naprave. Vgrajena opozorilna lučka bo ugasnila.

## AVTOMATSKA KLIMATSKA NAPRAVA (4/4)

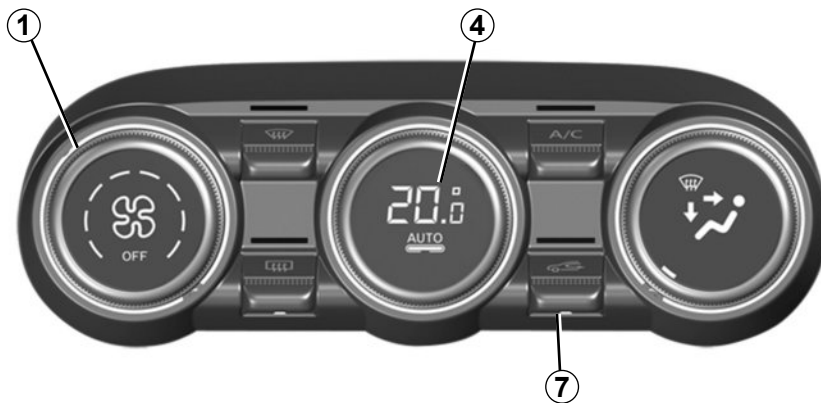

### Vključevanje recikliranja ali notranjega kroženja zraka (z izolacijo potniškega prostora)

Ta funkcija se upravlja samodejno, vendar jo lahko vključite tudi ročno; v tem primeru vključitev funkcije označuje kontrolna lučka na gumbu 7.

Sušenje/odmrzovanje stekla ima v vseh primerih prednost pred reciklažo zraka.

### Ročno upravljanje

Pritisnite gumb 7: prižge se opozorilna lučka na gumbu.

Daljša izolacija potniškega prostora pred zunanjim zrakom lahko povzroči nekoliko neprijeten vonj v notranjosti in zarositev stekel.

Da bi se temu izognili, se reciklaža zraka po določenem času samodejno onemogoči.

Zato priporočamo, da vključite samodejni način delovanja s ponovnim pritiskom na tipko 7, takoj ko reciklaža zraka ni več potrebna.

### Zaustavitev sistema

Za izklopitev sistema gumb 1 zasukajte na »OFF«. Za vklop ponovno zasukajte gumb 1, da prilagodite hitrost prezračevanja, ali pritisnite gumb 4.

Delovanje klimatske naprave povzroči večjo porabo goriva (zato izključite klimatsko napravo, kadar je ne potrebujete).

Ko je vklopljen klimatski sistem, se kroženje zraka samodejno vklopi glede na pogoje, kot je hitrost vozila, da je zrak bolj ugoden. Če pritisnete 7, onemogočite to funkcijo.



# KLIMATSKA NAPRAVA: informacije in nasveti za uporabo (1/3)

## Praktični nasveti

V nekaterih primerih (izključena klimatska naprava, vključena reciklaža zraka, izključeno prezračevanje ali nizka hitrost prezračevanja itd.), se lahko stekla v vozilu zarosijo.

Pri zarošeni steklih uporabite »**funkcijo za boljšo vidljivost**«, da se stekla posušijo, nato pa vklopite klimatsko napravo v avtomatskem načinu delovanja, da preprečite ponovno zarositev.

### Vozila z načinom ECO

Vklop načina ECO lahko zmanjša učinkovitost klimatske naprave. ➔ 2.19.



V krogotok za prezračevanje vozila ne vstavljajte ničesar (na primer ob pojavu neprijetnih vonjev ...).

**Obstaja nevarnost poškodb ali nastanka požara.**

## Poraba goriva

Med uporabo klimatske naprave je treba računati na povečano porabo goriva (predvsem med mestno vožnjo).

Pri vozilih s klimatsko napravo brez avtomatskega načina delovanja izklopite sistem, ko ga ne potrebujete več.

### Nasveti za zmanjšanje porabe goriva in okolju prijaznejšo vožnjo

Vozite z odprtimi zračniki in zaprtimi okni. Če je bilo vozilo parkirano na soncu, za nekaj minut odprite vrata, da pred zagonom motorja izpustite vroč zrak iz vozila.

## Vzdrževanje

Za pogostnost kontrol glejte dokument za vzdrževanje vašega vozila.

Sistem klimatske naprave uporabljajte redno, tudi v hladnem vremenu, zaženite ga vsaj enkrat mesečno za približno 5 minut.

## Motnje pri delovanju

V primeru motenj pri delovanju se posvetujte s predstavnikom servisne mreže za vaše vozilo.

– **Manj učinkovito ogrevanje in sušenje stekla oziroma slabše delovanje klimatske naprave.**

Do tega pojava lahko pride zaradi zamazanosti vložka filtra potniškega prostora.

– **Zrak se ne ohlaja.**

Preverite, ali so vsa stikala in nastavitveni gumbi v pravih položajih in ali ni mogoče pregorela kakšna varovalka. Če je vse v redu, izklopite napravo.

## Pod vozilom se nabira voda

Po daljši uporabi klimatske naprave je normalno, če pod vozilom opazite vodo (ki je posledica kondenzacije).



**Ne odpirajte krogotoka s hladnim sredstvom.** Slednje je nevarno za oči in kožo.

## KLIMATSKA NAPRAVA: informacije in nasveti za uporabo (2/3)

Krogotok hladilne tekočine (v katerem so nekateri sestavni deli hermetično zaprti) lahko vsebuje fluorirane toplogredne pline.

### Hladilna tekočina R-134a

Ovisno od vozila, naslednje informacije so na nalepki **A** v notranjosti motornega prostora.

Prisotnost in lokacija podatkov na nalepki **A** sta odvisni od vozila.



**Ne odpirajte krogotoka s hladilnim sredstvom.** Tekočina lahko poškoduje oči in kožo.



Pred kakršnim koli posegom v motornem prostoru obvezno izključite kontakt. ➔ 2.4 ali ➔ 2.5



**Tip hladilne tekočine**



**(XXX) Tip olja v krogotoku klimatske naprave**



**Vnetljiv izdelek**



**Glejte navodila za uporabo**



**Vzdrževanje**

x,xxx kg

Količina hladilnega sredstva v vozilu.

Potencial globalnega segrevanja (GWP): xxxxx

Potencial globalnega segrevanja (ekvivalent CO2).

Ekvivalent CO2: x,xx t

Teža in količina ekvivalenta CO2.



59951



59945

## KLIMATSKA NAPRAVA: informacije in nasveti za uporabo (3/3)

### Hladilna tekočina R-1234yf

Odvisno od vozila, naslednje informacije so na nalepki **B** v notranjosti motornega prostora.

Prisotnost in lokacija podatkov na nalepki **B** sta odvisni od vozila.

Tip hladilnega sredstva motorja TCe 260: R-1234yf.



Pazite, da ne boste uporabili hladilnih sredstev, ki ne ustrezajo specifikacijam. **Obstaja nevarnost poškodb.**

Hladilno sredstvo je pod visokim tlakom in je lahko glede na specifikacijo tudi vnetljivo. **Obstaja nevarnost poškodb.**

Obrnite se na predstavnika pooblaščenega servisne mreže.



Tip hladilne tekočine



(XXX) Tip olja v krogotoku klimatske naprave



Vnetljiv izdelek



Glejte navodila za uporabo



Vzdrževanje

x,xxx kg

Količina hladilnega sredstva v vozilu.

Potencial globalnega segrevanja (GWP): xxxxx

Potencial globalnega segrevanja (ekvivalent CO<sub>2</sub>).

Ekvivalent CO<sub>2</sub>: x,xx t

Teža in količina ekvivalenta CO<sub>2</sub>.



59944



59952

## MULTIMEDIJSKA OPREMA (1/3)

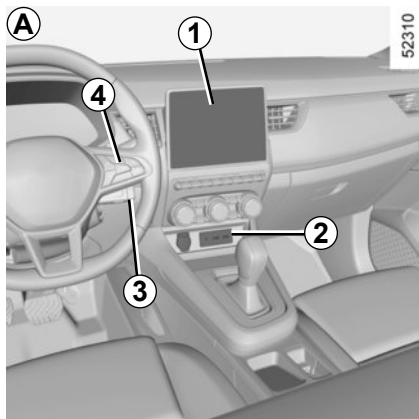

### Multimedijski sistem A, B ali radijski sistem C

Namestitvev in delovanje opreme se lahko razlikuje, odvisno od vozila.

- 1 Zaslonski multimedijski sistem;
- 2 Vtičnice za multimedijsko opremo;
- 3 Stikala pod volanom;
- 4 Stikala na volanu;
- 5 Avtoradio.

Za dodatne informacije glejte navodila multimedijskega sistema.

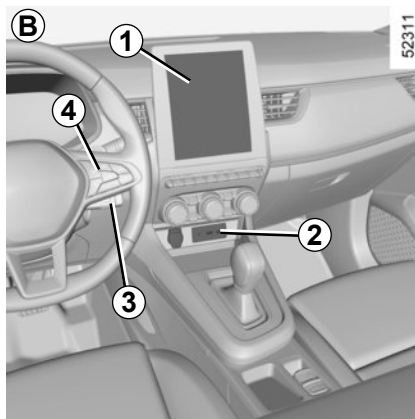

### Vtičnice za multimedijsko opremo 2

Uporabite lahko vtičnice USB za dostop do multimedijskih vsebin svoje dodatne opreme in posodobitev sistema.

Različne vire lahko izberete na zaslonu multimedijskega sistema ali prek radijskega sistema in s stikali na volanu.

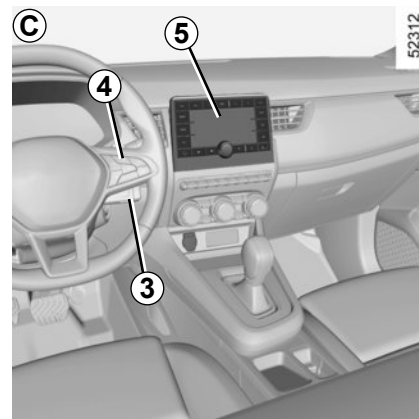

Vtičnice USB so namenjene tudi za polnjenje dodatne opreme, ki so jo odobrile naše tehnične službe in katere moč ne sme presegati 12 vatov (5 V) na vtičnico.

Vtičnica JACK omogoča poslušanje zvočnih vsebin s pomožnim kablom.



Moč dodatne opreme, ki jo priključite, ne sme presegati 12 vatov.

**Obstaja nevarnost požara.**

## MULTIMEDIJSKA OPREMA (2/3)



### Stikala na volanu 4

Uporabite lahko stikala za prostoročno telefoniranje 6 in glasovno prepoznavanje 7, če so vozila z njimi opremljena.

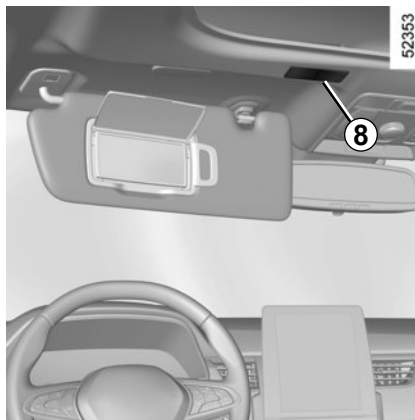

### Mikrofon 8



#### Uporaba telefona

Svetujemo vam, da vedno upoštevate veljavne zakonske predpise glede uporabe teh naprav.

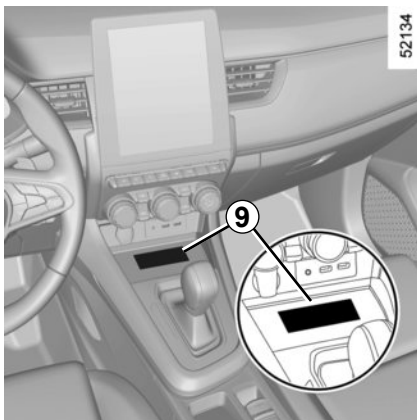

### Brezžični polnilnik 9 (odvisno od vozila)

➔ 3.27

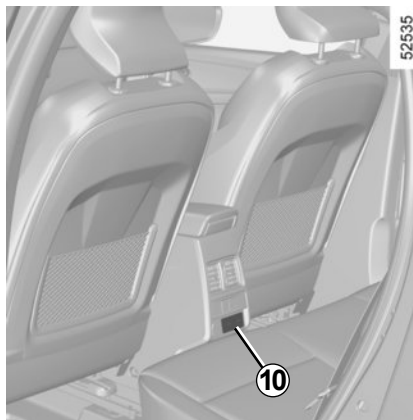

### Vtičnice za multimedijško opremo 10

(odvisno od vozila)

Uporabite lahko vtičnice USB.

Vtičnice USB lahko uporabite za polnjenje pripomočkov z največjo nazivno močjo 10,5 vata (5 voltov) na vtičnico, kar je odobril naš tehnični oddelek.



#### Uporaba telefona

Svetujemo vam, da vedno upoštevate veljavne zakonske predpise glede uporabe teh naprav.

## POMIK STEKEL (1/2)

Ti sistemi delujejo pri vključenem ali izključenem kontaktu do odpiranja enih od prednjih vrat (največ 3 minute).



### Voznikova odgovornost

Kartice ali ključa nikoli ne pustite v vozilu z otrokom, niti za kratek čas, če v njem ostane otrok, odrasla oseba, ki potrebuje pomoč drugih, ali žival.

Ta bi namreč lahko ogrožal sebe ali druge osebe z zagonom motorja, z vključitvijo opreme, kot je na primer pomik stekla, ali zaklepanje vrat.

Če se kateri koli del telesa ujame, oziroma priščipne, takoj obrnite smer okna s pritiskom na ustrezno stikalo.

**Obstaja nevarnost resnih poškodb.**

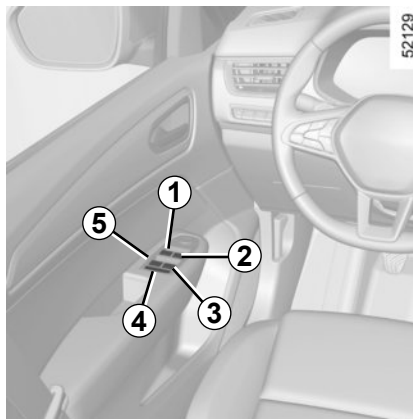

52129

### Impulzni električni pomik stekel

Na kratko do konca pritisnite ali dvignite stikalo za steklo: steklo se bo popolnoma dvignilo ali spustilo. Če med spuščanjem ali dviganjem pritisnete stikalo, se steklo ustavi.

**Opomba:** stekla na zadnjih vratih se ne spustijo do konca.

Na voznikovem sedežu uporabite stikalo:

- 1 za steklo na voznikovi strani,
- 2 za steklo na sovoznikovi strani,
- 3 in 5 za zadnja stekla.

Na ostalih sedežih uporabite stikalo 6.

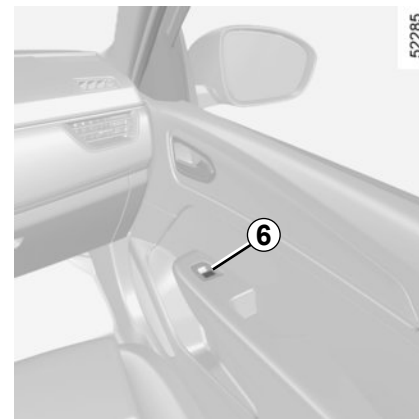

52285

Ne naslanjajte predmetov na delno odprto steklo: obstaja nevarnost, da se pokvari mehanizem za pomik stekla.



### Varovanje potnikov

Voznik lahko onemogoči pomik sprednjih in zadnjih stekel za vse potnike, tudi zase, s pritiskom na stikalo 4. Na instrumentni plošči se prikaže potrditveno sporočilo.

## POMIK STEKEL (2/2)

### Impulzni električni pomik stekel (nadaljevanje)

**Opomba:** če steklo pri zapiranju naleti na odpor (npr. veja drevesa itd.), se ustavi in za nekaj centimetrov spusti.

### Daljinsko zapiranje stekel

Če pri zaklepanju vrat z zunanje strani **dvakrat pritisnete gumb za zaklepanje na voznikovih vratih** v prostoročnem načinu, **na kartici ali, odvisno od vozila, na ključu**, se bodo vsa stekla (in glede na vozilo tudi strešno okno), ki so opremljena z impulznim električnim pomikom, samodejno zaprla.

Kljub temu je vključitev tega sistema priporočljiva samo, če ima uporabnik dober pregled nad vozilom in ni nikogar v vozilu.

### Motnje delovanja

Če se steklo noče zapreti, sistem preide v način neimpulznega delovanja: potegnite stikalo tolikokrat, kot je potrebno, da se steklo popolnoma zapre (steklo se postopoma dviga), in pridržite stikalo za eno sekundo (še vedno na strani za zapiranje), nato pa popolnoma spustite in dvignite steklo, da ponovno vzpostavite pravilno delovanje sistema.

Po potrebi se posvetujte s predstavnikom servisne mreže za vaše vozilo.



Pri zapiranju oken pazite, da noben del telesa (npr. roka, dlan itd.) ni zunaj vozila.  
**Obstaja nevarnost resnih poškodb.**



## ELEKTRIČNO STREŠNO OKNO (1/3)

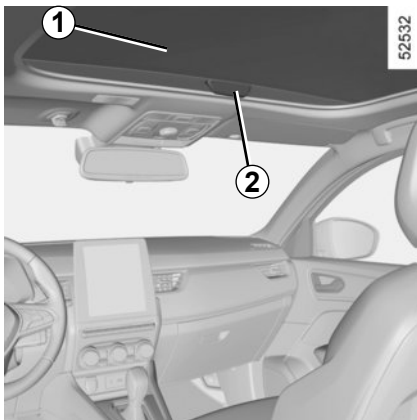

### Drсни pomik zavese 1

- **za odpiranje:** s potiskanjem ročice 2 nazaj premaknite zaveso v želeni položaj;
- **za zapiranje:** s potiskanjem ročice 2 naprej premaknite zaveso v želeni položaj.

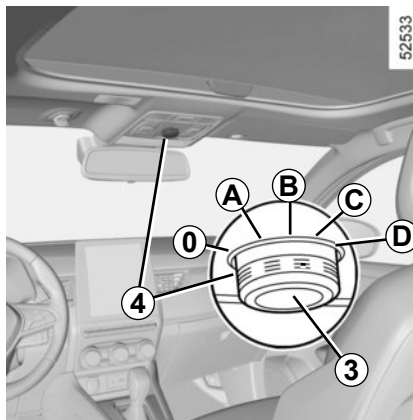

### Za drsni pomik strešnega okna

- **za dvižni pomik:** premaknite označeni položaj 3 v položaj A;
- **za odpiranje:** premaknite označeni položaj 3 v položaj B, C ali D glede na želeno stopnjo odprtosti;
- **za zapiranje:** premaknite označeni položaj 3 v položaj 0.



### Voznikova odgovornost

Nikoli ne zapuščajte vozila, niti za kratek čas, če v njem ostane žival, otrok ali odrasla oseba, ki potrebuje pomoč drugih.

Ta bi namreč lahko ogrožal sebe ali druge osebe z zagonom motorja, z vključitvijo opreme kot je na primer pomik stekla ali zaklepanje vrat.

V primeru priščipanja nemudoma odprite okno, tako da zasukate gumb 4 do konca v desno (položaj D).

**Obstaja nevarnost resnih poškodb.**



Pri vozilih, ki so opremljena s tem sistemom, se s tem postopkom vključi dodatno zaklepanje. ➔ 1.9

Prepričajte se, da ni nikogar v vozilu.

## ELEKTRIČNO STREŠNO OKNO (2/3)

### Daljinsko zapiranje strešnega okna

Če dvakrat zaporedoma pritisnete gumb za zaklepanje na kartici, se stekla in strešno okno samodejno zaprejo.

Kljub temu je vključitev tega sistema priporočljiva samo, če ima uporabnik dober pregled nad vozilom in ni nikogar v vozilu.

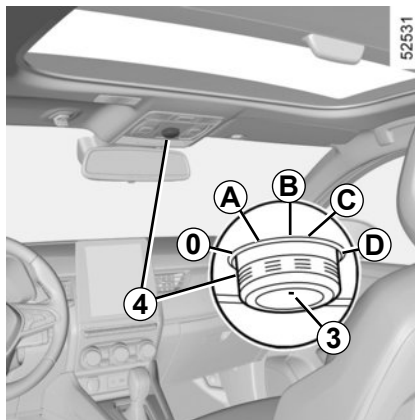

#### Posebnosti

Vaše vozilo je opremljeno s sistemom proti priščipanju: če strešno okno pri zapiranju naleti na odpor (npr.: veja ...), se ustavi in odmakne za nekaj centimetrov.

Po daljinskem zapiranju strešnega okna se s pritiskom na gumb **4** strešno okno vrne v položaj, v katerem je bilo pred zapiranjem.

Streha se ne odpre pri temperaturah, nižjih od  $-20^{\circ}\text{C}$ . Vendar pa se še vedno zapre.



Pri vozilih, ki so opremljena s tem sistemom, se s tem postopkom vključi dodatno zaklepanje. ➔ 1.9

Prepričajte se, da ni nikogar v vozilu.



Pri zapiranju strešnega okna pazite, da noben del telesa (npr. roka, dlan, ...) ni zunaj vozila.

**Obstaja nevarnost resnih poškodb.**

## ELEKTRIČNO STREŠNO OKNO (3/3)

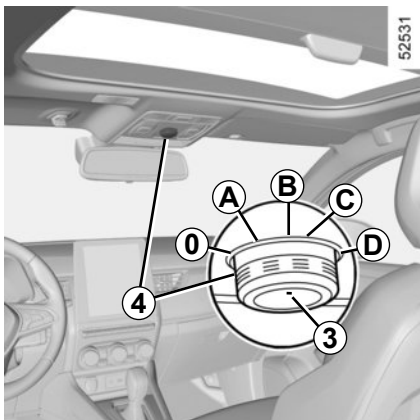

### motnje delovanja

Če strešnega okna ni mogoče zapreti, premaknite označeni položaj **3** v položaj **0** ter nato pritisnite in zadržite gumb **4**, dokler se strešno okno popolnoma ne zapre: obrnite se na predstavnika servisne mreže za vaše vozilo.

Pozor, med tem postopkom funkcija proti priščipanju strešnega okna ne deluje. Čimprej se posvetujte s predstavnikom servisnemreže za vaše vozilo.

### Priporočila za uporabo

#### – Vozilo s tovorom na strešnem prtljažniku

Pri prevozu tovora na strehi ni priporočljivo odpirati ali zapirati strešnega okna.

Preden premaknete strešno okno, preverite predmete in/ali dodatno opremo (nosilec za kolo, strešni potovalni kovček...), ki je nameščena na nosilnih drogovih prtljažnika: ta oprema mora biti pravilno nameščena in pritrjena, da zaradi njene namestitve ne bi bilo ovirano delovanje strešnega okna.

O možnih prilagoditvah vas bo seznanil predstavnik servisne mreže za vaše vozilo;

- **prepričajte se**, da je strešno okno dobro zaprto, ko zapuščate vozilo;
- **vsake tri mesece očistite** tesnilo s sredstvi, ki jih priporočajo naše tehnične službe;
- **ne odpirajte** strešnega okna takoj po dežju ali po pranju vozila.



#### Voznikova odgovornost

Nikoli ne zapuščajte vozila, niti za kratek čas, če v njem ostane žival, otrok ali odrasla oseba, ki potrebuje pomoč drugih.

Ta bi namreč lahko ogrožal sebe ali druge osebe z zagonom motorja, z vključitvijo opreme kot je na primer pomik stekla ali zaklepanje vrat.

V primeru priščipanja nemudoma odprite okno, tako da zasukate gumb **4** do konca v desno (položaj **D**).

**Obstaja nevarnost resnih poškodb.**

# SENČNIK



## Prednji senčniki

Preklopite senčnik **1** navzdol.

## Ogledala v senčniku

(pri nekaterih izvedenkah)

Dvignite pokrov **2**. Osvetlitev **3** je samodejna.



Pazite, da bo med vožnjo ogledalo pokrito s pokrovom.

**Obstaja nevarnost poškodb.**

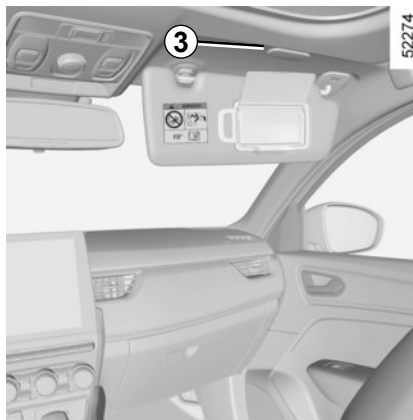

Zaradi varnostnih razlogov katerih koli prilagoditev ne izvajajte med vožnjo. **Tveganje za nesrečo.**

## NOTRANJA OSVETLITEV (1/2)

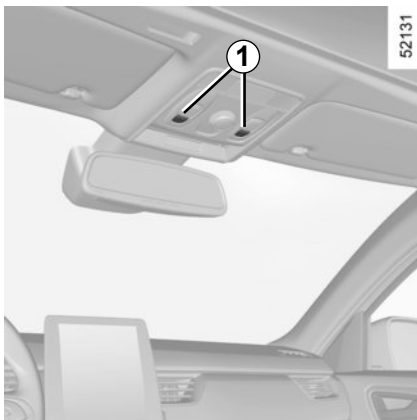

### Stropna lučka

S pritiskom na stikalo **1** sprožite:

- stalno osvetlitev;
- takojšnjo ugasnitev.



### Bralne lučke A

S pritiskom na stikalo **2** sprožite:

- stalno osvetlitev;
- prižiganje lučke ob odklepanju vozila ali ob odpiranju katerikoli vrat. Ugasne šele, ko so ta vrata pravilno zaprta in po preteku določenega časa;
- takojšen izklop.

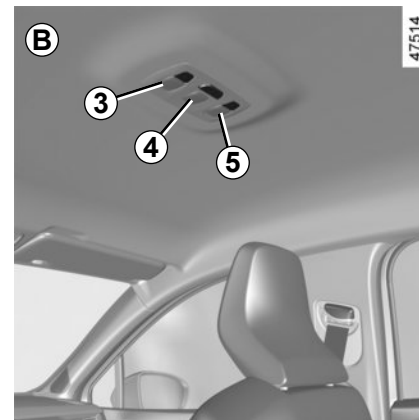

### Bralne lučke B

Za stalno osvetlitev pritisnite stikalo **3**, **4** ali **5**.

**Opomba:** pri vozilih z zaslonom multimedijskega sistema lahko ta zaslon uporabljate za izklop/vklop bralnih lučk, ki se vklopijo ob odpiranju vrat ali prtljažnika ➔ 1.21.

## NOTRANJA OSVETLITEV (2/2)

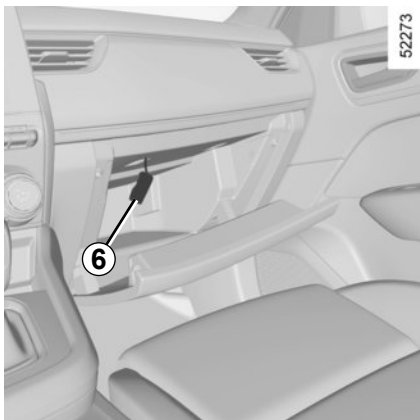

### Lučka v predalu za rokavice

Pri nekaterih izvedenkah se ob odpiranju pokrova prižge lučka 6.

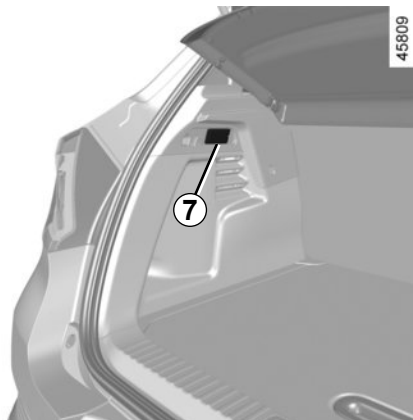

### Lučka v prtljažniku

Lučka 7 se prižge ob odpiranju prtljažnih vrat.

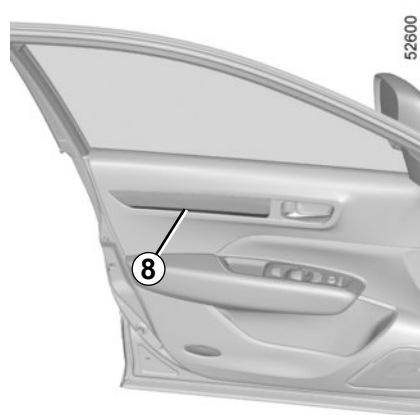

### Lučka osvetlitve sprednjih vrat (odvisno od vozila)

Lučka osvetlitve sprednjih vrat 8 zasveti, ko je funkcija vklopljena in vozilo odklenjeno.

Pri odklepanju in odpiranju bočnih ali prtljažnih vrat se za določen čas prižgejo stropne in talne lučke.

## ODLAGALNA MESTA, UREDITEV POTNIŠKEGA PROSTORA (1/4)

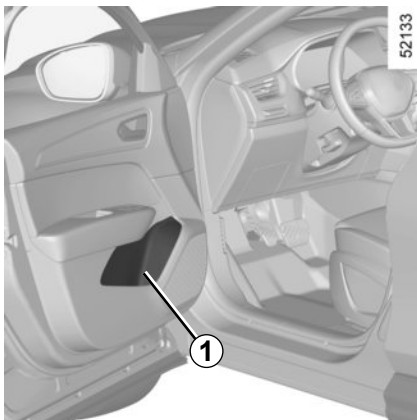

### Predali v prednjih vratih 1

Vanje lahko odložite 1,5-litrsko steklenico.

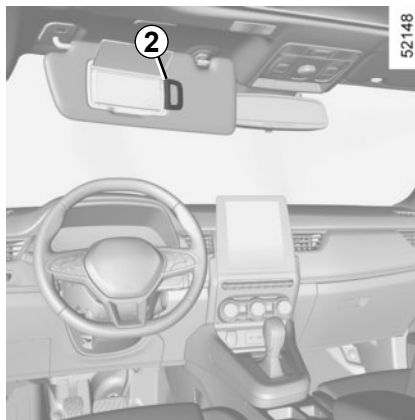

### Odlagalno mesto v senčniku 2

Uporabite za lahko za shranjevanje avtocestnih plačilnih listkov, kartic, itd.

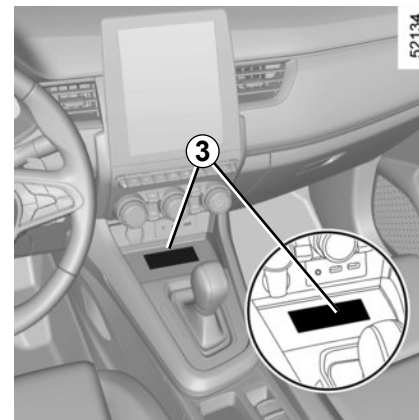

### Odlagalno mesto v osrednji konzoli/območje indukcijskega polnjenja 3

Za več informacij o območju indukcijskega polnjenja glejte navodila za multimedijško opremo.



Na podu pred voznikovim sedežem ne sme biti nobenih predmetov, ker lahko v primeru sunkovitega zaviranja zdrsnjejo pod pedale in onemogočijo njihovo uporabo.



Pazite, da v "odprtih" odlagalnih mestih ni naložen kakšen trd, težek ali koničast predmet, ki bi ga lahko pri zavijanju ali sunkovitem zaviranju odneslo v potnike.

## ODLAGALNA MESTA, UREDITEV POTNIŠKEGA PROSTORA (2/4)

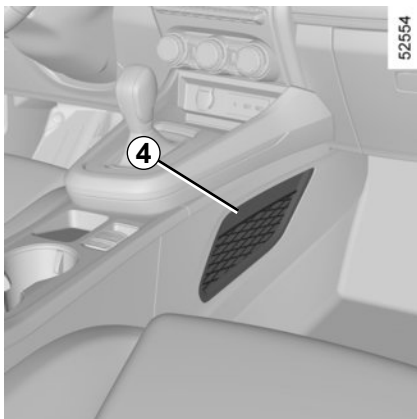

**Žep na sredinski konzoli 4**

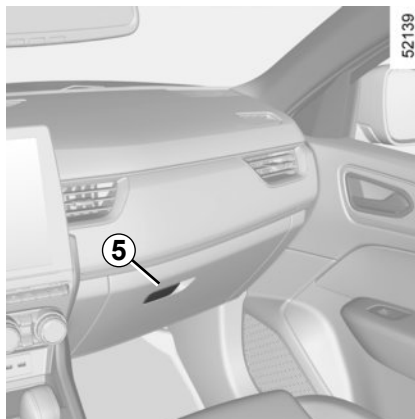

**Odlagalno mesto na sovoznikovi strani**

Odprete ga tako, da potegnete za ročico 5.

V predal za drobnarije lahko odložite dokumente formata A4, steklenico, ...

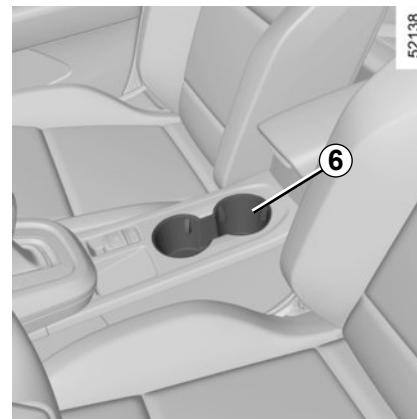

**Nosilec za kozarce 6**

Glede na vozilo je lahko nosilec za pločevinke opremljen s pritrdilnimi kaveljčki, da posoda, postavljena vanj, ostane na mestu.

To lahko uporabite za shranjevanje mobilnega pepelnika, pločevink za pijačo itd.



Pazite, da v "odprtih" odlagalnih mestih ni naložen kakšen trd, težek ali koničast predmet, ki bi ga lahko pri zavijanju ali sunkovitem zaviranju odneslo v potnike.



## ODLAGALNA MESTA, UREDITEV POTNIŠKEGA PROSTORA (3/4)



### Predal v osrednjem naslonjalu za roke 9

Dvignite pokrov 7 premičnega naslona za roke tako, da pritisnete gumb 8.

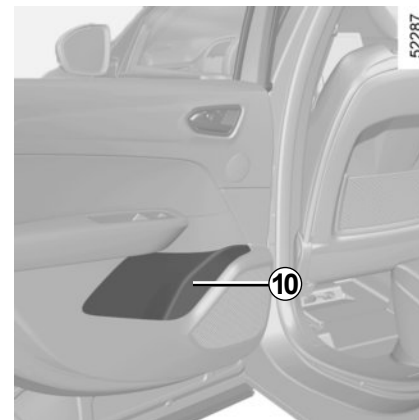
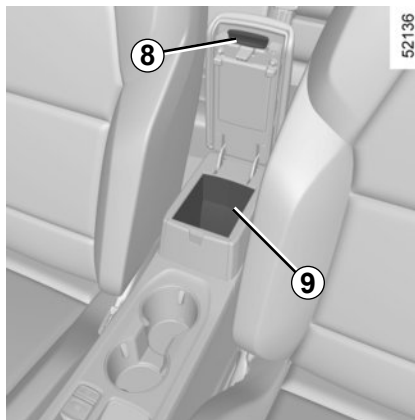

### Odlagalni predal v zadnjih vratih 10

Vanje lahko odložite 0,5-litrsko steklenico.



Pri vožnji v ovinek, pospeševanju ali zaviranju pazite, da se pijača ne bo izlivala iz pločevinke ali kozarca v nosilcu.

**Obstaja nevarnost opeklin, če je pijača vroča.**

## ODLAGALNA MESTA, UREDITEV POTNIŠKEGA PROSTORA (4/4)

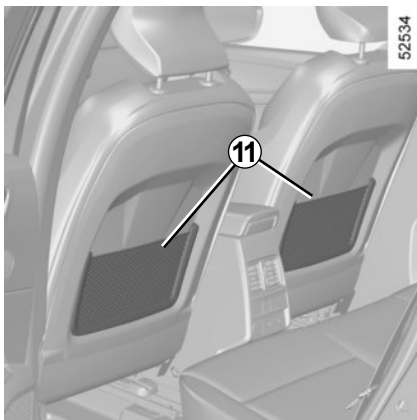

**Žepi 11 na zadnjih sedežih**

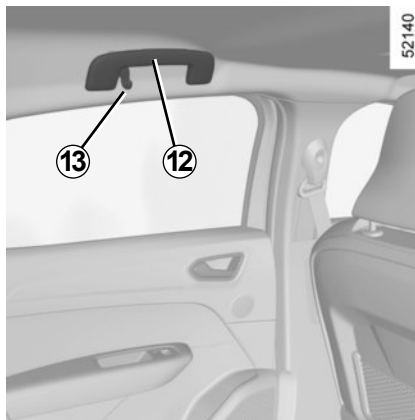

**Držalo 12**

Med vožnjo se lahko zanj držite.

Ne uporabljajte ga za vstopanje v vozilo ali izstopanje iz vozila.

**Kljukica za obešanje oblačil 13**

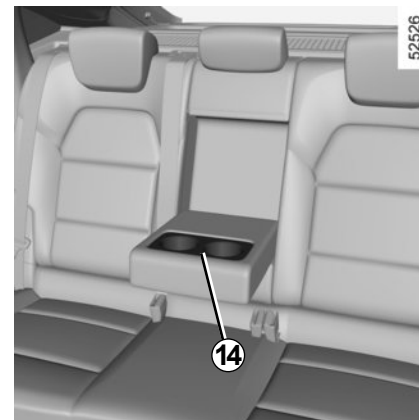

**Držalo za skodelice na zadnjem sedežu 14**

Spustite naslon za roko na zadnjem sedežu.



Pazite, da v "odprtih" odlagalnih mestih ni naložen kakšen trd, težek ali koničast predmet, ki bi ga lahko pri zavijanju ali sunkovitem zaviranju odneslo v potnike.

## VTIČNICA ZA PRIKLJUČITEV DODATNE OPREME

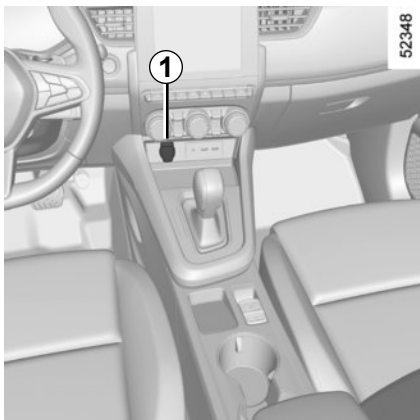

### Vtičnica za priključitev dodatne opreme 1

Uporabite lahko vtičnico 1 ali 2, odvisno od vozila. Predvidena je za priključitev dodatne opreme, ki jo odobrijo tehnične službe za znamko vašega vozila.

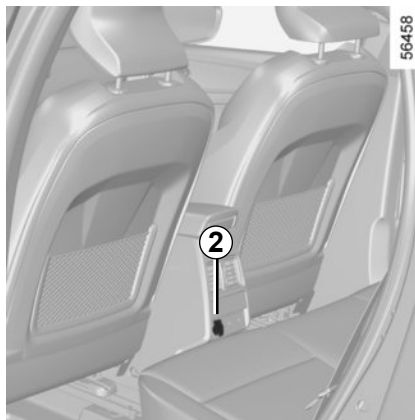

Moč dodatne opreme, ki jo želite priključiti, ne sme presegati 120 W (12 V).

Če hkrati uporabljate več vtičnic za dodatno opremo, skupna napetost priključene dodatne opreme ne sme presegati 180 W.

**Obstaja nevarnost požara.**

# VZGLAVNIKI ZADNJIH SEDEŽEV

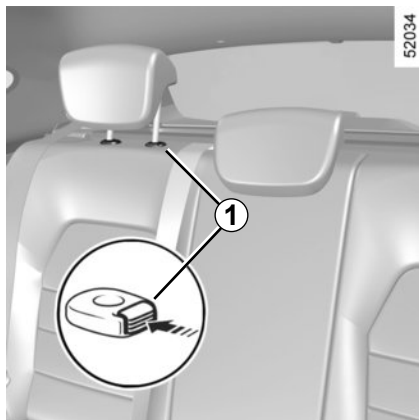

## Položaj za uporabo

Dvignite vzglavnik kolikor je mogoče, dokler se ne zaskoči. Preverite, ali je dobro zaprt.

## Odstranitev vzglavnika

Dvignite vzglavnik do konca navzgor in nato pritisnite gumb **1** ter izvlecite vzglavnik.

**Opomba:** naslon za glavo **2** je fiksni in ga ni mogoče dvigniti.

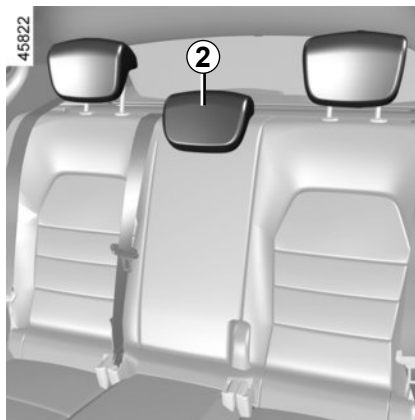

## Ponovna namestitvev vzglavnika

Za uporabo v dvignjenem položaju namestite drogovca vzglavnika v vodila in vzglavnik potiskajte navzdol, dokler se ne zablokira. Preverite ali je pokrov motorja pravilno zaskočen.

## Položaji zlaganja

Pritisnite na gumb **1** in potisnite vzglavnik do konca navzdol.

## Fiksni naslon za glavo **2** za zadnji sredinski sedež

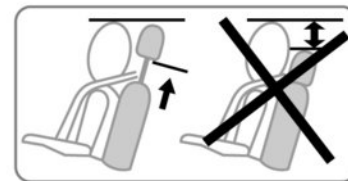

**Položaj vzglavnika, potisnjena popolnoma navzdol, je položaj spravljenega vzglavnika:** vzglavnik ne sme biti nikoli v tem položaju, ko na sedežu sedi potnik.



Vzglavniki so pomemben element za zagotavljanje varnosti, zato naj bodo vedno nameščeni in pravilno nastavljeni.

## ZADNJA SEDEŽNA KLOP: funkcionalnosti

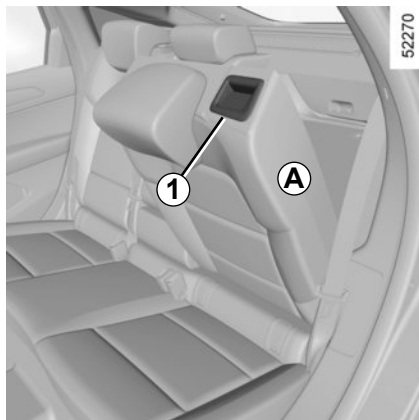

### Preklop naslonjala sedežne klopi

Pazite, da sta prednja sedeža pomaknjena dovolj naprej.

Potisnite vzglavnike navzdol v najnižji položaj.

Povlecite ročko **1** in znižajte naslonjalo **A**.

Preden zložite kateri koli zadnji sedež, pritrđite varnostni pas tega sedeža v ustrezno zaponko. S tem boste preprečili, da bi se varnostni pas pri vračanju sedeža v položaj za uporabo zataknil.

V vseh primerih preverite, da varnostni pasovi pravilno delujejo.

**Za ponovno namestitev naslonjala** ravnajte v obratnem vrstnem redu kot pri demontaži.

Ponovno dvignite naslonjalo, dokler ne doseže blokirnega zgloba naslonjala. Pazite, da se varnostni pas ne zagozdi med naslonjalom in zadnjo polico.



Pri premikanju zadnjih sedežev pazite, da ni ničesar v bližini sedežnih pritrdišč (deli telesa, žival, kamenčki, krpa, igrače ...).



Iz varnostnih razlogov vam svetujemo, da vse te nastavitve opravite, ko vozilo miruje.



**Pri nameščanju sedežnega naslonjala** pazite na to, da bo dobro učvrščeno.

**Če so na sedežih nameščene sedežne prevleke**, pazite, da ne bodo ovirale zaskočitve naslonjala.

Pravilno speljite varnostne pasove.

Ponovno namestite vzglavnike.

# PRTLJAŽNI PROSTOR

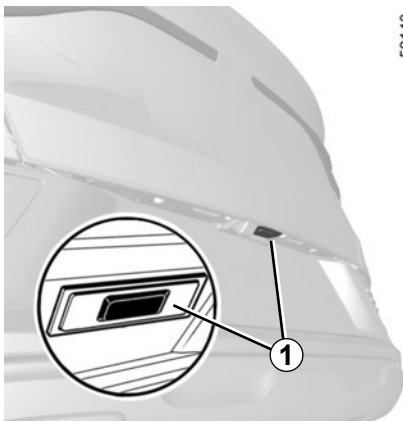

## Odpiranje

Pritisnite gumb **1** za odpiranje pokrova prtljažnika za nekaj centimetrov.

Dvignite pokrov prtljažnika.

## Zapiranje

V začetni fazi zapiranja si lahko pomagata z držali **2** na notranjem delu prtljažnih vrat.

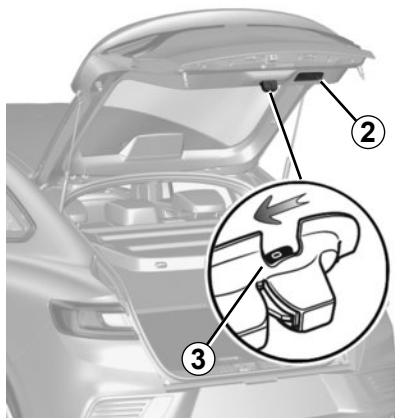

## Ročno odpiranje vrat iz notranosti

Če prtljažnika ne morete odkleniti, ga lahko ročno odklenete z notranje strani:

- do prtljažnika pridete tako, da preklopite naslonjalo(i) zadnje sedežne klopi;
- vstavite svinčnik ali podoben predmet v odprtino **3** in pomaknite sklop, kot je prikazano na sliki;
- potisnite vrata prtljažnika, da se odprejo.



Pritrjevanje kakršnih koli nosilnih elementov (nosilec za kolo, kovček za prtljago itd.) na vrata prtljažnega prostora je prepovedano. Če želite na vozilo namestiti nosilni element, se obrnite na predstavnika servisne mreže.

## ZADNJA POLICA

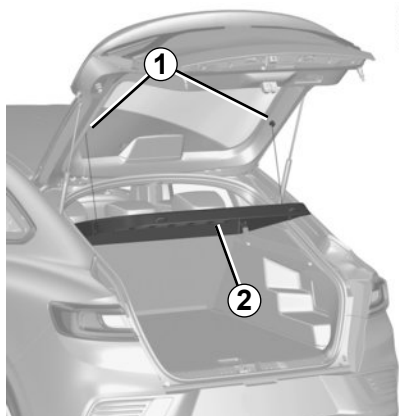

### Odstranitev

- Odprite obe vrvici **1** prtlačnih vrat;
- dvignite polico **2**, da jo odprite (gib **A**);
- zadnjo polico potegnite k sebi.

Za namestitev police ravnajte v obratnem zaporedju.

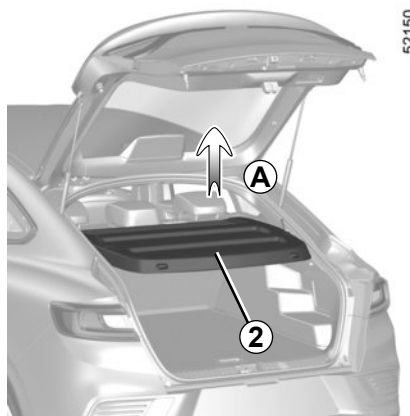

Na zadnjo polico ne odlagajte nobenih težkih ali trdih predmetov. V primeru sunkovitega zaviranja ali nesreče lahko predstavljajo nevarnost za potnike v vozilu.

# UREDITEV PRTLJAŽNEGA PROSTORA

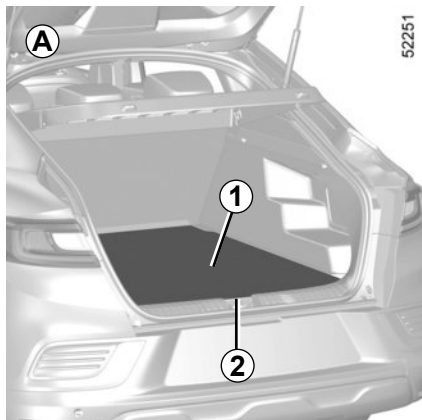

52251

## Premični pod 1

(odvisno od vozila)

Položaj premičnega poda 1 lahko spremenite, kot je prikazano spodaj.

## Raven položaj A

Če preklopite naslonjalo zadnjega sedeža, lahko uporabljate ravno dno in pregradite prtljažnik v dva ločena dela.

Premični pod je postavljen na tekač.

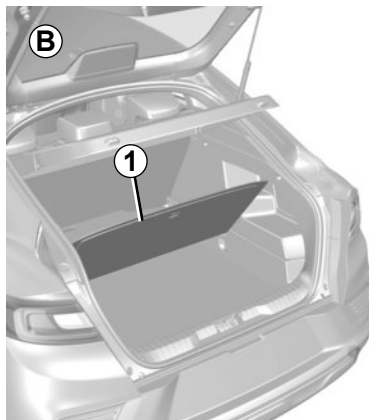

52303

## Vmesni položaj B

V položaju A omogoča uporabo pod podom 1 in dostop do orodij, shranjenih pod preprogo prtljažnika.

Dovoljena obremenitev na premičnem podu: enakomerno porazdeljenih 100 kg.

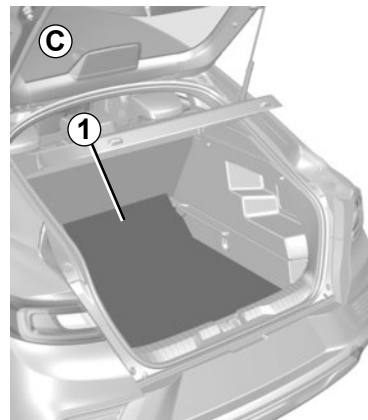

52304

## Spravljeni položaj C

Ta položaj zagotavlja več prostora za shranjevanje stvari v prtljažniku.

Če želite odstraniti premični pod iz prtljažnika, ga dvignite za več kot 30 stopinj. Če ga ne dvignete dovolj, lahko pride do poškodbe prtljažnih vrat.



## PREVOZ TOVORA V PRTLJAŽNIKU

Tovor namestite v prtljažnik tako, da so njegove največje dimenzije naslonjene ob:

- naslonjalo zadnje sedežne klopi, za običajno obtežitev (primer **A**);
- naslonjala prednjih sedežev s preklopljenimi zadnjimi naslonjali v primeru največje dovoljene obtežitve (primer **B**).



Prepričajte se, da so predmeti, ki jih prevažate, enakomerno razporejeni po celotnem nakladnem območju.

Pred nameščanjem raznih predmetov na preklopljeno naslonjalo sedeža morate sneti vzglavnike, da bo naslonjalo sedeža čim bolj stisnjeno k sedišču.

**Opomba:** če nimate rezervnega kolesa ali garniture za polnjenje pnevmatik, ne obremenite dna prtljažnega prostora.

**Dopustna obremenitev vlečnega priključka, največja dovoljena skupna teža prikolice z zavorami in brez zavor: ➔ 6.7.**

## Izbira in namestitev vlečne kljuke

Maksimalna teža vlečnega priključka:

- 35 kg na vozilu s predopremo za vleko;
- 28 kg na vozilu brez predopreme za vleko.

Ni dovoljeno namestiti mehanske vlečne naprave (kljuko, kavlja itd.), ki jo je mogoče odstraniti brez orodja ali izvleči, če je ni mogoče enostavno odstraniti ali prestaviti, ko ni v uporabi.

**Glede vgradnje in pogojev uporabe glejte navodila za montažo.**

**Svetujemo vam, da ta navodila shranite z drugimi dokumenti o vozilu.**

24981

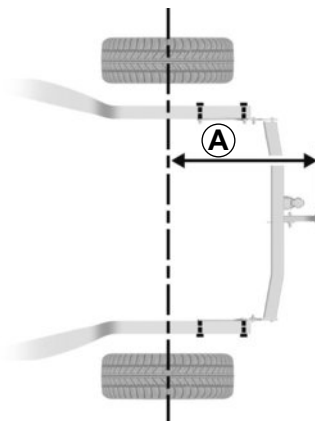

Najdaljša razdalja A: 1097 mm.

24982



Nobena vlečna naprava ne sme ovirati nobenih svetlobnih sestavnih delov ali registrske tablice, kadar je ne uporabljate.

Mehanske vlečne naprave (kljuko, kavelj itd.), ki jih je mogoče odstraniti brez orodja, ali ki jih je mogoče izvleči, je treba odstraniti ali prestaviti, ko niso v uporabi.

V vseh primerih upoštevajte lokalne zakonske predpise.

## STREŠNI NOSILCI, ANTENA (1/2)

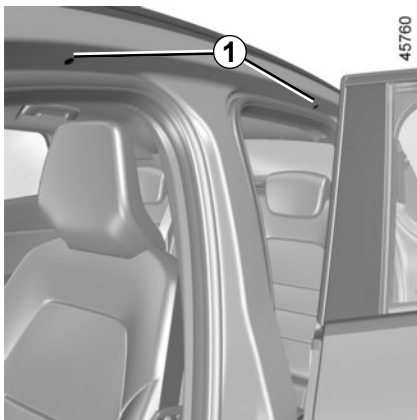

### Nosilci strešnega prtljažnika

Odprite vrata za dostop do pritrdilnih vložkov **1**.

## Priporočila za uporabo

### Odpiranje prtljažnih vrat

Preden premaknete prtljažna vrata, preverite predmete in/ali dodatno opremo (nosilec za kolo, strešni potovalni kovček ...), ki so nameščeni na nosilnih drogovih prtljažnika: ta oprema mora biti pravilno nameščena in pritrjena, da ne bo ovirala delovanja prtljažnih vrat.



Za pritrditev strešnih drogov na vozilo uporabljajte samo vijake, ki so bili dobavljeni z originalnimi strešnimi drogovi in so jih homologirale naše tehnične službe.

Svetujemo vam, da se pri izbiri opreme, ki je najprimernejša za vaše vozilo, obrnete na predstavnika pooblaščenih servisne mreže za vaše vozilo.

Za montažo nosilnih drogov prtljažnika in pogoje uporabe glejte navodilo za montažo te opreme.

Svetujemo vam, da ta navodila shranite z drugimi dokumenti o vozilu.

**Največja dovoljena obremenitev strešnega prtljažnika.** ➔ 6.7

## STREŠNI NOSILCI, ANTENA (2/2)



### Antena

Pri opremljenih vozilih lahko anteno v obliki palice 2 odstranite tako, da jo zasukate v obratni smeri urinega kazalca.



Prepovedano je pritrditi kakršno koli nosilno opremo (nosilec za kolo, kovček za prtljago itd.), ki se nasloni ob spojler ali prtljažna vrata. Če želite na vozilo namestiti nosilni element, se obrnite na predstavnika servisne mreže.

# 4. poglavje: Vzdrževanje

|   |      |
|---|------|
| Pokrov motornega prostora . . . . .                 | 4.2  |
| Nivo motornega olja: splošno . . . . .              | 4.4  |
| Nivo motornega olja: dolivanje, nalivanje . . . . . | 4.5  |
| Zamenjava motornega olja . . . . .                  | 4.6  |
| Nivoji . . . . .                                    | 4.7  |
| hladilna tekočina . . . . .                         | 4.7  |
| zavorna tekočina . . . . .                          | 4.8  |
| posoda s tekočino za pranje stekel . . . . .        | 4.9  |
| Filtri . . . . .                                    | 4.9  |
| Tlak v pnevmatikah . . . . .                        | 4.10 |
| Akumulator: . . . . .                               | 4.12 |
| Vzdrževanje karoserije . . . . .                    | 4.15 |
| Vzdrževanje notranje opreme . . . . .               | 4.18 |

## POKROV MOTORNEGA PROSTORA (1/2)

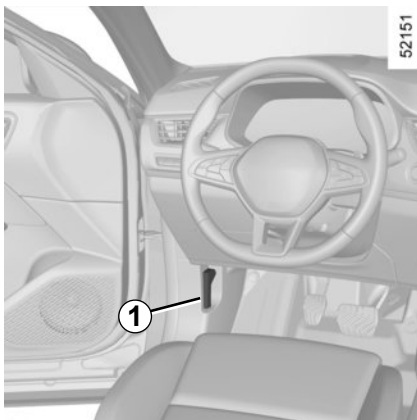

Za odpiranje pokrova motornega prostora, odprite vrata in potegnite ročico **1** na levi strani armaturne plošče.

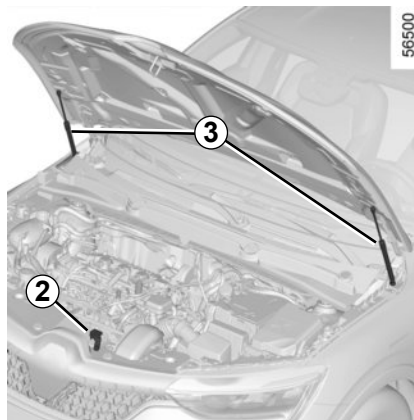

### Odpiranje varnostnega zapaha pokrova

Odklenete ga tako, da potisnete jeziček **2** in istočasno dvignete pokrov motorja.

### Odpiranje pokrova motornega prostora

- Nekoliko dvignite pokrov motorja:
- potisnite jeziček **2** proti levi (ne da bi dvignili pokrov motornega prostora), da odklenete varnostni mehanizem,
- nato dvignite pokrov motornega prostora.

**Opomba:** varnostno odklepanje se morda ne bo izvedlo, če dvignete pokrov motorja in hkrati premaknete jeziček **2**.

Držite pokrov in ga dvignite; v odprtem položaju ga zadržujeta vzvoda **3**.



Pred kakršnim koli posegom v motornem prostoru obvezno izključite kontakt. ➔ 2.4 ali ➔ 2.5



Ne naslanjajte se na pokrov motornega prostora: obstaja nevarnost, da se pokrov nenamerno zapre.



Pri delu v bližini motorja bodite pozorni, ker je le ta lahko še vroč. Poleg tega se lahko karkoli sproži ventilator hlajenja motorja. Na to vas opozarja nalepka



v motornem prostoru.

**Obstaja nevarnost poškodb.**



Pri posegih pod pokrovom motornega prostora se prepričajte, da je ročica za upravljanje brisalcev stekel v izklopljenem položaju.

**Obstaja nevarnost poškodb.**

## POKROV MOTORNEGA PROSTORA (2/2)

### Zapiranje pokrova

Preden zaprete pokrov, se prepričajte, da niste v motornem prostoru pozabili kakega predmeta.

Če želite zapreti pokrov motorja, ga zadržite na sredini in ga spustite na 30 cm nad zaprtim položajem, nato pa z rokami rahlo potisnite pokrov motorja proti smeri zapiranja, dokler se popolnoma ne zapre.



Preverite, ali je pokrov dobro zaprt.  
Prepričajte se, da nič ne ovira pritrdišča za blokiranje (kamenčki, krpa ...).



Ko zaključite delo v predelu motorja, poskrbite, da česa ne pozabite (krpe, orodja ...).

Slednji namreč lahko poškodujejo motor ali povzročijo požar.



Pri udarcu, čeprav manjšem, v predel okrasne maske ali pokrova motornega prostora naj predstavnik servisne mreže za vaše vozilo čim prej pregleda sistem za zaklepanje pokrova.

## NIVO MOTORNEGA OLJA: splošno

Normalno je, da vsak motor porabi določeno količino olja za mazanje in hlajenje svojih delov. Zato je včasih treba doliti nekaj olja tudi med dvema rednima zamenjavama.

Če je po končani fazi utekanja vozila treba doliti več kot 0,5 litra olja na prevoženih 1.000 km, se posvetujte s predstavnikom servisne mreže za vaše vozilo.

**Pogostost menjave olja: redno preverjajte nivo olja, vsekakor pa pred vsako daljšo vožnjo, da se izognete morebitnim poškodbam motorja.**

### Odčitavanje nivoja olja

Nivo olja morate odčitavati, ko vozilo stoji na ravnih tleh in po daljšem mirovanju motorja.

**Za ugotavljanje natančnega nivoja olja in preverjanje, da ni presežen maksimalen nivo (nevarnost okvare motorja), je treba obvezno uporabljati merilno palico.**

Odvisno od vozila prikazovalnik na instrumentni plošči opozarja samo na minimalen nivo olja.

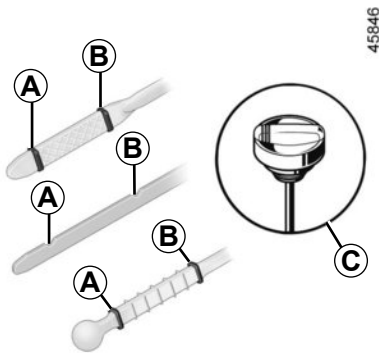

45846

- Potegnite ven merilno palico in jo obrišite s čisto krpo, ki ne pušča vlaken;
- vtaknite merilno palico v cevko do nastavka na palici; pri motorjih, ki so opremljeni z »merilno palico s pokrovčkom« **C**, mora biti pokrovček popolnoma pravit;
- ponovno izvlecite merilno palico;
- preverite nivo: nivo olja ne sme biti nikoli pod oznako »mini« **A** ali segati nad oznako »maxi« **B**.

Po opravljeni operaciji ne pozabite potisniti merilne palice do konca oziroma popolnoma pravit merilne palice s pokrovčkom.



### Dolivanje motornega olja

Uporabite grlo ali zaščitite odprtino za nalivanje, da preprečite uhajanje motornega olja na vroče predele motornega prostora ali občutljive predele (npr. električni sestavni deli).

**Obstaja nevarnost požara.**



### Presežen maksimalni nivo motornega olja

Pri nalivanju olja ne smete nikoli preseči maksimalnega nivoja **B**: nevarnost okvare motorja in katalizatorja.

Če je presežen maksimalen nivo olja, **ne zaženite motorja**, ampak pokličite predstavnika servisne mreže za vaše vozilo.



Pred kakršnim koli posegom v motornem prostoru obvezno izključite kontakt. ➔ 2.4 ali ➔ 2.5



## NIVO MOTORNEGA OLJA: dolivanje, nalivanje, menjava olja (1/2)

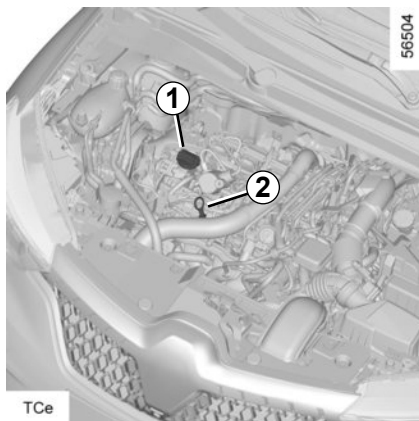

### Dolivanje/nalivanje

Vozilo mora stati na vodoravnih tleh, motor ne sme teči in mora biti hladen (na primer: pred prvim jutranjim zagonom).

Ne nalivajte olja prek oznake »**maxi**« in ne pozabite priviti pokrovčka **1** ter vstaviti merilne palice **2**.

- Odvijte pokrovček **1**;
- dolijte olje (zmožljivost med »mini« in »maxi« glede na indikator **2** ter med 0,9 in 2 litra glede na motor);
- počakajte približno 20 minut, da olje steče v motor;
- z merilno palico **2** preverite nivo olja (po predhodno opisanem postopku).

Potem, ko ste preverili nivo, ponovno potisnite merilno palico do konca, oziroma popolnoma privijte merilno palico s pokrovčkom.



Pred kakršnim koli posegom v motornem prostoru obvezno izključite kontakt. ➔ 2.4 ali ➔ 2.5.



### Dolivanje motornega olja

Uporabite grlo ali zaščitite odprtino za nalivanje, da preprečite uhajanje motornega olja na vroče predele motornega prostora ali občutljive predele (npr. električni sestavni deli).

**Obstaja nevarnost požara.**

## NIVO MOTORNEGA OLJA: dolivanje, nalivanje, menjava olja (2/2)

### Zamenjava motornega olja

**Pogostnost kontrol ali zamenjave:** glejte dokument za vzdrževanje vašega vozila.

#### Kapaciteta menjave

Glejte dokument vzdrževanja vozila ali se posvetujte s predstavnikom pooblaščenih servisnih mrež vozila. Nivo motornega olja vedno preverite z merilno palico po zgoraj opisanem postopku (nivo ne sme biti nikoli nižje od oznake mini ali višji od oznake maxi na merilni palici).

#### Kakovost motornega olja

Glejte dokument vzdrževanja vašega vozila.

V primeru nenormalnega ali ponavljajočega se zniževanja nivoja se posvetujte s predstavnikom servisne mreže za vaše vozilo.



**Dolivanje in/ali preverjanje nivoja olja:** pri dolivanju ali preverjanju nivoja olja pazite, da se olje ne razlije na kate-rega od delov motorja.

Ne pozabite pravilno zapreti pokrovčka in namestiti merilne palice, da preprečite razprševanje olja po vročih delih motorja.

**Obstaja nevarnost požara.**



Pri posegih pod pokrovom motornega prostora se prepričajte, da je ročica za upravljanje brisalcev stekel v položaju izklopa.

**Obstaja nevarnost poškodb.**



Pri delu v bližini motorja bodite pozorni, ker je le ta lahko še vroč. Poleg tega se lahko kardankoli sproži ventilator hlajenja motorja. Na to vas opozarja nalepka



v motornem prostoru.

**Obstaja nevarnost poškodb.**



**Presežen maksimalni nivo motornega olja**

Pri nalivanju olja ne smete nikoli preseči maksimalnega nivoja: nevarnost okvare motorja in katalizatorja.

Če je presežen maksimalen nivo olja, **ne zaženite motorja**, ampak pokličite predstavnika servisne mreže za vaše vozilo.



Ne pustite, da motor teče v zaprtom prostoru; izpušni plini so strupeni.



**Izpuščanje olja iz motorja:** ko izpuščate olje iz vročega motorja, pazite, da se ne opečete.

## NIVOJI, FILTRI (1/3)

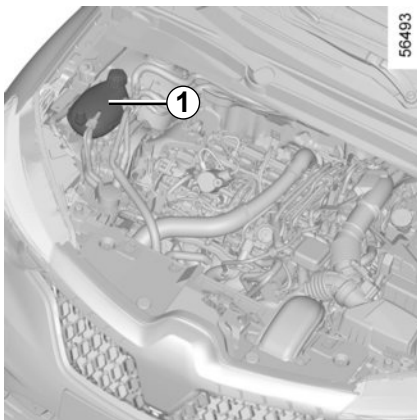

### Hladilna tekočina

Nivo pri zaustavljenem **hladnem** motorju na ravnih tleh mora biti med oznakama "MINI" in "MAXI" na izravnalni posodi **1**.

Tekočino dolijte **pri hladnem motorju**, preden nivo pade pod oznako "MINI".

### Pogostnost kontrole nivoja

**Redno preverjajte nivo hladilne tekočine** (kajti zaradi pomanjkanja hladilne tekočine lahko pride do težjih poškodb motorja).

Če jo je treba doliti, uporabite le tekočino, ki je homologirana s strani naših tehničnih služb. Taka tekočina zagotavlja:

- zaščito proti zmrzovanju;
- zaščito delov hladilnega sistema proti koroziji.



Pred kakršnim koli posegom v motornem prostoru obvezno izključite kontakt. ➔ 2.4 ali ➔ 2.5.

### Pogostnost zamenjave

Glejte knjižico za vzdrževanje vašega vozila.



Pri posegih pod pokrovom motornega prostora se prepričajte, da je ročica za upravljanje brisalcev stekel v izklopljenem položaju.

**Obstaja nevarnost poškodb.**

V primeru nenormalnega ali ponavljajočega se zniževanja nivoja se posvetujte s predstavnikom servisne mreže za vaše vozilo.



Na hladilnem krogotoku ne smete izvajati nobenih posegov, dokler je motor vroč.

**Obstaja nevarnost opeklin.**

## NIVOJI, FILTRI (2/3)

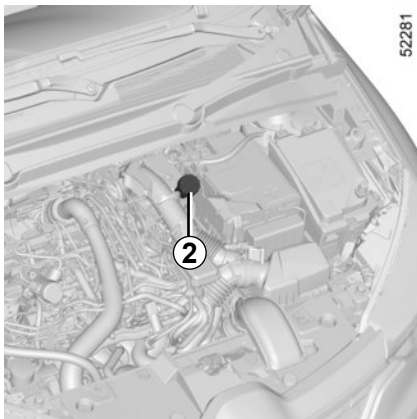

### **Zavorna tekočina**

Pogosto kontrolirajte nivo zavorne tekočine, še posebno, če občutite, da je učinkovitost zaviranja slabša kot običajno.

Nivo preverjamo pri zaustavljenem motorju in na ravnih tleh.

### **Nivo 2**

Normalno je, da se nivo znižuje z obrabo zavornih oblog, vendar ne sme biti nikdar nižji od oznake **"MINI"**.

Če želite sami preverjati stanje obrabe zavornih kolutov, si v servisni mreži ali na proizvajalčevi spletni strani priskrbite dokument, v katerem je opisan postopek kontrole.

### **Nalivanje**

Posege na hidravličnem zavornem sistemu, ki zahtevajo zamenjavo tekočine, zaupajte strokovnjaku v servisni mreži.

Obvezno uporabljajte zavorno tekočino, ki so jo homologirale naše tehnične službe (iz zapečatenih plastenk).

### **Pogostnost zamenjave**

Glejte knjižico za vzdrževanje vašega vozila.

V primeru nenormalnega ali ponavljajočega se zniževanja nivoja se posvetujte s predstavnikom servisne mreže za vaše vozilo.



Pri delu v bližini motorja bodite pozorni, ker je le ta lahko še vroč. Poleg tega se lahko karkoli sproži ventilator hlajenja motorja. Na to vas opozarja nalepka



v motornem prostoru.

**Obstaja nevarnost poškodb.**

## NIVOJI, FILTRI (3/3)

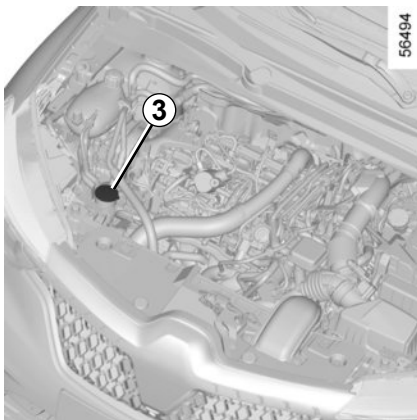

### Posoda s tekočino za pranje vetrobranskega stekla

#### Nalivanje

Pri zaustavljenem motorju odprite pokrovček 3. Dolivajte tekočino, dokler je ne vidite skozi odprtino, in nato namestite pokrovček nazaj.

**Opomba:** redno preverjajte nivo v posodi in dolijte tekočino, preden se odpravite na pot.

#### Tekočina

Tekočina za pranje vetrobranskega stekla. Pozimi uporabite sredstvo proti zamrzovanju. Uporabljajte izdelke, ki jih priporoča predstavnik pooblaščen servisne mreže.

**Opomba:** ne uporabljajte vode (obstaja nevarnost poškodbe napajalne črpalke ter nalaganja vodnega kamna na črpalki in šobah).

#### Šobe

Za nastavitve višine šob za pranje vetrobranskega stekla se obrnite na predstavnika pooblaščen servisne mreže vozila.



Pred kakršnim koli posegom v motornem prostoru obvezno izključite kontakt. ➔ 2.4 ali ➔ 2.5

#### Filtri

Zamenjava filtrov in filtrirnih vložkov (zračni filter, filter potniškega prostora, filter za plinsko olje ...) je predvidena v programu vzdrževanja vašega vozila.

**Pogostnost zamenjave filtrov in filtrirnih vložkov:** glejte dokument za vzdrževanje vašega vozila.



Pri posegih pod pokrovom motornega prostora se prepričajte, da je ročica za upravljanje brisalcev stekel v izklopljenem položaju.

**Obstaja nevarnost poškodb.**



Pri delu v bližini motorja bodite pozorni, ker je le ta lahko še vroč. Poleg tega se lahko kadarkoli sproži ventilator hlajenja motorja. Na to vas opozarja nalepka



v motornem prostoru.

**Obstaja nevarnost poškodb.**

## TLAK ZRAKA V PNEVMATIKAH (1/2)



### Nalepka A

Vidna je pri odprtih voznikovih vratih.

Tlak v pnevmatikah je treba preverjati, ko so te hladne.

Če nimate možnosti, da bi tlak preverili pri **hladnih** pnevmatikah, ga zvišajte za **0,2** do **0,3** bara (ali **3 PSI**). **Nikoli ne izpuščajte zraka iz segrelih pnevmatik.**

### Vozilo z opozorilnikom za izgubo tlaka v pnevmatikah

Če so pnevmatike premalo napolnjene (preprtje, premalo napolnjene pnevmatike itd.),

se vklopi opozorilna lučka  na instrumentni plošči ➔ 2.28.

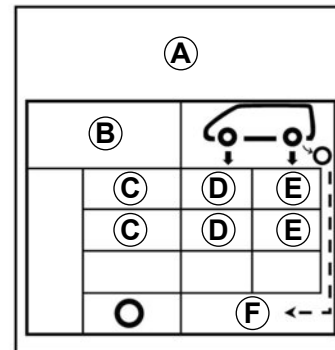

**B** : dimenzije pnevmatik, s katerimi je opremljeno vozilo.

**C** : predvidena hitrost vozila

**D** : tlak zraka v prednjih pnevmatikah;

**E** : tlak zraka v zadnjih pnevmatikah;

**F** : tlak zraka v pnevmatiki rezervnega kolesa.

## TLAK ZRAKA V PNEVMATIKAH (2/2)



**Vleka prikolice s polno obteženim vozilom (največja dovoljena skupna teža)**

Hitrost vožnje ne sme biti večja od **100 km/h**, tlak v pnevmatikah pa zvišajte za **0,2 bara (3 psi)** ➔ 6.7.

**Nevarnost, da pnevmatike počijo.**

**Varnost pnevmatik in namestitev verig:** informacije o pogojih vzdrževanja in odvisno od izvedenke, uporabi verig ➔ 5.10.



Za vašo varnost in upoštevanje veljavne zakonodaje.

Ko jih je potrebno zamenjati, morajo biti na vsaki osi nameščene pnevmatike iste znamke, velikosti, tipa in profila.

**Njihova nosilnost in indeks hitrosti morata biti vsaj enaka originalnim prvotnim pnevmatikam, oziroma morata biti v skladu s priporočili pooblaščenega prodajalca.**

Z neupoštevanjem teh navodil lahko ogrozite lastno varnost in zanesljivost vozila.

**Obstaja nevarnost izgube nadzora nad vozilom.**

## AKUMULATOR (1/2)

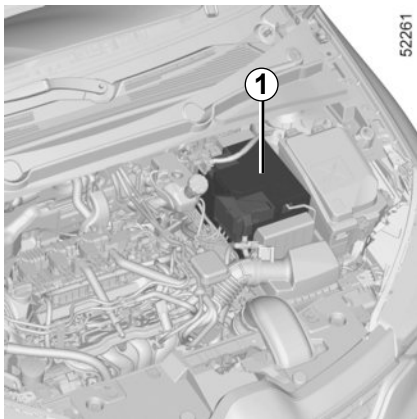

Akumulator **1** vašega vozila ne zahteva nikakršnega vzdrževanja. **Ne odpirajte ga in ne dolivajte nobene tekočine.**



Z akumulatorjem ravnajte zelo previdno, ker je v njem žveplena kislina, ki ne sme priti v stik z očmi in kožo. Če se to zgodi, prizadeto mesto takoj izperite z veliko vode. Po potrebi poiščite zdravniško pomoč.

Zaradi nevarnosti eksplozije akumulatorju ne približujte plamena ali žarečih predmetov.

Pri nekaterih izvedenkah vozila je prisoten sistem, ki stalno preverja stanje napoljenosti akumulatorja. Če se to zmanjša, se prikaže sporočilo »Baterija v varnem načinu« na instrumentni plošči, nato pa »Slab akumulator zaženite motor«. V tem primeru zaženite motor in sporočilo na instrumentni plošči bo izginilo.

**Opomba:** sporočilo »Baterija v varnem načinu« se lahko prikaže po 5 do 30 minutah uporabe vozila z zaustavljenim motorjem, s čimer opozori uporabnika, da se bodo lahko funkcije, ki porabljajo energijo (osvetlitev notranjosti, radio, navigacija, prezračevanje, napajalnik za pripomočke itd.), samodejno izklopile.

Stanje napoljenosti akumulatorja se lahko zmanjša predvsem, če uporabljate vozilo:

- za krajše vožnje;
- za mestno vožnjo;
- pri nizki temperaturi;
- po daljši uporabi električnih porabnikov (radio ...) pri zaustavljenem motorju.



Pred kakršnim koli posegom v motornem prostoru obvezno izključite kontakt. ➔ 2.4 ➔ 2.5.



Pri delu v bližini motorja bodite pozorni, ker je le ta lahko še vroč. Poleg tega se lahko kardarkoli sproži ventilator za hlajenje motorja. Na to vas opomni opozorilna lučka  v motornem prostoru.

**Obstaja nevarnost poškodb.**



## AKUMULATOR (2/2)

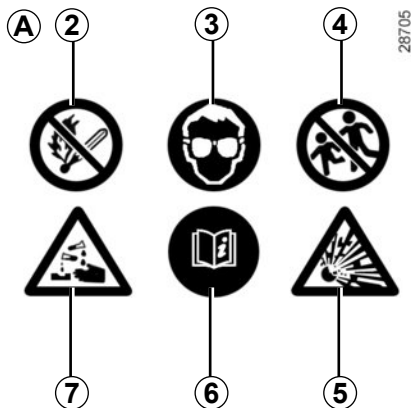

### Nalepka A

Upošteвайте oznake, navedene na akumulatorju:

- 2 ne približujte virov odprtega ognja in ne kadite;
- 3 obvezna zaščita oči;
- 4 hraniti izven dosega otrok;
- 5 eksplozivna snov;
- 6 upošteвайте navodila;
- 7 jedka snov.

## Zamenjava akumulatorja

Glede na zapletenost posega vam priporočamo, da se obrnete na predstavnika servisne mreže za vaše vozilo.



Zaradi vaše varnosti in dobrega delovanja električne opreme vozila (luči, brisalci, pomoč pri zaviranju ...) mora kakršen koli poseg na akumulatorju (razstavljanje, odklop ...) obvezno opraviti specializirani strokovnjak.

### Nevarnost opeklin zaradi električnega udara.

Obvezno morate upoštevati predpisane roke za zamenjavo (ne smete jih prekoračiti), ki so navedeni v navodilih za vzdrževanje.

Tip akumulatorja je specifičen. Obvezno ga je potrebno zamenjati z enakim tipom.

Pokličite predstavnika pooblaščenega servisne mreže.

## DODATNI AKUMULATOR

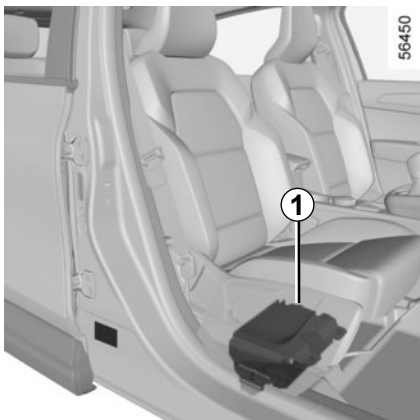

Odvisno od vozila se dodatni akumulator **1** nahaja pod sovoznikovim sedežem v posebnem predalu: napaja energijo, ki je potrebna za uporabo določene opreme.

Dodatni akumulator **1** ne zahteva posebnega vzdrževanja. **Ne odpirajte ga in ne dolivajte nobene tekočine.**

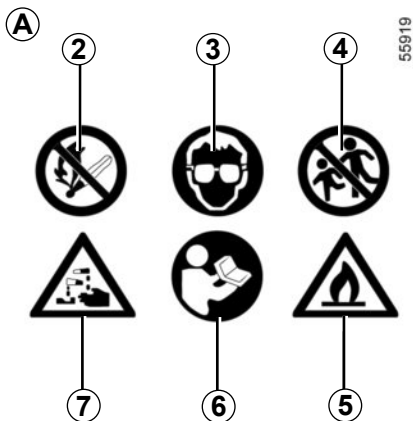

### Nalepka A

Oznaka A je nameščena na akumulatorju **1**:

- **2** ne približujte virov odprtega ognja in ne kadite;
- **3** obvezna zaščita oči,
- **4** hranite izven dosega otrok,
- **5** vnetljivi materiali;
- **6** glejte navodila za uporabo vozila,
- **7** jedka snov.



Zaradi vaše varnosti in dobrega delovanja električne opreme vozila (luči, brisalci, pomoč pri zaviranju ...) mora kakršen koli poseg na akumulatorju (razstavljanje, odklop ...) obvezno opraviti specializirani strokovnjak.

**Nevarnost opeklin zaradi električnega udara.**

Tip akumulatorja je specifičen. Obvezno ga je potrebno zamenjati z enakim tipom.

Pokličite predstavnika pooblaščenih servisnih mrež.

# VZDRŽEVANJE KAROSERIJE (1/3)

Dobro vzdrževano vozilo ostane dlje časa v dobrem stanju. Zato vam priporočamo redno vzdrževanje zunanosti vozila.

Vaše vozilo je bilo že ob izdelavi kakovostno zaščiteno proti koroziji. Vendar je kljub temu stalno izpostavljeno različnim škodljivim dejavnikom.

## Atmosferski povzročitelji korozije

- onesnaženo ozračje (mestna območja, industrijske cone);
- sol v ozračju (obmorska področja, zlasti ko so temperature višje);
- različni vremenski dejavniki in vlaga v zraku (soljena cestišča pozimi, voda za pranje mestnih ulic itd.).

## Poškodbe v prometu

### Odrgrnine

Prah iz ozračja, z vetrom nanesen pesek, gramoz, ki prileti izpod koles drugih vozil itd.

Treba je skrbeti, da ne bi po nepotrebem prihajalo do poškodb.

## Kaj morate storiti?

Priporočamo pogosto pranje vozila pri **ustavljem motorju** z ustreznimi avtošamponi (nikoli ne uporabljajte abrazivnih sredstev). Pred tem avto izperite z veliko vode, da odstranite:

- razne drevesne smole ali industrijsko umazanijo;
- blato, ki tvori vlažno zmes v blatniških koših in podvozju;
- **ptičje iztrebke**, katerih kemična sestava lahko povzroči **hitro odstopanje barve ali celo odstopanje laka**;  
tako umazanijo je treba **obvezno** čim prej odstraniti, ker je sicer pozneje ni mogoče odstraniti niti s poliranjem;
- sol, ki se je nabrala predvsem na blatniških koših in spodnjem delu vozila po vožnji na območju, kjer so bila kemična topila.

Z vozila redno odstranjujte dele rastlin (smolo, liste itd.).

Upoštevajte lokalne predpise glede pranja vozil (npr.: vozila ne perite na javnih površinah).

Na cestah, posutih s peskom, imejte ustrezno razdaljo za vozilom, ki vozi pred vami; tako se lak ne bo poškodoval.

Poškodovana mesta čim prej popravite ali vsaj zaščitite. Tako se boste izognili nepotrebni pojavom korozije.

Če ima vaše vozilo posebno garancijo na zaščito proti koroziji, ne pozabite opravljati rednih pregledov vozila pri pooblaščenem servisu. Glejte dokument za vzdrževanje.

Če je bilo treba očistiti mehanske elemente, tečaje itd., je nanje obvezno treba ponovno nanesti zaščitno sredstvo proti koroziji, ki so ga homologirale naše tehnične službe.

Pri predstavnikih servisne mreže za vaše vozilo imate na voljo posebna čistilna sredstva za vzdrževanje vašega vozila.

## VZDRŽEVANJE KAROSERIJE (2/3)

### Čemu se morate izogibati

Pranje vozila na močnem soncu ali hudem mrazu.

Praskanju blata ali umazanije, ne da bi ju pred tem razmehčali.

Odlaganje s pranjem tako dolgo, da postane vozilo močno umazano.

Puščanje, da se začne pojavljati rja.

Odstranjevanje umazanije s sredstvi, ki jih naše tehnične službe niso preizkusile in lahko poškodujejo lak.

Vožnja po zasneženih in soljenih cestah brez poznejšega temeljitega pranja spodnjega dela vozila.



Razmaščevanje ali čiščenje z visokotlačno napravo za pranje, ali s čistilnimi sredstvi, ki jih ni odobrila Tehnična služba:

- mehanski sestavni deli (npr.: motorni prostor);
- podvozje;
- deli s tečaji (npr.: notranja stran vrat);
- ličeni zunanji plastični deli (npr.: odbijači).

To lahko povzroča hitrejše rjavenje ali slabo delovanje.

## VZDRŽEVANJE KAROSERIJE (3/3)

### Posebnost vozil mat barve

Pri tej barvi so potrebni določeni previdnostni ukrepi.

#### Kaj morate storiti?

Prati avtomobil z veliko vode, ročno, z mehko krpo ali nežno gobo ...

#### Čemu se morate izogibati?

- Uporaba izdelkov na osnovi voska (poliranje).
- Preveč intenzivno drgnjenje.
- Pranje vozila v samodejni avtopralnici.
- Lepljenje nalepk na pobarvane površine (tveganje ostankov sledov lepila).



Pranje vozila z visokotlačno napravo za čiščenje.

### Pred vhomom v avtomatsko avtopralnico

Namestite ročico brisalca v položaj mirovanja. ➔ 1.97. Poskrbite, da bo zunanja oprema dobro pritrjena (dodatni žarometi, vzratni ogledali, metlice brisalcev).

Odstranite radijsko anteno, če je v opremi vozila.

Poskrbite za odstranitev lepila in po končanem pranju anteno ponovno namestite.

### Čiščenje žarometov, tipal in kamer

Uporabljajte mehko krpo ali vato. Če to ne zadostuje, slednjo rahlo prepojte z milnico, nato izperite z vlažno mehko krpo ali vato.

Na koncu vse skupaj previdno obrišite s suho mehko krpo.

**Ne uporabljajte sredstev za čiščenje, ki vsebujejo alkohol, ali neustreznih pripomočkov (npr.: strgalo).**

### Čistilne nalepke, okrasne folije itd.

#### Kaj morate storiti?

Uporabljajte mehko krpo ali vato.

Navlažite ga z milnico, nato pa vedno obrišite z mehko krpo ali vato.

Na koncu vse skupaj previdno obrišite s suho mehko krpo.

#### Čemu se morate izogibati?

Uporabite čistila na alkoholni osnovi. Uporabite pripomočke (npr. strgalo). Preveč intenzivno drgnjenje.



Pranje vozila z visokotlačno napravo za čiščenje.

## VZDRŽEVANJE NOTRANJE OPREME (1/2)

Dobro vzdrževano vozilo ostane dlje časa v dobrem stanju. Zato vam priporočamo redno vzdrževanje notranjosti vozila.

Madeže je treba očistiti čim prej.

Za čiščenje vseh madežev uporabljajte hladno **milnico** (po potrebi mlačno) **na osnovi naravnega mila**.

**Odsvetujemo vam uporabo čistil (detergenta za posodo, čistila v prahu, čistila na osnovi alkohola ...).**

Uporabite mehko krpo.

Sperite in popivnjajte odvečno količino.

### **Stekla instrumentov**

(npr. instrumentna plošča, ura, prikazovalnik zunanje temperature, prikazovalnik avtoradija ...)

Uporabljajte mehko krpo ali vato.

Če to ne zadostuje, uporabite mehko krpo (ali vato), ki jo rahlo navlažite z milnico, nato pa obrišite z drugo vlažno mehko krpo ali vato.

Zatem vse skupaj **previdno** obrišite s suho mehko krpo.

**Na območju ne uporabljajte izdelkov, ki vsebujejo alkohol, in/ali tekočin v razpršilu.**

### **Varnostni pasovi**

Pasovi naj bodo vedno čisti.

Za čiščenje uporabljajte sredstva, ki jih priporočajo naše tehnične službe (butične prodajalne za znamko vašega vozila), ali pa v mlačno milnico namočeno gobo in na koncu obrišite in posušite s suho krpo.

**Ne uporabljajte kemičnih čistil ali barvil.**

### **Tkanine (sedeži, prevleke na vratih ...)**

S tkanin **redno** odstranjujte prah.

#### **Madeži od tekočin**

Uporabite milnico.

Milnico nežno popivnjajte (nikoli ne drgnite) z mehko krpo, sperite z vodo in popivnjajte odvečno vodo.

#### **Madeži od trdnih ali kremastih snovi**

**Nemudoma** previdno odstranite trdno ali kremasto snov z lopatico (v smeri od roba madeža proti sredini, da ga ne razširite). Očistite na enak način kot pri madežih od tekočin.

#### **Madeži od bonbonov in žvečilk**

Na madež položite kocko ledu, da madež zmrzne, potem nadaljujte enako kot pri čiščenju madežev od trdnih snovi.

Za nasvete glede notranjega vzdrževanja in/ali nezadovoljivega rezultata se obrnite na predstavnika znamke vašega vozila.

## VZDRŽEVANJE NOTRANJE OPREME (2/2)

### Odstranjevanje/ponovno dodajanje odstranljive opreme, ki je bila v vozilu

Če ste morali odstraniti odstranljivo opremo, da bi očistili kabino (na primer predpražnike), jo vedno vrnite pravilno in na pravo stran (voznikov predpražnik je treba vrniti na voznikovo stran ...) ter jo pričvrstite z elementi, ki ste jih dobili skupaj z opremo (voznikov predpražnik je treba na primer vedno pričvrstiti s pomočjo prednameščenih delov za pritrditev).

Pri zaustavljenem vozilu vedno preverite, da nič ne ovira vožnje (ovira, ki bi preprečevala pritiskanje pedalov, tepih, ki bi se lahko zagozdil pod peto voznika itd.).

### Čemu se morate izogibati

Nameščanje predmetov, kot so osvežilci zraka, dišave ipd. v predel zračnikov je odsvetovano, saj lahko poškodujejo oblogo armaturne plošče.



Uporaba visokotlačne opreme za čiščenje ali razpršil v potniškem prostoru:

njihova neprevidna uporaba lahko med drugim povzroči nepravilno delovanje električnih in elektronskih sestavnih delov v vozilu.





# 5. poglavje: *Praktični nasveti*

|   |      |
|---|------|
| Predrta pnevmatika, rezervno kolo . . . . .                           | 5.2  |
| Garnitura za polnjenje pnevmatik . . . . .                            | 5.4  |
| Orodje . . . . .  | 5.7  |
| Zamenjava kolesa . . . . .  | 5.8  |
| Pnevmatike (varnost pnevmatik in koles, uporaba pozimi) . . . . .     | 5.10 |
| Žarometi: zamenjava žarnic . . . . .                                  | 5.13 |
| Zadnje in bočne luči (zamenjava žarnic) . . . . .                     | 5.14 |
| Notranje lučke: zamenjava žarnic . . . . .                            | 5.16 |
| Ključ z daljinskim upravljanjem: baterija . . . . .                   | 5.18 |
| »Kartica za prostoročni način«: baterija . . . . .                    | 5.20 |
| Akumulator: . . . . .   | 5.22 |
| Namestitvev in uporaba dodatne opreme: pomembna priporočila . . . . . | 5.24 |
| Varovalke . . . . .   | 5.25 |
| Metlice brisalcev:zamenjava . . . . .                                 | 5.28 |
| Prikolica . . . . .   | 5.30 |
| Motnje delovanja . . . . .  | 5.32 |

## PREDRTA PNEVMATIKA, REZERVNO KOLO (1/2)

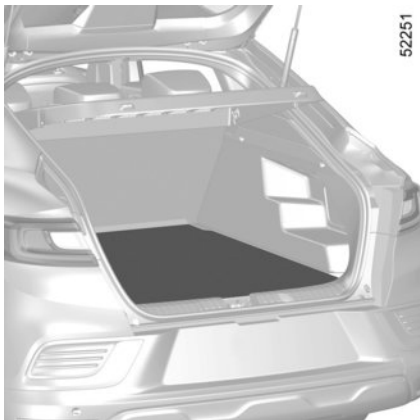

52251

### V primeru predrtja

Glede na vozilo imate na voljo garnituro za polnjenje pnevmatik ali rezervno kolo (glejte naslednje strani).

### Vozilo z opozorilnikom za izgubo tlaka v pnevmatikah

Če so pnevmatike premalo napolnjene (predrtje, premalo napolnjene pnevmatike itd.),

se vklopi opozorilna lučka



na instrumentni plošči ➔ 2.28



Če je bilo rezervno kolo hranjeno več let, ga dajte v pregled vašemu serviserju, ki bo preveril, ali je še ustrezno in se lahko varno uporablja.

### Vozilo, opremljeno z rezervnim kolesom drugačne velikosti od ostalih štirih koles na vozilu:

- Na isto vozilo ne montirajte nikoli več kot eno rezervno kolo.
- čim prej zamenjajte rezervno kolo z enakim originalnemu.
- Pri vožnji z rezervnim kolesom, ki mora biti zgolj začasna rešitev, ne smete preseči hitrosti, označene na nalepki na kolesu.
- Zaradi montaže tega kolesa se lahko vozilo drugače obnaša. Izogibajte se naglemu pospeševanju ali upočasnjevanju ter zmanjšajte hitrost pri vožnji v ovinek.
- Če morate uporabiti snežne verige, namestite rezervno kolo na zadnjo premo ter preverite tlak v pnevmatikah.



Če vozilo parkirate ob robu ceste, morate ostale udeležence v prometu opozoriti na prisotnost vašega vozila, tako da namestite varnostni trikotnik ali kateri drugi opozorilni pripomoček, ki je predpisan po lokalni zakonodaji države, v kateri vozite.

## PREDRTA PNEVMATIKA, REZERVNO KOLO (2/2)

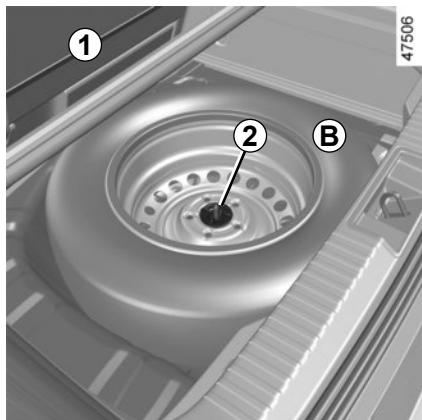

### Rezervno kolo

Za dostop:

- odprite prtijažnik;
- glede na vozilo dvignite prečni pod in talno oblogo prtijažnika **1**;
- odvijte osrednjo pritrditev **2** na sredini rezervnega kolesa;
- odstranite rezervno kolo (**B** ali **C**, odvisno od vozila).

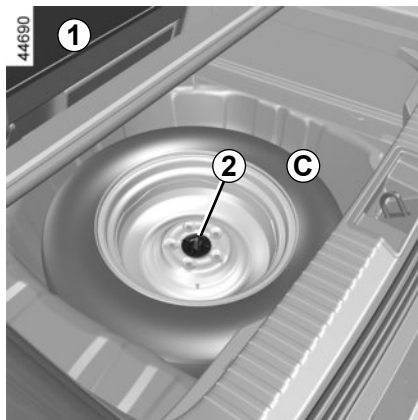

**Opomba:** če nimate rezervnega kolesa ali garniture za polnjenje pnevmatik, ne obremenite dna prtijažnega prostora.

Glede na vozilo je komplet orodja nameščen pod ali nad rezervnim kolesom in je pritrjen na steno pod talno oblogo prtijažnega prostora.

## GARNITURA ZA POLNJENJE PNEVMATIK (1/3)

32788



S to garnituro lahko popravite pnevmatiko, ki ima na tekalni površini **A** poškodbo, manjšo od 4 milimetrov. S to garnituro ne morete popraviti vseh vrst predrtij, kot na primer poškodb, večjih od 4 milimetrov, ter zarez na boku **B** pnevmatike ...

Prepričajte se tudi, da je platišče v dobrem stanju.

Če je tujek, ki je predrl pnevmatiko, še vedno v njej, ga ne smete izvleči.



Garniture za polnjenje ne uporabljajte, če se je zaradi vožnje s predrto pnevmatiko le-ta poškodovala.

Pred kakršnimkoli posegom natančno preglejte boke pnevmatike.

Prav tako je vožnja s slabo napolnjeno ali z izpraznjeno (predrto) pnevmatiko lahko zelo nevarna in ima lahko za posledico nepopravljivo škodo.

### To popravilo je zgolj začasno.

Poškodovano pnevmatiko je treba čim prej dati strokovnjaku v pregled (in v popravilo, če je to mogoče).

Ob zamenjavi pnevmatike, popravljene s to garnituro, morate o tem obvestiti strokovnjaka.

Med vožnjo lahko občutite manjše vibracije, do katerih pride zaradi prisotnosti sredstva v pnevmatiki.



Ta garnitura je homologirana izključno za polnjenje pnevmatik na vozilu, ki je z njo tovarniško opremljeno.

V nobenem primeru z njo ne smete polniti pnevmatik drugega vozila ali kate-regakoli drugega napihljivega predmeta (blazine, čolna ...).

Med uporabo steklenice s sredstvom za popravilo pazite, da sredstvo ne pride v stik s kožo. Če vam kapljice sredstva kljub temu brizgnejo na kožo, prizadeto mesto obilno izperite z vodo.

Garnituro za popravilo pnevmatik hranite izven dosega otrok.

Prazne posode ne odvrzite v naravo. Izročite jo predstavniku servisne mreže za vaše vozilo ali posebni organizaciji, ki zbira te izdelke.

Posoda ima omejeno življenjsko dobo, ki je navedena na nalepki. Preverite rok uporabe.

Za zamenjavo cevi za polnjenje in posode s sredstvom za popravilo pnevmatike se obrnite na predstavnika servisne mreže za vaše vozilo.

## GARNITURA ZA POLNJENJE PNEVMATIK (2/3)

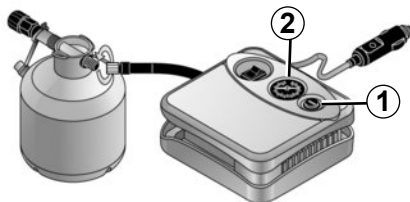

Glede na vozilo, v primeru predrtja pnevmatike uporabite garnituro, ki je v odlagalnem mestu ali pod talno oblogo prtljažnika.

### Vozilo z opozorilnikom za izgubo tlaka v pnevmatikah

Če so pnevmatike premalo napolnjene (predrtje, premalo napolnjene pnevmatike itd.),

se vklopi opozorilna lučka  na instrumentni plošči ➔ 2.28.

### Motor deluje, parkirna zavora je vključena;

- Odklopite vso dodatno opremo, ki je priključena v vtičnice za dodatno opremo vozila.
- **glejte informacije na kompletu kompresorja za polnjenje pnevmatik** v prtljažniku vozila in upoštevajte navodila;
- napolnite pnevmatiko do predpisanega tlaka ➔ 4.10;
- po največ **15** minutah prenehajte s polnjenjem in preverite tlak (na manometru **2**).

**Opomba:** ko se posoda prazni (približno 30 sekund), manometer **2** na kratko prikaže tlak **6** barov, nato slednji prične padati;

- Prilagodite tlak: za zvišanje tlaka nadaljujte s polnjenjem s pomočjo garniture. Za znižanje tlaka pritisnite gumb **1**.

Če po 15 minutah ni dosežen minimalni tlak 1,8 bara, popravilo ni mogoče; vozila ne smete voziti, obrnite se na predstavnika pooblaščenega servisne mreže.



Pred uporabo garniture parkirajte vozilo tako, da boste dovolj odmaknjeni od prometa, vključite varnostne utripalke, zategnite ročno zavoro, vsi potniki pa naj zapustijo vozilo in se oddaljijo od cestišča.



Če vozilo parkirate ob robu ceste, morate ostale udeležence v prometu opozoriti na prisotnost vašega vozila, tako da namestite varnostni trikotnik ali kateri drugi opozorilni pripomoček, ki je predpisan po lokalni zakonodaji države, v kateri vozite.

## GARNITURA ZA POLNJENJE PNEVMATIK (3/3)

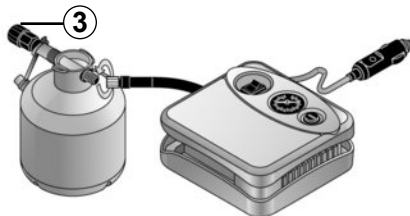

Ko je pnevmatika ustrezno napolnjena, odstranite garnituro: nastavek za polnjenje počasi odvijte s posode 3, da preprečite razlivanje sredstva, nato pa shranite posodo v plastično embalažo, da sredstvo ne bo izteklo.

- Nalepko s priporočili za vožnjo (nameščena je pod posodo) prilepite na vidno mesto na armaturni plošči.
- Pospravite garnituro.
- Po končanem prvem polnjenju pnevmatika še vedno pušča. Potrebna je krajša vožnja za zamašitev luknje.

- Takoj se odpeljite in vozite s hitrostjo od 20 do 60 km/h, da se sredstvo enakomerno porazdeli v pnevmatiki; po prevoženih 3 km zaustavite vozilo in preverite tlak.
- Če je tlak višji od 1,3 bara, vendar nižji od predpisanega tlaka (glejte nalepko na robu voznikovih vrat), ga prilagodite. V nasprotnem primeru se posvetujte s predstavnikom poblaščne servisne mreže za vaše vozilo: pnevmatike ni mogoče popraviti.

### Previdnostni ukrepi pri uporabi garniture

Garnitura za polnjenje ne sme neprekinjeno delovati več kot 15 minut;

Posodo je po prvi uporabi treba zamenjati, čeprav v njej ostane tekočina.



Na podu pred voznikovim sedežem ne sme biti nobenih predmetov, ker lahko v primeru sunkovitega zaviranja zdrsnejo pod pedala in onemogočijo njihovo uporabo.



Pri ventilu bodite pozorni na njegov pokrovček, kajti če slednjega ni oziroma je slabo pravit, lahko povzroči puščanje in slabše tesnjenje pnevmatike. Vedno namestite pokrovčke enake originalnim, in jih popolnoma privijte.



Po uporabi garniture za popravilo z vozilom ne smete prevoziti več kot 200 km. Poleg tega morate voziti počasneje; v nobenem primeru ne smete preseči hitrosti 80 km/h. Na to vas opozarja nalepka, ki jo morate prilepiti na vidno mesto na armaturni plošči. V skladu s predpisi v posameznih država- vah je sicer treba zamenjati pnevmatiko, ki je popravljena z garnituro za polnjenje pnevmatik.

# ORODJE

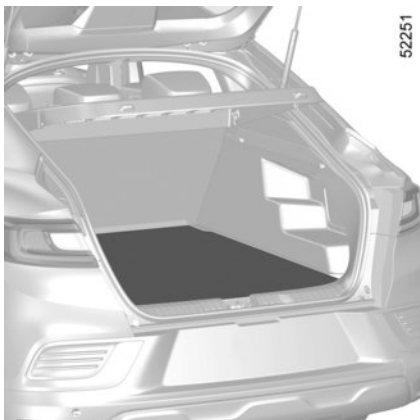

52251

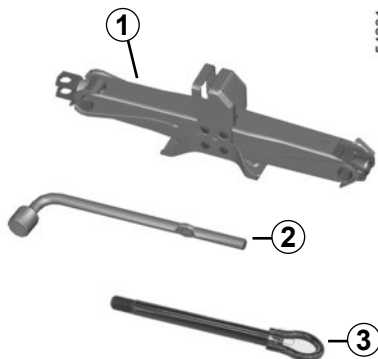

54231

**Dvigalka 1**

**Francoski ključ 2**

**Vlečni priključek 3**

→ 5.30

Orodja, ki so na voljo v kompletu orodij, so odvisna od vozila.

Po uporabi orodje pospravite na njegovo mesto.



Ne puščajte orodja nezavarovanega izven predvidenega ležišča v notranjosti vozila, ker lahko pri močnem zaviranju odleti. Po uporabi poskrbite, da boste orodje ponovno namestili v nosilec ter ga pravilno pospravili v njegovo ležišče: nevarnost poškodb.

Če so rezervnemu kolesu priloženi vijaki, jih lahko uporabljajte izključno za rezervno kolo.

Dvigalka je namenjena izključno zamenjavi kolesa. V nobenem primeru je ne smete uporabiti za dviganje avtomobila z namenom, da bi pod njim opravljali kakršno koli delo.

## ZAMENJAVA KOLESA (1/2)

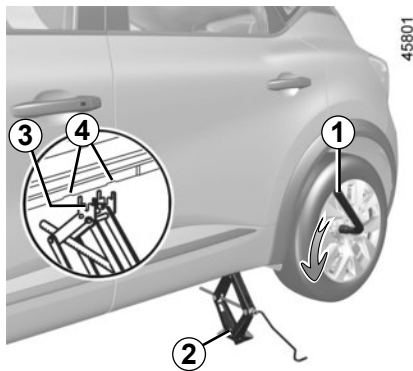

Vključite varnostne utripalke.

Vozilo parkirajte stran od prometa na vodoravnih, nesplozkih in trdnih tleh.

Zategnite parkirno zavoro in vključite eno od prestav (prvo, vzvratno ali položaj **P** pri vozilih z avtomatskim menjalnikom).

Vsi potniki naj zapustijo vozilo in naj bodo oddaljeni od območja, kjer poteka promet.

### Vozila, opremljena z dvigalko in ključem za kolesne vijake

Če je potrebno, odstranite okrasni pokrov.

Odvijte kolesne vijake s ključem za kolesne vijake **1**. Namestite ga tako, da boste nanj lahko pritisnili in ga zavrteli navzdol.

Postavite dvigalko **2** vodoravno pod vozilo; glava dvigalke mora biti **obvezno** v višini pločevinaste ojačitve, ki je najbližje kolesu, ki ga nameravate zamenjati, med dvema odprtina **4**.

Vreteno dvigalke najprej obračajte z roko ter nosilno ploščo dvigalke **3** postavite v malce zamaknjeni utor pod vozilom med dvema odprtinama **4**.

Nadaljujte s privijanjem za pravilno namestitev podnožja (zamaknjeno pod vozilo in navpično poravnano z glavo dvigalke).

Ročico obračajte toliko časa, da se kolo odmakne od tal.

Če vaše vozilo ni opremljeno z dvigalko, s ključem za kolesne vijake ..., si ju lahko priskrbite pri prodajnem zastopniku za vaše vozilo.



Če vozilo parkirate ob robu ceste, morate ostale udeležence v prometu opozoriti na prisotnost vašega vozila, tako da namestite varnostni trikotnik ali kateri drugi opozorilni pripomoček, ki je predpisan po lokalni zakonodaji države, v kateri vozite.



## ZAMENJAVA KOLESA (2/2)

Odvijte vijake in snemite kolo.

Rezervno kolo nataknite na pesto in ga zasukajte tako, da bodo luknje poravnane z izvrtinami v pestu.

Zategnite vijake in se prepričajte, da se kolo dobro prilega pestu.

Spustite dvigalko.

Ko je kolo na tleh, močno zategnite vijake ter čim prej preverite zategnitev in tlak v pnevmatiki rezervnega kolesa.



Poškodovano pnevmatiko čimprej nadomestite z novo.

Poškodovano pnevmatiko je treba dati v pregled (in če je mogoče, v popravilo) strokovnjaku.

### Vozilo z opozorilnikom za izgubo tlaka v pnevmatikah

Če so pnevmatike premalo napolnjene (predrtje, prenizek tlak itd.), se prižge opozorilna

lučka  na instrumentni plošči. ➔ 2.28



Orodja nikdar ne pustite nepospravljenega, ker lahko pri močnem zaviranju nevarno odleti. Po uporabi poskrbite, da boste orodje ponovno namestili v nosilec ter ga pravilno pospravili v njegovo ležišče: obstaja nevarnost poškodb.

Če so rezervnemu kolesu priloženi vijaki, jih lahko uporabljajte izključno za rezervno kolo.

Dvigalka je namenjena izključno zamenjavi kolesa. Zato je ne uporabljajte za dviganje avtomobila z namenom, da bi pod njim opravljali kakršnokoli delo.

## PNEVMATIKE (1/3)

### Varnost: pnevmatike - kolesa

Pnevmatike so edini stik med vozilom in cesto, zato morajo biti vedno v dobrem stanju.

Upoštevati morate predpise o tehnični brezhibnosti vozila, ki se nanašajo tudi na pnevmatike.

### Vzdrževanje pnevmatik

Pnevmatike morajo biti v ustreznem stanju in imeti morajo dovolj globok profil; pnevmatike, ki jih je odobril Tehnični oddelek Renault imajo kontrolne točke obrabe **1**, kjer so **kontrolni indikatorji, ki so odlitli na več mestih na tekalni površini**.



Pri nepredvidni vožnji, npr. če zadenete ob pločnik, lahko pride do poškodbe pnevmatik in platišč ali celo do spremembe nastavitve geometrije prednje ali zadnje preme. V tem primeru naj njihovo stanje pregleda predstavnik servisne mreže za vaše vozilo.



Ko je oblika profila obrabljena do kontrolnih izboklin, **postanejo le-te vidne 2: tedaj je treba obvezno zamenjati pnevmatike**, saj znaša globina profila največ **1,6 mm, kar povzroči slab oprijem koles na mokrem cestišču**.

Preobteženo vozilo, dolge vožnje po avtocesti, še posebno poleti, neprilagojena vožnja po slabih poteh ali cestah povzročajo predčasno obrabo pnevmatik, kar seveda močno vpliva na varnost vožnje.

### Tlak zraka v pnevmatikah

Upoštevajte predpisane vrednosti za tlak v pnevmatikah (vključno z rezervnim kolesom), ki ga morate redno preverjati. To storite vsaj enkrat na mesec in pred vsako daljšo vožnjo (glejte nalepko na robu vozniških vrat).



**Prenizek tlak zraka** v pnevmatikah povzroča prehitro obrabo pnevmatik in nenormalno pregrevanje pnevmatik z vsemi posledicami, ki vplivajo na varnost vožnje:

- slaba lega vozila na cesti;
- nevarnost počenja ali izgube tekalne plasti pnevmatike.

Tlak v pnevmatikah je odvisen od obremenitve vozila in hitrosti vožnje. Tlak v pnevmatikah prilagodite pogojem uporabe (glejte nalepko na robu vozniških vrat).

## PNEVMATIKE (2/3)

Tlak zraka v pnevmatikah morate preverjati pri hladnih pnevmatikah. Ne upoštevajte povišanega tlaka, ki se pojavi v toplem vremenu ali po hitri vožnji.

Če nimate priložnosti, da bi tlak preverili pri **hladnih** pnevmatikah, ga zvišajte za **0,2** do **0,3** bara (ali **3 PSI**).

**Nikoli ne izpuščajte zraka iz segrelih pnevmatik!**



Pri ventilu bodite pozorni na njegov pokrovček, kajti če pokrovčka ni oziroma je slabo privit, lahko pride do puščanja in slabšega tesnjenja pnevmatike.

Vedno uporabljajte pokrovčke ventila, ki so enaki originalnim, in jih popolnoma privijte.

### Vozilo z opozorilnikom za izgubo tlaka v pnevmatikah

Če so pnevmatike premalo napolnjene (predrtje, prenizek tlak itd.), se prižge opozorilna

lučka  na instrumentni plošči. ➔ 2.28

### Rezervno kolo

➔ 5.2, ➔ 5.8

### Medsebojna zamenjava koles

To vam odsvetujemo.

## Zamenjava pnevmatik



Za vašo varnost in upoštevanje veljavne zakonodaje.

Ko jih je potrebno zamenjati, morajo biti na vsaki osi nameščene pnevmatike iste znamke, velikosti, tipa in profila.

**Njihova zmogljivost in indeks hitrosti morata biti enaka kot pri prvotnih pnevmatikah, oziroma morata biti v skladu s priporočili pooblaščenega prodajalca.**

Z neupoštevanjem teh navodil lahko ogrozite lastno varnost in zanesljivost vozila.

**Obstaja nevarnost izgube nadzora nad vozilom.**

## PNEVMATIKE (3/3)

### Zimska vožnja

#### Snežne verige

Iz varnostnih razlogov na zadnja kolesa ni dovoljeno montirati snežnih verig.

Če na vozilo montirate pnevmatike večjih dimenzij, kot so tovarniško predpisane, **snežnih verig ne bo mogoče uporabljati.**

#### Enosmerne pnevmatike

Enosmerno pnevmatiko lahko namestite samo v eno smer. Obvezno upoštevajte to smer.

Če je zaradi predrte pnevmatike treba enosmerno pnevmatiko namestiti v nasprotno smer njenega vrtenja, vozite previdno, zlasti na mokri cesti, saj se značilnosti pnevmatike na bodo prilagodile.



Montaža snežnih verig je mogoča samo na pnevmatike enakih dimenzij kot so tiste, ki so bile tovarniško vgrajene na **vaše vozilo.**

### Zimske ali posebne "termo" pnevmatike

Priporočamo vam, da za čim boljši oprijem na cestišču take pnevmatike montirate **na vsa štiri kolesa.**

**Pozor:** te pnevmatike imajo včasih označeno smer vrtenja med vožnjo in največjo dovoljeno hitrost, ki je lahko nižja od največje hitrostivašega vozila.

### Pnevmatike z žeblički (ježevke)

Uporaba takih pnevmatik je omejena, v nekaterih državah pa celo prepovedana, zato upoštevajte predpise v posameznih državah. Prav tako je pri vožnji z ježevkami treba upoštevati predpise o največji dovoljeni hitrosti.

S takimi pnevmatikami morata biti na vozilu opremljeni najmanj obe prednji kolesi.



**Na 18- in 19-palčna kolesa ne morete namestiti verig.**

Če želite na kolesa namestiti snežne verige, morate uporabiti **posebno opremo.**

Obrnite se na predstavnika servisne mreže za vaše vozilo.

V vsakem primeru vam priporočamo, da se pogovorite s predstavnikom servisne mreže za vaše vozilo, ki vam bo znal svetovati, katera oprema najbolj ustreza vašemu vozilu.

## ŽAROMETI: zamenjava žarnic

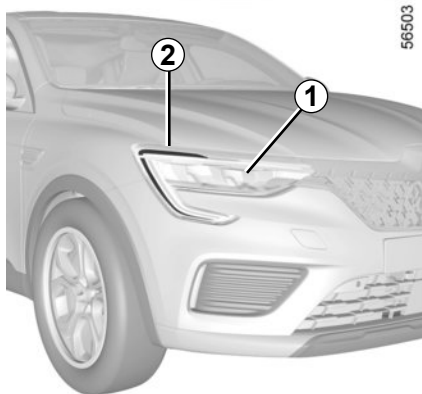

Vaše vozilo je opremljeno z lučmi LED, za zamenjavo se obrnite na predstavnika servisne mreže.

### Smerokazi/zasenčene luči/dolge luči LED 1

Obrnite se na predstavnika servisne mreže za vaše vozilo.

### Dnevne luči/pozicijske luči LED 2

Obrnite se na predstavnika servisne mreže za vaše vozilo.



Vsa dela (ali spremembe) na električni napeljavi zaupajte pooblaščenemu predstavniku servisne mreže za vaše vozilo, ki razpolaga z vso dodatno opremo in potrebnim materialom za vgradnjo. Nepravilna priključitev lahko poškoduje električno napeljavo (kable, posamezne dele in predvsem alternator).

## ZADNJE IN STRANSKE LUČI: zamenjava žarnic (1/2)

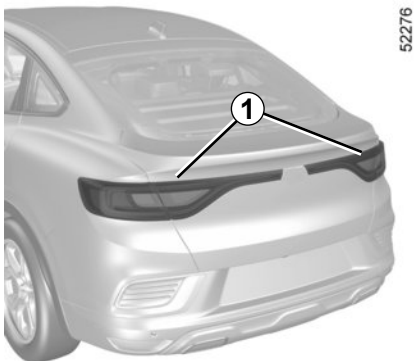

### Pozicijska luč LED 1

Obrnite se na predstavnika pooblaščenega servisne mreže.

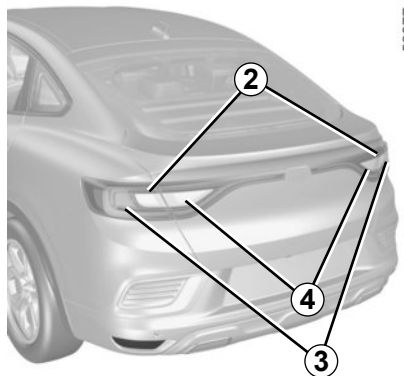

### Smerokaz 2, lučka vzvratne vožnje 4 in lučka zavore 3

Obrnite se na predstavnika pooblaščenega servisne mreže.

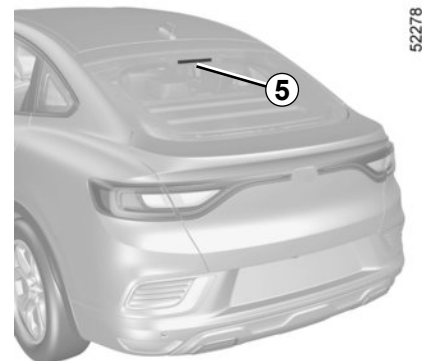

### Visoka raven lučke zavore LED 5

Obrnite se na predstavnika pooblaščenega servisne mreže.

## ZADNJE IN STRANSKE LUČI: zamenjava žarnic (2/2)

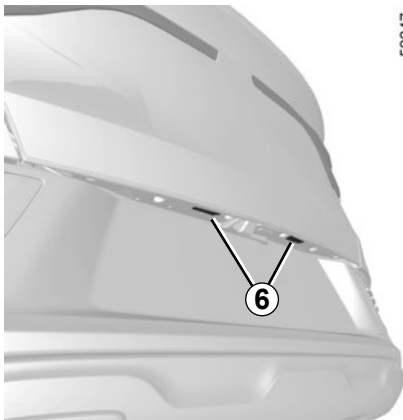

52247

### **Lučke LED za osvetlitev registrske tablice 6**

Obrnite se na predstavnika pooblaščenega servisne mreže.

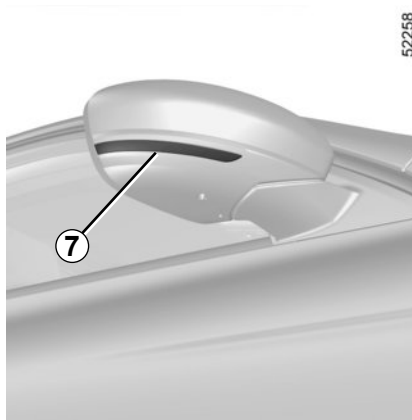

52258

### **LED bočni smerokazi 7**

Posvetujte se s predstavnikom servisne mreže za vaše vozilo.

## NOTRANJA OSVETLITEV: zamenjava žarnic (1/2)



### Žarnica/stropna lučka LED 1

Obrnite se na predstavnika pooblaščenega servisnega mreže.



### Stropna lučka A

Glede na vozilo sta na voljo dve vrsti stropne lučke: **A** ali **B**.

Za tip **A**,

- Odpnite razpršilno steklo lučke (s ploščatim izvijačem ali podobnim orodjem);
- odstranite žarnico.

**Vrsta žarnice: W5W.**



### Bralne lučke LED B

Obrnite se na predstavnika servisnega mreže za vaše vozilo.



Žarnice so pod tlakom in se lahko ob zamenjavi razletijo.

**Obstaja nevarnost poškodb.**



## NOTRANJA OSVETLITEV: zamenjava žarnic (2/2)

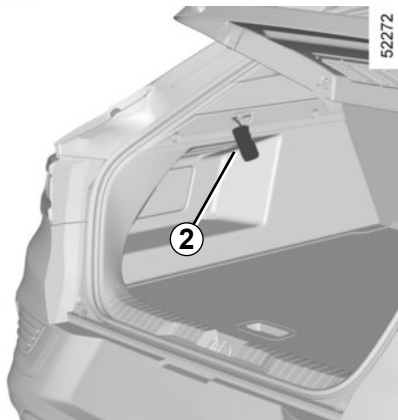

### Lučka v prtljažniku

- Odpnite lučko **2** tako, da pritisnete jeziček na levi strani lučke (s ploščatim izvijačem ali podobnim orodjem);
- odstranite žarnico.

**Vrsta žarnice: W5W.**

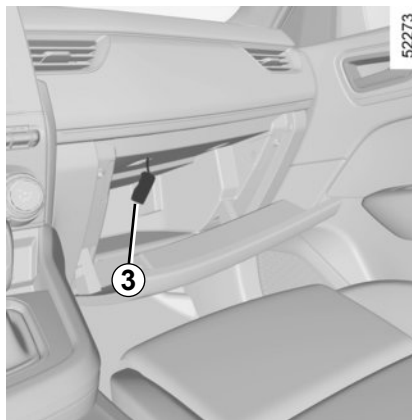

### Lučka v predalu za drobnarije

- Odpnite lučko **3** tako, da pritisnete jeziček na levi strani lučke (s ploščatim izvijačem ali podobnim orodjem);
- odstranite žarnico.

**Vrsta žarnice: W5W.**

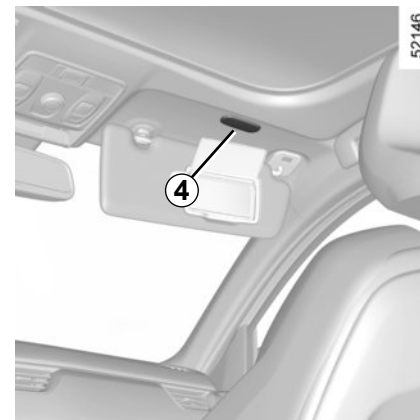

### Luči ogledala v senčniku 4

Posvetujte se s predstavnikom servisne mreže vozila.

### Prostorska osvetlitev

Posvetujte se s predstavnikom servisne mreže vozila.

## KLJUČ Z DALJINSKIM UPRAVLJANJEM: BATERIJA: baterija (1/2)



### Zamenjava baterije

Odprite ohišje s ploščatim izvijačem ali podobnim orodjem, ki ga vstavite v zarezo **1**, in zamenjajte baterijo **2**, pri čemer upoštevajte vrsto in polarnost, ki sta vtisnjeni na dnu pokrovčka.



Če je potrebna zamenjava, bodite pozorni, da uporabite enak ali enakovreden tip baterij (posvetujte se s pooblaščenim predstavnikom servisne mreže).



**Opomba:** ob zamenjavi baterije vam svetujemo, da se ne dotikate tiskanega vezja v ohišju ključa.

Ob ponovni montaži se prepričajte, da je pokrovček dobro zapet in da je vijak pravilno zategnjen.

Baterije dobite pri pooblaščenem predstavniku servisne mreže za vaše vozilo. Trajajo približno dve leti.

Pazite, da na bateriji ni sledov črnila: nevarnost slabega električnega kontakta.

# KLJUČ Z DALJINSKIM UPRAVLJANJEM: BATERIJA: baterija (2/2)

## Motnje delovanja

Če je baterija prešibka za zagotovitev ustreznega delovanja, boste lahko še vedno zaginali vozilo in ga zaklenili/odklenili ➔ 1.16.

26613



Iztrošenih baterij ne odvrzite v naravo, temveč jih odnesite na zbirna mesta, kjer bodo poskrbeli za njihovo reciklažo.



Pri zamenjavi:

- priporočajte se, da so baterije pravilno nameščene.

### Tveganje eksplozije.

- Če se vratca ne zaprejo ustrezno, upravljalnika ne uporabljajte in ga hranite izven dosega otrok.



### Previdnosti ukrepi povezani z baterijami:

- hranite (nove ali rabljene) baterije izven dosega otrok;
  - pazite, da ne pogoltnete baterij;
- Obstaja nevarnost kemičnih opeklin, ki so lahko smrtno nevarne.**
- če baterije pogoltnete ali vstavite v kateri koli del telesa, čim prej poiščite zdravniško pomoč.

## KARTICA ZA PROSTOROČNO UPRAVLJANJE: baterija (1/2)

40303



### Zamenjava baterije

Ko se na instrumentni plošči prikaže sporočilo »Slaba baterija kartice«, zamenjajte baterijo kartice:

- potisnite zadnjo ohišje **1** navzdol, medtem ko pritiskate območje **A**;
- odstranite pokrov **2** baterije;
- odstranite baterijo, tako da pritisnete na eno stran in dvignete drugo;
- zamenjajte glede na smer in predlogo, prikazano na notranji strani pokrova.

43532

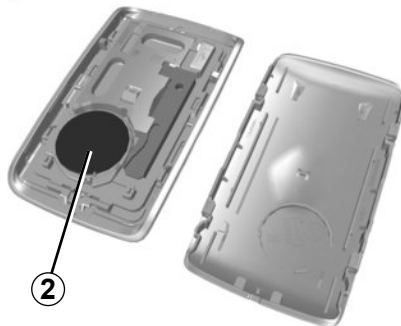

Ob ponovnem nameščanju ravnajte v obratnem vrstnem redu, nato pa poleg vozila štirikrat pritisnite na enega od gumbov na kartici: ob naslednjem zagonu sporočilo izgine.

Prepričajte se, da je pokrovček pravilno zataknjen.

**Opomba:** ob zamenjavi baterije se ne dotikajte tiskanega vezja, ali kontaktov v kartici.

Baterije dobite pri pooblaščenem predstavniku servisne mreže za vaše vozilo. Trajajo približno dve leti. Pazite, da na bateriji ni sledov barve: nevarnost slabega električnega kontakta.



Če je potrebna zamenjava, bodite pozorni, da uporabite enak ali enakovreden tip baterij (posvetujte se s pooblaščenim predstavnikom servisne mreže).



Pri zamenjavi:

- prepričajte se, da so baterije pravilno nameščene.

### Tveganje eksplozije.

- če se vratca ne zaprejo ustrezno, upravljalnika ne uporabljajte in ga hranite izven dosega otrok.

## KARTICA ZA PROSTOROČNO UPRAVLJANJE: baterija (2/2)

### Motnje delovanja

Če je baterija prešibka za zagotovitev ustreznega delovanja, boste lahko še vedno zagrnali vozilo in ga zaklenili/odklenili ➔ 1.16.

26613



Iztrošenih baterij ne odvrzite v naravo, temveč jih odnesite na zbirna mesta, kjer bodo poskrbeli za njihovo reciklažo.



#### Previdnosti ukrepi povezani z baterijami:

- hranite (nove ali rabljene) baterije izven dosega otrok;
  - pazite, da ne pogoltnete baterij;
- Obstaja nevarnost kemičnih opeklin, ki so lahko smrtno nevarne.**
- če baterije pogoltnete ali vstavite v kateri koli del telesa, čim prej poiščite zdravniško pomoč.

## AKUMULATOR: motnje (1/2)

### Za preprečitev morebitnega iskreiranja:

- pred odklopom ali priklopom akumulatorja se prepričajte, da so izklopljeni vsi električni porabniki (stropne lučke itd.);
- izklopite polnjenje, preden priklopite ali odklopite akumulator;
- na akumulator ne polagajte kovinskih predmetov, saj lahko pride do kratkega stika med priključkoma;
- akumulator vedno odklopite vsaj pet minut po zaustavitvi motorja;
- po namestitvi ne pozabite priklopiti priključkov akumulatorja.



Pred kakršnim koli posegom v motornem prostoru obvezno izključite kontakt. ➔ 2.4 ➔ 2.5

### Priključitev polnilnika za akumulator

**Polnilnik mora biti združljiv z akumulatorjem z nazivno napetostjo 12 voltov.**

Ne odklapljajte akumulatorja pri delujočem motorju. **Upoštevajte proizvajalčeva navodila o uporabi polnilnika.**



Zaradi posebnosti pri polnjenju nekaterih akumulatorjev se o tem posvetujte s predstavnikom servisne mreže za vaše vozilo.

Izogibajte se kakršnikoli možnosti iskreiranja, ki bi lahko povzročilo nenadno eksplozijo, akumulator vedno polnite v dobro prezračevanem prostoru.

**Obstaja nevarnost resnih poškodb.**



Z akumulatorjem ravnajte zelo previdno, ker je v njem žveplena kislina, ki je nevarna za kožo in še posebno za oči. Če pride do stika z njo, prizadeto mesto takoj izperite z vodo. Po potrebi poiščite zdravniško pomoč.

Zaradi **nevarnosti eksplozije** sestavnih delov akumulatorja ne izpostavljajte odprtemu ognju, žarečim predmetom in iskram.

Pri delu v bližini motorja bodite pozorni, ker je le ta lahko še vroč. Poleg tega se lahko kadarkoli sproži ventilator za hlajenje motorja. Na to vas opomni opozorilna lučka  v motornem prostoru.

**Obstaja nevarnost poškodb.**

## AKUMULATOR: motnje (2/2)

### Zagon motorja s pomočjo akumulatorja drugega vozila

Če je akumulator povsem prazen in si morate za zagon motorja pomagati z akumulatorjem drugega vozila, uporabite ustrezne električne kable (pomembno je, kakšen je presek), ki jih nabavite pri predstavniku servisne mreže za vaše vozilo, ali kable za pomoč pri zagonu, ki morajo biti v brezhibnem stanju.

**Obe vozili morata imeti akumulatorja z enako nazivno napetostjo (12 V).** Zmogljivost pomožnega akumulatorja (amper-ure, Ah) mora biti najmanj enaka zmogljivosti izpraznjenega akumulatorja.

Vozili se ne smeta dotikati (lahko pride do kratkega stika pri povezavi pozitivnih polov), kablji pa morajo biti dobro priključeni. Izključite kontakt na vašem vozilu.

Odvisno od vozila odprite pokrov baterije in dvignite pokrov **A** s **priključne sponke 1 (+)**.

Priključite pozitivni kabl **B** na **priključno sponko 1 (+)**, nato **priključno sponko 4 (+)** akumulatorja, ki dovaja energijo.

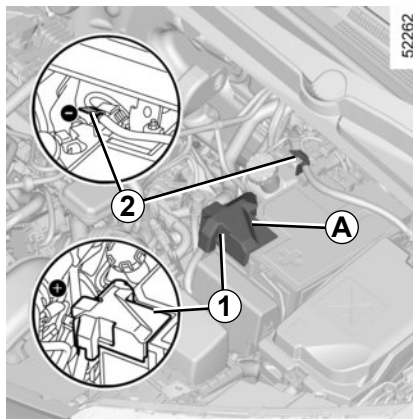

Priključite negativni kabl **C** na **priključno sponko 3 (-)** akumulatorja, ki dovaja napetost in nato na **priključno sponko 2 (-)** izpraznjenega akumulatorja.

Zaženite motor drugega vozila, ki dovaja tok, in zadržite delovanje na srednjih vrtljajih.



Prepričajte se, da se kabla **B** in **C** ne dotikata in da pozitivni pol kabla **B** ni v stiku s kovinskim delom vozila, ki dovaja tok.

**Obstaja nevarnost telesnih poškodb in/ali poškodb na vozilu.**

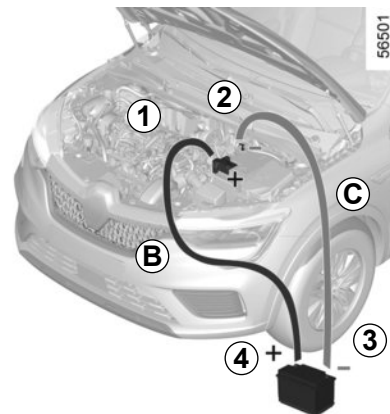

Če se motor vašega vozila ne zažene takoj, izključite kontakt in počakajte nekaj sekund, preden ponovite postopek.

Ko motor deluje, odklopite kabla **B** in **C** v obratnem vrstnem redu (**2 - 3 - 4 - 1**).



### Električna in elektronska dodatna oprema

Pred namestitvijo tovrstne naprave (še posebej oddajnikov/sprejemnikov: frekvenčni pas, jakostna stopnja, položaj antene itd.) preverite, ali je naprava združljiva z vašim vozilom. Posvetujte se s predstavnikom servisne mreže za vaše vozilo.

Pred priključitvijo dodatne opreme v vtičnico se prepričajte, da ne prekoračite največje dovoljene moči vtičnice ➔ 3.31 ➔ 3.16.

### Obstaja nevarnost požara.

Vsa dela na električnem in/ali elektronskem vezju vozila sme izvajati le usposobljeni strokovnjak. Vsaka nepravilna povezava in/ali namestitev električnih/elektronskih dodatkov, ki jih proizvajalec ni odobril, lahko povzroči:

- poškodbe električne in/ali elektronske opreme;
- poškodbe sestavnih delov, povezanih z njim;
- zbiranje in uporaba podatkov o vozilih;
- vdor v zasebnost (spreminjanje, brisanje ali neupravičen dostop do osebnih podatkov).

### Tveganje hujših nesreč. Tveganje vdora v zasebnost.

Če boste v prihodnosti vgradili električno opremo, poskrbite, da boste obveščeni o vrednosti in položaju ustrezne varovalke.

### Uporaba diagnostičnega priključka

Uporaba elektronskih dodatkov na diagnostični vtičnici lahko povzroči resne motnje v elektronskih sistemih vozila in/ali povzroči vdor v zasebnost (spreminjanje, brisanje ali neupravičen dostop do osebnih podatkov). Zaradi varnostnih razlogov je priporočena uporaba izključno elektronske dodatne opreme, ki jo je odobril proizvajalec; posvetujte se s predstavnikom servisne mreže. **Tveganje hujših nesreč. Tveganje vdora v zasebnost.**

### Naknadna vgradnja dodatne opreme

Če želite namestiti dodatno opremo na vozilo: posvetujte se s predstavnikom servisne mreže za vaše vozilo. Da bi zagotovili dobro delovanje vašega vozila in se izognili vsem nevarnostim, vam poleg tega svetujemo, da uporabljate dodatno opremo, ki je priporočena in je prilagojena vašemu vozilu; ta oprema je tudi edina, za katero jamči proizvajalec.

Če uporabljate varnostni drog za zaklepanje volana, ga pritrdite samo na zavorni pedal.

### Oviranje pri upravljanju vozila

Na voznikovi strani uporabljajte izključno predpražnike, ki so prilagojeni vašemu vozilu in jih je treba pričvrstiti s prednameščenimi elementi. Redno preverjajte, ali so dobro pritrdjeni. Ne polagajte več tepihov enega preko drugega. **Tveganje, da se zataknejo pedali.**



## VAROVALKE (1/3)

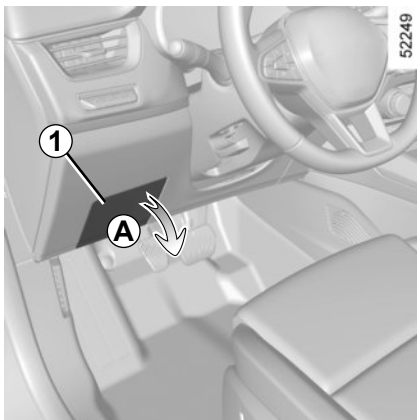

### Prostori z varovalkami

Če katera od električnih naprav ne deluje, je treba najprej pregledati stanje varovalk.

### Varovalke v potniškem prostoru A

Odpnite vratca 1.

Priporočamo vam, da imate v vozilu vedno komplet rezervnih žarnic in varovalk, ki jih lahko dobite pri pooblaščenih predstavnikih servisno-prodajne mreže za vaše vozilo.

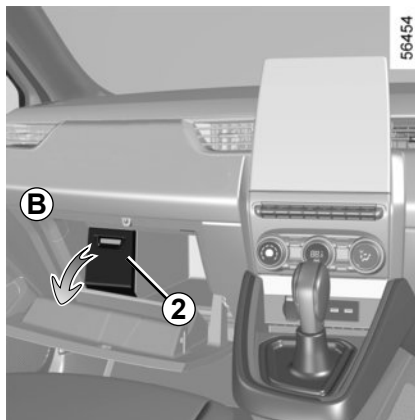

### Varovalke so v potniškem prostoru za vrata v predalu za drobnarije B

Odpnite vratca 2.



Preglejte ustrezno varovalko in jo po potrebi **zamenjajte** z novo, ki mora imeti **obvezno enako ampersko vrednost kot originalna**.

Premočna varovalka lahko v primeru ne-normalne porabe enega od porabnikov povzroči prekomerno segrevanje električnega tokokroga (nevarnost požara).

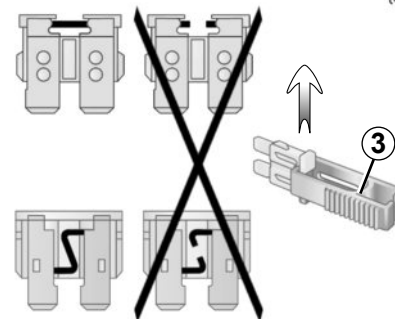

### Pinceta (ščipalka) 3

Odstranite varovalko s ščipalkami 3 na zadnji strani vratc.

Nato pa jo postrani potegnite ven.









Svetujemo vam, da v prosta mesta ne vstavljate dodatnih varovalk.

**Opomba:** ščipalko 3 najdete na zadnji strani zavesice 1.

## VAROVALKE (2/3)

### Namembnost varovalk

(Prisotnost varovalk je odvisna od stopnje opremljenosti vozila.)

| Simbol  | Varovanje   |
|---|---|
|  | Pranje stekel   |
|  | Multimedijska vtičnica za dodatno opremo, multimedij-ski zaslon |
|  | Vtičnica za dodatno opremo spredaj in zadaj v drugi vrsti       |
|  | Hupa  |
|  | Vtičnica za vlečno kljuko                                       |
|  | Ogrevanje vzratnih ogledal                                      |
|  | Zavorne luči, kontrolna enota potniškega prostora               |
|  | Kontrolna enota potniškega prostora, zadnje meglenke            |
|  | Smerokazi, varnostne utripalke, tretje zavorne luči             |

Za lažje ugotavljanje tokokroga, ki ga posamezna varovalka varuje, si pomagajte z nalepko s posameznimi simboli varovalk v osrednji konzoli.

Nekatere varovalke lahko zamenja le usposobljeni strokovnjak. Te varovalke niso navedene na nalepki.

Posegajte samo v varovalke, navedene na nalepki.

## VAROVALKE (3/3)

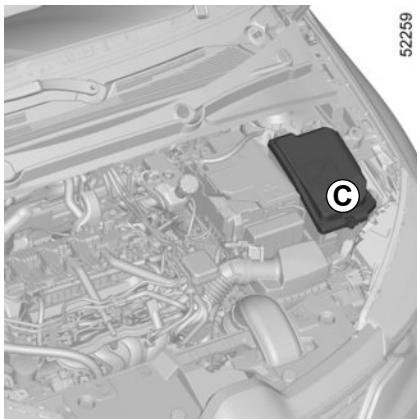

### Varovalke v motornem prostoru C

Določene funkcije so zaščitene z varovalkami, ki se nahajajo v motornem prostoru v ohišju C.

Zaradi težjega dostopa **vam svetujemo, da te varovalke zamenja pooblaščen predstavnik servisne mreže za vaše vozilo.**



Pri posegih v bližini motorja, je ta lahko še topel. Poleg tega se lahko kadarkoli sproži ventilator za hlajenje motorja. Na to

vas opomni opozorilna lučka  v motornem prostoru.

**Obstaja nevarnost poškodb.**



Preden opravite kakršen koli poseg v motornem prostoru, morate izklopiti kontakt. ➔ 2.4 ali ➔ 2.5

## METLICE BRISALCEV: zamenjava (1/2)



### Zamenjava metlic brisalcev vetrobranskega stekla 2

Če želite zamenjati brisalce, jih najprej nastavite v položaj za servisni pregled **B**.

#### Pri delujočem motorju ali vklopljenem kontaktu;

- nastavite ročico **1** v položaj **A** dvakrat zaporedoma (z enim premikom): metlice brisalcev se bodo ustavile v položaju za servisni pregled **B**, odmaknjenem od pokrova motornega prostora;
- dvignite ročico brisalca **3**;
- potisnite jeziček **4** navzdol in nato odstranite metlico **2**.

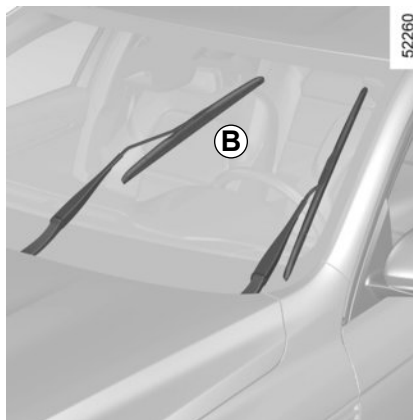

### Montaža

Če želite ponovno namestiti metlico brisalca **2**, jo vstavite v ležišče na ročici **3**, da se zaskoči (ko slišite klik). Prepričajte se, ali je metlica pravilno pritrjena.

Za vrnitev metlic v spuščeni položaj se prepričajte, da so metlice so preklopljene na vetrobranskem steklu in nato nastavite **1** ročico v položaj **A** (z enim premikom): metlice brisalcev vetrobranskega stekla se zložijo v pokrov motornega prostora, ko je kontakt vzpostavljen.

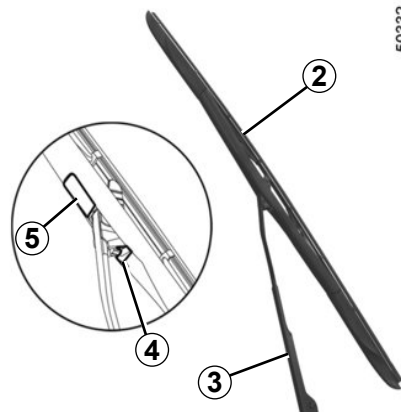

Preverjajte stanje metlic brisalcev. Njihova življenjska doba je odvisna od vas:

- metlice, vetrobransko in zadnje steklo redno čistite z milnico;
- ne uporabljajte brisalcev, ko je vetrobransko steklo ali zadnje steklo suho;
- če brisalcev dalj časa ne uporabljate, jih ločite od stekla.

## METLICE BRISALCEV: zamenjava (2/2)

Preverjajte stanje metlic brisalcev.

- metlice, vetrobransko steklo redno čistite z milnico;
- ne uporabljajte brisalcev pri suhem vetrobranskem steklu;
- če brisalcev dalj časa ne uporabljate, jih ločite od stekla.



– Pozimi pazite, da metlice brisalcev niso primrznjene na steklo (zaradi nevarnosti pregretja pogonskega motorčka brisalcev).

- Preverjajte stanje metlic brisalcev. Zamenjajte jih, ko brisanje ni več zadovoljivo (približno enkrat letno).

Pazite, da vam ročica brisalca ne pade na steklo, ko odstranjujete metlico (ob zamenjavi): nevarnost razbitja stekla.

## VLEKA: v primeru okvare (1/2)

Pred vsako vleko prestavite menjalnik v nevtralen položaj (položaj N pri vozilih, opremljenih s samodejnim menjalnikom), odklenite volanski drog in nato sprostite parkirno zavoro.

### Odklepanje volanskega droga

Vstavite ključ v stikalo za zagon, nastavite v položaj ON 2 ali, odvisno od vozila, s kartico pri sebi približno **dve sekundi** držite pritisnjen gumb za zagon motorja.

Ročico prestavite v prazen tek (položaj N pri vozilih z avtomatskim menjalnikom).

Volanski drog se odklene, vzpostavi se napajanje funkcij vozila, ki delujejo pri delnem kontaktu: uporabite lahko luči (smerokaze, zavorne luči itd.). Ponoči morajo biti na vozilu prižgane tudi luči za označevanje vozila.

Odvisno od vozila, po opravljeni vleki dvakrat zaporedoma pritisnite gumb za zagon motorja (nevarnost praznjenja akumulatorja).

Obvezno upoštevajte veljavne predpise za vleko vozila. Če vozite vlečno vozilo, ne prekoračite dovoljene vlečne teže vašega vozila. ➔ 6.7.

### Vleka vozila s samodejnim menjalnikom in mehansko ročico

Prevažajte vozilo na vozilu vlečne službe, ali ga vlecite z dvignjenima prednjima kolesoma.

**Izjemoma** ima lahko vozilo pri vleki na tleh vsa štiri kolesa, vendar samo pri vožnji naprej z menjalnikom v nevtralnem položaju N ter na razdalji, ki ni daljša od 80 km, in z največjo hitrostjo 25 km/h.

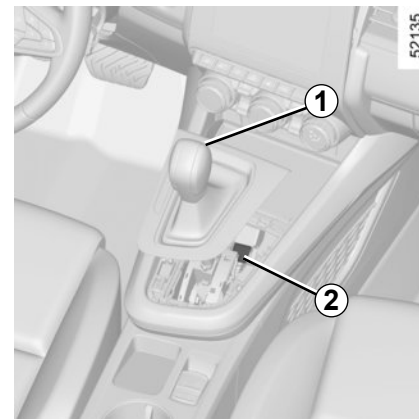

Če je pri zagonu motorja, ko pritisnete na zavorni pedal, ročica blokirana v položaju P, lahko ročico ročno sprostite, da odklenete pogonska kolesa.

To storite tako, da odprite podnožje manšete in pritisnete gumb **2**, hkrati pa držite gumb **1** na ročici, da ročico odklenete.

čimprej obiščite predstavnika pooblaščen servisne mreže za vaše vozilo.



Med vleko pustite kartico v vozilu.

**Obstaja nevarnost blokade volanskega droga.**

## VLEKA: v primeru okvare (2/2)

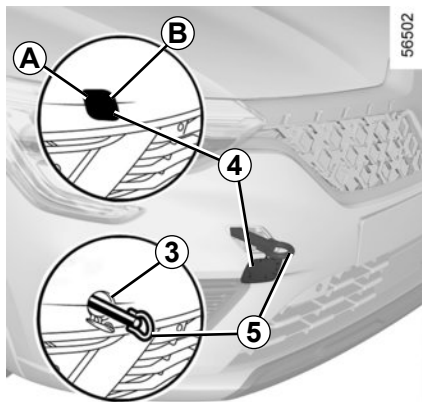

Uporabljajte samo predvideno mesto za pritrnitev vlečnega priključka na sprednjem 3 in zadnjem delu vozila 7 (vlečne vrvi nikdar ne pritrjujete na pogonske osi ali druge dele vozila). Točki za pritrnitev vlečnega priključka se lahko uporabljata le za vleko. Nikoli ju ne smete uporabljati za neposredno ali posredno dviganje vozila.



Pri zaustavljenem motorju ne delujeta več servovolani in servozavora.

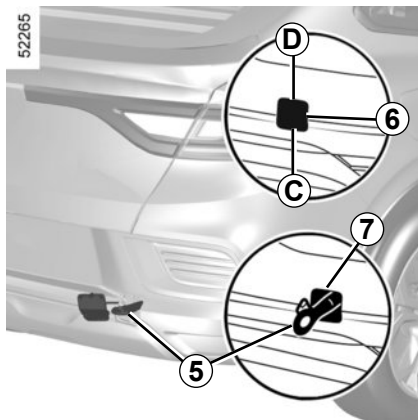

### Dostop do mest za pritrnitev vlečnega priključka

#### Mesto za pritrnitev vlečnega priključka spredaj

Pritisnite območje **A** in povlecite območje **B**. Voznik ali druga oseba naj odpre vratca **4**.

#### Mesto za pritrnitev vlečnega priključka zadaj

Pritisnite območje **C** in povlecite območje **D**. Voznik ali druga oseba naj odpre vratca **6**.



Orodja nikdar ne pustite nepospravljenega, ker lahko pri močnem zaviranju nevarno odleti.

**Povsem privijte vlečno kljuko 5:** najprej ročno, dokler se ne ustavi, nato pa jo zaklenite s kolesno spono ali podobnim orodjem.

Uporabite samo vlečno kljuko 5, ki je priložena orodjem. ➔ 5.7



Prepričajte se, da je vlečni priključek ustrezno privit.

**Nevarnost izgube vlečnega vozila.**



– Uporabite tog vlečni drog. Če uporabite vrv ali žico (če je zakonsko dovoljena), morajo delovati zavore na vlečenem vozilu.

- Prepovedana je vleka vozila, ki je tako poškodovano, da ni več primerno za vožnjo.
- Da ne bi poškodovali vozila, se pri vleki izogibajte sunkovitemu pospeševanju ali zaviranju.
- V vseh primerih je priporočljivo, da ne presežete hitrosti **25 km/h**.

## MOTNJE PRI DELOVANJU (1/7)

| Uporaba kartice                      | MOŽNI VZROKI  | KAJ STORITI  |
|--------------------------------------|---|--|
| Kartica ne zaklene ali odklene vrat. | Iztrošena baterija kartice.   | Zamenjajte baterijo. Še vedno boste lahko zaklenili/odklenili svoje vozilo in zagnali motor. ➔ 1.16 in ➔ 2.5   |
|                                      | Uporaba naprav, ki delujejo na isti frekvenci kot kartica (prenosni telefon ...).         | Prenehajte uporabljati naprave, ali uporabite priložen ključ. ➔ 1.16   |
|                                      | Vozilo se nahaja v območju močnega elektromagnetnega sevanja.<br>Prazen akumulator vozila | Uporabite ključ, ki je vgrajen v kartico. ➔ 1.16   |
|                                      | Na instrumentni plošči se prikaže sporočilo »Postavi kartico v območje+START«.            | Vstavite kartico v območje za vstavljanje ➔ 2.5 in nato pritisnite gumb START.   |
|                                      | Vozilo je zagnano.  | Pri delujočem motorju zaklepanje/odklepanje s kartico ni mogoče. Izključite kontakt.   |
|                                      | Desinhronizacija kartice.   | Odklenite voznikova vrata, tako da v ključavnico vstavite ključ, ki je vgrajen v kartico ➔ 1.16, nato vstavite kartico v območje za namestitev ➔ 2.5 in pritisnite START gumb za sinhronizacijo kartice. |



## MOTNJE PRI DELOVANJU (2/7)

Nadaljnji nasveti vam bodo pomagali, da boste lahko hitro in vsaj začasno odpravili manjše motnje. Kljub temu se kasneje iz varnostnih razlogov posvetujte s predstavnikom servisne mreže za vaše vozilo.

| Uporaba daljinskega upravljalnika                                  | MOŽNI VZROKI   | KAJ STORITI?   |
|--|--|--|
| Z daljinskim upravljalnikom ni možno zakleniti ali odkleniti vrat. | Prazna baterija daljinskega upravljalnika  | Uporabite ključ.   |
|  | Uporaba naprav, ki delujejo na isti frekvenci kot daljinski upravljalnik (prenosni telefon ...). | Prenehajte uporabljati te naprave ali uporabite ključ.   |
|  | Vozilo se nahaja v območju močnega elektromagnetnega sevanja.<br>Izprazen akumulator             | Zamenjajte baterijo. Še vedno boste lahko zaklenili/odklenili svoje vozilo in zagnali motor.<br>➔ 1.16 in ➔ 2.4 ali ➔ 2.5.                     |
|  | Vozilo je zagnano.   | Pri delujočem motorju zaklepanje/odklepanje s kartico ni mogoče. Izključite kontakt.   |
|  | Desinhronizacija daljinskega upravljalnika.  | Odklenite voznikova vrata tako, da v ključavnico vstavite ključ ➔ 1.16, nato zaženite motor za sinhronizacijo daljinskega upravljalnika ➔ 2.4. |

## MOTNJE PRI DELOVANJU (3/7)

| Pri zagonu   | MOŽNI VZROKI   | KAJ STORITI?  |
|--|--|---|
| Žarnice lučk na instrumentni plošči slabijo ali se ne prižigajo, zaganjalnik se ne obrača. | Slabo zategnjene, odklopljene ali oksidirane priključne sponke na akumulatorju.                                  | Zategnite, priključite ali očistite priključke.   |
|  | Akumulator je izprazen ali ne deluje.  | Priključite drug akumulator na oslabljen akumulator vašega vozila. ➔ 5.22 ali zamenjajte akumulator, če je to potrebno. Ne potiskajte vozila z zaklenjenim volanskim drogom.                |
|  | Okvara tokokroga.  | Posvetujte se s predstavnikom servisne mreže za vaše vozilo.  |
| Motor noče steči.  | Pogoji za zagon niso izpolnjeni.   | ➔ 2.4 ali ➔ 2.5.  |
|  | »Prostoročna kartica« ne deluje.   | Vstavite kartico v režo na osrednji konzoli, ki je temu namenjena. ➔ 2.4 ali ➔ 2.5.   |
| Ko vozilo miruje, je motor hladen in je število vrtljajev v prostem teku veliko.           | Pri izvedenki z bencinskim motorjem ni nujno, da gre za napako. To lahko povzroči povišanje temperature motorja. | Število vrtljajev prostega teka bi se moralo znižati po približno eni minuti. V nasprotnem primeru je to lahko posledica druge napake. Pokličite predstavnika pooblaščenega servisne mreže. |
| Motor se noče ustaviti.  | Kartica ni zaznana.  | Vstavite kartico v režo na osrednji konzoli, ki je temu namenjena. Držite pritisnjen gumb za zagon.   |
|  | Problem na elektroniki.  | 3-krat zapored hitro pritisnite gumb za zagon ali pa ga pritisnite in držite.   |
| Volanski drog ostane zaklenjen.  | Blokiran volan   | Obračajte volan in hkrati pritisnite gumb za zagon motorja (ali, glede na vozilo, uporabite kontaktni ključ) ➔ 2.4.   |
|  | Okvara električnega tokokroga.   | Posvetujte se s predstavnikom servisne mreže za vaše vozilo.  |

## MOTNJE PRI DELOVANJU (4/7)

| Med vožnjo   | MOŽNI VZROKI   | KAJ STORITI   |
|--|--|---|
| Vibracije  | Prenizek tlak v pnevmatikah, slabo uravnovežena ali poškodovana kolesa.  | Preverite tlak v pnevmatikah; če ta ni vzrok za težave, naj pnevmatike pregleda predstavnik servisne mreže za vaše vozilo.  |
| Belo dimljenje na izpuhu                           | Pri izvedenki z bencinskim motorjem ni nujno, da gre za napako. Odvisno od vremenskih pogojev (mraz, vlaga itd.), lahko pri močnejšem pospeševanju vozila nastane dim. | Zmanjšajte število vrtljajev motorja in se izogibajte nenadnemu pospeševanju, da bo dim postopoma izginil. V nasprotnem primeru je to lahko posledica druge napake. Obrnite se na predstavnika pooblaščenih servisne mreže. |
| Dim v motornem prostoru.                           | Kratek stik ali puščanje hladilnega krogo-toka.  | Ustavite, izključite kontakt, oddaljite se od vozila in pokličite predstavnika servisne mreže za vaše vozilo.   |
| Prižge se opozorilna lučka tlaka olja:             |  |   |
| pri zavijanju ali zaviranju.                       | Nivo je prenizek.  | Dolijte motorno olje ➔ 4.5.   |
| počasi ugasne ali ostane prižgan pri pospeševanju. | Prenizek tlak olja   | Ustavite se: obrnite se na predstavnika servisne mreže za vaše vozilo.  |

## MOTNJE PRI DELOVANJU (5/7)

| Med vožnjo   | MOŽNI VZROKI   | KAJ STORITI   |
|--|--|---|
| Volanski obroč se težko obrača.  | Pregrejte servovolana.<br><br>Napaka pomožnega električnega motorja.<br>Napaka v pomožnem sistemu. | Vozite previdno z zmanjšano hitrostjo, bodite pozorni na raven sile, s katero morate obračati volan, če želite obrniti kolesa.<br><br>Obrnite se na predstavnika servisne mreže za vaše vozilo. |
| Motor se pregreva. Kazalec na merilniku temperature hladilne tekočine je v kritičnem območju in vklopi se opozorilna lučka <b>STOP</b> . | Pokvarjen ventilator hladilnika  | Ustavite vozilo, ugasnite motor in se obrnite na predstavnika servisne mreže za vaše vozilo.  |
|  | Puščanje hladilne tekočine.  | Preverite posodo za hladilno tekočino: v njej mora biti tekočina. Če je ni v posodi, se čimprej posvetujte s predstavnikom servisne mreže za vaše vozilo.                                       |
| Hladilna tekočina v izravnalni posodi vre.   | Mehanska okvara: poškodovano tesnilo glave motorja   | Ustavite motor.<br>Pokličite predstavnika servisne mreže za vaše vozilo.  |



**Hladilnik:** v primeru večjega pomanjkanja hladilne tekočine ne pozabite, da ne smete nikoli dolivati mrzle hladilne tekočine, ko je motor zelo toplel. Po vsakem posegu na vozilu, kjer je bilo potrebno izprazniti hladilni krogotok, četudi samo delno, je treba doliti ustrezno količino nove hladilne tekočine. Opozorilo: obvezna je uporaba homologirane hladilne tekočine, ki jo odobri naša tehnična služba.

## MOTNJE PRI DELOVANJU (6/7)

| <b>Električne naprave</b>                      | <b>MOŽNI VZROKI</b>                             | <b>KAJ STORITI</b>  |
|--|---|---|
| Brisalci ne delujejo.                          | Metlice brisalcev so se prilepile na steklo.    | Odlepite metlice brisalcev, preden vključite brisalce.  |
|  | Okvara na električnem tokokrogu.                | Posvetujte se s predstavnikom servisne mreže za vaše vozilo.                                      |
|  | Poškodovana varovalka.                          | Zamenjajte varovalko, ali pa naj jo zamenja usposobljeno osebje pooblaščen servisne mreže ➔ 5.25. |
| Brisalec se ne ustavlja več.                   | Napaka električnega upravljanja.                | Posvetujte se s predstavnikom servisne mreže za vaše vozilo.                                      |
| Hitrejša utripanje smerokazov.                 | Pregorela zadnja žarnica.                       | ➔ 5.14.   |
| Smerokazi ne delujejo več.                     | Okvara na električnem tokokrogu ali na stikalu. | Posvetujte se s predstavnikom servisne mreže za vaše vozilo.                                      |
|  | Poškodovana varovalka.                          | Zamenjajte varovalko, ali pa naj jo zamenja usposobljeno osebje pooblaščen servisne mreže ➔ 5.25. |
| Žarometov ni več mogoče prižgati ali ugasniti. | Okvara na električnem tokokrogu ali na stikalu. | Posvetujte se s predstavnikom servisne mreže za vaše vozilo.                                      |
|  | Poškodovana varovalka.                          | Zamenjajte varovalko, ali pa naj jo zamenja usposobljeno osebje pooblaščen servisne mreže ➔ 5.25. |

## MOTNJE PRI DELOVANJU (7/7)

### Električne naprave

### MOŽNI VZROKI

### KAJ STORITI

Sledi kondenzacije v lučeh ali zadnjih lučeh.

Pojav kondenza je naraven pojav, posledica temperaturnih sprememb in vlage.

V tem primeru bodo sledi kondenzacije pri vklopljenih žarometih postopoma izginili.

Lučka opomnika prednjega varnostnega pasu zasveti, ko pritrdite varnostne pasove.

Pravilno delovanje tipala je moteno zaradi predmeta, ki se je vrnil med pod vozila in sedež.

Odstranite vse predmete, ki so pod prednjima sedežema.

# 6. poglavje: Tehnični podatki

|  |      |
|--|------|
| Identifikacijska ploščica .....            | 6.2  |
| Tehnične informacije za nujne službe ..... | 6.3  |
| Identifikacijska ploščica motorja .....    | 6.4  |
| Mere .....                                 | 6.5  |
| Specifikacije motorja .....                | 6.6  |
| Teže .....                                 | 6.7  |
| Dovoljena vlečna obremenitev .....         | 6.7  |
| Nadomestni deli in popravila .....         | 6.8  |
| Kuponi o vzdrževanju .....                 | 6.9  |
| Protikorozijska kontrola .....             | 6.15 |





## TEHNIČNE INFORMACIJE ZA NUJNE SLUŽBE

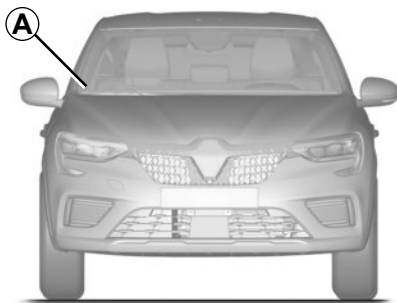

56478

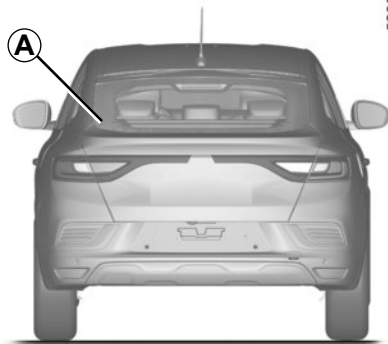

52352

QR koda na etiketi A omogoča reševalcem, ki uporabljajo tablični računalnik ali pametni telefon, takojšen dostop do tehničnih informacij, ki so koristne za delo na vozilu v primeru nesreče.

Prepričajte se, da je etiketa A vedno vidna in prisotna na vetrobranskem steklu, pa tudi na zadnjem steklu.

**Vsaka sprememba ali poškodba bi preprečila dostop do informacij**

# PLOŠČICE ZA IDENTIFIKACIJO MOTORJA

33293

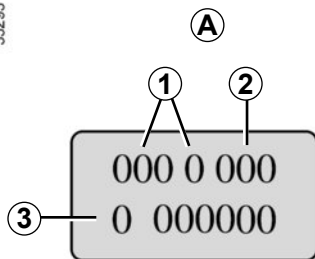

Ob vsakem dopisovanju s proizvajalcem ali naročanju nadomestnih delov navedite **podatke s ploščice motorja ali nalepke A**. (Glede na tip motorja je lahko nanj pritrjena na različnih mestih.)

- 1 Tip motorja.
- 2 Oznaka motorja.
- 3 Številka motorja.

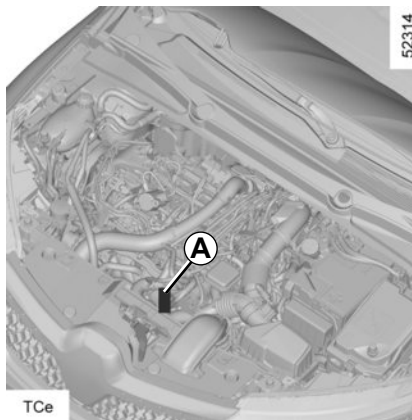

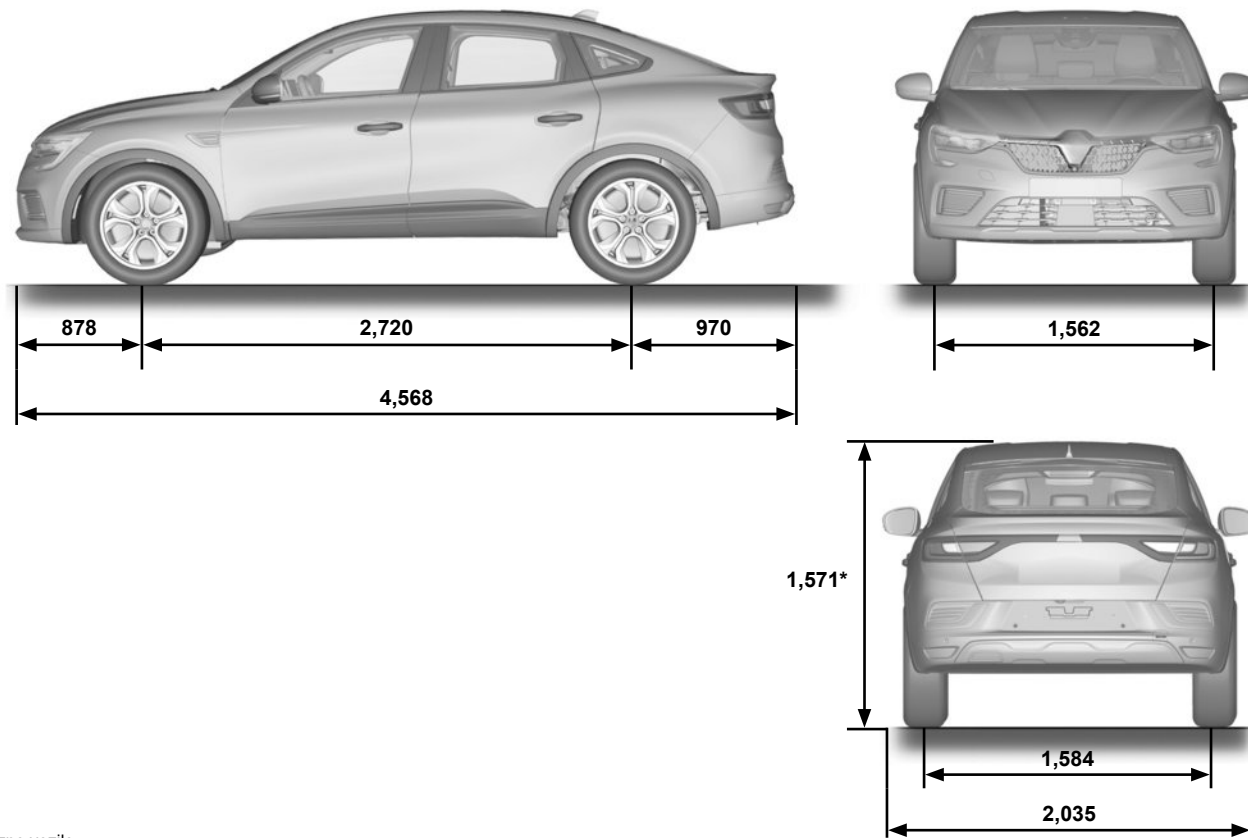

# MERE (v metrih)

56495



\* Prazno vozilo

## TEHNIČNE ZNAČILNOSTI MOTORJEV

|   |   |
|---|---|
| Izvedenke   | TCe 260   |
| Tip motorja<br>(na ploščici motorja)  | H5H   |
| Gibna prostornina (cm <sup>3</sup> )  | 1,332   |
| Vrsta goriva<br>Oktanska vrednost   | Bencinski<br><b>Obvezno</b> uporabljajte neosvinčeni bencin z oktansko vrednostjo, predpisano na nalepki na vratcih posode za gorivo. ➔ 1.102   |
| Svečke  | Uporabljajte samo svečke, ki so predpisane za motor vašega vozila.<br>Osnovni tipi svečk morajo biti navedeni na nalepki v motornem prostoru. Če ni, se posvetujte s predstavnikom servisne mreže za vaše vozilo.<br>Uporaba neustreznih svečk lahko povzroči poškodbe motorja.   |
| Vrste goriv, ki so v skladu z evropskimi standardi in združljive z motorji vozil, naprodaj v Evropi (v ostalih primerih se obrnite na predstavnika servisne mreže). |  Neosvinčeni bencin v skladu s standardom <b>EN 228</b> vsebuje volumetrično do 5% etanola.<br><br> Neosvinčeni bencin v skladu s standardom <b>EN 228</b> vsebuje volumetrično do 10% etanola. |

## TEŽE (v kg)

Navedene teže veljajo za osnovno izvedenko vozila, brez opcij: spreminjajo se glede na opremo vašega vozila. Posvetujte se s predstavnikom pooblaščenega servisne mreže za vaše vozilo.

|   |   |
|---|---|
| Največja dovoljena skupna teža (MMAC)<br>Največja dovoljena obremenitev (MMTA)<br>Dovoljena skupna teža vozila in prikolice (MTR) | Teže, ki so navedene na ploščici proizvajalca ➔ 6.2 |
| Dovoljena skupna masa prikolice z zavorami*   | se ugotovi z izračunom: <b>MTR - MMAC</b>           |
| Dovoljena skupna masa prikolice brez zavor*   | 705 kg  |
| Dovoljena obremenitev vlečnega priključka*  | 75 kg   |
| Dovoljena obremenitev na strehi   | 80 kg (vključno z nosilnimi elementi)               |

### \* Dovoljena vlečna obremenitev (vleka prikolice, čolna itn.)

Vleka je prepovedana, če je izračun  $MTR - MMAC$  enak nič ali če je MTR na ploščici proizvajalca enaka nič (ali pa ni navedena).

- Upoštevajte zakonske predpise, ki veljajo v državi glede dovoljene vlečne obremenitve. O možnostih vleke prikolice z vašim avtomobilom vas bo podrobno seznanil predstavnik servisne mreže za vaše vozilo.
  - Pri vleki **ne smete nikoli preseči dovoljene skupne teže vozila in prikolice**. Vendar pa se dopušča:
    - prekoračitev največje dovoljene obremenitve MMTA na zadnji osi za največ 15 %,
    - prekoračitev MMAC do 10 % oziroma 100 kg (katerakoli od teh dveh omejitev je dosežena prej).
- V obeh primerih največja hitrost vozila s prikolico ne sme presegati 100 km/h in tlak v pnevmatikah je treba zvišati za 0,2 bara (3 PSI).
- Z večanjem nadmorske višine se zmogljivost motorja in sposobnost pri vožnji navkreber zmanjšujeta. Zato vam svetujemo, da pri nadmorski višini 1000 metrov največjo dovoljeno obremenitev zmanjšate za 10 % in pri vsakih nadaljnjih 1000 metrih še za dodatnih 10 %.

## **NADOMESTNI DELI IN POPRAVILA**

Originalni nadomestni deli so zasnovani in izdelani na osnovi zelo strogih predpisov in so redno preizkušani. Izdelani so enako kakovostno kot deli, ki se uporabljajo pri tovarniški vgradnji.

Z uporabo originalnih nadomestnih delov boste ohranili zmogljivosti svojega vozila. Sicer so popravila, ki jih opravlja mreža servisnih delavnic z originalnimi nadomestnimi deli, zajamčena po pogojih, ki so napisani na hrbtni strani delovnega naloga.

# KUPONI O VZDRŽEVANJU (1/6)

VIN: .....

|  |   |                  |
|--|---|------------------|
| Datum: Km: Št. računa:   |   | Komentarji/razno |
| <b>Tip posega:</b><br>Servisni pregled <input type="checkbox"/><br>..... <input type="checkbox"/>                                | <b>Žig predstavnika servisne mreže za vaše vozilo</b> |                  |
| <b>Protikorozijska kontrola:</b><br>V redu <input type="checkbox"/> Ni v redu* <input type="checkbox"/><br>*Glejte posebno stran |   |                  |
| Datum: Km: Št. računa:   |   | Komentarji/razno |
| <b>Tip posega:</b><br>Servisni pregled <input type="checkbox"/><br>..... <input type="checkbox"/>                                | <b>Žig predstavnika servisne mreže za vaše vozilo</b> |                  |
| <b>Protikorozijska kontrola:</b><br>V redu <input type="checkbox"/> Ni v redu* <input type="checkbox"/><br>*Glejte posebno stran |   |                  |
| Datum: Km: Št. računa:   |   | Komentarji/razno |
| <b>Tip posega:</b><br>Servisni pregled <input type="checkbox"/><br>..... <input type="checkbox"/>                                | <b>Žig predstavnika servisne mreže za vaše vozilo</b> |                  |
| <b>Protikorozijska kontrola:</b><br>V redu <input type="checkbox"/> Ni v redu* <input type="checkbox"/><br>*Glejte posebno stran |   |                  |

## KUPONI O VZDRŽEVANJU (2/6)

VIN: .....

|  |   |                  |
|--|---|------------------|
| Datum: Km: Št. računa:   |   | Komentarji/razno |
| <b>Tip posega:</b><br>Servisni pregled <input type="checkbox"/><br>..... <input type="checkbox"/>                                | <b>Žig predstavnika servisne mreže za vaše vozilo</b> |                  |
| <b>Protikorozijska kontrola:</b><br>V redu <input type="checkbox"/> Ni v redu* <input type="checkbox"/><br>*Glejte posebno stran |   |                  |
| Datum: Km: Št. računa:   |   | Komentarji/razno |
| <b>Tip posega:</b><br>Servisni pregled <input type="checkbox"/><br>..... <input type="checkbox"/>                                | <b>Žig predstavnika servisne mreže za vaše vozilo</b> |                  |
| <b>Protikorozijska kontrola:</b><br>V redu <input type="checkbox"/> Ni v redu* <input type="checkbox"/><br>*Glejte posebno stran |   |                  |
| Datum: Km: Št. računa:   |   | Komentarji/razno |
| <b>Tip posega:</b><br>Servisni pregled <input type="checkbox"/><br>..... <input type="checkbox"/>                                | <b>Žig predstavnika servisne mreže za vaše vozilo</b> |                  |
| <b>Protikorozijska kontrola:</b><br>V redu <input type="checkbox"/> Ni v redu* <input type="checkbox"/><br>*Glejte posebno stran |   |                  |



# KUPONI O VZDRŽEVANJU (3/6)

VIN: .....

|  |   |                  |
|--|---|------------------|
| Datum: Km: Št. računa:   |   | Komentarji/razno |
| <b>Tip posega:</b><br>Servisni pregled <input type="checkbox"/><br>..... <input type="checkbox"/>                                | <b>Žig predstavnika servisne mreže za vaše vozilo</b> |                  |
| <b>Protikorozijska kontrola:</b><br>V redu <input type="checkbox"/> Ni v redu* <input type="checkbox"/><br>*Glejte posebno stran |   |                  |
| Datum: Km: Št. računa:   |   | Komentarji/razno |
| <b>Tip posega:</b><br>Servisni pregled <input type="checkbox"/><br>..... <input type="checkbox"/>                                | <b>Žig predstavnika servisne mreže za vaše vozilo</b> |                  |
| <b>Protikorozijska kontrola:</b><br>V redu <input type="checkbox"/> Ni v redu* <input type="checkbox"/><br>*Glejte posebno stran |   |                  |
| Datum: Km: Št. računa:   |   | Komentarji/razno |
| <b>Tip posega:</b><br>Servisni pregled <input type="checkbox"/><br>..... <input type="checkbox"/>                                | <b>Žig predstavnika servisne mreže za vaše vozilo</b> |                  |
| <b>Protikorozijska kontrola:</b><br>V redu <input type="checkbox"/> Ni v redu* <input type="checkbox"/><br>*Glejte posebno stran |   |                  |

## KUPONI O VZDRŽEVANJU (4/6)

VIN: .....

| Datum: Km: Št. računa:   |   | Komentarji/razno |
|--|---|------------------|
| <b>Tip posega:</b><br>Servisni pregled <input type="checkbox"/><br>..... <input type="checkbox"/>                                | <b>Žig predstavnika servisne mreže za vaše vozilo</b> |                  |
| <b>Protikorozijska kontrola:</b><br>V redu <input type="checkbox"/> Ni v redu* <input type="checkbox"/><br>*Glejte posebno stran |   |                  |
| Datum: Km: Št. računa:   |   | Komentarji/razno |
| <b>Tip posega:</b><br>Servisni pregled <input type="checkbox"/><br>..... <input type="checkbox"/>                                | <b>Žig predstavnika servisne mreže za vaše vozilo</b> |                  |
| <b>Protikorozijska kontrola:</b><br>V redu <input type="checkbox"/> Ni v redu* <input type="checkbox"/><br>*Glejte posebno stran |   |                  |
| Datum: Km: Št. računa:   |   | Komentarji/razno |
| <b>Tip posega:</b><br>Servisni pregled <input type="checkbox"/><br>..... <input type="checkbox"/>                                | <b>Žig predstavnika servisne mreže za vaše vozilo</b> |                  |
| <b>Protikorozijska kontrola:</b><br>V redu <input type="checkbox"/> Ni v redu* <input type="checkbox"/><br>*Glejte posebno stran |   |                  |

# KUPONI O VZDRŽEVANJU (5/6)

VIN: .....

| Datum: Km: Št. računa:   |   | Komentarji/razno |
|--|---|------------------|
| <b>Tip posega:</b><br>Servisni pregled <input type="checkbox"/><br>..... <input type="checkbox"/>                                | <b>Žig predstavnika servisne mreže za vaše vozilo</b> |                  |
| <b>Protikorozijska kontrola:</b><br>V redu <input type="checkbox"/> Ni v redu* <input type="checkbox"/><br>*Glejte posebno stran |   |                  |
| Datum: Km: Št. računa:   |   | Komentarji/razno |
| <b>Tip posega:</b><br>Servisni pregled <input type="checkbox"/><br>..... <input type="checkbox"/>                                | <b>Žig predstavnika servisne mreže za vaše vozilo</b> |                  |
| <b>Protikorozijska kontrola:</b><br>V redu <input type="checkbox"/> Ni v redu* <input type="checkbox"/><br>*Glejte posebno stran |   |                  |
| Datum: Km: Št. računa:   |   | Komentarji/razno |
| <b>Tip posega:</b><br>Servisni pregled <input type="checkbox"/><br>..... <input type="checkbox"/>                                | <b>Žig predstavnika servisne mreže za vaše vozilo</b> |                  |
| <b>Protikorozijska kontrola:</b><br>V redu <input type="checkbox"/> Ni v redu* <input type="checkbox"/><br>*Glejte posebno stran |   |                  |

# KUPONI O VZDRŽEVANJU (6/6)

VIN: .....

| Datum: Km: Št. računa:   |   | Komentarji/razno |
|--|---|------------------|
| <b>Tip posega:</b><br>Servisni pregled <input type="checkbox"/><br>..... <input type="checkbox"/>                                | <b>Žig predstavnika servisne mreže za vaše vozilo</b> |                  |
| <b>Protikorozijska kontrola:</b><br>V redu <input type="checkbox"/> Ni v redu* <input type="checkbox"/><br>*Glejte posebno stran |   |                  |
| Datum: Km: Št. računa:   |   | Komentarji/razno |
| <b>Tip posega:</b><br>Servisni pregled <input type="checkbox"/><br>..... <input type="checkbox"/>                                | <b>Žig predstavnika servisne mreže za vaše vozilo</b> |                  |
| <b>Protikorozijska kontrola:</b><br>V redu <input type="checkbox"/> Ni v redu* <input type="checkbox"/><br>*Glejte posebno stran |   |                  |
| Datum: Km: Št. računa:   |   | Komentarji/razno |
| <b>Tip posega:</b><br>Servisni pregled <input type="checkbox"/><br>..... <input type="checkbox"/>                                | <b>Žig predstavnika servisne mreže za vaše vozilo</b> |                  |
| <b>Protikorozijska kontrola:</b><br>V redu <input type="checkbox"/> Ni v redu* <input type="checkbox"/><br>*Glejte posebno stran |   |                  |

# PROTIKOROZIJSKA KONTROLA (1/5)

V primeru, da je nadaljevanje garancije odvisno od popravila, je to navedeno spodaj.

VIN: .....

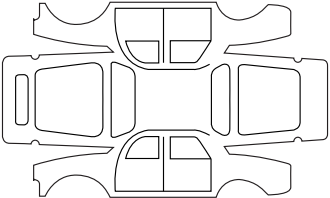
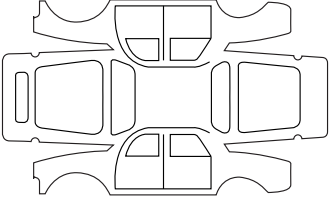
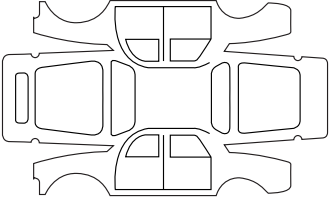
|  |  |     |
|--|--|-----|
|  |  |     |
| Popravilo, ki ga je treba izvesti zaradi korozije: |   | Žig |
| Datum popravila:                                   |  |     |
|  |  |     |
| Popravilo, ki ga je treba izvesti:                 |   | Žig |
| Datum popravila:                                   |  |     |
|  |  |     |
| Popravilo, ki ga je treba izvesti:                 |  | Žig |
| Datum popravila:                                   |  |     |

## PROTIKOROZIJSKA KONTROLA (2/5)

V primeru, da je nadaljevanje garancije odvisno od popravila, je to navedeno spodaj.

VIN: .....

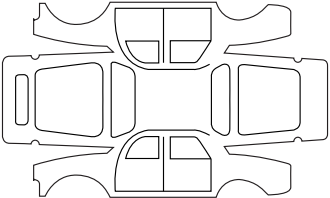
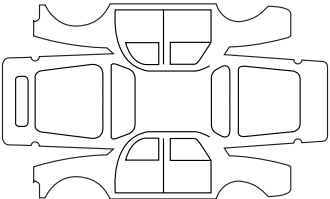
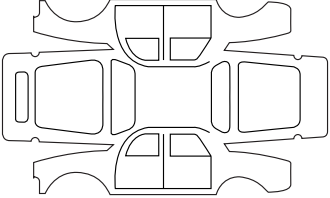
|  |  |     |
|--|--|-----|
|  |  |     |
| Popravilo, ki ga je treba izvesti zaradi korozije: |   | Žig |
| Datum popravila:                                   |  |     |
|  |  |     |
| Popravilo, ki ga je treba izvesti:                 |   | Žig |
| Datum popravila:                                   |  |     |
|  |  |     |
| Popravilo, ki ga je treba izvesti:                 |  | Žig |
| Datum popravila:                                   |  |     |

## PROTIKOROZIJSKA KONTROLA (3/5)

V primeru, da je nadaljevanje garancije odvisno od popravila, je to navedeno spodaj.

VIN: .....

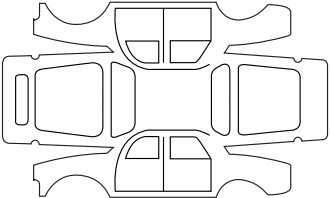
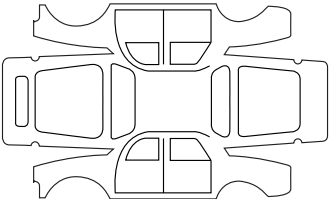
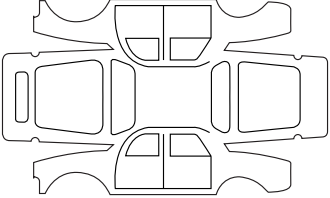
|  |  |     |
|--|--|-----|
|  |  |     |
| Popravilo, ki ga je treba izvesti zaradi korozije: |   | Žig |
| Datum popravila:                                   |  |     |
|  |  |     |
| Popravilo, ki ga je treba izvesti:                 |   | Žig |
| Datum popravila:                                   |  |     |
|  |  |     |
| Popravilo, ki ga je treba izvesti:                 |  | Žig |
| Datum popravila:                                   |  |     |

## PROTIKOROZIJSKA KONTROLA (4/5)

V primeru, da je nadaljevanje garancije odvisno od popravila, je to navedeno spodaj.

VIN: .....

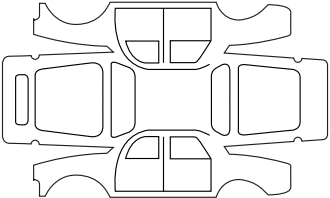
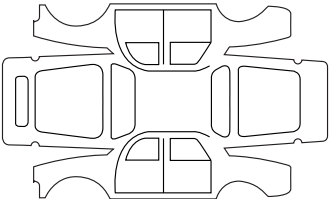
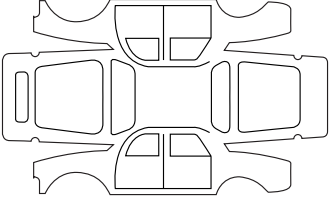
|  |  |     |
|--|--|-----|
|  |  |     |
| Popravilo, ki ga je treba izvesti zaradi korozije: |   | Žig |
| Datum popravila:                                   |  |     |
|  |  |     |
| Popravilo, ki ga je treba izvesti:                 |   | Žig |
| Datum popravila:                                   |  |     |
|  |  |     |
| Popravilo, ki ga je treba izvesti:                 |  | Žig |
| Datum popravila:                                   |  |     |



## PROTIKOROZIJSKA KONTROLA (5/5)

V primeru, da je nadaljevanje garancije odvisno od popravila, je to navedeno spodaj.

VIN: .....

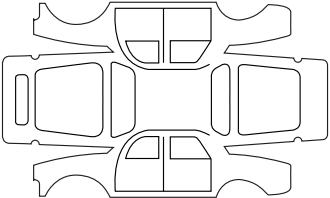
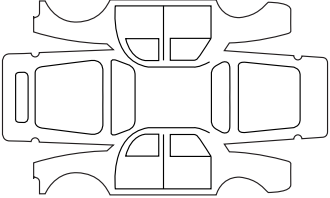
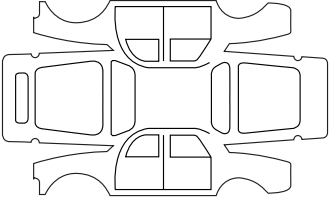
|  |  |     |
|--|--|-----|
|  |  |     |
| Popravilo, ki ga je treba izvesti zaradi korozije: |   | Žig |
| Datum popravila:                                   |  |     |
|  |  |     |
| Popravilo, ki ga je treba izvesti:                 |   | Žig |
| Datum popravila:                                   |  |     |
|  |  |     |
| Popravilo, ki ga je treba izvesti:                 |  | Žig |
| Datum popravila:                                   |  |     |



# ABECEDNO KAZALO (1/7)

## A

|                                     |                                     |
|-------------------------------------|-------------------------------------|
| ABS .....                           | 1.64, 1.66, 2.32 → 2.36             |
| akumulator                          |                                     |
| motnje .....                        | 5.22 – 5.23                         |
| akumulator.....                     | 0.8, 1.63, 4.12 → 4.14, 5.22 – 5.23 |
| armaturna plošča.....               | 0.4, 1.58 → 1.61                    |
| avtomatska parkirna zavora .....    | 1.64, 2.14 → 2.18                   |
| AVTOMATSKI MENJALNIK                |                                     |
| motnje .....                        | 5.30                                |
| avtomatski menjalnik (uporaba)..... | 2.17, 2.138 → 2.147, 2.144 → 2.147  |

## B

|  |                                 |
|--|---------------------------------|
| barva                                  |                                 |
| vzdrževanje .....                      | 4.15 → 4.17                     |
| baterije .....                         | 5.18 → 5.21                     |
| baterije (daljinski upravljalnik)..... | 5.18 – 5.19                     |
| bočni smerokazi.....                   | 5.15                            |
| bralne lučke .....                     | 3.25 – 3.26, 5.16               |
| brezžični polnilnik .....              | 3.17                            |
| brisalci .....                         | 1.97 → 1.101                    |
| brisanje in pranje stekel              |                                 |
| zamenjava metlic brisalcev .....       | 1.100, 5.28 – 5.29              |
| brisanje in pranje stekel.....         | 1.21 – 1.22, 1.101, 5.28 – 5.29 |

## Č

|                         |             |
|-------------------------|-------------|
| čiščenje:               |             |
| notranjost vozila ..... | 4.18 – 4.19 |

## D

|  |   |
|--|---|
| daljinski upravljalnik                         |   |
| Kartica .....                                  | 1.6 → 1.8   |
| zemljevid .....                                | 1.6 → 1.8   |
| daljinski upravljalnik .....                   | 1.9 → 1.13  |
| daljinski upravljalnik za zaklepanje vrat..... | 1.2 → 1.5   |
| diagnostika .....                              | 1.3, 1.20, 1.26, 1.34, 1.57, 1.62 → 1.67, 1.63 → 1.67, 1.73 – 1.74, 1.83, 1.92 – 1.93, 1.99, 2.6, 2.11 – 2.13, 2.17, 2.33 → 2.36, 2.39 – 2.40, 2.45 – 2.46, 2.52, 2.73, 2.80, 2.96, 2.123, 2.131, 2.141, 2.147, 2.150, 3.13, 3.20, 5.25 → 5.27, 5.32 → 5.38 |

|  |   |
|--|---|
| dimenzije .....                            | 6.5                                     |
| dnevne luči .....                          | 1.2 – 1.3, 1.6 → 1.8, 1.22, 1.90 → 1.94 |
| dobrodošli za volanom svojega vozila ..... | 0.1                                     |
| dodatna oprema .....                       | 2.6, 5.24                               |
| dodatna varnostna oprema.....              | 1.33 → 1.40                             |
| dodatni sistemi varovanja                  |   |
| bočna zaščita .....                        | 1.39                                    |
| na prednjih sedežih .....                  | 1.33 → 1.37                             |
| na zadnjih sedežih .....                   | 1.38                                    |
| dodatni sistemi varovanja .....            | 1.40                                    |
| dostop                                     |   |
| vozilo .....                               | 0.2, 1.2 → 1.13                         |
| dovoljena obremenitev na strehi .....      | 6.7                                     |
| dovoljena vlečna obremenitev .....         | 6.7                                     |
| držalo .....                               | 3.30                                    |
| dvigalka .....                             | 5.3, 5.7 → 5.9                          |
| dvigavanje vozila                          |   |
| zamenjava kolesa .....                     | 5.8 – 5.9                               |

## E

|  |                                |
|--|--------------------------------|
| EKO vožnja.....  | 1.65, 2.19 → 2.25, 2.24 – 2.25 |
| električna nastavitve višine svetlobnega snopa žarometov ..... | 1.96                           |
| elektronski nadzor stabilnosti vozila .....                    | 2.32                           |
| energija   |                                |
| način ECO.....   | 1.65                           |
| ESC: sistem za nadzor stabilnosti vozila.....                  | 1.64, 1.66, 2.32 → 2.36        |
| evidenca vzdrževanja vozila.....                               | 6.9 → 6.14                     |

## F

|                               |                               |
|-------------------------------|-------------------------------|
| filter                        |                               |
| oljni.....                    | 4.5 – 4.6                     |
| potniškega prostora.....      | 4.9                           |
| sajastih delcev.....          | 1.65, 2.13                    |
| zračni.....                   | 4.9                           |
| funkcija načina ECO .....     | 1.65                          |
| funkcija Stop and Start ..... | 2.8 → 2.11, 2.14, 2.18 – 2.19 |

# ABECEDNO KAZALO (2/7)

## G

|  |                            |
|--|----------------------------|
| garnitura orodja .....                 | 5.3, 5.7                   |
| garnitura za polnjenje pnevmatik.....  | 2.31, 5.2, 5.4 → 5.6       |
| gorivo                                 |                            |
| kakovost.....                          | 1.102 → 1.104              |
| nasveti za varčno vožnjo.....          | 2.19 → 2.25                |
| polnjenje.....                         | 1.62 – 1.63, 1.102 → 1.104 |
| poraba .....                           | 2.19 – 2.20, 2.22, 2.25    |
| gretje.....                            | 3.5 → 3.12                 |
| gumb za zagon/zaustavitev motorja..... | 2.5 → 2.7                  |

## H

|           |      |
|-----------|------|
| hupa..... | 1.95 |
|-----------|------|

## I

|   |  |
|---|--|
| identifikacija vozila.....                  | 0.7  |
| identifikacijska številka vozila (VIN)..... | 0.7  |
| indikatorji .....                           | 1.95, 2.50, 5.13 → 5.15  |
| indikatorji:                                |  |
| na instrumentni plošči .....                | 1.62 → 1.67, 1.63 → 1.67, 1.69 → 1.76,<br>2.8 → 2.11, 2.13 → 2.26, 2.30 – 2.31                   |
| smerokazov.....                             | 1.95   |
| informacije in splošni nasveti              |  |
| dobrodošli za volanom svojega vozila.....   | 0.1  |
| instrumentna plošča .....                   | 0.4, 1.22 – 1.23, 1.62 → 1.67, 1.63 → 1.67,<br>1.69 → 1.83, 2.8 → 2.11, 2.14 → 2.26, 2.30 – 2.31 |
| Isofix pritrditve .....                     | 1.44 → 1.46, 1.48, 1.52 → 1.54   |
| izbirna ročica avtomatskega menjalnika..... | 2.138 → 2.147,<br>2.144 → 2.147  |

## K

|   |               |
|---|---------------|
| kamera za več prikazov.....                         | 2.59 → 2.68   |
| kamera za vzratno vožnjo.....                       | 2.126 → 2.128 |
| Kartica .....                                       | 1.6 → 1.13    |
| kartica s prostoročnim upravljanjem: baterija ..... | 5.20 – 5.21   |
| kartica: baterija .....                             | 5.20 – 5.21   |
| kartica: uporaba.....                               | 1.6 → 1.13    |
| katalizator .....                                   | 2.12 – 2.13   |
| klic v sili .....                                   | 2.148 → 2.150 |
| klimatiziranje zraka .....                          | 3.3 → 3.15    |

|  |   |
|--|---|
| klimatska naprava.....                       | 3.5 → 3.13  |
| ključ za okrasne pokrove .....               | 5.7   |
| ključ/radiofrekvenčni daljinski upravljalnik |   |
| baterija .....                               | 5.18 – 5.19   |
| uporaba .....                                | 1.2 → 1.5   |
| ključi .....                                 | 1.2 → 1.5   |
| kolesa (varnost).....                        | 5.10 → 5.12   |
| količina motornega olja.....                 | 4.5 – 4.6   |
| kontrolne lučke .....                        | 1.62 → 1.67, 1.63 → 1.67, 1.69 → 1.83                       |
| kontrolne naprave.....                       | 1.62 → 1.67, 1.63 → 1.67, 1.69 → 1.76,<br>1.84 – 1.85, 1.85 |

## L

### luči:

|  |   |
|--|---|
| dolge .....                                  | 1.62 – 1.63, 1.90 → 1.92, 5.13              |
| lučke za osvetlitev registrske tablice ..... | 5.15  |
| meglenke.....                                | 1.62 – 1.63, 1.90 → 1.94, 5.14              |
| nastavitev .....                             | 1.96  |
| nastavitev višine svetlobnega snopa.....     | 1.96  |
| pozicijske.....                              | 1.90, 1.94, 5.13 – 5.14                     |
| smerokazi.....                               | 1.62 – 1.63, 1.95, 5.13 – 5.14              |
| varnostne utripalke.....                     | 1.95  |
| za vzratno vožnjo .....                      | 5.14  |
| zasenčene.....                               | 1.62 – 1.63, 1.90 – 1.91, 1.93 – 1.94, 5.13 |
| zavorne .....                                | 5.14 – 5.15                                 |

## M

|   |                               |
|---|-------------------------------|
| mapa.....   | 1.25                          |
| meni za konfiguracijo.....  | 1.21 → 1.23                   |
| menu za osebne nastavitve vozila.....   | 1.21 → 1.23, 1.73             |
| merilna palica motornega olja.....  | 4.4                           |
| metlice brisalcev .....   | 0.9, 1.98, 1.101, 5.28 – 5.29 |
| motnje  |                               |
| motnje pri delovanju...2.12 – 2.13, 2.17, 2.33 → 2.36, 2.39 – 2.40,<br>2.45 – 2.46, 2.52, 2.73, 2.80, 2.123, 2.141, 2.147, 2.150, 3.13,<br>3.20, 5.25 → 5.27, 5.32 → 5.38 |                               |
| motnje .....  | 0.9                           |
| motnje delovanja  |                               |
| baterija kartice.....   | 5.20 – 5.21                   |
| baterije daljinskega upravljalnika .....  | 5.18 – 5.19                   |

# ABECEDNO KAZALO (3/7)

|                              |                                     |
|------------------------------|-------------------------------------|
| motor                        |                                     |
| značilnosti .....            | 6.6                                 |
| motorno olje .....           | 4.4 → 4.6                           |
| mrtvi kot: opozorilnik ..... | 2.48 → 2.54                         |
| multimedijska oprema .....   | 1.21, 1.68, 1.84, 1.93, 3.16 → 3.18 |
| Multi-Sense .....            | 1.87, 3.2                           |

## N

|   |  |
|---|--|
| način AUTO (samodejno) .....                | 1.90 → 1.92  |
| način ECO .....                             | 2.19, 2.22, 2.25, 3.13                             |
| nadomestni deli .....                       | 6.8  |
| namestitve dodatne opreme .....             | 5.24   |
| naslon za roke                              |  |
| spredaj .....                               | 1.25, 3.29   |
| nastavitev položaja za vožnjo .....         | 1.24 → 1.32, 1.91, 3.32                            |
| nastavitev prednjih sedežev                 |  |
| električno upravljanje .....                | 1.25   |
| nastavitev prednjih sedežev .....           | 1.25 → 1.27  |
| nastavitev temperature .....                | 3.9 → 3.12   |
| nastavitev žarometov .....                  | 1.96   |
| nastavitve                                  |  |
| meni za konfiguracijo .....                 | 1.21 → 1.23  |
| Nastavitve .....                            | 1.21 → 1.23  |
| nasveti za vožnjo .....                     | 2.19 – 2.20, 2.22, 2.24 – 2.25                     |
| nasveti za zmanjšanje onesnaževanja .....   | 2.26   |
| navigacija .....                            | 3.16 → 3.18  |
| navigacijski sistem .....                   | 3.16 → 3.18  |
| nivo goriva .....                           | 1.62 → 1.67, 1.63 → 1.67, 1.65, 1.69 – 1.70, 1.102 |
| nivo motornega olja .....                   | 1.64, 1.68, 4.4 → 4.6                              |
| nivoji tekočin .....                        | 0.8, 4.7 → 4.9                                     |
| nivoji:                                     |  |
| hladilna tekočina .....                     | 4.7  |
| posoda tekočine za pranje stekel .....      | 4.9  |
| zavorna tekočina .....                      | 4.8  |
| nosilni drogovi prtljažnika na strehi ..... | 3.39 – 3.40  |
| notranja osvetlitev:                        |  |
| zamenjava žarnic .....                      | 5.16 – 5.17  |
| notranje obloge                             |  |
| vzdrževanje .....                           | 4.18 – 4.19  |

## O

|   |  |
|---|--|
| odklepanje vrat .....                               | 1.6 → 1.13, 1.16 → 1.20                    |
| odlagalna mesta .....                               | 3.27 → 3.30, 3.28 → 3.30                   |
| odpiralnih delov .....                              | 1.2 – 1.3, 1.9 → 1.13                      |
| odpiranje vrat .....                                | 1.14 → 1.20                                |
| odpiranje/zapiranje                                 |  |
| Prtljažnik .....                                    | 1.4 – 1.5                                  |
| strešno okno .....                                  | 1.4 – 1.5                                  |
| ogledala .....                                      | 0.2, 1.87 → 1.89                           |
| ogledala v senčniku .....                           | 3.24, 5.17                                 |
| ogrevan volan .....                                 | 1.86                                       |
| ogrevanje sedežev .....                             | 1.26                                       |
| ogrevanje/sušenje vetrobranskega stekla .....       | 3.6, 3.9 → 3.12                            |
| ohranjanje voznega pasu: pomoč .....                | 2.42 → 2.47                                |
| okolje .....  | 2.27                                       |
| omejevalnik hitrosti .....                          | 1.66, 2.81 → 2.83                          |
| opozorilni zvočni signal za neugasnjene luči .....  | 1.93                                       |
| opozorilni zvočni signal za preveliko hitrost ..... | 1.69                                       |
| opozorilnik za izgubo tlaka v pnevmatikah .....     | 2.28 → 2.31, 5.5, 5.9                      |
| opozorilnik za mrtvi kot .....                      | 2.48 → 2.54                                |
| opozorilo za prehitro vožnjo .....                  | 1.66, 2.77 → 2.81                          |
| opozorilo za skrenitev z voznega pasu .....         | 1.66, 2.37 → 2.47                          |
| opozorilo za varnostno razdaljo .....               | 2.55 → 2.58                                |
| oprema .....  | 3.27 → 3.30, 3.28 → 3.30                   |
| orodje .....  | 5.7  |
| osebne nastavitve vozila .....                      | 1.21 → 1.23                                |
| osvetlitev  |  |
| predal za drobnarije .....                          | 5.17                                       |
| zunanost .....                                      | 0.2  |
| osvetlitev prtljažnika                              |  |
| zamenjava žarnic .....                              | 5.17                                       |
| osvetlitev:   |  |
| instrumentna plošča .....                           | 1.90 → 1.94                                |
| notranja .....                                      | 3.25 – 3.26, 5.16 – 5.17, 5.17             |
| zunanja .....                                       | 1.90 → 1.96                                |
| zunanja spremljevalna .....                         | 1.21 – 1.22, 1.94                          |
| otroci .....  | 0.3, 1.41 – 1.42, 1.47 → 1.57, 3.19 – 3.20 |
| otroci (varnost) .....                              | 1.15, 3.21, 3.23                           |
| otroški sedeži .....                                | 1.41 – 1.42, 1.44 → 1.54                   |

## ABECEDNO KAZALO (4/7)

### P

|   |   |
|---|---|
| parkiranje: pomoč pri parkiranju .....          | 2.129 → 2.132   |
| parkirna zavora .....                           | 2.14 → 2.18   |
| pepelnik .....                                  | 3.31  |
| ploščice za identifikacijo motorja .....        | 0.7   |
| ploščice za identifikacijo vozila .....         | 0.7, 6.2, 6.4   |
| pnevmatike .....                                | 0.2, 2.25, 2.28 → 2.31, 4.10 – 4.11, 5.10 → 5.12                          |
| pokrov motornega prostora .....                 | 4.2 – 4.3   |
| polnjenje dodatnega rezervoarja .....           | 1.65  |
| položaj za vožnjo                               |   |
| nastavitve .....                                | 0.3, 1.28 → 1.32, 1.86 – 1.87   |
| pomik stekel .....                              | 3.19 – 3.20   |
| pomoč pri parkiranju .....                      | 2.119 → 2.128, 2.133 → 2.137  |
| pomoč pri parkiranju: podprto parkiranje .....  | 1.66, 2.119 → 2.128, 2.133 → 2.137  |
| pomoč pri speljevanju v klanec .....            | 2.32 → 2.36, 2.36   |
| pomoč pri vožnji .....                          | 0.5, 2.32, 2.37 → 2.102, 2.119 → 2.128, 2.133 → 2.137, 2.148 → 2.150, 3.2 |
| Pomoč za ohranjanje voznega pasu .....          | 2.42 → 2.47   |
| poraba goriva .....                             | 1.74, 2.19 – 2.20, 2.22, 2.24, 3.13                                       |
| poravnava vožnje na ustreznem voznem pasu ..... | 2.109 → 2.118   |
| posebnosti vozil z bencinskim motorjem .....    | 2.12 – 2.13   |
| posoda  |   |
| hladilna tekočina .....                         | 4.7   |
| tekočina za pranje stekel .....                 | 4.9   |
| zavorna tekočina .....                          | 4.8   |
| posoda za gorivo                                |   |
| količina .....                                  | 1.102   |
| potovalni računalnik .....                      | 1.22, 1.62 → 1.67, 1.63 → 1.67, 1.69, 1.73 → 1.83                         |
| pranje .....                                    | 4.15 → 4.17   |
| pranje stekel .....                             | 1.97 → 1.101, 1.101   |
| pedal .....                                     | 3.27 → 3.30, 3.28 → 3.30  |
| prednji sedeži                                  |   |
| nastavitev .....                                | 1.24 → 1.28   |
| predrta pnevmatika .....                        | 0.9, 1.83, 5.2 → 5.9  |
| premični pod .....                              | 3.36  |
| prestavljanje .....                             | 1.64, 2.19, 2.138 → 2.147, 2.144 → 2.147                                  |
| prestavna ročica .....                          | 2.138, 2.142, 2.144   |

|  |  |
|--|--|
| prevoz otrok .....                     | 1.41 – 1.42, 1.44 → 1.54                                 |
| prevoz predmetov                       |  |
| na strehi .....                        | 6.7  |
| prevoz tovora                          |  |
| v prtljažniku .....                    | 3.37   |
| prezračevanje                          |  |
| zračenje .....                         | 3.3 – 3.4  |
| prezračevanje .....                    | 3.3 → 3.12   |
| prihranek pri porabi goriva .....      | 2.19 → 2.25  |
| prikazovalnik .....                    | 1.62 → 1.67, 1.63 → 1.67, 1.69 → 1.72, 3.16              |
| prilagodljivi regulator hitrosti ..... | 2.89 → 2.102   |
| pripomočki pri vožnji .....            | 0.5, 1.22 – 1.23, 1.66, 2.37 → 2.137, 2.148 → 2.150, 3.2 |
| priporočila za uporabo .....           | 1.97 → 1.101   |
| prostornina posode za gorivo .....     | 1.102 → 1.104  |
| prostorska osvetlitev .....            | 5.17   |
| protikorozijska kontrola .....         | 6.15 → 6.19  |
| prtljažna vrata .....                  | 1.2 – 1.3, 1.6 → 1.8, 1.15, 1.18, 3.34, 3.36 – 3.37      |

### R

|  |                     |
|--|---------------------|
| radio .....                            | 3.16 → 3.18         |
| regulator - omejevalnik hitrosti ..... | 1.66, 2.81 → 2.88   |
| regulator hitrosti .....               | 1.66, 2.84 → 2.102  |
| rezervni ključ .....                   | 1.6 → 1.8           |
| rezervno kolo .....                    | 5.2 – 5.3           |
| ročica za pogon dvigalke .....         | 5.7 → 5.9           |
| ročica za prestavljanje .....          | 2.138, 2.142, 2.144 |
| ročna zavora .....                     | 2.14                |

### S

|   |                   |
|---|-------------------|
| samodejno zaklepanje vrat med vožnjo .....      | 1.20              |
| samodejno zaviranje v sili .....                | 1.66, 2.69 → 2.76 |
| sedeži  |                   |
| sprednji sedež z električnim upravljanjem ..... | 1.25              |
| sedeži .....                                    | 0.3               |
| servovolan .....                                | 1.87              |
| shranjevanje/organizacija .....                 | 0.3               |
| sistem proti blokiranju koles: ABS .....        | 2.32 → 2.36       |
| sistem proti spodrsavanju pogonskih koles ..... | 1.66, 2.32 → 2.36 |

## ABECEDNO KAZALO (5/7)

|  |   |
|--|---|
| sistem proti spodrsavanju pogonskih koles: ASR.....                  | 2.32, 2.34  |
| sistem za nadzor stabilnosti vozila: ESC.....                        | 2.32 → 2.36                                       |
| sistem za nadzor tlaka v pnevmatikah.....                            | 1.65  |
| sistem za pomoč pri parkiranju.....                                  | 1.22 – 1.23, 2.119 → 2.125, 2.123, 2.126 → 2.128  |
| Sistem za pomoč pri vožnji po avtocesti in v prometnem zamašku ..... | 2.103 → 2.118                                     |
| sistem za pomoč pri zaviranju v sili .....                           | 1.66, 2.32 → 2.36                                 |
| sistem za varovanje otrok.....                                       | 1.41 – 1.42, 1.44 → 1.54                          |
| sistemi za bočno zaščito.....  | 1.38 – 1.39                                       |
| spojler.....   | 3.40  |
| sporočila na instrumentni plošči .....                               | 1.73 → 1.83, 2.8 → 2.11, 2.13 → 2.17, 2.30 – 2.31 |
| spremljanje plošče: opozorilo za prehitro vožnjo.....                | 2.77 → 2.80                                       |
| stanje pripravljenosti motorja.....                                  | 1.66, 2.8 → 2.11                                  |
| stekla .....   | 0.2   |
| stikala in gumbi za upravljanje.....                                 | 0.4, 1.58 → 1.61, 2.81, 2.84                      |
| stikalo za upravljanje pod volanom.....                              | 3.16 → 3.18                                       |
| stikalo za zagon.....  | 2.3, 2.14 → 2.17                                  |
| Stop and Start.....  | 1.87, 1.104, 2.18 – 2.19                          |
| strešni prtljažnik   |   |
| nosilni drogovi prtljažnika na strehi .....                          | 3.39 – 3.40                                       |
| strešno okno .....   | 3.21 → 3.23                                       |
| stropna lučka .....  | 3.25 – 3.26, 5.16                                 |
| sušenje stekel   |   |
| vetrobransko steklo.....   | 3.6, 3.9 → 3.12                                   |
| zadnje steklo .....  | 3.5, 3.9 → 3.12                                   |
| svetlobna signalizacija.....   | 1.90 → 1.96                                       |
| svetlobni signal.....  | 1.95  |
| <b>Š</b>   |   |
| številno kilometrov s preostankom goriva.....                        | 1.65, 1.69  |
| <b>T</b>   |   |
| tehnične značilnosti motorjev .....                                  | 6.4, 6.6  |
| tehnični podatki.....  | 6.5 → 6.8   |
| tekočina za hlajenje motorja.....                                    | 1.65, 1.70, 4.7                                   |
| telefon.....   | 3.16 → 3.18                                       |
| teže.....  | 6.7   |

|   |  |
|---|--|
| tipalo oddaljenosti pri vzvratni vožnji ..... | 2.119 → 2.125  |
| tlak v pnevmatikah.....                       | 0.7, 1.74, 1.78, 2.25, 2.28 → 2.31, 4.10 – 4.11, 5.2, 5.5 – 5.6, 5.9, 5.11 |
| tlak zraka v pnevmatikah.....                 | 2.28 → 2.31, 4.10 – 4.11, 5.4 → 5.6, 5.9, 5.11                             |

## U

|                           |                   |
|---------------------------|-------------------|
| upravljalniki             |                   |
| volan.....                | 3.16 → 3.18       |
| vrata/odpiralni deli..... | 1.4 – 1.5         |
| ura                       |                   |
| nastavitev .....          | 1.74, 1.78        |
| ura .....                 | 1.84 – 1.85, 1.85 |
| USB priključek .....      | 3.16              |
| utekanje vozila.....      | 2.2               |

## V

|  |   |
|--|---|
| variabilni servovolani.....  | 1.87  |
| varnostna blazina  |   |
| airbag .1.33 → 1.40, 1.47, 1.49 → 1.53, 1.55 → 1.57, 1.62 – 1.63, 1.67 |   |
| izklop varnostnih blazin za sovoznika .....                            | 1.53, 1.55 → 1.57   |
| vklop varnostnih blazin na sovoznikovi strani spredaj... ..            | 1.49, 1.52, 1.55 → 1.57   |
| varnostna razdalja .....   | 2.55 → 2.58   |
| varnostne blazine .....  | 0.6   |
| varnostne utripalke .....  | 1.95  |
| varnostni pasovi.....  | 0.6, 1.28 → 1.37, 1.40, 1.44 → 1.46, 1.49 → 1.54, 1.67, 4.18                      |
| varovala za otroke .....   | 0.3, 1.2 – 1.3, 1.7, 1.9, 1.15, 1.37, 1.41 – 1.42, 1.44 → 1.57, 3.19 → 3.21, 3.23 |
| varovalke .....  | 0.9, 5.25 → 5.27  |
| vgrajeno prostoročno upravljanje telefona.....                         | 3.16 → 3.18   |
| vključitev kontakta na vozilu .....                                    | 2.3 → 2.7   |
| vlečna kljuka  |   |
| namestitve .....   | 3.38  |
| vlečni priključki.....   | 3.36 – 3.37, 5.7, 5.30 – 5.31   |
| vleka  |   |
| vlečna kljuka.....   | 3.38  |
| vleka vozila v primeru okvare.....                                     | 5.30 – 5.31   |

# ABECEDNO KAZALO (6/7)

|   |  |
|---|--|
| vleka .....                                       | 0.9  |
| vleka prikolice .....                             | 3.38, 6.7  |
| volan   |  |
| nastavitve .....                                  | 1.86   |
| voznikovo mesto .....                             | 0.4, 1.58 → 1.67, 1.63 → 1.67  |
| vožnja .....                                      | 0.5, 1.21 – 1.22, 2.2, 2.4 → 2.7, 2.12 → 2.25, 2.28 → 2.76, 2.81 → 2.102, 2.119 → 2.128, 2.133 → 2.147, 2.144 → 2.150, 3.2 |
| vrata .....                                       | 1.14 – 1.15, 1.21 – 1.22, 1.64   |
| vrata / vrata prtljažnika .....                   | 1.4 → 1.13, 1.16 → 1.20  |
| vratca  |  |
| vratca posode za gorivo .....                     | 0.2  |
| vratca posode za gorivo .....                     | 1.4 – 1.5, 1.102 → 1.104   |
| vrednost do naslednjega servisnega pregleda ..... | 1.74, 1.79 – 1.80  |
| vtičnica za dodatno opremo .....                  | 3.16 – 3.17, 3.31  |
| vzdrževanje .....                                 | 2.26, 3.13   |
| vzdrževanje:                                      |  |
| karoserija .....                                  | 4.15 → 4.17  |
| mehanski deli .....                               | 4.4, 4.12 → 4.14, 6.9 → 6.14   |
| notranje obloge .....                             | 4.18 – 4.19  |
| vrednost do naslednjega servisnega pregleda ..... | 1.74, 1.79 – 1.80  |
| vzglavnik   |  |
| Zadnji del .....                                  | 3.32   |
| vzglavnik .....                                   | 1.24, 3.32   |
| vžigalnik za cigarete .....                       | 3.31   |
| <b>Z</b>  |  |
| zadnja polica .....                               | 1.48, 3.35   |
| zadnja sedežna klop .....                         | 1.46, 1.48, 3.33   |
| zadnji sedež .....                                | 1.46   |
| zadnji sedeži                                     |  |
| funkcionalnost .....                              | 3.33   |
| zadnji sedeži .....                               | 1.31, 3.32   |
| zagon motorja .....                               | 2.3 → 2.11, 2.138, 2.142, 2.144  |
| zaklepanje .....                                  | 1.29 → 1.32  |
| zaklepanje vrat .....                             | 1.2 → 1.22   |
| zaklepanje/odklepanje odpiralnih delov            |  |
| zemljevid .....                                   | 1.6 → 1.8  |
| zamenjava   |  |
| baterije daljinskega upravljalnika .....          | 5.18 – 5.19  |
| zamenjava kolesa .....                            | 5.8 – 5.9  |

|   |  |
|---|--|
| zamenjava motornega olja .....          | 4.5 – 4.6  |
| zamenjava žarnic .....                  | 5.13 → 5.15  |
| zapiranje vrat .....                    | 1.6 → 1.20   |
| zaščita proti koroziji .....            | 4.15   |
| zaslon                                  |  |
| prikaz navigacijskega sistema .....     | 3.16 → 3.18  |
| zaslon navigacijskega sistema .....     | 3.16 → 3.18  |
| zasloni                                 |  |
| zaslon multimedijskega sistema .....    | 2.21, 2.23, 2.45 → 2.47, 2.49, 2.56, 2.59 → 2.68, 2.72, 2.78, 2.121 – 2.122, 2.126, 2.130, 2.136, 3.2, 3.16 → 3.18 |
| zategovalniki varnostnih pasov          |  |
| na prednjih sedežih .....               | 1.33 → 1.37  |
| zategovalniki varnostnih pasov .....    | 1.33 → 1.38  |
| zaustavitev motorja .....               | 2.4, 2.7, 2.14 → 2.17  |
| zavese .....                            | 3.24   |
| zaviranje v sili .....                  | 1.66, 2.32 → 2.36, 2.69 → 2.76   |
| zavore .....                            | 2.18   |
| zavorna tekočina .....                  | 4.8  |
| zaznavanje pešcev .....                 | 2.69 → 2.76  |
| zaznavanje vozil .....                  | 2.69 → 2.76  |
| zemljevid                               |  |
| prostoročno .....                       | 1.9 → 1.13   |
| zmanjšanje onesnaževanja                |  |
| nasveti .....                           | 2.26   |
| zmogljivost dodatnega rezervoarja ..... | 1.74, 1.80   |
| zračniki .....                          | 3.3 – 3.4  |
| zunanja temperatura .....               | 1.84 – 1.85  |
| zvočni in svetlobni signali .....       | 1.95   |
| zvočni signal .....                     | 1.83   |
| <b>Ž</b>                                |  |
| žarnice                                 |  |
| zamenjava .....                         | 5.13 → 5.17, 5.17  |
| žarometi                                |  |
| nastavitev .....                        | 1.96   |
| spredaj .....                           | 5.13   |
| zamenjava žarnic .....                  | 5.13   |











RENAULT S.A.S. SOCIÉTÉ PAR ACTIONS SIMPLIFIÉE AU CAPITAL DE 533 941 113 € / 122-122 BIS, AVENUE DU GENERAL LECLERC  
92100 BOULOGNE-BILLANCOURT R.C.S. NANTERRE 780 129 987 — SIRET 780 129 987 03591 / renaultgroup.com

NU 1571-1 – 99 91 098 81S – 05/2023 – Edition slovène



9 99 10 988 1S

1V