

ESPACE

uporabniški priročnik za vozilo



Castrol, ekskluzivni partner podjetja Renault



Izkoristite najsodobnejše tehnologije, ki izhajajo iz avtomobilskih dirk, da zagotovite zmogljivost in dolgo življenjsko dobo svojega vozila Renault zahvaljujoč seriji motornih maziv, ki sta jih posebej razvila Renault in Castrol.

Renault priporoča 

[renault.com](https://www.renault.com)



Dobrodošli za volanom vašega novega vozila.

Navodila za uporabo vsebujejo vse potrebne podatke, da boste:

- dobro spoznali svoj novi avtomobil in znali ob najugodnejših pogojih uporabe izkoristiti vse njegove funkcije in tehnične boljše;
- ohranili optimalno delovanje vseh funkcij ob enostavnem, vendar doslednem upoštevanju navodil za uporabo in vzdrževanje;
- sami v najkrajšem možnem času odpravili manjše motnje brez pomoči strokovnjakov.

Vredno si je vzeti nekaj minut za branje tega priročnika, da se seznanite z navedenimi informacijami in smernicami o vozilu ter njegovih funkcijah in novih značilnostih. Če pa bi vam katere stvari ostale še nejasne, vam bodo strokovnjaki naše mreže z veseljem posredovali vsa dodatna pojasnila.

Za navodila preglejte naslednje simbole:

 in  Oznake, vidne na vozilu, prikazujejo, da so podrobnejše informacije in/ali omejitve za postopke na voljo v priročniku z navodili za uporabo vozila, odvisno od stopnje opremljenosti.

→ povesod v priročniku so navedene preusmeritve na določeno stran.



kjer koli v priročniku označuje tveganje, nevarnost ali varnostno priporočilo.

Opis modelov v tem priročniku temelji na tehničnih specifikacijah v času pisanja tega dokumenta. **Navodila za uporabo vsebujejo celoten izbor opreme (serijske ali opsijske) za vse modele, prisotnost opreme na vozilu pa je odvisna od izvedenke, izbranih opcij in posameznega tržišča.**

Prav tako je lahko v teh navodilih opisana oprema, ki bo na voljo kasneje v modelnem letu.

Sheme v uporabniškem priročniku so navedene samo kot primeri.

Želimo vam srečno pot za volanom vašega novega vozila.

Prevedeno iz francoščine. Ponatis ali prevod tega dokumenta v celoti, kot tudi samo delno, je brez pisnega dovoljenja s strani proizvajalca vozila prepovedan.

VSEBINA

Dobrodošli za volanom vašega novega vozila	5	Opozorilne lučke	96
Zunanost	6	Prikazovalniki in indikatorji	101
Potniški prostor	8	Potovalni računalnik	104
Voznikovo mesto	10	Meni za prilagoditev nastavitve vozila	112
Sistemi za pomoč pri vožnji	12	Ura in zunanja temperatura	114
Varnost v vozilu	14	VOLAN / servovolani	115
Prepoznavanje vozila – oznake	16	Vzvrtna ogledala	117
Motorni prostor (redno vzdrževanje)	18	Vzglavniki na prednjih sedežih	119
motnje	20	Zvočni in svetlobni signali	120
Vozilo E-Tech full hybrid	22	Zunanja osvetlitev in signalizacija	121
Spoznajte svoje vozilo	24	Nastavitev žarometov	128
Sistem vozila E-Tech full hybrid	24	Brisanje in pranje vetrobranskega stekla	130
Kartica	29	Brisanje in pranje zadnjega stekla	134
Kartica za "prostoročno upravljanje"	35	Rezervoar goriva	136
Digitalni ključ	36	Vožnja	139
Odpiranje in zapiranje vrat	39	Utekanje vozila	139
Zaklepanje, odklepanje odpiralnih elementov	41	Zagon, zaustavitev motorja	140
Samodejno zaklepanje vrat med vožnjo	44	Posebnosti vozil z bencinskimi motorji	143
Spretni sedeži z ročnim upravljanjem	45	Avtomatski menjalnik	145
Spretni sedeži z električnim upravljanjem	46	Sistem vozila E-Tech full hybrid	149
Spretna sedeža	48	Samodejna parkirna zavora	151
Varnostni pasovi	50	Funkcija "Autohold"	155
DODATNI SISTEMI VAROVANJA NA PREDNJIH		Okolje	157
SEDEŽIH	55	Nasveti za vožnjo, ekološka vožnja	158
Dodatni sistemi varovanja na zadnjih sedežih	60	Vzdrževanje in nasveti zmanjševanja onesnaževanja	163
Naprave za stransko zaščito	61	Opozorilnik izgube tlaka v pnevmatikah	164
Dodatni sistemi varovanja	63	Korekcijske naprave in pomoč vozniku pri vožnji	168
Varnost otroka	64	Moja varnost	174
Otroški sedeži	72	Opozorilo na spremembo voznega pasu	176
Varnost otroka	90	Preprečevanje spremembe voznega pasu	181
Voznikovo mesto	94		

VSEBINA

Preprečevanje spremembe voznega pasu v nujnih primerih.....	188	Vzglavniki na zadnjih sedežih.....	336
Opozorilo za mrtvi kot.....	195	Zadnja sedežna klop.....	338
Opozorilo za varnostno razdaljo.....	199	Pokrov za prtljago.....	343
Aktivno zaviranje v sili.....	203	Dvižna prtljažna vrata na motorni pogon.....	344
Napredna varnost.....	210	Odlagalni prtljažni prostor.....	349
Opozorilo za voznikovo budnost.....	225	PREVOZ TOVORA V PRTLJAŽNEM PROSTORU.....	350
Zaznavanje prometnih znakov.....	227	Prevoz tovora.....	351
Omejevalnik hitrosti.....	232	Mreža za prtljago.....	352
Regulator hitrosti.....	237	Nosilni drogovi prtljažnika na strehi, spojler.....	354
Prilagodljivi regulator hitrosti.....	242	Vzdrževanje.....	356
Aktivni sistemi za pomoč pri vožnji.....	259	POKROV MOTORNEGA PROSTORA.....	356
Pomoč pri parkiranju.....	273	Nivo motornega olja.....	358
Aktivno zaviranje v sili v vzvratni prestavi.....	278	Nivoji, filtri.....	362
Kamera za vzvratno vožnjo.....	281	Tlak v pnevmatikah.....	366
kamera s prikazom 360°.....	284	12-voltni akumulator.....	368
Opozorilo o izvozu s parkirnega mesta.....	293	Vzdrževanje karoserije.....	370
Prostoročno parkiranje.....	298	Vzdrževanje notranje opreme.....	372
Varno izstopanje potnikov.....	303	Praktični nasveti.....	374
Klic v sili.....	306	Predrta pnevmatika, rezervno kolo.....	374
Za vaše udobje.....	309	GARNITURA ZA POLNJENJE PNEVMATIK.....	377
Multi-Sense.....	309	Orodje.....	380
Zračniki, odprtine za zrak.....	310	Zamenjava kolesa.....	382
Avtomatska klimatska naprava.....	313	Pnevmatike.....	384
Klimatizacija.....	317	Prednji žarometi.....	387
Multimedijaska oprema.....	319	Zadnje luči in smerni kazalci.....	388
Električni pomik stekel.....	322	Notranja osvetlitev.....	390
Senčnik.....	324	Kartica za "prostoročno upravljanje".....	391
Notranja osvetlitev.....	325	12-voltni akumulator.....	393
Odlagalna mesta potniškega prostora, oprema.....	327	Namestitev in uporaba dodatne opreme.....	398
Vtičnica za dodatno opremo.....	335	Varovalke.....	400
		Metlice brisalcev.....	403

VSEBINA

Prikolica	405
Motnje delovanja	407
Tehnični podatki	412
ploščice za identifikacijo vozila	412
Tehnične informacije za nujne službe.....	413
Identifikacijska ploščica motorja	414
Mere (v metrih)	415
Specifikacije motorja.....	417
Teža (v kg)	419
Nadomestni deli in popravila	420
kuponi o vzdrževanju	421
Protikorozijska kontrola	427

ZUNANJOST

1

61661

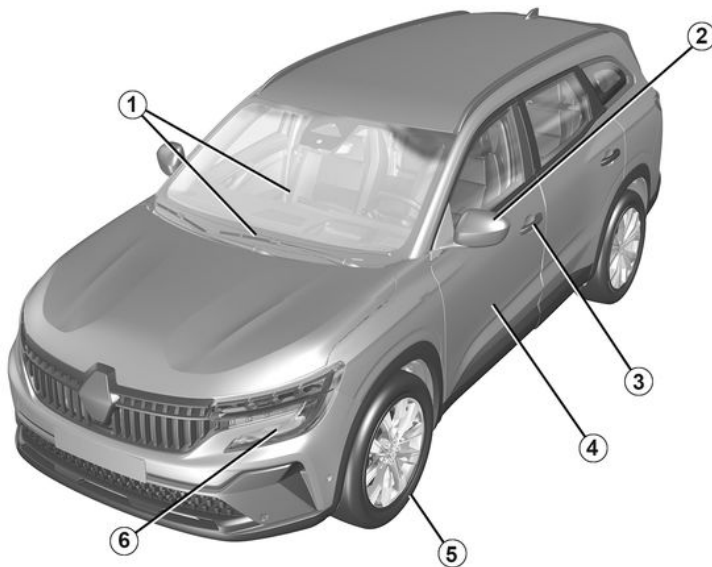

6 - Dobrodošli za volanom vašega novega vozila.

ZUNANJOST

1. Električni pomik stekel → 322

Brisalci stekel → 130

Sušenje (razmegljevanje) stekla → 313

2. Vratna ogledala → 117

3. Kartica → 29

Zaklepanje/odklepanje odpiralnih delov → 41

4. Vzdrževanje karoserije → 370

5. Pnevmatike → 384

6. Luči: delovanje → 121

Luči: zamenjava → 387

POTNIŠKI PROSTOR

1

61662

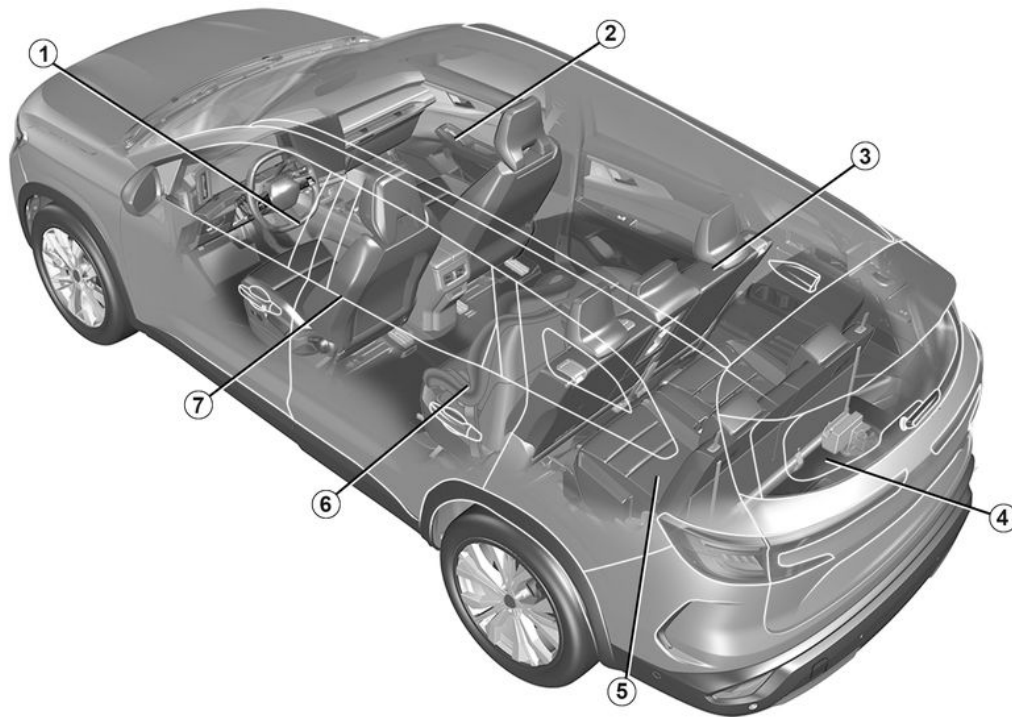

8 - Dobrodošli za volanom vašega novega vozila.

POTNIŠKI PROSTOR

1. Nastavitev položaja za vožnjo → 50
2. Odlagalna mesta/ureditev potniškega prostora → 327
3. Zadnja sedežna klop → 338
Zadnji vzglavniki → 336
4. Odlagalne površine/oprema prtljažnega prostora → 349
5. Zadnji sedeži v tretji vrsti (odvisno od vozila) → 338
6. Varnost otrok → 64
7. Prednji sedeži → 45
Vzglavniki na prednjih sedežih → 119

VOZNIKOVO MESTO

1

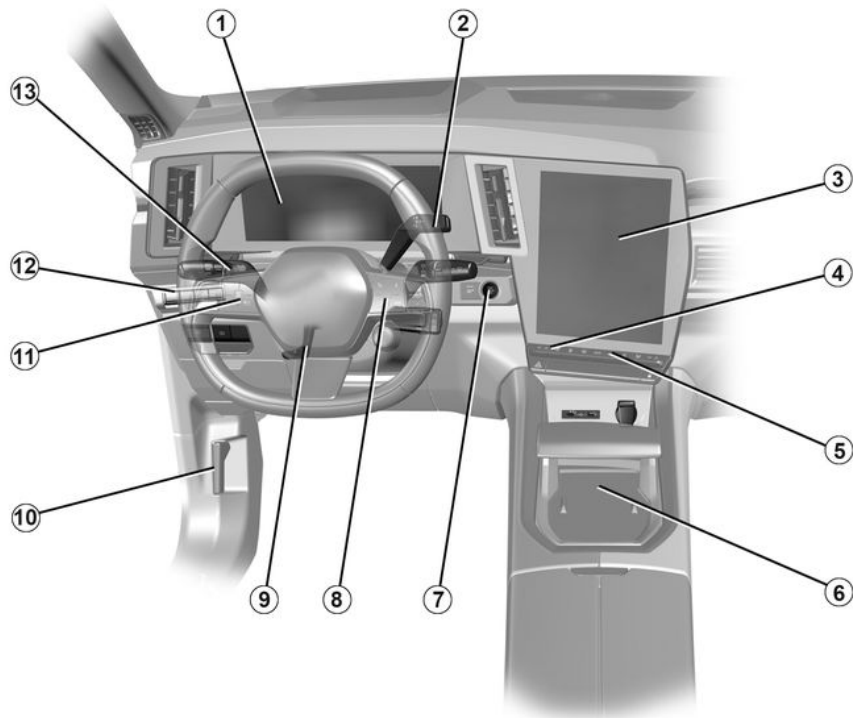

57296

10 - Dobrodošli za volanom vašega novega vozila.

VOZNIKOVO MESTO

1. Instrumentna plošča → 96
2. Prestavna ročica → 145
3. Multimedijska ploščica → 319
4. Ogrevani sedeži → 45
5. Gretje/klimatska naprava → 313
6. Območje za polnjenje telefona → 327
7. Gumb za zagon/zaustavitev motorja → 140
8. Stikala potovalnega računalnika → 104
9. Nastavitev volana → 115
10. Sprostitev pokrova motornega prostora → 356
11. Regulator hitrosti → 237
- Prilagodljivi regulator hitrosti za ustavljanje in speljevanje → 242
- Omejevalnik hitrosti → 232
12. Samodejna parkirna zavora → 151
13. Zunanja osvetlitev → 121

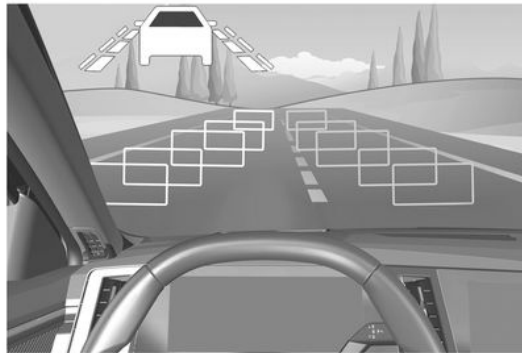

SISTEMI ZA POMOČ PRI VOŽNJI

- ABS Sistem (sistem proti blokiranju koles) → **168**
- ESC (sistem za nadzor stabilnosti vozila) → **169**
- Servozavorni sistem
- Pomoč pri speljevanju v klanec → **171**
- Autohold → **155**
- Opozorilo na spremembo voznega pasu → **176**
- Preprečevanje spremembe voznega pasu → **181**
- Preprečevanje spremembe voznega pasu v nujnih primerih → **188**
- Aktivno zaviranje v sili → **203**
- Aktivno zaviranje v sili v vzvratni prestavi → **278**
- Opozorilo o mrtvem kotu → **195**
- Opozorilo za varnostno razdaljo → **199**
- Omejevalnik hitrosti → **232**
- Zaznavanje prometnih znakov → **227**
- Regulator hitrosti → **237**
- Aktivni sistemi za pomoč pri vožnji → **259**
- Park Assist → **273**
- Kamera za vzvratno vožnjo → **281**
- kamera s prikazom 360° → **284**
- Opozorilo o izvozu s parkirnega mesta → **293**
- Park Assist → **298**
- Opozorilnik za izgubo tlaka v pnevmatikah → **164**

VARNOST V VOZILU

1

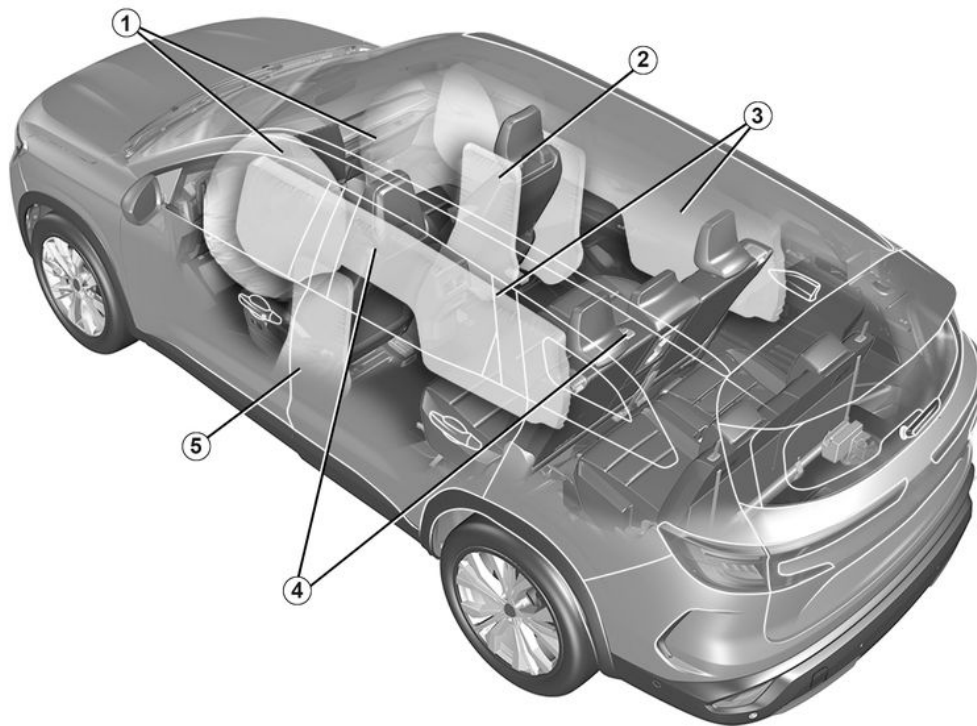

61663

VARNOST V VOZILU

1. Airbags Spredaj → 55
2. Airbags Na sredini → 61
3. Airbags zavese → 61
4. Varnostni pasovi → 50
5. Airbags bočno → 61

PREPOZNAVANJE VOZILA – OZNAKE

1

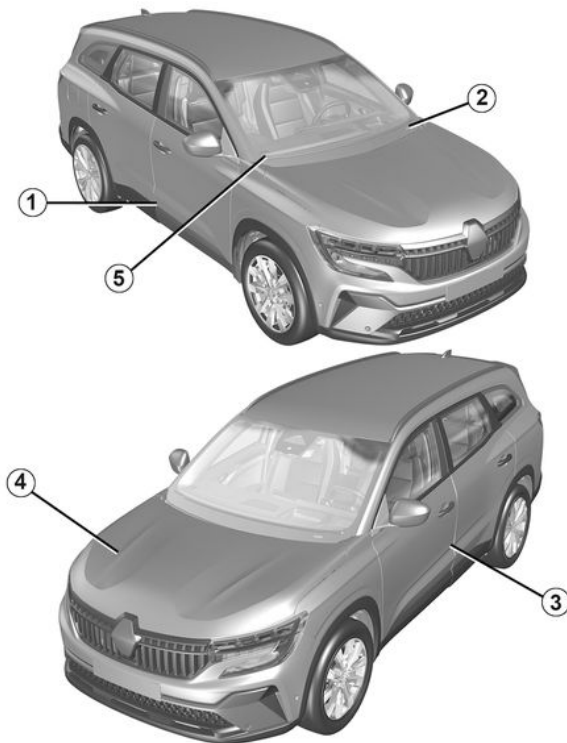

61664

PREPOZNAVANJE VOZILA – OZNAKE

1. Ploščica za identifikacijo vozila → **412**
2. Opomnik za identifikacijsko številko vozila → **412**
3. Oznak tlaka v pnevmatikah → **366**
4. Identifikacijska ploščica motorja → **414**
5. Tehnične informacije za nujne službe → **413**

MOTORNI PROSTOR (REDNO VZDRŽEVANJE)

1

61665

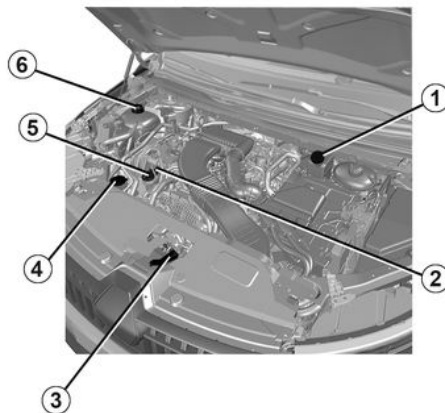

MOTORNI PROSTOR (REDNO VZDRŽEVANJE)

1. Zavorna tekočina → **363**
2. Merilna palica za nivo motornega olja → **358**
3. Odpiranje pokrova motornega prostora → **358**
4. Tekočina za pranje vetrobranskega stekla → **364**
5. Pokrovček posode za motorno olje → **358**
6. Hladilna tekočina → **362**

MOTNJE

1

99916

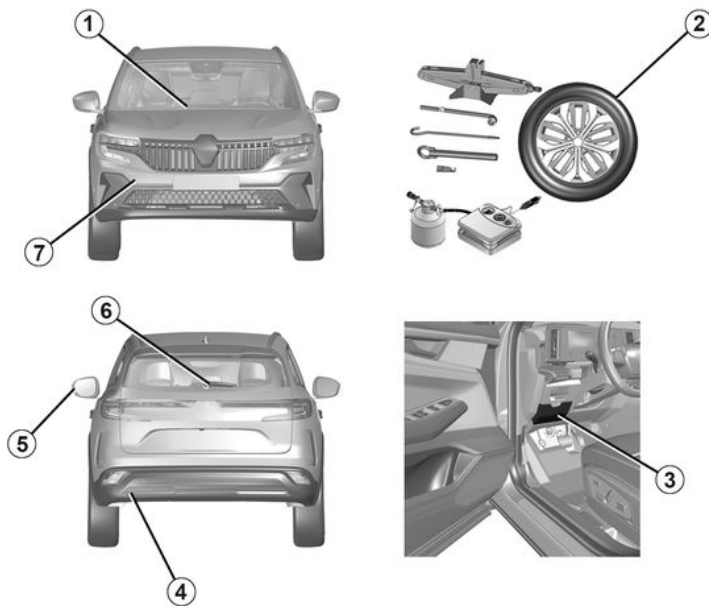

MOTNJE

1. Zamenjava metlic(e) brisalcev vetrobranskega stekla → 130
2. Predrtje: → 380 orodja, zasilno rezervno kolo → 374, menjava kolesa → 382, komplet za polnjenje pnevmatik → 377
3. Varovalke → 400
4. Mesto za pritrditev vlečnega priključka zadaj → 405
5. Zamenjava smerokazov → 387
6. Zamenjava metlice brisalca zadnjega stekla → 403
7. Mesto za pritrditev vlečnega priključka spredaj → 405

VOZILO E-TECH FULL HYBRID

1

61687

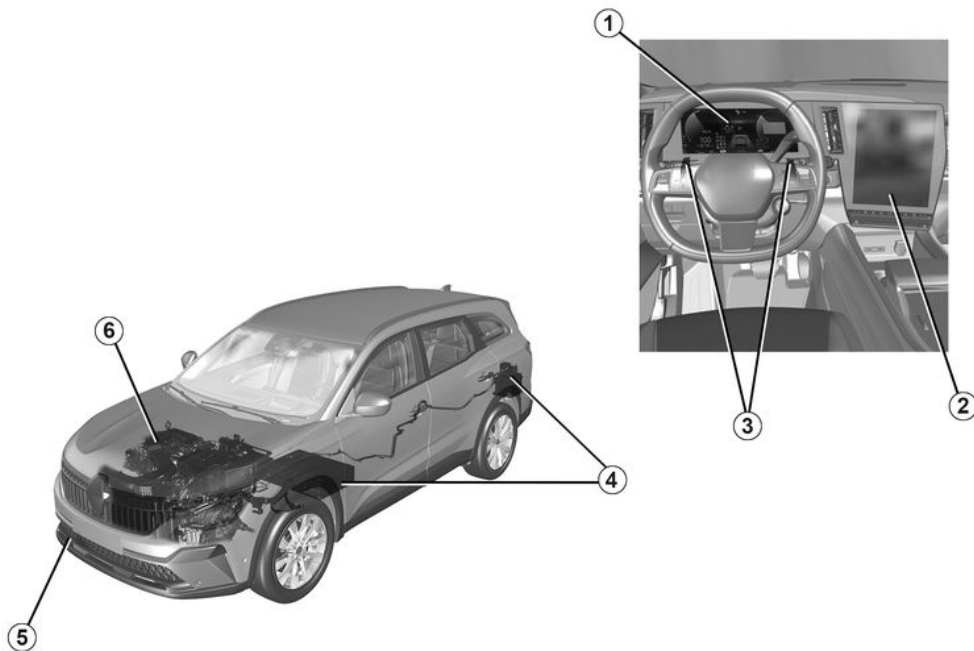

VOZILO E-TECH FULL HYBRID

E-Tech full hybrid Vozila s sistemom : uvod ➔ **24**

E-Tech full hybrid Vozila s sistemom : pomembna priporočila ➔ **28**

1. Opozorilne lučke ➔ **96**

Prikazovalniki in indikatorji ➔ **101**

Merilnik moči ➔ **160**

2. kamera s prikazom 360 ➔ **284**

3. Ročici za regenerativno zaviranje ➔ **149**

4. Baterije ➔ **24**

5. Vleka, reševanje ob okvari ➔ **405**

6. Hladilna tekočina ➔ **362**

SISTEM VOZILA E-TECH FULL HYBRID

Predstavitev

2

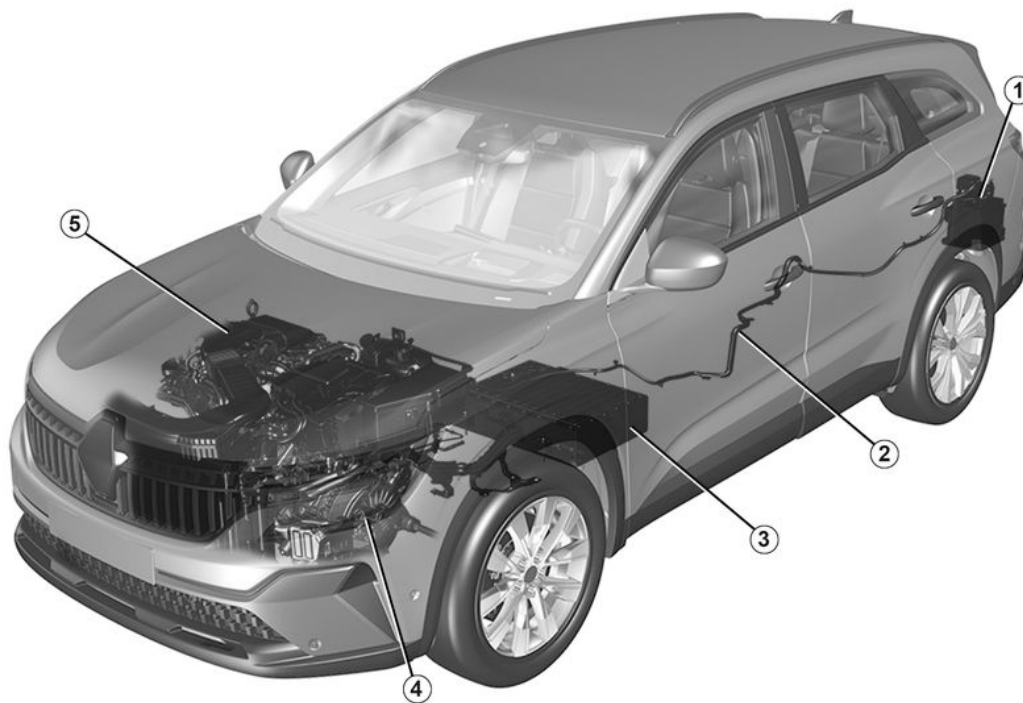

616088

SISTEM VOZILA E-TECH FULL HYBRID

1. "12 V" akumulator
2. Električni napajalni kabli oranžne barve
3. 400-voltna pogonska baterija
4. Električni motor
5. Motor z notranjim izgorevanjem

Sistem E-Tech full hybrid sistem vozila uporablja električni motor za izboljšanje zmogljivosti motorja z notranjim zgorevanjem (pospeševanje, zagon itd.).

Vozilo ima večji navor motorja za pospeševanje, pri tem pa porabi manj goriva.

Vozilo se lahko premika tudi v načinu popolnoma električnega delovanja brez pomoči motorja z notranjim zgorevanjem. Vozilo uporablja energijo shranjeno v "400 V" pogonski bateriji.

Baterije

Sistem E-Tech full hybrid je opremljen z dvema vrstama baterij:

- "400-voltna" pogonska baterija;
- dodatni 12-voltni akumulator.

"400-voltna" pogonska baterija

Ta akumulator je nameščen pod talno oblogo zadaj in shranjuje energijo, ki je potrebna za ustrezno delovanje električnega motorja.

Kot vsak akumulator se pri uporabi prazni. Polnjenje pogonske baterije:

- med fazami upočasnjevanja vozila;
- ko se motor z notranjim zgorevanjem samodejno zažene deluje kot generator.

Čas delovanja vozila v načinu električnega delovanja je odvisen od nivoja napoljenosti pogonske baterije in vašega načina vožnje, ter komponent, ki porabljajo energijo (klimatska naprava, sistem za ogrevanje itd.).

V primeru, da se pogonska baterija izprazni, vozilo premika samo motor z notranjim zgorevanjem, dokler se pogonska baterija dovolj ne napolni.

"12 V" akumulator

"12 V" akumulator, ki se nahaja v prtljažnem prostoru, zagotavlja energijo, potrebno za odpiranje/ zapiranje vozila in delovanje opreme.

Opomba: "12-voltni" akumulator ne pomaga pri zagonu motorja z notranjim izgorevanjem. To zagotavlja sistem E-Tech full hybrid.



Sistem E-Tech full hybrid električni sistem hibridnega vozila uporablja enosmerni tok

napetosti približno 400 V. Ta sistem je lahko vroč med vzpostavljenim kontaktom in po tem, ko je kontakt izključen. Upoštevajte opozorilna sporočila na nalepkah v vozilu.

Kakršno koli poseganje ali spreminjanje 400-voltnega električnega sistema vozila (sestavni deli, kabli, konektorji, pogonska baterija) je strogo prepovedano, saj lahko ogrozi vašo varnost. Pokličite predstavnika pooblaščenega servisne mreže.

Nevarnost težkih opeklin ali smrtno nevarnega električnega udara.

Simbol **A** označuje električno opremo v vozilu, ki bi lahko ogrožala vašo varnost.

SISTEM VOZILA E-TECH FULL HYBRID

"400 V" električni tokokrog

Električni tokokrog "400 V" prepoznate po oranžnih kabljih **6** in delih,

označenih s simbolom .

Hrup

Sistem E-Tech full hybrid je še posebej tih v načinu električnega delovanja. Na to se morda še niste navadili, prav tako se tega niso navadili drugi udeleženci v prometu. Zato vašega vozila med vožnjo morda ne bodo slišali.

Ker je elektromotor tih, boste slišali zvoke, ki se morda zdijo nenavadni (aerodinamični zvoki, pnevmatike itd.), ter prav tako hrup zaradi delovanja E-Tech full hybrid sistema (npr. hlajenje pogonske baterije).



Ker je vaše E-Tech full hybrid vozilo tiho, ob zapuščanju vedno vklopite položaj P, zategnite parkirno zavoro in izklopite kontakt.

NEVARNOST HUJŠIH POŠKODB.

Zvočni opozorilnik

Zvočni opozorilnik za pešce omogoča, da ostale udeležence v prometu, zlasti pešce in kolesarje, opozorite nase. V načinu električnega delovanja se sistem samodejno vklopi. Zvok se oddaja, ko vozilo vozi s hitrostjo med približno 1 km/h in 30 km/h.

Za nadaljnje informacije o zvočnem opozorilniku za pešce glejte navodila za multimedijско opremo.

V primeru okvare hupe za pešce,



na armaturni plošči sveti opozorilna lučka, ki jo spremlja sporočilo "Napaka zunanega zvoka".

Obrnite se na predstavnika pooblaščenega servisne mreže.

Delovanje

Sistem E-Tech full hybrid izbere motor z notranjim izgorevanjem in/ali elektromotor glede na slog vožnje (miren, športni itd.), pogoje v prometu in način vožnje (glejte informacije o "MULTI-SENSE" → 309).

Vremenske nevšečnosti, preplavljena cestišča:



Ne vozite po cesti, preplavljeni z vodo, ki sega preko spodnjega roba platišč.

Tok energije

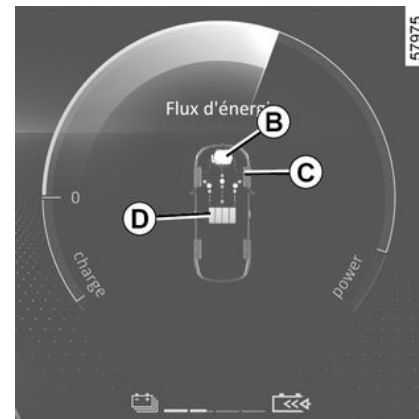

Glede na izbrani način vožnje so na instrumentni plošči prikazani različni tokovi energije.

To so tokovi energije med:

- **B**: motorjem z notranjim zgorevanjem;
- **C**: kolesi;
- **D**: električnim sklopom (pogonska baterija in električni motor).

Barva tokov se razlikuje:

- modra: električna energija;

SISTEM VOZILA E-TECH FULL HYBRID

– bela: energija, ki jo proizvede motor z notranjim zgorevanjem.

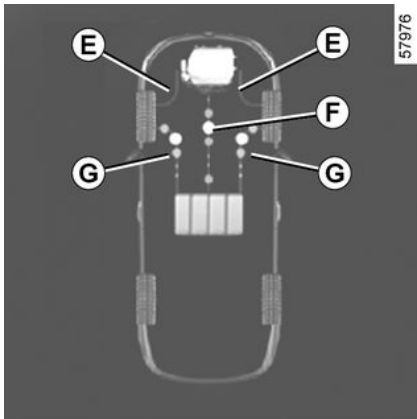

Tok E "pogon na motor z notranjim zgorevanjem"

Motor z notranjim izgorevanjem se uporablja za premikanje vozila.

Tok F "Proizvodnja energije"

Motor z notranjim zgorevanjem polni pogonsko baterijo.

Tok G "Električni pogon"

Električni sklop se uporablja za premikanja vozila. Tok G poteka iz pogonske baterije na kolesa (trenje), pa tudi od koles do pogonske baterije (regenerativno zaviranje).

Opomba: možna je kombinacija različnih tokov (npr. kombiniran tok E

in tok G pomeni, da se za pogon vozila uporabljata motor z notranjim zgorevanjem in elektromotor).

Barva koles C se razlikuje glede na motor, ki se uporablja za premikanje vozila:

- modra: električni motor;
- bela: motor z notranjim izgorevanjem;
- modra in bela: električni motor in motor z notranjim izgorevanjem.



Opozorilna lučka za stopnjo regenerativnega zaviranja H

Ko dvignete nogo s pedala za plin ali ko pritisnete na zavorni pedal, električni motor in/ali regenerativni zavorni sistem pretvori(-jo) energijo, ki nastane pri pojemku vozila, v

električno energijo. Za več informacij → 24.

Uporablja jo za zaviranje vozila in polnjenje pogonske baterije.

Način popolnoma električne vožnje

Na instrumentni plošči je prikazana

opozorilna lučka **EV**, ki vas obvešča, da sistem E-Tech full hybrid uporablja samo električni sklop za pogon premikanja vozila.



Zaviranje z motorjem nikakor ne more nadomestiti pritiska na zavorni pedal.

Opomba: ko je nivo pogonske baterije nizek, vozilo samodejno preide v hibridni način in motor z notranjim

zgorevanjem se zažene: **EV** na instrumentni plošči ugasne in to potrdi.

Pomembna priporočila

2



Natančno preberite navodila. Če teh navodil ne boste upoštevali, lahko pride do **požara, resnih poškodb ali smrtno nevarnega električnega udara.**

V primeru nesreče ali trka

V primeru nesreče ali udarca v podvozje vozila (npr. udarec ob mejnik, višji pločnik ali drugo cestno opremo) se lahko poškoduje električni tokokrog ali pogonska baterija vozila.

Vozilo naj pregleda predstavnik znamke vašega vozila.

Nikoli se ne dotikajte sestavnih delov 400 V ali izpostavljenih in vidnih oranžnih kablov v notranjosti ali zunanosti vozila.

Če je pogonski akumulator močno poškodovan, lahko pride do uhajanja tekočin:

- nikoli se ne dotikajte tekočin, ki iztekajo iz pogonskega akumulatorja;
- če pride do stika, prizadeto mesto čim prej dobro izperite z vodo in se posvetujte z zdravnikom.

V primeru požara

V primeru požara skupaj s potniki takoj zapustite vozilo in pokličite reševalno službo, pri čemer morate jasno povedati, da gre za hibridno vozilo.

Če morate posredovati, uporabite le sredstva za gašenje, kot je ABC ali BC ki so združljiva z lučmi električnih sistemov. Ne uporabljajte vode ali drugih sredstev za gašenje.

V vseh drugih primerih poškodovanja električnega tokokroga pokličite predstavnika servisne mreže za vaše vozilo.

Vse vrste vleke

Glejte razdelek z naslovom "Vleka vozila v primeru okvare" ➔ 405.

Pranje vozila

Nikoli ne spirajte motornega prostora in 400 V pogonske baterije z visokotlačnim curkom.

Nevarnost poškodovanja električnega tokokroga.

Obstaja nevarnost smrti zaradi električnega udara.

KARTICA

splošno

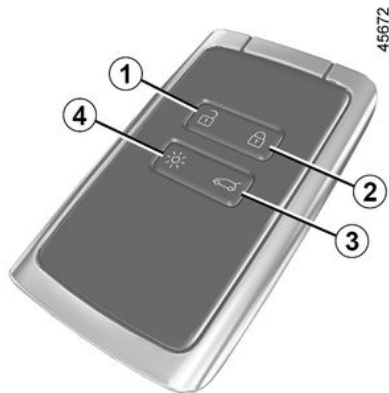

1. Odklepanje vrat in vrat prtljažnega prostora.
2. Zaklepanje vseh odpiralnih elementov.
3. Zaklepanje/odklepanje prtljažnika in, glede na vozilo, samodejno odpiranje/zapiranje prtljažnih vrat.
4. Daljinski vklop osvetlitve.

Kartica omogoča:

– odklepanje/zaklepanje vseh odpiralnih delov (vrat in prtljažnika) ter vratc posode za gorivo (glejte opis na naslednjih straneh);

- daljinski vklop notranje osvetlitve vozila (glejte opis na naslednjih straneh);
- samodejno daljinsko odpiranje/zapiranje električnih stekel → 322.



Ovisno od vozila imate morda digitalni ključ, ki ponuja vse funkcije kartice. Če pa ste kartico pustili v vozilu in so bila vrata zaklenjena z digitalnim ključem, bodo vse funkcije kartice onemogočene. Za dodatne informacije glejte razdelek "Digitalni ključ" → 36.

Doseg

Poskrbite, da bo baterija vedno v dobrem stanju, ustreznega tipa in pravilno vstavljena. Njena življenjska doba je približno dve leti: zamenjati jo je treba, ko se na instrumentni plošči prikaže sporočilo "Nizko stanje baterije kartice" → 391.

območje delovanja kartice

Spreminja se glede na okolico: zato bodite previdni pri rokovanju z daljinskim upravljalnikom, ker lahko z nenamernimi pritiski gumbov na kartici zaklenete ali odklenete vrata.

Opomba: če so vrata ali vrata prtljažnega prostora odprta ali niso pravilno zaprta, vozilo ne bo zaklenjeno. Ni zvočnega signala, ter utripanja varnostnih utripalk in bočnih smernikov.



Pri izpraznjeni bateriji je še vedno možno zaklepanje in odklepanje vozila ter zagon motorja → 41 → 140.

Funkcija »daljinska osvetlitev«



Ob pritisku gumba 4 se za približno 20 sekund vklopijo zasenčene luči in zunanja osvetlitev vozila. To je lahko

KARTICA

uporabno za prepoznavanje vozila na daljavo, ko je parkirano na parkirišču.

Pritisnite gumb **4** in ga držite približno dve sekundi, da se vklopi zunanja osvetlitev in sproži zvok.

Opomba: ob ponovnem pritisku gumba **4** se osvetlitev izklopi.

Nasvet

Kartice ne izpostavljajte vročini, mrazu ali vlagi.

Kartice ne odlagajte na mesta, kjer bi se lahko zvila ali poškodovala, na primer, če se usedete s kartico v zadnjem žepu.



Zamenjava: potreba po dodatni kartici

Če ste kartico izgubili ali želite dodatno kartico, se obrnite na pooblaščenega predstavnika servisne mreže.

V primeru zamenjave kartice, je potrebno za ponovno vzpostavitev delovanja celotnega sistema pripeljati vozilo **z vsemi karticami** v pooblaščen servis za vaše vozilo.

Uporabljate lahko do štiri kartice na vozilo.

Motnje

Če so v bližini daljinskega upravljalnika naprave, ki delujejo na isti frekvenci, lahko v določenih primerih ovirajo delovanje kartice.



Voznikova odgovornost med parkiranjem ali ob zaustavitvi vozila

Nikoli ne zapuščajte vozila, niti za kratek čas, če v njem ostane otrok, odrasla oseba ali žival, ki potrebuje pomoč drugih.

Slednji bi namreč lahko nehote zagnali motor, vključili razno opremo, kot je pomik stekel, ali zaklenili vrata ..., s čimer bi lahko ogrozili sebe in druge.

Nikoli ne pozabite, da lahko v vročem, oziroma sončnem vremenu temperatura v notranjosti vozila zelo hitro naraste.

SMRTNA NEVARNOST ALI NEVARNOST HUDIH POŠKODB.

KARTICA

Namestitev ročnega traku 7



Potisnite zadnji pokrov **5** navzdol, medtem ko pritiskate območje **A**.

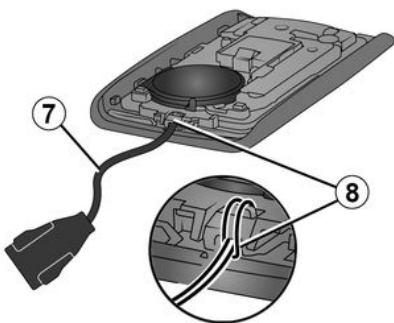

Vstavite ročni trak v komponento **8** in speljite konec traku skozi zaponko.

Trak namestite na odprtino **6** in zaprite pokrov.

Opomba: preverite, ali premer kabla traku **7** ustreza odprtini **6**.

Uporaba

Na voljo so trije načini zaklepanja/odklepanja vozila:

- v načinu za »prostoročno« upravljanje, ko se približujete in oddaljujete od vozila;
- uporaba kartice v načinu daljinskega upravljanja;
- z digitalnim ključem kot daljinskim upravljalnikom (odvisno od vozila). Za dodatne informacije glejte razdelek "Digitalni ključ" → **36**.

i Kartice ne shranjujte nikjer, kjer bi lahko prišla v stik z drugo elektronsko opremo (računalnikom, telefonom itd.), saj bi to lahko oviralo njeno delovanje.

Vklop/izklop "prostoročnega načina"

Odvisno od vozila lahko deaktivirate/aktivirate odklepanje pri približevanju ter zaklepanje, ko se oddaljujete od vozila.

Prav tako lahko izključite/vključite zvočni signal, ki ga slišite ob zaklepanju, ko se oddaljujete od vozila → **112**.



Nikoli ne puščajte kartice v vozilu.

2



Voznikova odgovornost med parkiranjem ali ob zaustavitvi vozila

Nikoli ne zapuščajte vozila, niti za kratek čas, če v njem ostane otrok, odrasla oseba ali žival, ki potrebuje pomoč drugih.

Slednji bi namreč lahko nehote zagnali motor, vključili razno opremo, kot je pomik stekel, ali zaklenili vrata ..., s čimer bi lahko ogrozili sebe in druge.

Nikoli ne pozabite, da lahko v vročem, oziroma sončnem vremenu temperatura v notranjosti vozila zelo hitro naraste.

SMRTNA NEVARNOST ALI NEVARNOST HUDIH POŠKODB.

»Prostorčno« odklepanje pri približevanju vozilu

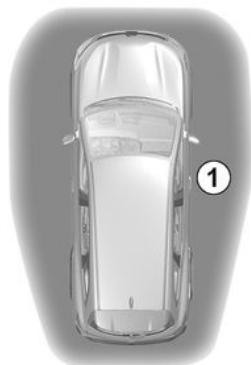

61669

Če je kartica v območju zaznavanja vozila **1**, se to odklene. Odklepanje potrdi **enkratni utrip** varnostnih utripalk in bočnih smerokazov.



Vratna ogledala se, odvisno od vozila, ob odklepanju/ zaklepanju vozila samodejno preklopijo navzven/ navznoter → **117**.

»Prostorčno« zaklepanje pri oddaljevanju od vozila



61670

Ko imate kartico pri sebi in so vrata in vrata prtljažnega prostora zaprti, se oddaljite od vozila: vozilo se samodejno zaklene, ko zapustite območje zaznavanja **1**.

Opomba: razdalja, pri kateri se vrata zaklenejo, je odvisna od okolice.

Da je vozilo zaklenjeno, potrdita **dva utripa varnostnih utripalk, ki nato štiri sekunde neprekinjeno svetijo**, kar spremlja tudi zvočni signal.

KARTICA



Če je kartica v območju zaznavanja **1** približno 15 minut, se zaklepanje na daljavo izklopi. Za zaklepanje vozila pritisnite gumb **3** na kartici.

Če je kartica v območju **2**, vozila ni mogoče več zakleniti na daljavo.

"Prostorčno" odklepanje z odpiranjem prtljažnika

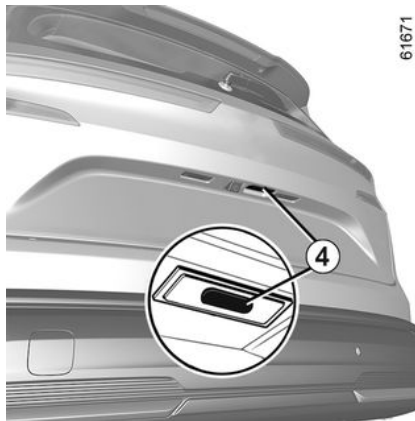

S kartico v območju **1** in pri zaklenjenem vozilu enkrat pritisnite gumb **4**, da odklenete vse odpiralne dele vozila.

Dvakratni utrip varnostnih utripalk vas opozori, da je vozilo odklenjeno, pri nekaterih vozilih pa se hkrati zunanja ogledala samodejno preklonijo navzven.

Posebnosti sistema za odklepanje

V nekaterih okoliščinah je odklepanje pri približevanju onemogočeno:

– če vozila niste uporabljali osem dni;

– če kartica ostane v bližini območja vozila **2** približno pet minut po tem, **ko je bilo vozilo odklenjeno**;

– po več prehodih v bližini območja **2**, **ne da bi bila vrata odklenjena**.

Pritisnite gumb za odpiranje prtljažnika **4** ali uporabite kartico kot daljinski upravljalnik (glejte naslednje strani), da odklenete vozilo in ponovno vklopite prostorčni način.

Posebnosti pri načinu prostorčnega zaklepanja

Po zaklepanju v prostorčnem načinu je treba počakati približno tri sekunde, preden lahko znova odklenete vozilo. V teh treh sekundah se lahko prepričate, ali je vozilo zaklenjeno, tako da potegnete kljuko na vratih.

Opomba: če so vrata ali vrata prtljažnega prostora odprta ali niso pravilno zaprta, vozilo ne bo zaklenjeno. Ni zvočnega signala, ter utripanja varnostnih utripalk in bočnih smernikov.

KARTICA

Uporaba kartice z daljinskim upravljalnikom

2

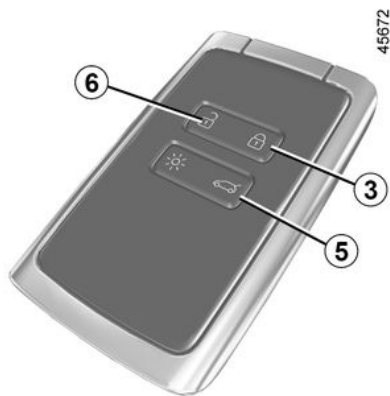

Odklepanje s kartico

Pritisnite gumb **6**. Varnostne utripalk in bočni smerokazi z **enkratnim utripom** potrdijo, da so vrata odklenjena, pri nekaterih vozilih pa se tudi zunanja ogledala preklonijo navzven.

Pritisnite in pridržite gumb **6**, da odklenete vozilo in odprete sprednja in zadnja okna (odvisno od vozila). V primeru vozila, opremljenega z motoriziranimi prtljažnimi vrati, enkrat pritisnite gumb **5**, da odklenete vozilo in odprete vrata prtljažnika.

Če gumb **5** pritisnete znova, zaprete motorizirana prtljažna vrata, vendar ne

zaklenete vozila. Če želite zakleniti vozilo, pritisnite gumb **3**.

Zaklepanje s kartico

Ko so vrata in vrata prtljažnega prostora zaprta, pritisnite gumb **3**: vozilo se zaklene.

Dvakratni utrip varnostnih utripalk vas opozori, da je vozilo zaklenjeno, pri nekaterih vozilih pa se hkrati zunanja ogledala samodejno preklonijo navznoter.

Glede na vozilo pritisnite in pridržite gumb **3**, da zaklenete vozilo in zaprete sprednja in zadnja okna.

Opomba:

- največja razdalja, pri kateri se vozilo zaklene, je odvisna od okolice,
- če so odprta, oziroma slabo zaprta vrata prtljažnega prostora, ali katera koli druga vrata, se vozilo ne zaklene. Ni zvočnega signala, ter utripanja varnostnih utripalk in bočnih smernikov.



Pri delujočem motorju gumbi kartice ne delujejo.



61670

Če po odprtju in zaprtju vrat **med delovanjem motorja** kartica ni več na mestu **2**, vas sporočilo »Kartica ni zaznana« opozori, da kartice ni več v vozilu. Tako se ne more zgoditi, da bi se odpeljali, potem ko ste odložili enega od potnikov, ki ima pri sebi kartico.

Opozorilo izgine, ko je kartica ponovno zaznana.

Odklepanje/zaklepanje samo vrat prtljažnega prostora

Če je vozilo opremljeno z ročnimi (nemotoriziranimi) prtljažnimi vrati, pritisnite gumb **5**, da zaklenete/ odklenete samo prtljažni prostor.

KARTICA ZA "PROSTOROČNO UPRAVLJANJE"

Dodatno zaklepanje

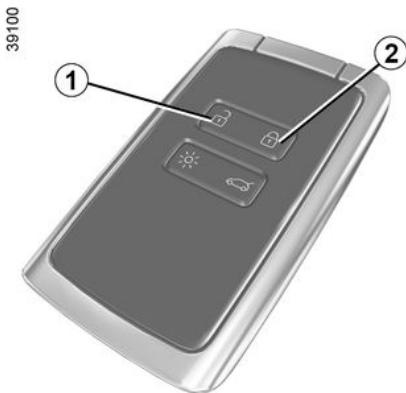

Funkcija dodatnega zaklepanja pri nekaterih vozilih omogoča zaklepanje odpiralnih delov, pri čemer vrat ni mogoče odpreti z notranjimi ročicami (denimo pri poskusu odpiranja vrat skozi razbito steklo).



Nikoli ne uporabite dodatnega zaklepanja, če ostane kdo v vozilu.

Vključitev dodatnega zaklepanja

Dvakrat zaporedoma pritisnite gumb **2**.

Zaklepanje spremljajo dva počasna in **trije hitri utripi varnostnih utripalk in bočnih smernih kazalcev**.

Ogledala na vratih se lahko, odvisno od vozila, ob zaklepanju vozila samodejno preklopijo navznoter → **117**.

Izklop dodatnega zaklepanja

Enkrat pritisnite gumb **1**.

Odklepanje vrat je potrjeno z **enkratnim utripom** varnostnih utripalk.



Odvisno od vozila imate morda digitalni ključ, ki ponuja vse funkcije kartice.

Če pa ste kartico pustili v vozilu in so bila vrata zaklenjena z digitalnim ključem, bodo vse funkcije kartice onemogočene. Za dodatne informacije glejte razdelek "Digitalni ključ" → **36**.

DIGITALNI KLJUČ

2

Odvisno od države in naročnine lahko na svoj pametni telefon namestite digitalni ključ za svoje vozilo.

Digitalni ključ vsebuje pravice, potrebne za zaklepanje/odklepanje in zagon vašega vozila s pametnim telefonom. Tako vaš pametni telefon nadomesti vašo kartico.

splošno

Namestitev, upravljanje in prenos digitalnih ključev se izvajajo z aplikacijo proizvajalca.

Ko je aplikacija proizvajalca nameščena na vaš pametni telefon in je naročnina aktivirana, morate digitalni ključ aktivirati iz aplikacije proizvajalca.



Varen dostop do digitalnega ključa na pametnem telefonu

Lastnik digitalnega ključa in določeni uporabniki so odgovorni za zaščito in varen dostop do digitalnega ključa na pametnem telefonu.

V pametni telefon namestite potrebna varnostna in zaščitna orodja (na primer zaščito zaslona z geslom).

Pogoji delovanja

Aktivirajte Bluetooth® na svojem pametnem telefonu in nato odprite aplikacijo proizvajalca za dostop do različnih funkcij digitalnih tipk.

Opomba: pametni telefon mora za uporabo digitalnega ključa biti dovolj napolnjen. V primeru nizke ravni napoljenosti se na instrumentni plošči prikaže sporočilo "Nizka baterija pametnega telefona".



Doseg delovanja digitalnega ključa bo odvisen od Bluetooth® povezave vašega pametnega telefona.

Izposoja digitalnega ključa

Iz aplikacije proizvajalca dostopajte do menija "Share Virtual Key" in vnesite podatke za občasnega uporabnika. Po potrditvi bo uporabniku poslano potrditveno e-poštno sporočilo.

Opomba:

- V primeru posojila je lastnik digitalnega ključa odgovoren za določitev zaupanja vredne osebe kot drugega uporabnika vozila;
- občasni uporabnik mora predhodno prenesti in namestiti proizvajalčevo aplikacijo.

Preklic digitalnega ključa

Uporabnik lahko individualno prekliče digitalni ključ. Ko je digitalni ključ preklican, lahko uporabnik aktivira nov ključ.

Za več informacij si oglejte aplikacijo proizvajalca.

DIGITALNI KLJUČ

Vklop/izklop prek zaslona multimedijskega sistema

Možno je deaktivirati in ponovno aktivirati funkcijo "Digitalni ključ", tako da vozilo ne komunicira z nobenim digitalnim ključem. Glejte navodila za uporabo multimedijskega sistema.

Zaklepanje/odklepanje vrat in prtljažnika, dodatno zaklepanje, daljinska osvetlitev

Ko vozilo prvič odklenete ali zaženete z novim digitalnim ključem ali novim pametnim telefonom, bo trajalo nekaj sekund, da vozilo prepozna digitalni ključ, nameščen v vašem pametnem telefonu.

V pametnem telefonu z aktiviranim Bluetooth® odprite aplikacijo proizvajalca in odkrijte različne funkcije, ki so na voljo za vaš digitalni ključ. So enaki tistim na vaši kartici.

Posebne funkcije, povezane z odklepanjem odpiralnih delov

V določenih okoliščinah (npr. po osmih dneh neuporabe vozila) vozila ni mogoče odkleniti z digitalnim ključem: pritisnite gumb za odpiranje prtljažnika in nato odklenite vozilo z digitalnim ključem.

Te funkcije so:

- zaklepanje/odklepanje vseh odpiralnih delov: glejte "Prostoročna kartica: uporaba" → 31;
- zaklepanje/odklepanje prtljažnika (odvisno od vozila): glejte "Kartica za prostoročno telefoniranje: uporaba" → 31;
- dodatno zaklepanje (odvisno od vozila): glejte "Kartica za prostoročno telefoniranje: zaklepanje" → 35;
- daljinska razsvetljava: glejte informacije o funkciji "daljinska razsvetljava" → 29;
- daljinsko oglaševanje hupe (omogoča identifikacijo vozila od daleč ali ko je na primer parkirano na natrpanem parkirišču);
- zagon/zaustavitev motorja: glejte "Zagon, zaustavitev motorja" → 140.

Zagon, zaustavitev motorja

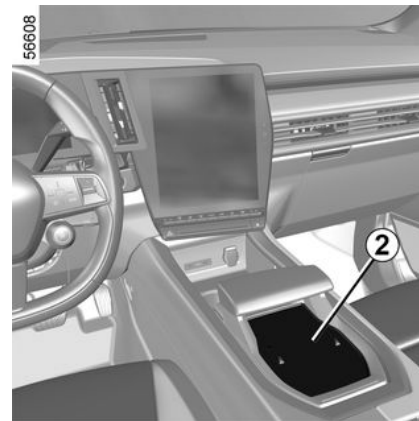
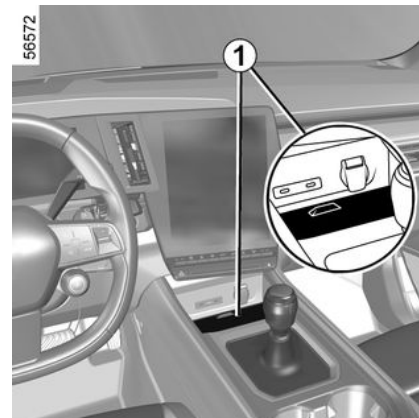

Ob prvi uporabi in vsakič, ko uporabite nov pametni telefon, je potrebno vaš

DIGITALNI KLJUČ

digitalni ključ kalibrirati z vašim vozilom.

To storite tako, da na svojem pametnem telefonu aktivirate Bluetooth® in sledite postopku v aplikaciji proizvajalca.

Pri kalibraciji mora biti pametni telefon postavljen v območje za namestitvev **1** ali **2**, odvisno od vozila.

Za zagon/ustavitev motorja sistem preveri, ali je pametni telefon v območju namestitve **1** ali **2** preden omogočite zagon motorja.

Za več informacij glejte razdelek "Zagon, zaustavitev motorja" ➔ **140**.

Pametni telefon mora ves čas potovanja ostati v vozilu.

Opomba:

Če posojate digitalni ključ, ga lahko izbrišete tako, da s pametnim telefonom izvedete postopek preklica, medtem ko je vstavljen v območju namestitve **1** ali **2**, odvisno od vozila.

V nasprotnem primeru zahteva za izbris ostane na čakanju in je potrjena šele, ko se motor zažene z drugim digitalnim ključem.



Pametni telefon je treba postaviti n v območje za namestitvev za zagon in zaustavitev motorja ter pri kalibraciji.

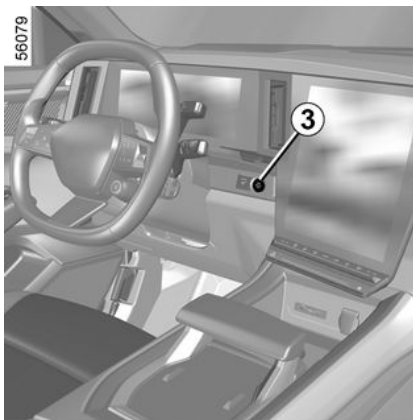

Če pametnega telefona ni več v potniškem prostoru, ko poskušate ugasniti motor, se na instrumentni plošči prikaže sporočilo: pritisnite in več kot dve sekundi držite gumb za zagon/ustavitev motorja **3**.

Če pametnega telefona ni več v potniškem prostoru, se prepričajte, da ga lahko vzamete, preden pritisnete in držite. Brez pametnega telefona ali

kartice ne boste mogli znova zagnati vozila.

Posebne funkcije digitalnega ključa

– Da digitalni ključ ostane aktiven, mora biti zadevni pametni telefon povezan z internetom (prek WIFI ali mobilnega omrežja) vsaj enkrat na 48 ur. V nasprotnem primeru povežite svoj pametni telefon z internetom za nekaj minut, da lahko digitalni ključ ponovno aktivirate.

– Če je bila kartica v vozilu in so bila vrata zaklenjena z digitalnim ključem, bodo vse funkcije kartice onemogočene. Funkcije kartice bodo ostale neaktivne, dokler se motor ponovno ne zažene.

V tem primeru boste morali za zagon motorja uporabiti digitalni ključ ali kartico, ki ni tista, ki je ostala v vozilu.



Ko motor zaženete ali ugasnete, mora biti pametni telefon vedno dovolj napolnjen, da lahko uporabljate digitalni ključ.

ODPIRANJE IN ZAPIRANJE VRAT

Odpiranje z zunanje strani



Prednja vrata

Če so vrata odklenjena ali imate pri sebi kartico, primite za kljuko **1** in jo povlecite k sebi.

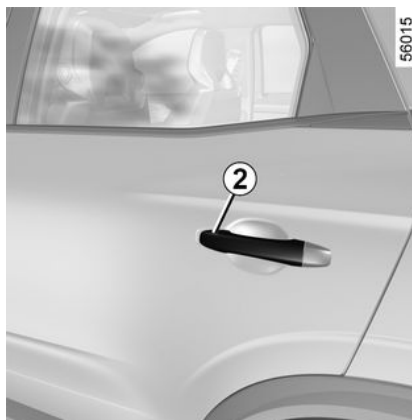

Zadnja vrata

Če so vrata odklenjena ali imate pri sebi kartico, primite za kljuko **2** in jo povlecite k sebi.

Odpiranje iz notranjosti

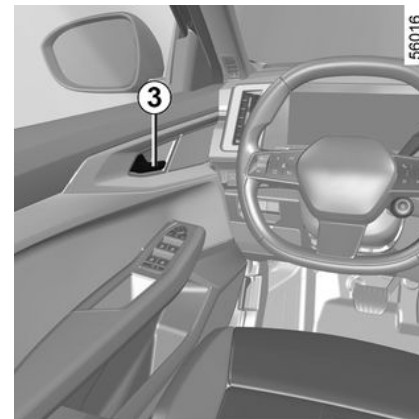

Povlecite kljuko **3**.

Glede na vozilo je treba kljuko **3** morda povleči dvakrat: prvič, da se vrata odklenejo, in drugič, da se odprejo.



Iz varnostnih razlogov vrata odpirajte/zapirajte samo, ko vozilo stoji.

ODPIRANJE IN ZAPIRANJE VRAT

Opozorilni zvočni signal za neugasnjene luči

Če pozabite ugasniti luči po izključitvi kontakta, vas ob odpiranju vrat na to opozori zvočni signal.

Opozorilnik za odprta vrata ali prtljažni prostor

Pri stoječem vozilu in vključenem

kontaktu se  na instrumentni plošči prikaže opozorilna lučka skupaj z opozorilno lučko, ki opozarja, da je eden od odpiralnih delov (vrata, prtljažnik) odprt ali slabo zaprt.

Ko vozilo doseže hitrost približno 10 km/h in so vrata prtljažnega prostora odprta ali slabo zaprta, na to opozori opozorilna lučka, hkrati pa se prikaže sporočilo "Odprt prtljažni prostor" ali "Odprta vrata" in pojavi se zvočni signal, ki traja približno 40 sekund, dokler ne zaprete vrat ali prtljažnega prostora.

Varnost otroka

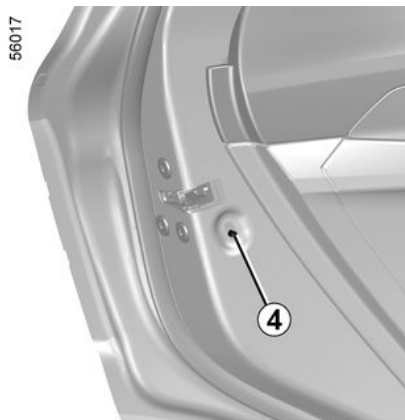

Če želite preprečiti odpiranje zadnjih vrat iz notranjosti, premaknite ročico **4** in se iz notranjosti prepričajte, da vrat dejansko ni mogoče odpreti.



Voznikova odgovornost med parkiranjem ali ob zaustavitvi vozila

Nikoli ne zapuščajte vozila, niti za kratek čas, če v njem ostane otrok, odrasla oseba ali žival, ki potrebuje pomoč drugih.

Slednji bi namreč lahko nehote zagnali motor, vključili razno opremo, kot je pomik stekel, ali zaklenili vrata, s čimer bi lahko ogrozili sebe in druge.

Nikoli ne pozabite, da lahko v vročem, oziroma sončnem vremenu temperatura v notranjosti vozila zelo hitro naraste.

SMRTNA NEVARNOST ALI NEVARNOST HUJŠIH POŠKODB.

ZAKLEPANJE, ODKLEPANJE ODPIRALNIH ELEMENTOV

Če kartica ne deluje

V nekaterih primerih kartica morda ne bo delovala:

- pri iztrošeni bateriji kartice ali izpraznjenem akumulatorju vozila itd.;
- uporaba naprav, ki delujejo na isti frekvenci kot kartica (prenosni telefon ...);
- če je vozilo v območju močnega elektromagnetnega sevanja;
- vozilo zaklenjeno z digitalnim ključem → 36.

40303



V tem primeru lahko:

- za odklepanje voznikovih vrat lahko uporabite radiofrekvenčni daljinski upravljalnik ali zasilni ključ, vgrajen v kartico (odvisno od vozila)

- ob uporabi notranjega stikala za zaklepanje/odklepanje vrat (glejte naslednje strani);
- za uporabo digitalnega ključa, odvisno od vozila → 36.

Ključ, vgrajen v kartico



Vgrajeni ključ 2 lahko uporabite za zaklepanje ali odklepanje voznikovih vrat, ko kartica ne deluje.

Dostop do ključa 2

Potisnite zadnji pokrov 1 navzdol, medtem ko pritisnete območje A.

S ključem, ki je vgrajen v kartico

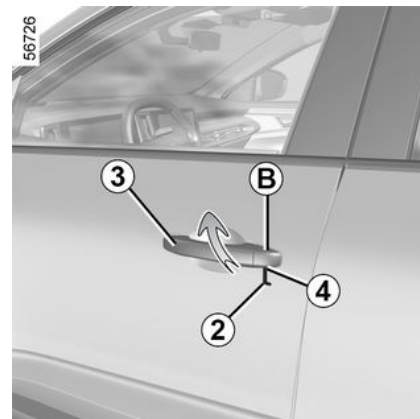

- Povlecite kljuko 3;
- pritisnite pokrov B na voznikovih vratih;
- konico ključa 2 vstavite v zarezo 4 na dnu pokrova B;
- zavrtite ga navzgor, da odstranite pokrov B;
- vstavite ključ 2 v ključavnico na voznikovih vratih ter vrata zaklenite ali odklenite.

Ko sedete v vozilo, ponovno namestite ključ, vgrajen v kartico, v ustrezno mesto v kartici.

2

ZAKLEPANJE, ODKLEPANJE ODPIRALNIH ELEMENTOV

Ročno zaklepanje vrat

56022

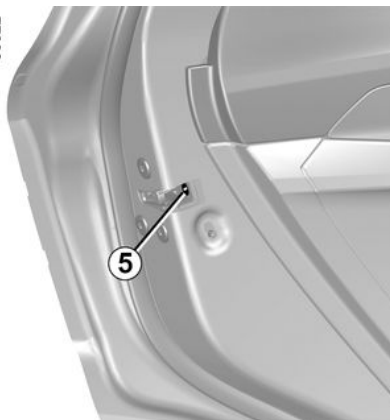

Pri odprtih vratih zasukajte vijak **5** (s konico ključa) in zaprite vrata.

To pomeni, da so vrata zaklenjena z zunanje strani.

Odprete jih lahko le iz notranjosti vozila ali s ključem za voznikova vrata.

Gumb za zaklepanje/ odklepanje vrat iz notranjosti

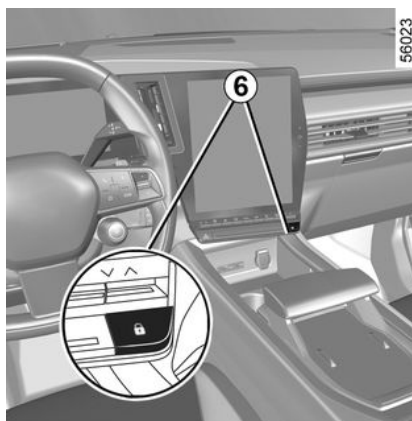

Stikalo **6** hkrati upravlja vrata, vrata prtljažnika pokrov posode za gorivo.

Če je kateri od odpiralnih delov na vozilu (vrata ali prtljažnik) odprt ali slabo zaprt, pride do hitrega zaklepanja/odklepanja vrat in pokrovov.

Pri prevozu tovora z odprtimi prtljažnimi vrati lahko vseeno zaklenete ostale odpiralne dele: pri ustavljenem motorju pritisnite in pridržite stikalo **6** več kot pet sekund, da zaklenete odpiralne dele.

Kontrolna lučka stanja vrat in pokrovov

Pri vključenem kontaktu vas opozorilna lučka stikala **6** opozori na stanje odpiralnih delov:

- ko je opozorilna lučka prižgana, so vrata in vrata prtljažnika zaklenjena;
- kadar so vrata in pokrovi odklenjeni, kontrolna lučka ne sveti.

Ko vrata zaklenete, ostane kontrolna lučka nekaj časa prižgana, nato ugasne.



Voznikova odgovornost

Če se odločite za vožnjo z zaklenjenimi vrati, se morate zavedati, da bodo imeli reševalci v primeru nesreče otežen dostop v notranjost vozila.

Zaklepanje odpiralnih delov brez kartice ali ključa

Na primer pri izpraznjeni bateriji, začasnemu nedelovanju kartice ali ključa itd.

Ko je kontakt izklopljen in so vrata ali prtljažni prostor odprti, pritisnite in pridržite stikalo **6**.

ZAKLEPANJE, ODKLEPANJE ODPIRALNIH ELEMENTOV

Ob zapiranju vrat se zaklenejo vsa vrata in pokrovi.

Opomba: vozilo je mogoče odkleniti z zunanje strani samo, ko je kartica v območju zaznavanja vozila ali s ključem.



Nikoli ne puščajte ključa ali kartice v vozilu.

SAMODEJNO ZAKLEPANJE VRAT MED VOŽNJO

Način delovanja

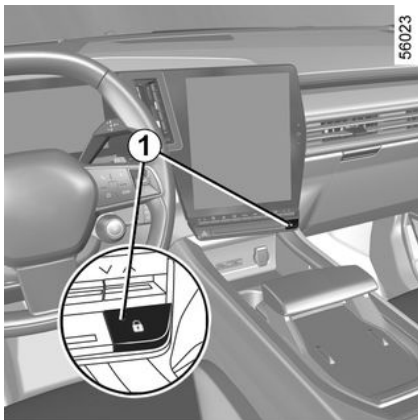

Po zagonu motorja sistem samodejno zaklene vrata, ko dosežete hitrost približno 10 km/h.

Vrata se odklenejo:

- s pritiskom stikala za odklepanje vrat **1**;
- pri zaustavitvi z odprtjem prednjih vrat iz notranjosti vozila.

Opomba: če odprete/zaprete vrata, se ta ponovno samodejno zaklenejo, ko vozilo doseže hitrost približno 10 km/h.

Vklop/izklop funkcije

Za vklop: ko vozilo miruje in motor deluje, pritisnite stikalo **1** in ga

pridržite vsaj pet sekund, dokler ne zaslišite zvočnega signala.

Za izklop: ko vozilo miruje in motor deluje, pritisnite stikalo **1** in ga pridržite vsaj pet sekund, dokler ne zaslišite dveh piskov.

Funkcijo lahko vklopite in izklopite tudi prek zaslona multimedijskega sistema ➔ **112** (odvisno od vozila).

Motnje delovanja

Če zaznate motnje v delovanju sistema (centralno zaklepanje ne deluje, lučka na stikalu **1** se ob zaklepanju vrat in prtljažnika ne vklopi itd.), preverite, ali je bilo centralno zaklepanje pomotoma izklopljeno in ali so vsi odpiralni deli dobro zaprti. Če so vrata pravilno zaprta, se obrnite na predstavnika servisne mreže za vaše vozilo.



Voznikova odgovornost

Če se odločite za vožnjo z zaklenjenimi vrati, se morate zavedati, da bodo imeli reševalci v primeru nesreče otežen dostop v notranjost vozila.

SPREDNJI SEDEŽI Z ROČNIM UPRAVLJANJEM

Pomik sedeža naprej ali nazaj

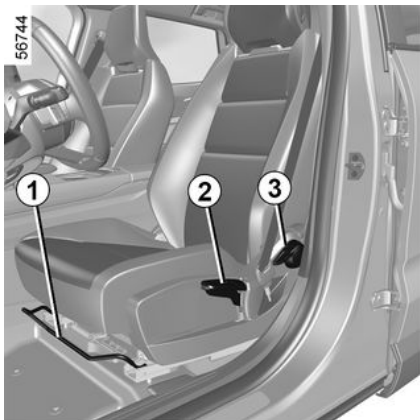

Dvignite ročico **1**, da jo odklenete. V zelenem položaju spustite ročico in se prepričajte, da se je mehanizem pravilno zaskočil.



Po prilagoditvah, vedno preverite, ali so naslonjala sedežev dobro zapeta v svojih pritrdiščih.

Nastavitev višine sedišča sedeža

(odvisno od vozila)

Potisnite vzvod **2** navzgor ali navzdol tolikokrat, kolikor je potrebno, da nastavite ustrezno višino sedišča.

Nastavitev nagiba naslonjala sedeža

Dvignite ročko **3** in nagnite sedež do želenega položaja. V zelenem položaju spustite ročico in se prepričajte, da se je mehanizem pravilno zaskočil.



Iz varnostnih razlogov vam svetujemo, da vse te nastavitve opravite, ko vozilo stoji.

Da ne bi zmanjšali učinkovitosti delovanja varnostnih pasov, vam svetujemo, da naslonjal sedežev ne nagibate preveč nazaj.

Na podu pred voznikovim sedežem ne sme biti nobenih predmetov, ker lahko v primeru sunkovitega zaviranja zdrsnejo pod pedale in onemogočijo njihovo uporabo!

Ogrevanje sedežev

(odvisno od vozila)

Ko je kontakt vključen, lahko ogrevane sedeže vklopite prek multimedijskega zaslona:



- začetni pritisk na piktogram želenega sedeža aktivira ogrevalni sistem pri največji moči. Osvetljene so tri opozorilne lučke, ki so vgrajene v stikalo;
- z drugim pritiskom zmanjšate stopnjo gretja na srednjo vrednost. Osvetljeni sta dve opozorilni lučki, ki sta vgrajeni v stikalo;
- s tretjim pritiskom zmanjšate stopnjo gretja na najnižjo. Osvetljena je ena opozorilna lučka, ki je vgrajena v stikalo;
- četrti pritisk izklopi ogrevanje.

Da bi preprečili nepotrebno porabo energije, lahko ogrevan sovoznikov sedež samodejno izklopite, če ni zaseden.

Motnje delovanja

Če je zaznana motnja delovanja, bosta začeli opozorilni lučki v piktogramu zadevnega sedeža utripati.

Obrnite se na predstavnika pooblaščenih servisnih mrež.

SPREDNJI SEDEŽI Z ELEKTRIČNIM UPRAVLJANJEM

2

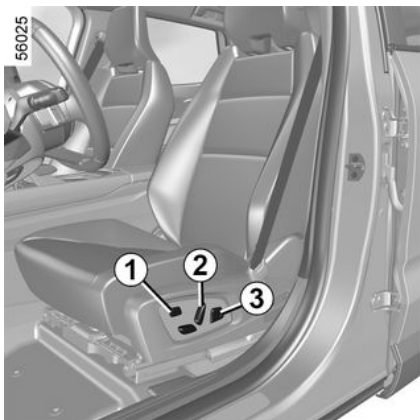

Pri vozilih, pri katerih je ta oprema vključena, lahko pritisnete stikalo **1**, da dostopite do menija "Sedeži" na zaslonu multimedijskega sistema (glejte naslednje strani).

Nastavitev naslonjala

Za nastavitev naklona naslonjala potisnite zgornji del stikala **2** naprej ali nazaj.

Nastavitev ledvenega dela naslonjala voznikovega sedeža

Stikalo **3** premaknite naprej, nazaj, navzgor ali navzdol.

Nastavitev sedišča

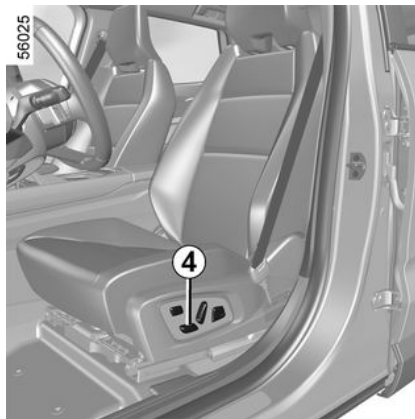

Pomik sedeža naprej ali nazaj

Potisnite stikalo **4** naprej ali nazaj.

Nastavitev višine sedišča sedeža

Zadnji del stikala **4** premaknite naprej, nazaj, navzgor ali navzdol.



Iz varnostnih razlogov vam svetujemo, da vse te nastavitve opravite, ko vozilo stoji.

Da ne bi zmanjšali učinkovitosti delovanja varnostnih pasov, vam svetujemo, da naslonjal sedežev ne nagibate preveč nazaj. Na podu pred voznikovim sedežem ne sme biti nobenih predmetov, ker lahko v primeru sunkovitega zaviranja zdrsnejo pod pedale in onemogočijo njihovo uporabo!

SPREDNJI SEDEŽI Z ELEKTRIČNIM UPRAVLJANJEM

Ogrevanje sedežev

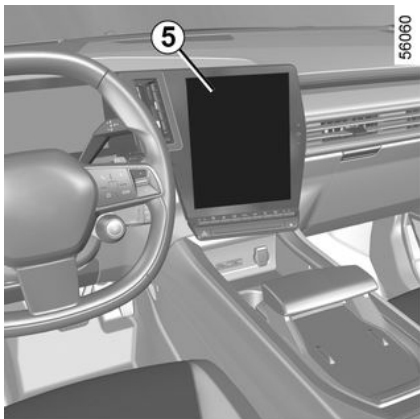

Ko je kontakt vključen, lahko ogrevane sedeže vklopite pred multimedijskega zaslona **5**:

- začetni pritisk na piktogram  zelenega sedeža aktivira ogrevalni sistem pri največji moči. kot del piktograma se prikažejo tri opozorilne lučke;
- z drugim pritiskom zmanjšate stopnjo gretja na srednjo vrednost. Osvetljeni sta dve opozorilni lučki, ki sta vgrajeni v stikalo;

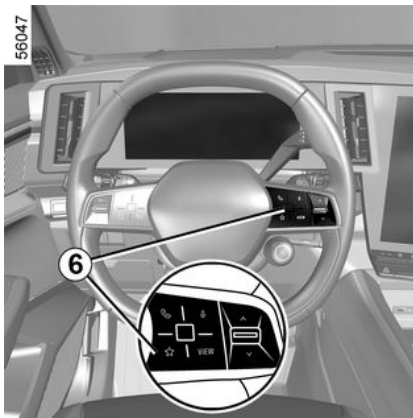

- s tretjim pritiskom zmanjšate stopnjo gretja na najnižjo. Osvetljena je ena opozorilna lučka, ki je vgrajena v stikalo;
- četrti pritisk izklopi ogrevanje.

Da bi preprečili nepotrebno porabo energije, lahko ogrevan sovoznikov sedež samodejno izklopite, če ni zaseden.

Funkcija "Priljubljeni"

Odvisno od vozila, lahko s pritiskom na upravljalnik volana **6** v skladu s shranjenimi predhodno določenimi nastavitvami uporabe vklopite ogrevanje sedežev.

Za več informacij o programiranju te funkcije glejte navodila za multimedijski sistem.

Motnje delovanja

Če je zaznana napaka delovanja, bosta začeli opozorilni lučki na piktogramu zadevnega sedeža na zaslonu multimedijskega sistema **5** utripati.

Obrnite se na predstavnika pooblaščenega servisne mreže.

SPREDNJA SEDEŽA

Funkcije

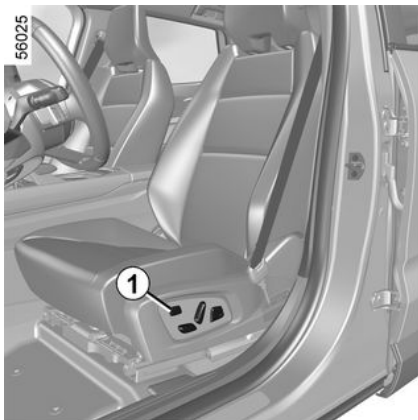

Na večfunkcijskem zaslonu lahko glede na vozilo dostopate do številnih funkcij za sedeže.

Pri opremljenih vozilih stikalo **1** omogoča neposredni dostop do menija "Sedeži" na zaslonu multimedijskega sistema.

Masažni sedeži

(odvisno od vozila)

Funkcijo "Masaža" lahko vklopite za voznikov ali sovoznikov sedež.



Ko je vžig vklopljen, na multimedijem zaslonu izberite sistem "Vozilo" **7**, nato "Sedeži", čemur sledi "Masaža".

V meniju "Voznik" poiščite:

- izberete vrsto masaže ("ledvena", "sproščujoča" ali "dinamična");
- nastavite jakost;
- vklopite/izklopite masažni sedež.

Pritisnite in pridržite stikalo **1** sedeža, na katerem želite aktivirati funkcijo "Masaža" glede na definirane parametre.

Nastavitve

Za informacije o dostopu do nastavitvev glejte navodila za multimedijско opremo.

Lahko vključite ali izključite naslednje elemente:

- preprost dostop voznika/sovoznika;
- vizualne informacije o tekočih premikih.

Opomba: če je uporabniški profil "Gost", funkcije samodejnega prilagajanja ne bodo na voljo.

Preprost dostop voznika/sovoznika

Če je ta funkcija vključena, se sedež samodejno pomakne nazaj, ko voznik in/ali sovoznik zapusti vozilo, in se vrne v svoj položaj ob naslednjem zagonu vozila.

Opomba:

- če želite namestiti otroški sedež na sovoznikovo mesto, izklopite to funkcijo;
- funkcija se izklopi, če med premikanjem sedeža pritisnete enega od gumbov za nastavitvev.

Položaj

položaj voznikovega sedeža in/ali zunanjih ogledal za vožnjo lahko shranite.

Položaj za vožnjo vključuje nastavitve sedišča, naslonjala, zunanjih ogledal in prikazovalnik na vetrobranskem steklu (odvisno od opreme vozila).

SPREDNJA SEDEŽA

V multimedijskem sistemu lahko s pritiski na gumbe shranite položaj za vožnjo ter ga priklicati iz spomina:

- s spremembo uporabniškega profila;
- s pritiskom na gumb "Priklic" za voznikov sedež;
- s pritiskom na gumbe **6** za sovoznikov sedež.



Iz varnostnih razlogov vam svetujemo, da vse te nastavitve opravite, ko vozilo stoji.

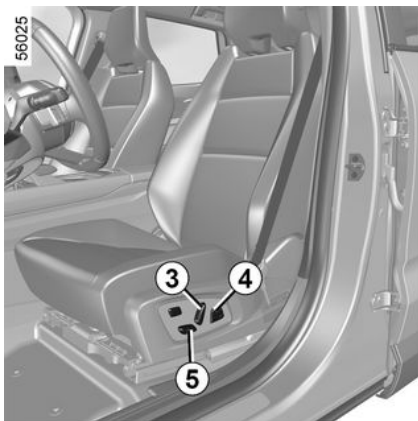

Shranjevanje položaja za vožnjo

- Nastavite voznikov sedež s stikali **3**, **4** in **5** (glejte prejšnjo stran);
- nastavite zunanji ogledali.

Za informacije o dostopu do shranjenega položaja vožnje glejte navodila za multimedijsko opremo.

Shranijo se položaja zunanjih vzvratnih ogledal za vožnjo naprej in vzvratno vožnjo ter položaj voznikovega sedeža.

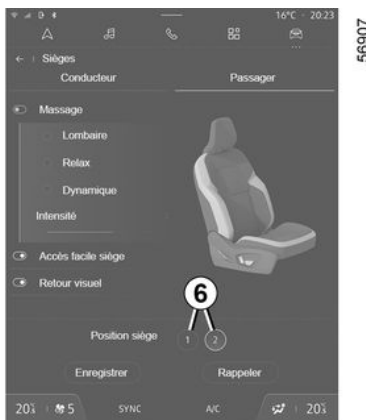

Priklic nastavitve položaja za vožnjo

Za več informacij o shranjevanju položaja voznikovega sedeža glejte navodila za multimedijsko opremo.

Opomba: priklic shranjenega položaja za vožnjo je prekinjen, če medtem pritisnete na enega od gumbov za nastavitve sedeža.

VARNOSTNI PASOVI

Potniki na vseh sedežih v vozilu naj se vedno pripravijo z varnostnim pasom. Upoštevajte zakone države, v kateri se vozite.

Pred zagonom mora voznik najprej nastaviti položaj za vožnjo, ki mu najbolj ustreza nato pa si morajo vsi potniki ustrezno nastaviti svoje varnostne pasove za najboljšo možno zaščito.

Nastavitev položaja za vožnjo

- **Pravilno sedite na sedež** (pred tem slecite plašč, jakno itd.). To je zelo pomembno za pravilen položaj hrbta;
- **sedež nastavite tako, da boste dosegli vse pedale.** Sedež mora biti v položaju, ki vam bo zagotavljal neovirano upravljanje s pedali. Naslonjalo mora biti nastavljeno tako, da so roke pri držanju volana rahlo skršene;
- **nastavite pravilen položaj vzglavnika;** za popolnoma varno vožnjo naj bo razdalja med glavo in vzglavnikom čim manjša;
- **Nastavite ustrezno višino sedišča.** Pravilna nastavitev vam bo zagotavljala dober pregled nad cestiščem;
- **volan nastavite v ustrezen položaj.**



Varnostni pasovi na zadnjih sedežih bodo delovali pravilno samo, če bo zadnja sedežna klop ustrezno zaskočena na svojem mestu .



Nepravilno naravnani ali zviti varnostni pasovi lahko v primeru nesreče povzročijo resne

poškodbe.

Z enim varnostnim pasom se lahko pripne samo ena oseba, ne glede na to, ali gre za otroka ali odraslega človeka.

Tudi nosenice morajo biti pripete z varnostnim pasom. V tem primeru pazite, da medenični pas ne pritiska premočno na spodnji del trebuha, pri čemer pasu ne smete razrahljati z dodatnimi predmeti.

Nastavitev varnostnih pasov

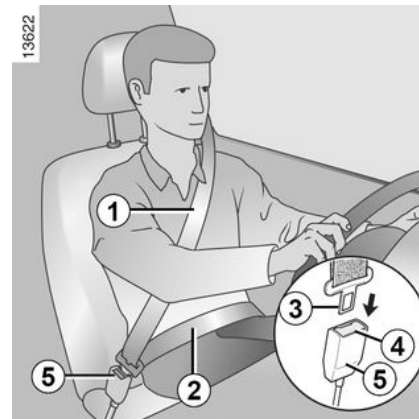

Za pravilno nastavitev in položaj varnostnih pasov na vseh sedežih:

- prilagodite sedeže (položaj sedeža in naklon naslona sedeža, če je na voljo);
- sedite s hrbtom tesno ob naslonjalo sedeža;
- premaknite ramenski varnostni pas **1** čim bližje spodnjemu delu vratu, ne da bi se dejansko naslonil nanj (če je potrebno, prilagodite višino varnostnega pasu, če je to na voljo) in se prepričajte, da je ramenski del pasu **1** v stiku z ramo;
- namestite medenični varnostni pas **2** tako, da leži plosko na stegnih in ob medenici.

VARNOSTNI PASOVI

Varnostni pas se mora oprijemati telesa, izogibajte se nošenju debelih oblačil, shranjevanju velikih predmetov pod pasom ipd.

Zaklepanje

Počasi in brez potegov vlecite pas tako, da boste lahko pravilno zapeli zaskočni jeziček **3** v zaponko **5** (potegnite jeziček **3**, da preverite, ali je pravilno zapet).

Če pas med odvijanjem zaskoči, ga nekoliko povlecite nazaj in ponovno odvijte.

Če se varnostni pas povsem zatakne, ga počasi, vendar močno potegnite, da ga izvlčete še za približno 3 cm. Nato ga spustite, da se sam od sebe navije na navijalni bobn. Ponovno ga odvijte.

Če težave ne morete odpraviti, se posvetujte s predstavnikom servisne mreže za vaše vozilo.

Odpenjanje

Pritisnite gumb **4** in pas se bo samodejno navil na navijalni bobn. Vodite varnostni pas.



Opozorilna lučka za neprijetno varnostni pas, in pri nekaterih izvedenkah vozil, za sovoznikov varnostni pas

To se prikaže na osrednjem prikazovalniku, ko je vklopljen kontakt, in če voznikov in/ali sovoznikov varnostni pas (v primeru, če je sovoznikov sedež zaseden) ni pripet. Če je sedež zaseden in eden izmed teh varnostnih pasov ni pripet ali se odpne, medtem ko se vozilo premika s hitrostjo, ki je višja od približno 20 km/

h,  pisk se sliši približno 120 sekund.

Opomba: če je na sovoznikovem sedežu kakšen predmet se, glede na vozilo, v določenih primerih lahko prižge opozorilna lučka.

Opozorilnik za neprijetno varnostni pas na zadnjih sedežih (pri nekaterih izvedenkah vozila)

Ob vklopu kontakta se na instrumenti plošči pojavi grafični prikaz **6**. To voznika vsakič obvesti o stanju pripenjanja vsakega od zadnjih varnostnih pasov:

- vključen kontakt;
- vrata so odprta;
- zapetju ali odpetju enega od zadnjih varnostnih pasov.



Razumevanje grafičnega prikaza **6**:

- zelen simbol: varnostni pas je pripet;
- rdeč simbol: sedež je zaseden in varnostni pas ni pripet;
- siv simbol: sedež ni zaseden.

Sistem vam odvisno od vozila 

Opozorilna lučka na osrednjem prikazovalniku se prižge tudi ob vklopu kontakta, če je zadnji sedež zaseden in varnostni pas ni pripet. Kadar je hitrost vozila manjša od približno 20

km/h,  zasveti na osrednjem zaslonu, ko je zadnji varnostni pas odpet.

Spremlja ga grafični prikaz **6**, ki se pojavi za približno 60 sekund vsakič,

VARNOSTNI PASOVI

ko je eden od zadnjih varnostnih pasov pripet ali odpet.

Ko hitrost vozila doseže ali preseže 20 km/h, če je med vožnjo odpet ali se odgne eden od zadnjih varnostnih pasov:

– opozorilna lučka  utripa na osrednjem zaslonu;

in

– zasliši se zvočni signal, ki traja 30 do 120 sekund (odvisno od različice);

in

– pojavi se grafični prikaz **6** za približno 60 sekund in simbol za zadevni sedež se obarva rdeče.

Vedno se prepričajte, da so potniki na zadnjih sedežih pravilno pripeti, in da prikazano število pripetih varnostnih pasov ustreza številu zasedenih zadnjih sedežev.

Opomba: če je na sovoznikovem sedežu kakšen predmet se, glede na vozilo, v določenih primerih lahko prižge opozorilna lučka.

Nastavitev višine prednjih varnostnih pasov

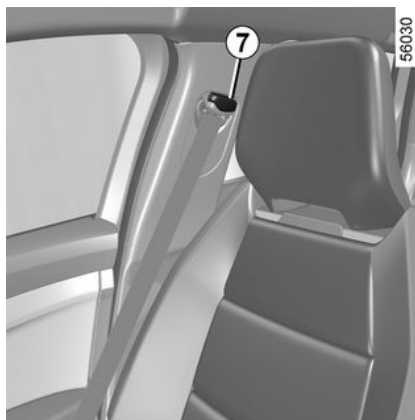

Z gumbom **7** lahko nastavite višino pritrdišča ramenskega dela pasu, tako da je ta pravilno speljan, kot je predhodno opisano. Pritisnite gumb **7** in zvišajte ali znižajte višino pritrdišča pasu. Po opravljeni nastavitvi preverite ali je pritrdišče dobro učvrščeno.

Varnostni pasovi na zadnjih sedežih 8

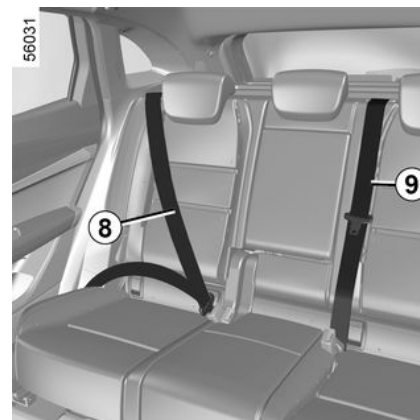

(sedeži v drugi vrsti)

Zapenjanje, odpenjanje in nastavljanje potekajo na enak način kot pri varnostnih pasovih na prednjih sedežih.



Vsakič ko premikate zadnjo sedežno klop, preverite, ali so varnostni pasovi na zadnjih sedežih pravilno nameščeni in ali pravilno delujejo.

VARNOSTNI PASOVI

Varnostni pas na zadnjem srednjem sedežu 9

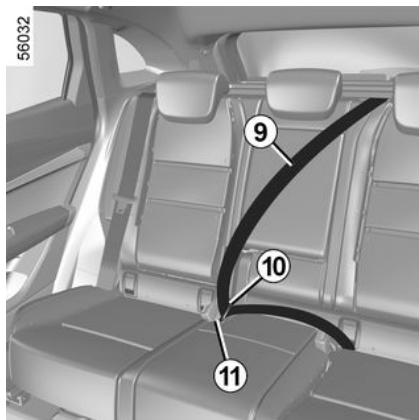

(sedeži v drugi vrsti)

Počasi odvijte pas **9**.

Zapnite premični jeziček **10** v rdečo zaponko **11**.

Varnostni pasovi na zadnjih sedežih 12

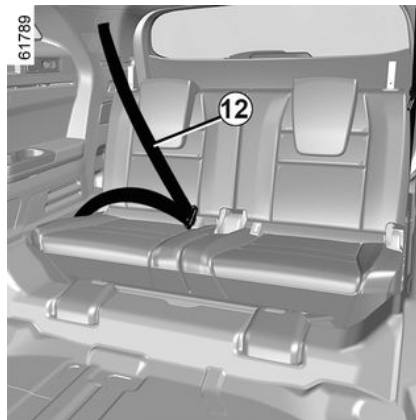

(sedeži v tretji vrsti, odvisno od vozila)

Zapenjanje, odpenjanje in nastavljanje potekajo na enak način kot pri varnostnih pasovih na prednjih sedežih.



Prepričajte se, da je jeziček **10** vedno v zaponki **11**, tudi če na srednjem sedežu ni nobenega potnika.

VARNOSTNI PASOVI

Opozorila

2

Naslednja opozorila veljajo tako za varnostne pasove na prednjih sedežih, kakor tudi za varnostne pasove na zadnjih sedežih.



– Na tovarniško vgrajenih delih sistema (varnostnih pasovih in sedežih ter njihovih pritrdiščih) ni dovoljeno opravljati nikakršnih sprememb. Za vgradnjo dodatnih varnostnih elementov (npr. otroškega sedeža) se posvetujte s predstavnikom servisne mreže.

- Ne uporabljajte raznih predmetov za razrahljanje pasu (npr. sponk, ščipalk itd.), ker vas pas, ki se ne bo dobro prilegal telesu, v primeru nesreče ne bo dovolj učinkovito varoval.
- Nikoli ne speljite pasu pod roko ali za hrbtom.
- Ne uporabljajte enega pasu za več oseb hkrati. Prav tako nikoli ne pripenjajte s svojim pasom dojenčka ali otroka v vašem naročju.
- Pas ne sme biti nikoli zvit.
- Po prometni nesreči morajo pristojni strokovnjaki preveriti in, če je potrebno, zamenjati varnostne pasove. Zamenjajte tudi pasove, na katerih ste opazili poškodbe.
- Pri ponovnem nameščanju zadnje sedežne klopi pazite, da so varnostni pasovi in zaponke pravilno speljani in jih bo mogoče pravilno uporabljati.
- Pazite, da je jeziček varnostnega pasu vstavljen v ustrezno zaponko.
- V območje ohišja zaponke varnostnega pasu ne postavljajte predmetov, ki bi lahko ovirali njegovo pravilno delovanje.
- Prepričajte se, da je položaj zaponke pravilen (osebe ali predmeti je ne smejo prekrivati ali ovirati).

DODATNI SISTEMI VAROVANJA NA PREDNJIH SEDEŽIH

Glede na izvedenko vozila jih lahko sestavljajo:

- **zategovalniki varnostnih pasov v navijalnih bobnih;**
- **zategovalniki medeničnega pasu;**
- **omejevalniki zatezne sile varnostnih pasov za zaščito prsnega koša;**
- **airbags na voznikovi in sovoznikovi strani spredaj.**

Sistemi lahko pri čelnem trčenju delujejo ločeno ali skupno, odvisno od načina in silovitosti trka.

Glede na silovitost trčenja lahko sistem povzroči:

- blokado varnostnega pasu;
- zategovalnik varnostnega pasu v navijalnem bobnu, ki se sproži, da popravi položaj in zategnjenost pasu;
- zategovalnika medeničnega pasu, ki pritisne voznika ob sedež,
- sprednji sestavni delairbag .

Zategovalniki varnostnih pasov

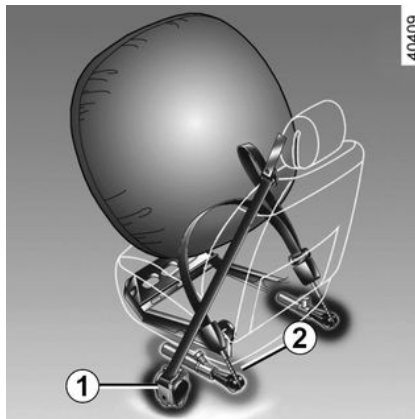

Zategovalniki pritisnejo varnostni pas ob telo ter s tem potnika ob sedež in tako povečajo učinkovitost varnostnega pasu.

Pri vključenem kontaktu lahko sistem v primeru močnejšega čelnega trčenja in glede na silovitost trčenja sproži delovanje:

- zategovalnik varnostnega pasu v navijalnem bobnu **1**, ki v trenutku zategne varnostni pas.
- zategovalnik medeničnega pasu v navijalnem bobnu **2** na sprednjih sedežih.



– Če ste imeli z vozilom nesrečo, mora dodatne sisteme varovanja

pregledati strokovnjak.

– Vsak poseg na celotnem sistemu (zategovalniki, airbags, elektronske enote, ožičenje) ali ponovna uporaba na katerem koli drugem vozilu, tudi če je enak, je strogo prepovedana.

– Da bi preprečili nenamerno sprožitev sistema in poškodbe, lahko na zategovalnikih dela samo usposobljeno osebje iz servisne mreže vozila in airbags.

– Kontrolo električnega sistema in spro- žilca lahko opravlja le usposobljeno osebje z za to predvideno kontrolno napravo.

– Če nameravate vozilo odpeljati na odpad, se pred tem posvetujte s predstavnikom servisne mreže glede odstranitve plinskih generatorjev na zategovalnikih in sestavnih delih med odpadke. airbags.

DODATNI SISTEMI VAROVANJA NA PREDNJIH SEDEŽIH

Omejevalnik zatezne sile pasu

Ta mehanizem se sproži pri določeni stopnji silovitosti trka in zmanjša silo, s katero varnostni pas pritiska na telo.

Čelni varnostni blazini za voznika in sovoznika

Varnostna blazina je vgrajena spredaj na voznikovi in na sovoznikovi strani.

Simbol na spodnjem delu vetrobranskega stekla nakazuje, ali je ta oprema prisotna (odvisno od vozila).

Vsak sistem airbag vključuje:

- del airbag in plinski generator, ki sta vgrajena v volan na voznikovi strani in v armaturno ploščo na sovoznikovi strani;
- elektronska enota za nadzor sistema, ki upravlja električni vžigalnik plinskega generatorja,
- ločena tipala;

– ena kontrolna lučka  na instrumentni plošči.



Sistem airbag sistem uporablja pirotehnične mehanizme. Zato se ob sproženju varnostne blazine proizvaja toplota, dim (to še ne pomeni, da bo izbruhnil požar) in je slišati močan pok. Sistem airbag sproženje, ki je takojšnje, lahko povzroči površinske odrgnine na koži ali druge manjše težave.

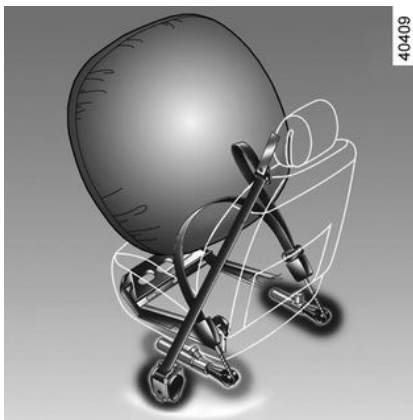

Delovanje

Sistem deluje le pri vključenem kontaktu.

V primeru trčenja spredaj se airbags se v trenutku sprožijo. Napihnjena blazina ublaži udarec voznikove in sovoznikove glave in prsnega koša ob volan oziroma armaturno ploščo. Varnostne blazine se nato takoj izpraznijo, tako da potnikom ne preprečijo zapustiti vozila.

Motnje delovanja



Ta opozorilna lučka zasveti, ko se motor zažene, nato pa ugasne po približno treh sekundah.

Če se ne prižge ob vključitvi kontakta ali če ostane prižgana, opozarja na motnjo v sistemu.

Čimprej se posvetujte s predstavnikom pooblaščenih servisnih mrež.

Vsako odlašanje pomeni manj učinkovito zaščito.

DODATNI SISTEMI VAROVANJA NA PREDNJIH SEDEŽIH

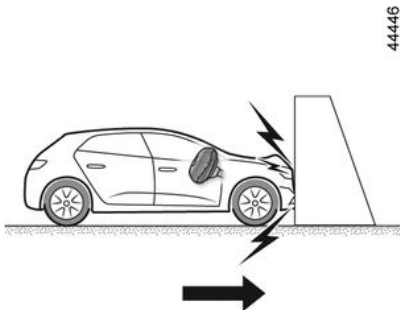

Zategovalniki ali sestavni deli se sprožijo v naslednjih primerih airbags .

Pri čelnem trčenju na trdno površino (ki je ni mogoče deformirati), pri katerem je hitrost trčenja enaka ali večja od 25 km/h.

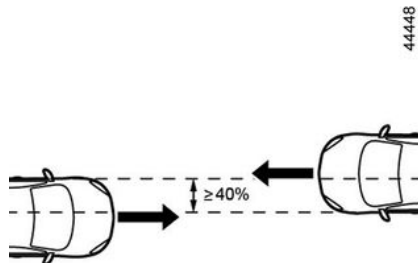

Pri čelnem trčenju z drugim vozilom enake ali višje kategorije, pri katerem je območje trčenja enako ali večje od 40 %, hitrost obeh vozil pa enaka ali večja od 40 km/h.

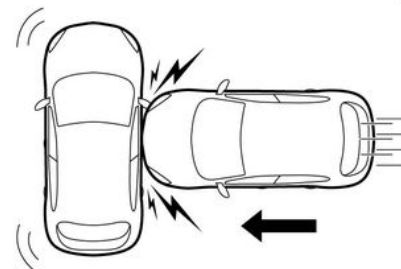

Pri bočnem trčenju z drugim vozilom enake ali višje kategorije, pri katerem je hitrost trčenja enaka ali večja od 50 km/h.

DODATNI SISTEMI VAROVANJA NA PREDNJIH SEDEŽIH

2



44449



44450

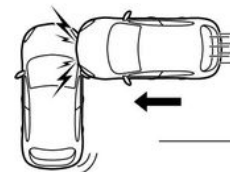
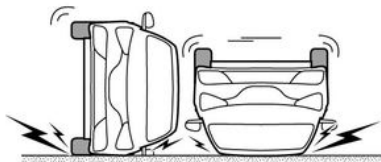

44451

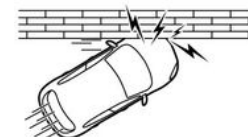

V naslednjih primerih se zategovalniki airbags bodo verjetno sprožili:

- udarec pod vozilom (npr. robnik vozišča);
- luknje na cestišču;
- padec ali trd pristanek;
- kamenje;
- ...

V naslednjih primerih se zategovalniki airbags verjetno ne bodo sprožili:

- v primeru trčenja od zadaj, ne glede na silovitost;
- v primeru prevračanja vozila;

- v primeru bočnega trčenja v sprednji ali zadnji del vozila,
- v primeru čelnega trčenja pod zadnji del tovornjaka;
- v primeru čelnega trčenja v ostro oviro;
- ...

DODATNI SISTEMI VAROVANJA NA PREDNJIH SEDEŽIH

Opozorila

Vsa naslednja opozorila so prikazana, da se preprečijo motnje pri proženjuairbag in da se prepreči neposredne resne poškodbe zaradi predmetov, ki se izvržejo ob proženju.

2



Opozorila, povezana z voznikomairbag za voznika

- Ne spreminjajte volanskega obroča ali njegove srednje blazinice.
- Prepovedano je kakršnokoli prekrivanje osrednje blazinice volanskega obroča.
- Na blazinico volanskega obroča ne pritrjujte nobenih predmetov (priponk, značk, ure, nosilca za telefon ...).
- Prepovedano je snemati volanski obroč (razen osebju servisne mreže za vaše vozilo).
- Med vožnjo ne sedite preblizu volanu: sedite tako, da so roke nekoliko upognjene (glejte »Nastavitev vozniškega prostora« ➔ 50). Tako boste zagotovili neovirano in učinkovito sproženje blazine.

Opozorila, povezana z voznikomairbag na sovoznikovi strani je

- Ne pritrjujte ali lepите nobenih predmetov (priponk, značk, ure, nosilca za telefon itd.) na armaturno ploščo v območju sestavnega dela airbag.
- Med sovoznikom in armaturno ploščo naj ne bo nobenih predmetov (dežnika, paketov, palice ...) ali živali.
- Ne dajajte nog na armaturno ploščo ali na sedež, ker lahko zaradi drugačne drže pride v primeru nesreče do hudih poškodb. Na splošno velja, da morajo biti vsi deli telesa (kolena, roke, glava ...) oddaljeni od armaturne plošče.
- Takoj ko odstranite otroški sedež s sovoznikovega sedeža, ponovno aktivirajte dodatne sisteme varovanja na prednjih sedežih, da zagotovite varnost sovoznika v primeru trčenja.

NA SOVOZNIKOV SEDEŽ NE SMETE PRITRDI OTROŠKEGA SEDEŽA, OBRNJENEGA V NASPROTNI SMERI VOŽNJE, ČE DODATNA VARNOSTNA OPREMA NI IZKLOPLJENA ➔ 90.

DODATNI SISTEMI VAROVANJA NA ZADNJIH SEDEŽIH

Glede na izvedenko vozila jih lahko sestavljajo:

- **zategovalniki varnostnih pasov v navijalnih bobnih na stranskih sedežih;**
- **omejevalniki zatezne sile varnostnih pasov za zaščito prsnega koša.**

Sistemi lahko pri čelnem trčenju delujejo ločeno ali skupno, odvisno od načina in silovitosti trka.

Glede na silovitost trčenja lahko sistem povzroči:

- blokado varnostnega pasu;
- zategovalnik varnostnega pasu v navijalnem bobnu (ki popravi položaj in zategnjenost pasu).

Omejevalnik zatezne sile pasu

Ta mehanizem se sproži pri določeni stopnji silovitosti trka in zmanjša silo, s katero varnostni pas pritiska na telo.

Zategovalniki varnostnih pasov na stranskih sedežih

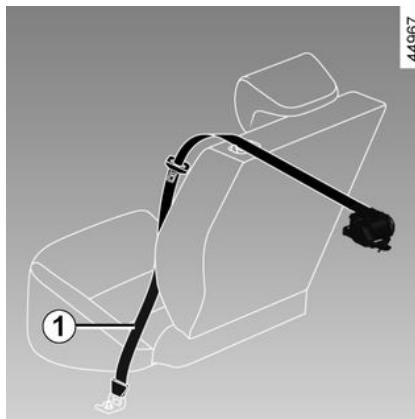

Zategovalniki pritisnejo varnostni pas ob telo ter s tem potnika ob sedež in tako povečajo učinkovitost varnostnega pasu.

Pri vključenem kontaktu lahko sistem v primeru močnejšega čelnega trčenja in glede na silovitost trčenja sproži zategovalnik navijalnega bobna varnostnega pasu **1**, ki v trenutku zategne varnostni pas.



- Če ste imeli z vozilom nesrečo, mora dodatne sisteme varovanja pregledati strokovnjak.
- Vsak poseg na celotnem sistemu (zategovalniki, airbags, elektronske enote, ožičenje) ali ponovna uporaba na katerem koli drugem vozilu, tudi če je enak, je strogo prepovedana.
- Da bi preprečili nenamerno sprožitev sistema in poškodbe, lahko na zategovalnikih dela samo usposobljeno osebje iz servisne mreže vozila in airbags.
- Kontrolo električnega sistema in spro- žilca lahko opravlja le usposobljeno osebje z za to predvideno kontrolno napravo.
- Če nameravate vozilo odpeljati na odpad, se pred tem posvetujte s predstavnikom servisne mreže glede odstranitve plinskih generatorjev na zategovalnikih in sestavnih delih med odpadke. airbags.

NAPRAVE ZA STRANSKO ZAŠČITO

Bočna varnostna blazina

Ta airbag je lahko nameščena v oba prednja sedeža in se v primeru aktiviranja sproži ob strani sedeža, da zavarujeta potnike pri silovitem bočnem trčenju.

Zavesna varnostna blazina

Ta airbag je vgrajena (odvisno od vozila) nad stekli na obeh straneh vozila – napolni se vzdolž sprednjih in zadnjih bočnih stekel, da potnike zaščiti v primeru silovitega bočnega trčenja.

Voznikova varnostna blazina

Ta airbag je nameščena na voznikovem sedežu in se sproži med voznikovim in sovoznikovim sedežem, da zaščiti voznika in sovoznika v primeru hudih bočnih trkov.

Prav tako se razprostre, da zaščiti voznika, če je edini potnik spredaj, ob močnem bočnem trku.

NAPRAVE ZA STRANSKO ZAŠČITO

Opozorila

2



Opozorilo za sovoznikovoairbag bočna varnostna blazina inairbagvoznikova varnostna blazina

- **Opremljeni s prevlekami:** sedeži, opremljeni zairbag zahtevajo prevleke, specifične za vozilo. Vprašajte predstavnika servisne mreže za vaše vozilo, če so take prevleke na voljo. Ob uporabi drugih prevlek (ali prevlek, ki so namenjene za kakšno drugo vozilo) sta lahko ogrožena delovanje airbag in vaša varnost.
- Med sedežnim naslonjalom in vrati ter notranjimi oblogami ne postavljajte nobene opreme, predmetov ali celo živali. Prav tako ne pokrivajte sedežnega naslonjala z obleko ali drugo opremo. To bi lahko oviralo delovanjeairbag ali povzročilo poškodbe med proženjem.
- Na osrednji pokrov naslona za roke ne postavljajte predmetov, saj bi to lahko oviralo delovanjeairbag in/ali povzročilo poškodbe med polnjenjem.
- Na osrednji naslon za roke ne postavljajte predmetov, saj bi to lahko oviralo delovanjeairbag in/ali povzročilo poškodbe med polnjenjem.
- Vsako demontažo ali spreminjanje sedežev in notranjih oblog lahko opravi le usposobljeno osebje servisne mreže za vaše vozilo.
- Reže na naslonih sprednjih sedežev (na strani vrat in na strani sredinske konzole) se ujemajo airbags območje sproženja: v te reže nikoli ne vstavljajte predmetov.

DODATNI SISTEMI VAROVANJA

Vsa naslednja opozorila so prikazana, da se preprečijo motnje pri proženju airbag in da se prepreči neposredne resne poškodbe zaradi predmetov, ki se izvržejo ob proženju.



Vklopi seairbag je zasnovana tako, da dopolnjuje varovanje, ki ga zagotavlja varnostni pas;airbag in varnostni pasovi so sestavni deli istega varovalnega sistema. Zato morajo biti vsi potniki vedno pripeti z varnostnim pasom.

Če potniki niso pripeti z varnostnimi pasovi, lahko pride do resnih poškodb v primeru nesreče. Večje je tudi tveganje za manjše površinske poškodbe, ki so posledica sproženja varnostne blazine, čeprav so te vedno

mogoče pri airbag .

Zategovalniki ali airbags se v primeru prevračanja ali silovitega trčenja od zadaj, ne glede na silovitost, ne sprožijo samodejno. Sistemi se lahko sprožijo ob udarcih v podvozje vozila, kot na primer pri udarcih ob pločnik, pri luknjah na cestišču ali pri udarcih kamenja.

- Vsak poseg ali sprememba celotnega sistema airbag (airbags, zategovalnikov, elektronske enote, kablov itd.) **je strogo prepovedana** (izvede jo lahko samo usposobljeno osebje v pooblaščenih servisni mreži za vaše vozilo).
- Za pravilno delovanje sistema in v izogib nenadnemu sproženju varnostne blazine, mora vse posege na sistemu opraviti usposobljeno osebje v pooblaščenih servisni mreži. airbag.
- Zaradi varnosti opravite pregled sistema, airbag če je bilo vozilo udeleženo v nesreči, kraji ali poskusu kraje.
- Če vozilo prodate ali posodite, novega kupca ob predaji navodil za uporabo tega vozila obvestite o teh pogojih.
- Če nameravate vozilo odpeljati na odpad, se pred tem posvetujte s predstavnikom pooblaščenih servisne mreže glede odstranitve plinskih generatorjev.

VARNOST OTROKA

splošno

2

Prevoz otroka

Upoštevajte predpise, ki veljajo v posameznih državah.

Tako kot odrasel potnik, mora tudi otrok pravilno sedeti in biti vedno privezan z varnostnim pasom. Odgovorni ste za otroke, ki jih prevažate.

Otrok ni pomanjšana odrasla oseba. Izpostavljen je drugačnim nevarnostim in poškodbam, saj še njegove mišice in kosti niso povsem razvite. Samo varnostni pas ne zagotavlja zadostne varnosti. Priskrbite mu ustrezen otroški sedež in ga pravilno uporabljajte.



Če želite preprečiti odpiranje vrat, uporabite funkcijo »Otroška ključavnica« → 39.



Trčenje pri hitrosti 50 km/h je enakovredno padcu z višine 10 metrov. Neprivezan otrok v vozilu je v enaki nevarnosti kot otrok, ki se igra na balkonu brez ograje v četrtem nadstropju! Otrok naj nikoli ne sedi v vašem naročju. V primeru nesreče ga ne boste mogli zadržati, tudi če ste privezani. Če je bilo vaše vozilo udeleženo v prometni nesreči, zamenjajte otroški sedež in preverite varnostne pasove in pritrdišča ISOFIX.



Voznikova odgovornost med parkiranjem ali ob zaustavitvi vozila

Nikoli ne zapuščajte vozila, niti za kratek čas, če v njem ostane otrok, odrasla oseba ali žival, ki potrebuje pomoč drugih.

Slednji bi namreč lahko nehote zagnali motor, vključili razno opremo, kot je pomik stekel, ali zaklenili vrata, s čimer bi lahko ogrozili sebe in druge.

Nikoli ne pozabite, da lahko v vročem, oziroma sončnem vremenu temperatura v notranjosti vozila zelo hitro naraste.

SMRTNA NEVARNOST ALI NEVARNOST HUJŠIH POŠKODB.

Uporaba otroškega sedeža

Stopnja zaščite, ki jo nudi otroški sedež, je odvisna od tega, v kolikšni meri lahko zadrži otroka, in od njegove namestitve. Nepravilna namestitev namreč lahko ogrozi zaščito otroka pri močnem zaviranju ali trčenju.

VARNOST OTROKA

Pred nakupom otroškega sedeža preverite, ali ustreza predpisom v vaši državi in ali ga lahko namestite v svoje vozilo. Obiščite pooblaščenega predstavnika servisne mreže, da se seznanite s priporočenimi sedeži za vaše vozilo.

Predpisi o prevozu otrok so za vsako državo posebne. Uporaba otroškega sedeža je odvisna od starosti in/ali velikosti in/ali teže otroka.

a otroke, ki jih ni treba prevažati v otroškem sedežu, se prepričajte, da je varnostni pas pravilno nastavljen in pripet.

V vseh primerih morate upoštevati predpise določene države, v kateri se nahajate.

Praden namestite otroški sedež, preberite navodila za uporabo in jih dosledno upoštevajte. Če boste imeli težave pri namestitvi, se obrnite na proizvajalca sedeža. Navodila hranite skupaj s sedežem.



Dajte otroku dober zgled in se vedno pripnite z varnostnim pasom. Naučite otroka:

- za ustrezno pripenjanje varnostnega pasu,
- da vstopa in izstopa na strani, kjer ni prometa.

Ne uporabite rabljenega otroškega sedeža ali sedeža brez priloženih navodil za uporabo. Prepričajte se, da na otroškem sedežu ali v njegovi bližini ni nobenega predmeta, ki bi lahko oviral njegovo namestitvev.



Nikoli ne pustite otroka v vozilu samega brez nadzora.

Prepričajte se, da je otrok vedno privezan in da je njegov varnostni pas pravilno nastavljen in naravnčan. Ne oblačite otroka v predebela oblačila, saj se mora pas čvrsto oprijemati otrokovega telesa
➔ 50.

Ne pustite, da otrok moli glavo ali roko skozi okno.

Preverite, ali otrok med vožnjo ohrani pravilno držo, predvsem med spanjem.

VARNOST OTROKA

Izbira otroškega sedeža

Otroški sedež, obrnjen v nasprotni smeri vožnje

2



31235

Dojenčkova glava je v primerjavi z ostalim telesom težja kot pri odraslem človeku, zato je dojenčkov vrat zelo občutljiv. Otroka čim dlje prevažajte v tem položaju (najmanj do 2. leta starosti). Tak položaj varuje glavo in vrat.

Izberite varovalni sedež z boljšo stransko zaščito in ga zamenjajte takoj, ko je položaj otrokove glave višji od školjke sedeža.

Otroški sedež, obrnjen v smeri vožnje



36824

Do teže 18 kg ali 4 leta se lahko otrok vozi v sedežu, obrnjenem naprej. Izberite svoj sedež glede na velikost otroka: njihova glava in trebuh sta področji, ki ju je treba najbolj zaščititi. Otroški sedež, ki je trdno pritrjen v vozilo v smeri vožnje, zmanjša nevarnost udarca v glavo. Otroka prevažajte v sedežu, obrnjenem v smeri vožnje in opremljenim s pasom, dokler to omogoča njegova velikost. Izberite varovalni sedež z boljšo stransko zaščito.

Dvižna sedišča



31234

Od četrtega leta dalje oziroma, ko doseže težo 15 kg, lahko otrok sedi na dvižnem sedišču, ki omogoča prilagoditev varnostnega pasu njegovi telesni zgradbi. Podporni sedež mora biti opremljen z vodili, ki omogočajo speljavo varnostnega pasu preko otrokovih stegen in ne preko trebuha. Priporočljiva je uporaba nastavljivega naslonjala z vodilom, ki omogoča speljavo pasu preko sredine ramena. Pas ne sme nikoli potekati prek otrokovega vratu ali roke. Izberite varovalni sedež z boljšo stransko zaščito.

VARNOST OTROKA

izbira načina pritrditve otroškega sedeža

Obstajata dva načina pritrditve otroškega sedeža: z varnostnim pasom ali z uporabo sistema ISOFIX.

Pritrditev z varnostnim pasom

Varnostni pas mora biti pravilno nastavljen, da učinkovito ščiti pri sunkovitem zaviranju ali trčenju.

Upoštevajte način speljave varnostnega pasu, ki ga priporoča proizvajalec otroškega sedeža.

Vedno preverite, ali je varnostni pas zapet, tako da povlečete zanj. Nato ga do konca napnite, tako da pritisnete na otroški sedež.

Prepričajte se, da je sedež dobro učvrščen, poskusite ga premakniti levo/desno in naprej/nazaj: sedež mora ostati trdno na mestu.

Prepričajte se, da otroški sedež ni napačno nameščen pod kotom in da se ne naslanja na okno.



Otroškega sedeža ne uporabljajte, če obstaja tveganje, da se varnostni pas odpne: podnožje sedeža ne sme biti na sponki in/ali zapahu varnostnega pasu.



Varnostni pas ne sme biti nikoli ohlapen ali zavit. Nikoli ne speljite pasu pod roko ali za

hrbtom.

Prepričajte se, da pas ni poškodovan zaradi drgnjenja ob ostre robove.

Če varnostni pas ne deluje pravilno, ne more varovati otroka. Obrnite se na predstavnika pooblaščenih servisne mreže. Ne uporabljajte tega sedeža, dokler okvara pasu ni odpravljena.

Pritrditev s sistemom ISOFIX

Otroški sedeži ISOFIX dovoljeni otroški sedeži so homologirani v skladu z veljavnimi predpisi, če velja ena od spodnjih štirih trditve:

- Univerzalen ISOFIX 3-točkovni sedež, obrnjen naprej;
- Poluniverzalen ISOFIX 2-točkovni; – specifično za vozilo;
- i-Size Sedeži velikosti z naslednjimi možnostmi:
 - pas, ki se pripne v tretji obroček zadevnega sedeža;
 - podporna noga na dnu vozila, ki je združljiva s homologiranim sedežem

i-Sizein katerega vloga je preprečiti prevrnitev otroškega sedeža v primeru trčenja.

Pri zadnjih treh vrstah sedežev preverite, ali jih lahko namestite v vaše vozilo, tako da si ogledate seznam združljivih vozil.



Tovarniško vgrajenih sestavnih delov sistema ni dovoljeno spreminjati: varnostnih pasov, ISOFIX sedežev in njihovih pritrdilnih točk.

Otroški sedež pritrdite z ISOFIX zaponkami, če je vozilo opremljeno z njimi. Sistem ISOFIX omogoča preprosto, hitro in zanesljivo namestitev.

Sistem ISOFIX je opremljen z dvema obročkoma, v nekaterih primerih pa tudi s tremi.

VARNOST OTROKA

2



Sidrišča ISOFIX so zasnovana izključno za otroške sedeže, opremljene s sistemom

ISOFIX. Nikoli ne pritrdite drugačnih otroških sedežev, pasov ali predmetov v ta pritrdišča.

Prepričajte se, da ni nobenega predmeta v bližini pritrdišč. Če je bilo vaše vozilo udeleženo v prometni nesreči, preverite sidrišča ISOFIX in zamenjajte otroški sedež.



Pred uporabo ISOFIX otroškega sedeža, ki ste ga kupili za drugo vozilo, preverite, ali je njegova namestitve dovoljena. Oglejte si seznam vozil, v katera je mogoče namestiti ta sedež, ki ga dobite pri proizvajalcu sedeža.

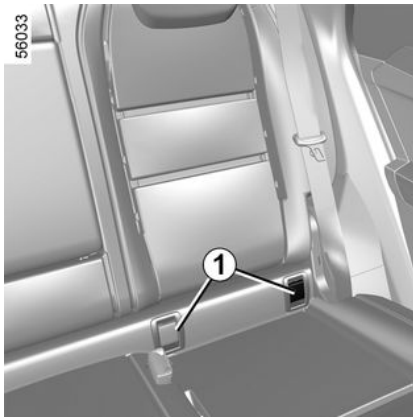

Dva obročka **1** sta med naslonjalom in sediščem sedeža in imata oznako

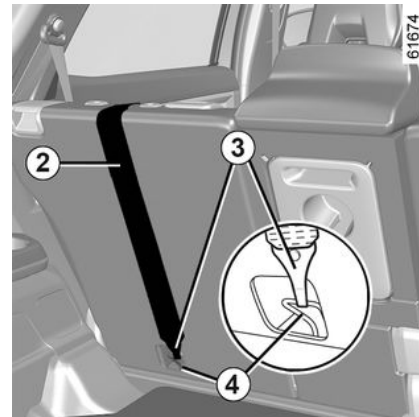

Tretji obroček **4** se uporablja za pritrditev zgornjega pasu pri nekaterih otroških sedežih. **2** pri nekaterih otroških sedežih.

Zadnji sedeži

Zgornji trak **2** mora potekati za naslonom sedeža in pokrov prtljage. V ta namen odstranite pokrov prtljage → 343.

Kaveljček **3** pričvrstite na enega od obročkov **4**, označenih s simbolom



VARNOST OTROKA

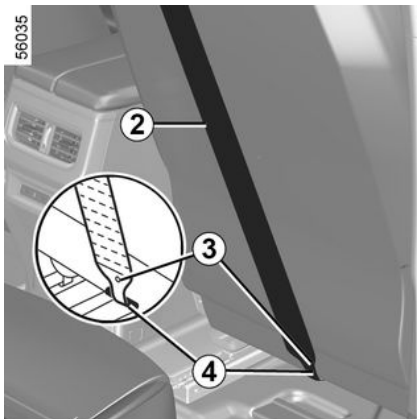

Prednji sovoznikov sedež

Kaveljček **3** zgornjega pasu **2** pritrdite na obroč **4**, označenim s simbolom



Vsi sedeži

Napnite zgornji pas **2**, da se naslonjalo otroškega sedeža nasloni ob naslonjalo sedeža vozila.



Sidrišča ISOFIX so zasnovana izključno za otroške sedeže, opremljene s sistemom

ISOFIX. Nikoli ne pritrjujte drugačnih otroških sedežev, pasov ali predmetov v ta pritrdišča.

Prepričajte se, da ni nobenega predmeta v bližini pritrdišč. Če je bilo vaše vozilo udeleženo v prometni nesreči, preverite sidrišča ISOFIX in zamenjajte otroški sedež.



Prepričajte se, da je naslonjalo otroškega sedeža, obrnjenega v smeri vožnje, naslonjeno na naslonjalo sedeža v vozilu. V tem primeru otroški sedež ne leži vedno na sedišču sedeža v vozilu.

Namestititev otroškega sedeža, splošno

Določeni sedeži niso ustrezni za namestittev otroških sedežev. Shema

na naslednji strani prikazuje, kam lahko pritrdite otroški sedež.



Otroški sedež je najbolje namestiti na zadnji sedež.

Prepričajte se, da otroški sedež ali otrokove noge ne ovirajo pravilne namestitve sprednjega sedeža ➔ **45**.

Prepričajte se, da pri namestitvi otroškega sedeža v vozilo, ni nevarnosti, da bi se odlepil s svojega podstavka.

Če morate odstraniti vzglavnik, ga pospravite na varno mesto, da ne bo ogro- žal potnikov pri sunkovitem zaviranju ali trčenju. Vedno pritrdite otroški sedež v vozilu, tudi če na njem ni otroka, da ne bo ogrožal potnikov pri sunkovitem zaviranju ali trčenju.

Lahko se zgodi, da omenjene vrste sedežev niso na voljo. Pred uporabo katerega drugega otroškega sedeža, preverite pri proizvajalcu, ali je primeren za vaše vozilo.

Spredaj

2

VARNOST OTROKA

Zakonodaja v zvezi s prevozom otrok na sovoznikovem sedežu v različnih državah se razlikuje. Seznanite se z veljavno zakonodajo in upoštevajte navodila diagrama na naslednji strani.

Pred namestitvijo otroškega sedeža na sedež (če je dovoljena):

- pomaknite varnostni pas karseda navzdol;
- potisnite sedež do konca nazaj;
- nekoliko nagnite naslonjalo iz navpičnega položaja (za približno 25°);
- do konca dvignite sedišče sedeža (pri vozilih, ki to omogočajo).

Vedno do konca dvignite vzglavnik sedeža, da ne bi oviral otroškega sedeža → 119.

Po namestitvi otroškega sedeža, če je to mogoče, lahko po potrebi sedež v vozilu premaknete naprej (da ostane dovolj prostora na zadnjih sedežih za potnike, ali druge otroške sedeže). Če je otroški sedež obrnjen v nasprotni smeri vožnje, naj se ne dotika instrumentne plošče, oziroma naj ne bo pomaknjen naprej do končnega položaja.

Po namestitvi otroškega sedeža drugih nastavitev ne spreminjajte več.



SMRTNA NEVARNOST ALI NEVARNOST HUDIH POŠKODB:

pred namestitvijo otroškega sedeža, obrnjenega v nasprotni smeri vožnje, na sovoznikov sedež preverite, ali je sovoznikova airbag izklopljena → 90.

Na stranskem zadnjem sedežu

Košaro namestite prečno na smer vožnje, tako da zasede najmanj dva sedeža. Otrokova glava naj bo obrnjena proti notranjosti vozila. Njegove noge naj bodo v bližini vrat.

Če želite namestiti otroški sedež, obrnjen v nasprotni smeri vožnje, pomaknite prednji sedež do konca naprej. Nato pomaknite prednji sedež toliko nazaj, da se ne bo dotikal otroškega sedeža.

Za varnost otroka v položaju v smeri vožnje poskrbite tako:

- premaknite sedež, na katerem bo sedel otrok, čim dlje nazaj;
- sedež, ki je pred otrokom, pomaknite naprej in nastavite položaj naslonjala, da se sedež ne dotika nog otroka.



Prepričajte se, da otroški sedež ali otrokove noge ne ovirajo pritrditve sedeža spredaj → 338 ali

→ 45.

V vsakem primeru odstranite vzglavnik na zadnjem sedežu, na katerem je nameščen otroški sedež → 336. Po potrebi pomaknite zadnji sedež čim bolj nazaj. To je potrebno opraviti preden namestite otroški sedež. Preverite, ali je otroški sedež pritisnjen ob naslonjalo zadnjega sedeža.



Namestitev sedeža ISOFIX na zadnji levi sedež, je sredinski sedež neuporaben. V tem primeru varnostni pas srednjega sedeža ni dostopen in uporaben.

VARNOST OTROKA



Otroškega sedeža z oporami, naslonjenimi na pod, ne smete nikoli namestiti na zadnji

srednji sedež.

**SMRTNA NEVARNOST ALI
NEVARNOST HUDIH
POŠKODB.**

Po potrebi prilagodite položaj sedeža v vozilu.



Otroški sedež je najbolje namestiti na zadnji sedež.

Namestitev sedeža

ISOFIX na ta sedež, pred aktiviranjem zapahov z roko odprite varnostne pasove.

Namestitev jahača (skupina 2 ali 3)

Preverite, ali varnostni pas → 50 deluje (se navija) pravilno.

Nastavite varnostni pas z namestitvijo položaja:

- ramenskega varnostnega pasu na otrokovi rami, ne da bi se dotikal vratu;
- medeničnega varnostnega pasu tako, da leži plosko na stegnih in ob medenici.

OTROŠKI SEDEŽI

Pritrditev z varnostnim pasom

2

Prikaz namestitve



59578



SMRTNA NEVARNOST ALI NEVARNOST HUDIH POŠKODB: pred namestitvijo otroškega sedeža, obrnjenega v nasprotni smeri vožnje, na sovoznikov sedež preverite, ali je sovoznikova airbag izklopljena → 90.

OTROŠKI SEDEŽI



Preverite stanje airbag , preden se usede sopotnik ali namestite otroški sedež.



Sedež ni primeren za namestitev otroškega sedeža.

Otroški sedež, pritrjen z varnostnim pasom



Sedež, opremljen za pritrditev "univerzalnega" odobrenega sedeža z uporabo varnostnega pasu.

B2 Sedež, primeren za namestitev homologiranega otroškega sedeža " B2.

B3 Sedež, primeren za namestitev homologiranega otroškega sedeža " B3.



Sistem za varovanje otroka, ki ni primeren za to vozilo, ne bo pravilno varoval otroka ali dojenčka. Otrok se lahko hudo ali celo smrtno poškoduje.

OTROŠKI SEDEŽI

Namestitvena tabela

Spodnja tabela vsebuje enake informacije kot diagrama na prejšnjih straneh (izvedenka s fiksno sedežno klopjo in izvedenka s pomično sedežno klopjo) zaradi skladnosti z veljavnimi predpisi.

Tip otroškega sedeža	Teža otroka	Prednji sovoznikov sedež		Zadnja stranska sedeža v 2. vrsti	Zadnji srednji sedež v 2. vrsti	Zadnji sedež v 3. vrsti (odvisno od vozila)
		S/z airbag izključen	S/z airbag aktivirano			
Prečno nameščena košara Skupina 0	< 10 kg	X	X	U (2)	X	X
Otroška lupinica, obrnjena v nasprotni smeri vožnje Skupina 0 ali 0 +	< 10 kg in < 13 kg	U (1) (6)	X	U (3)	U (3)	U (5)
Školjkast sedež/sedež v nasprotni smeri vožnje Skupini 0 + in 1	< do 13 kg in 9 do 18 kg	U (1) (6)	X	U (3)	U (3)	U (5)
Sedež, obrnjen v smeri vožnje Skupina 1	9 do 18 kg	X	U (6)	U (3) (4)	U (3) (4)	U (5)
Dvižno sedišče Skupini 2 in 3	15 do 25 kg in 22 do 36 kg	X	U , B2 , B3 (6)	U , B2 (3) (4)	U (3) (4)	U (5)

OTROŠKI SEDEŽI



(1) SMRTNA NEVARNOST ALI NEVARNOST HUJŠIH POŠKODB: pred namestitvijo otroškega sedeža, obrnjenega v nasprotni smeri vožnje, na sovoznikov sedež preverite, ali je airbag izklopljena → 90.

X = Mesto ni primerno za namestitev tovrstnega otroškega sedeža.

U = sedež primeren za pritrditev sedeža, ki je homologiran kot "univerzalen", z varnostnim pasom; preverite, ali ga je mogoče namestiti.

B2 = sedež, ki omogoča pritrditev otroškega sedeža, homologiranega kot " B2 " z varnostnim pasom: preverite, ali ga je mogoče namestiti.

B3 = sedež, ki omogoča pritrditev otroškega sedeža, homologiranega kot " B3 " z varnostnim pasom: preverite, ali ga je mogoče namestiti.

(2) Košaro namestite prečno na smer vožnje, tako da zasede najmanj dva sedeža. Otrokova glava naj bo obrnjena proti notranjosti vozila. Njegove noge naj bodo v bližini vrat.

(3) Po potrebi premaknite sedež v vozilu čim bolj nazaj in dvignite naslonjalo (za približno 25°). Če želite namestiti otroški sedež, obrnjen v nasprotni smeri vožnje, pomaknite prednji sedež do konca naprej. Nato pomaknite prednji sedež toliko nazaj, da se ne bo dotikal otroškega sedeža.

(4) V vsakem primeru odstranite zadnji naslon glave, na sedežu, na katerem je nameščen otroški sedež. To je potrebno opraviti preden namestite otroški sedež. Premaknite sedež pred otrokom naprej, premaknite naslonjalo sedeža naprej, da preprečite stik med sedežem in nogami otroka.

(5) sedež v vozilu pomaknite čim bolj nazaj in navzgor ter nekoliko nagnite naslonjalo (za približno 25 °).



(6) SMRTNA NEVARNOST ALI NEVARNOST HUDIH POŠKODB: nikoli ne smete namestiti otroškega sedeža z oporo, naslonjeno na pod.

OTROŠKI SEDEŽI

Shema vgradnje za različico s fiksno sedežno klopjo

2

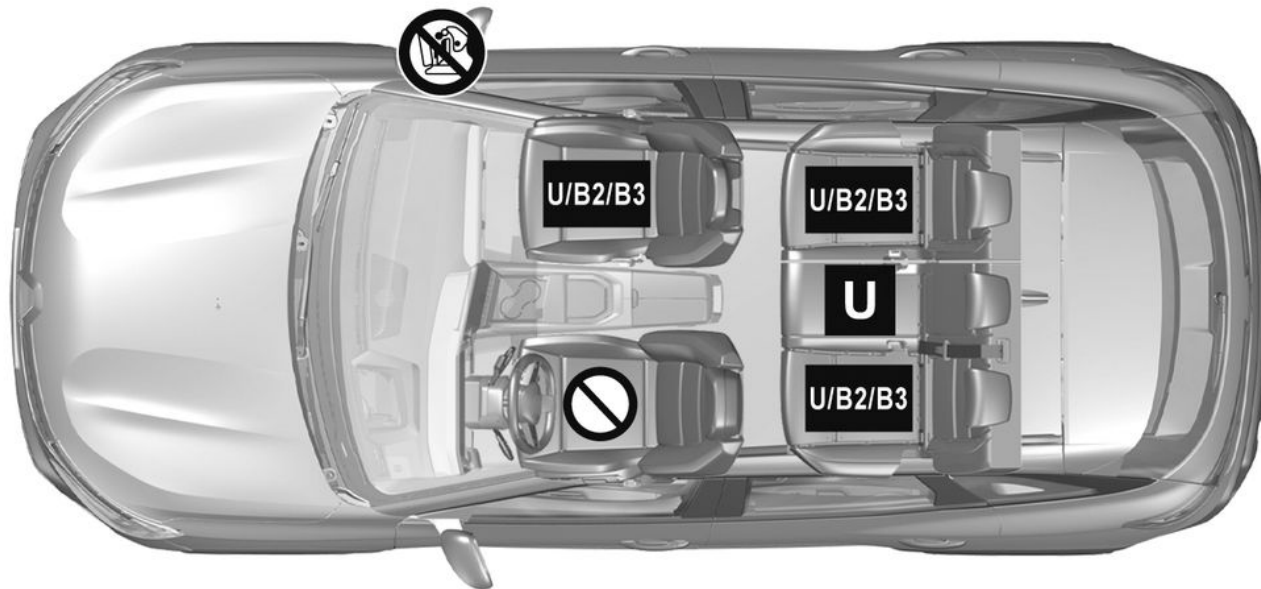

59576



SMRTNA NEVARNOST ALI NEVARNOST HUDIH POŠKODB: pred namestitvijo otroškega sedeža, obrnjenega v nasprotni smeri vožnje, na sovoznikov sedež preverite, ali je sovoznikova airbag izklopljena → 90.



Preverite stanje airbag , preden se usede sopotnik ali namestite otroški sedež.

OTROŠKI SEDEŽI

 Sedež ni primeren za namestitev otroškega sedeža.

Otroški sedež, pritrjen z varnostnim pasom

 Sedež, opremljen za pritrditev "univerzalnega" odobrenega sedeža z uporabo varnostnega pasu.

B2 Sedež, primeren za namestitev homologiranega otroškega sedeža " B2.

B3 Sedež, primeren za namestitev homologiranega otroškega sedeža " B3.



Sistem za varovanje otroka, ki ni primeren za to vozilo, ne bo pravilno varoval otroka ali dojenčka. Otrok se lahko hudo ali celo smrtno poškoduje.

OTROŠKI SEDEŽI

Shema vgradnje za različico s pomično sedežno klopjo

59577

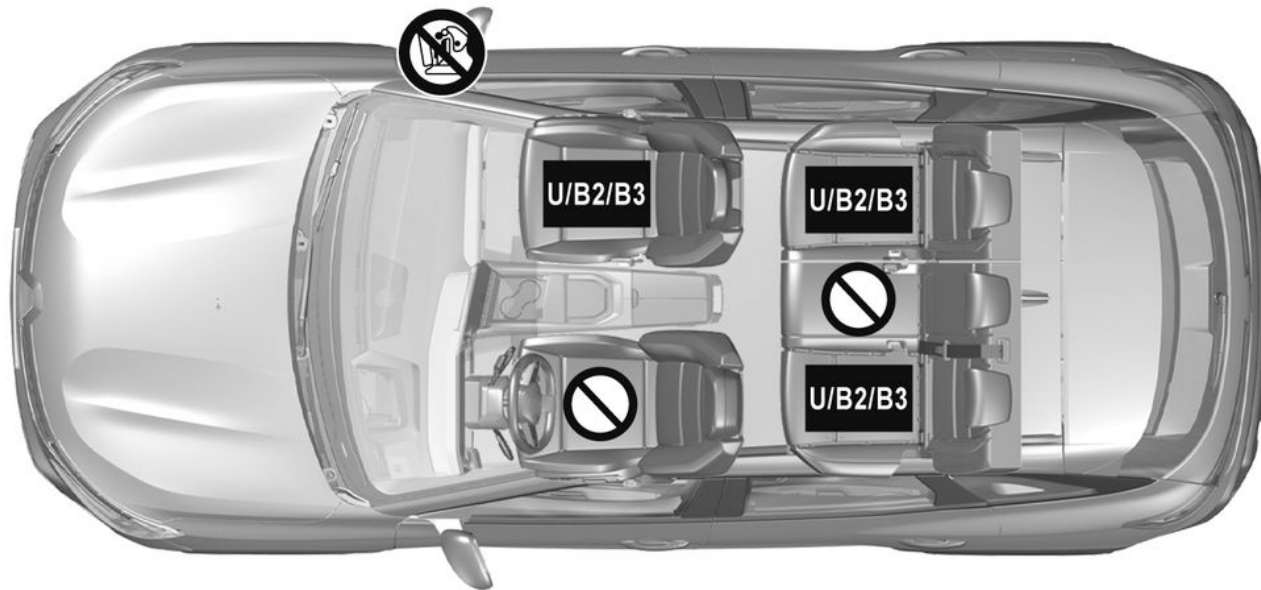

SMRTNA NEVARNOST ALI NEVARNOST HUDIH POŠKODB: pred namestitvijo otroškega sedeža, obrnjenega v nasprotni smeri vožnje, na sovoznikov sedež preverite, ali je sovoznikova airbag izklopljena → 90.



Preverite stanje airbag , preden se usede sopotnik ali namestite otroški sedež.

OTROŠKI SEDEŽI

 Sedež ni primeren za namestitev otroškega sedeža.

Otroški sedež, pritrjen z varnostnim pasom

 Sedež, opremljen za pritrditev "univerzalnega" odobrenega sedeža z uporabo varnostnega pasu.

B2 Sedež, primeren za namestitev homologiranega otroškega sedeža " B2.

B3 Sedež, primeren za namestitev homologiranega otroškega sedeža " B3.



Sistem za varovanje otroka, ki ni primeren za to vozilo, ne bo pravilno varoval otroka ali dojenčka. Otrok se lahko hudo ali celo smrtno poškoduje.

OTROŠKI SEDEŽI

Namestitvena tabela

Spodnja tabela vsebuje enake informacije kot diagrama na prejšnjih straneh (izvedenka s fiksno sedežno klopjo in izvedenka s pomično sedežno klopjo) zaradi skladnosti z veljavnimi predpisi.

Tip otroškega sedeža	Teža otroka	Prednji sovoznikov sedež		Stranski zadnji sedeži	Zadnji sredinski sedež pri različici s fiksno klopjo	Zadnji sredinski sedež pri različici s pomično klopjo
		S/z airbag izključen	S/z airbag aktivirano			
Prečno nameščena košara Skupina 0	< 10 kg	X	X	U (2)	X	X
Otroška lupinica, obrnjena v nasprotni smeri vožnje Skupina 0 ali 0 +	< 10 kg in < 13 kg	U (1) (5)	X	U (3)	U (3) (6)	X
Školjkast sedež/sedež v nasprotni smeri vožnje Skupini 0 + in 1	< do 13 kg in 9 do 18 kg	U (1) (5)	X	U (3)	U (3) (6)	X
Sedež, obrnjen v smeri vožnje Skupina 1	9 do 18 kg	X	U (5)	U (3) (4)	U (4) (6)	X
Dvižno sedišče Skupini 2 in 3	15 do 25 kg in 22 do 36 kg	X	U , B2 , U (5)	U , B2 , B3 (3) (4)	U (2)	X

OTROŠKI SEDEŽI



(1) SMRTNA NEVARNOST ALI NEVARNOST HUJŠIH POŠKODB: pred namestitvijo otroškega sedeža, obrnjenega v nasprotni smeri vožnje, na sovoznikov sedež preverite, ali je airbag izklopljena → 90.

X = Mesto ni primerno za namestitev tovrstnega otroškega sedeža.

U = sedež primeren za pritrditev sedeža, ki je homologiran kot "univerzalen", z varnostnim pasom; preverite, ali ga je mogoče namestiti.

B2 = sedež, ki omogoča pritrditev otroškega sedeža, homologiranega kot " B2 " z varnostnim pasom: preverite, ali ga je mogoče namestiti.

B3 = sedež, ki omogoča pritrditev otroškega sedeža, homologiranega kot " B3 " z varnostnim pasom: preverite, ali ga je mogoče namestiti.

(2) Košaro namestite prečno na smer vožnje, tako da zasede najmanj dva sedeža. Otrokova glava naj bo obrnjena proti notranjosti vozila. Njegove noge naj bodo v bližini vrat.

(3) Po potrebi premaknite sedež v vozilu čim bolj nazaj in dvignite naslonjalo (za približno 25°). Če želite namestiti otroški sedež, obrnjen v nasprotni smeri vožnje, pomaknite prednji sedež do konca naprej. Nato pomaknite prednji sedež toliko nazaj, da se ne bo dotikal otroškega sedeža.

(4) V vsakem primeru odstranite zadnji naslon glave, na sedežu, na katerem je nameščen otroški sedež. To je potrebno opraviti preden namestite otroški sedež. Premaknite sedež pred otrokom naprej, premaknite naslonjalo sedeža naprej, da preprečite stik med sedežem in nogami otroka.

(5) sedež v vozilu pomaknite čim bolj nazaj in navzgor ter nekoliko nagnite naslonjalo (za približno 25 °).



(6) SMRTNA NEVARNOST ALI NEVARNOST HUDIH POŠKODB: nikoli ne smete namestiti otroškega sedeža z oporo, naslonjeno na pod.

OTROŠKI SEDEŽI

Pritrditev z uporabo sistema ISOFIX

2

Prikaz namestitve



59763



SMRTNA NEVARNOST ALI NEVARNOST HUJŠIH POŠKODB:

preden na sovoznikov sedež namestite otroški sedež, obrnjen v nasprotni smeri vožnje, preverite, ali jeairbag izklopljena → 90.

OTROŠKI SEDEŽI



Pri namestitvi otroškega sedeža na sovoznikov sedež se priporoča uporaba opore, naslonjene na pod, da se ne sproži opozorilo za odpet varnostni pas.



Sedež, ki ne omogoča namestitve otroškega sedeža.

otroški sedež pritrjen s pritrdišči ISOFIX



Sedež, ki omogoča ISOFIX namestitvev otroškega sedeža.



Zadnji sedeži so opremljeni s pritrdiščem, ki omogoča pritrditev univerzalnega otroškega sedeža ISOFIX, obrnjenega v smeri vožnje. Pritrdišča za sprednji sedež se nahajajo na naslonjalu sovoznikovega sedeža, pritrdišča za zadnje sedeže pa na naslonjalu sedežne klopi.



Sistem za varovanje otroka, ki ni primeren za to vozilo, ne bo pravilno varoval otroka ali dojenčka. Otrok se lahko hudo ali celo smrtno poškoduje.



Otroški sedež je najbolje namestiti na zadnji sedež.
Če želite namestiti sedež ISOFIX na to mesto, pred aktiviranjem zapahov z roko odprite varnostni pas.



Če namestite sedež ISOFIX na zadnji stranski sedež na levi strani, uporaba srednjega sedeža ni mogoča. V tem primeru varnostni pas srednjega sedeža ni dostopen in uporaben.

OTROŠKI SEDEŽI

Namestitvena tabela

V spodnji tabeli so zajete iste informacije kot v prejšnji shemi, da se zagotovi upoštevanje veljavne zakonodaje.

Tip otroškega sedeža	Teža otroka	Velikost sedeža [velikost]	Prednji sovoznikov sedež		Zadnja stranska sedeža v 2. vrsti	Zadnji srednji sedež v 2. vrsti	Zadnji srednji sedež v 3. vrsti (odvisno od vozila)
			airbag izključen	airbag aktivirano			
Prečno nameščena košara Homologirana za kategorijo 0	< 10 kg	L1 [F], L2 [G]	X	X	X	X	X
Otroška lupinica, obrnjena v nasprotni smeri vožnje Homologiran za skupino 0 ali 0+	< 13 kg	R1 [E]	IL (2) (5)	X	IL (1)	X	X
Sedež, obrnjen v nasprotni smeri vožnje Homologiran za skupino 1	< do 13 kg in 9 do 18 kg	R3 [C], R2 [D]	IL (2) (5)	X	IL (1)	X	X
Sedež, obrnjen v smeri vožnje Homologirana za skupino 1	9 do 18 kg	F3 [A], F2 [B], F2X [B1]	X	IUF - IL (2)	IUF - IL (1) (2)	X	X
Dvižno sedišče Homologiran za skupino 2 ali 3	15 do 25 kg in 22 do 36 kg	[B2]	X	IUF - IL (2)	IUF - IL (1) (2)	X	X
		[B3]	X	IUF - IL (2)	X	X	X
Sedež i-Size			i-U (2) (5)		i-U	X	X

X = Mesto ni primerno za namestitev tovrstnega otroškega sedeža.

OTROŠKI SEDEŽI

IUF/IL = sedež, na katerega lahko s sistemom ISOFIX, če je v opremi vozila, namestite otroški sedež, ki je homologiran kot "univerzalen/poluniverzalen ali specifičen za vozilo": preverite, ali ga je mogoče namestiti.

i-U = primerno za "univerzalne" pripomočke varovanja i-Size, nameščene v smeri naprej.

i-UF = primerno le za "univerzalne" pripomočke varovanja i-Size, nameščene v smeri vožnje in v obratni smeri.

(1) Košaro namestite prečno na smer vožnje, tako da zasede najmanj dva sedeža. Otrokova glava naj bo obrnjena proti notranjosti vozila. Njegove noge naj bodo v bližini vrat.

(2) sedež v vozilu pomaknite čim bolj nazaj in navzgor ter nekoliko nagnite naslonjalo (za približno 25 °).

(3) Po potrebi premaknite sedež v vozilu čim bolj nazaj in dvignite naslonjalo (za približno 25°). Če želite namestiti otroški sedež, obrnjen v nasprotni smeri vožnje, pomaknite prednji sedež do konca naprej. Nato pomaknite prednji sedež toliko nazaj, da se ne bo dotikal otroškega sedeža.

(4) V vsakem primeru odstranite zadnji naslon glave, na sedežu, na katerem je nameščen otroški sedež. To morate narediti, preden namestite otroški sedež (glejte strani "Vzglavniki na zadnjem sedežu" v 3. poglavju navodil za uporabnika). Premaknite sedež pred otrokom naprej, premaknite naslonjalo sedeža naprej, da preprečite stik med sedežem in nogami otroka.

Velikost otroškega sedeža ISOFIX je označena s črko:

- [B2, B3]: jahači v skupinah 2 in 3 (od 15 do 25 kg in od 22 do 36 kg);
- F3, F2, F2X [A, B, B1]: sedeži, obrnjeni v smeri vožnje 1 (od 9 do 18 kg);
- R3 ,R2 ,R2X [C, D]: sedeži, obrnjeni v nasprotni smeri vožnje, ali lupinice v skupini 0+ (manj kot 13 kg) ali skupini 1 (od 9 do 18 kg);
- R1 [E]: otroške lupinice, obrnjene v nasprotni smeri vožnje, skupine 0 (do 10 kg) ali 0+ (do 13 kg);
- L1, L2 [F, G]: košare za dojenčke skupine 0 (do 10 kg).



(5) SMRTNA NEVARNOST ALI NEVARNOST HUJŠIH POŠKODB: pred namestitvijo otroškega sedeža, obrnjenega v nasprotni smeri vožnje, na sovoznikov sedež preverite, ali jeairbag izklopljena ➔ 90.

OTROŠKI SEDEŽI

Prikaz namestitve

59579

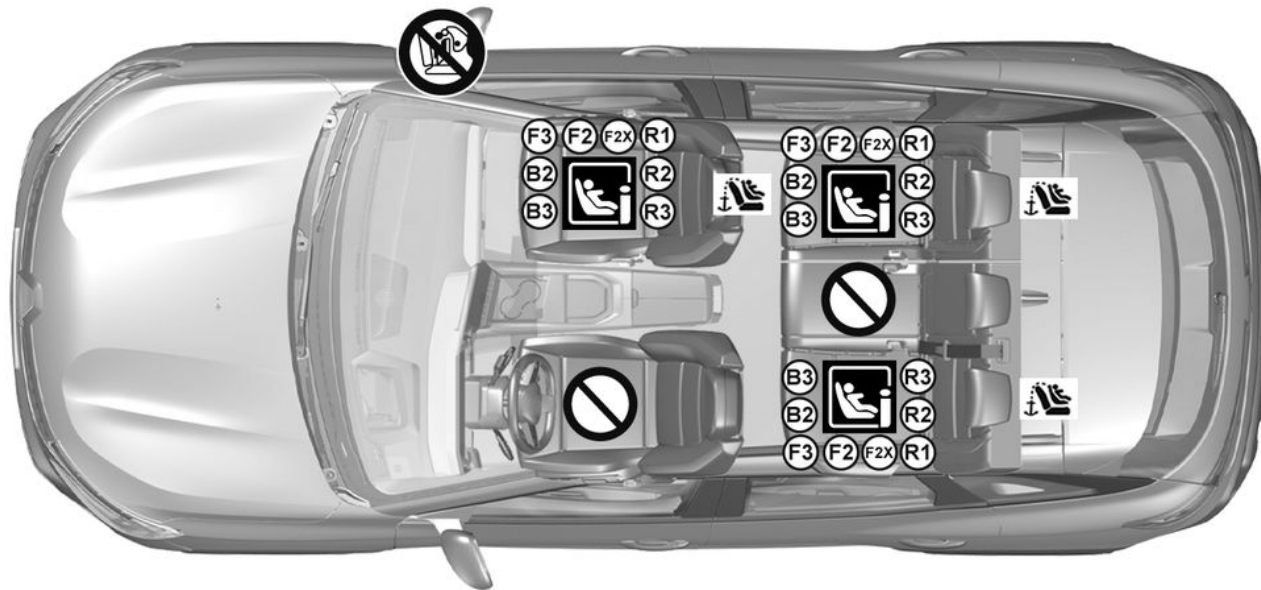

SMRTNA NEVARNOST ALI NEVARNOST HUJŠIH POŠKODB:

preden na sovoznikov sedež namestite otroški sedež, obrnjen v nasprotni smeri vožnje, preverite, ali jeairbag izklopljena → 90.

OTROŠKI SEDEŽI



Pri namestitvi otroškega sedeža na sovoznikov sedež se priporoča uporaba opore, naslonjene na pod, da se ne sproži opozorilo za odpet varnostni pas.



Sedež, ki ne omogoča namestitve otroškega sedeža.

Otroški sedež, pritrjen z uporabo sistema ISOFIX



Sedež, ki omogoča ISOFIX namestitev otroškega sedeža.



Zadnji sedeži so opremljeni s pritrdiščem, ki omogoča pritrditev univerzalnega otroškega sedeža ISOFIX, obrnjenega v smeri vožnje. Pritrdišča za sprednji sedež se nahajajo na naslonjalu sovoznikovega sedeža, pritrdišča za zadnje sedeže pa na naslonjalu sedežne klopi.



Sistem za varovanje otroka, ki ni primeren za to vozilo, ne bo pravilno varoval otroka ali dojenčka. Otrok se lahko hudo ali celo smrtno poškoduje.



Otroški sedež je najbolje namestiti na zadnji sedež.
Če želite namestiti sedež ISOFIX na to mesto, pred aktiviranjem zapahov z roko odpnite varnostni pas.



Če namestite sedež ISOFIX na zadnji stranski sedež na levi strani, uporaba srednjega sedeža ni mogoča. V tem primeru varnostni pas srednjega sedeža ni dostopen in uporaben.

OTROŠKI SEDEŽI

Namestitvena tabela

V spodnji tabeli so zajete iste informacije kot v prejšnji shemi, da se zagotovi upoštevanje veljavne zakonodaje.

Tip otroškega sedeža	Teža otroka	Velikost sedežalSOFIX	Prednji sovoznikov sedež		Stranski zadnji sedeži	Zadnji srednji sedež
			Brez airbag ali z airbag izključen	S/z airbag aktivirano		
Prečno nameščena košara Skupina 0	< 10 kg	L1 [F], L2 [G]	X	X	IL (1)	X
Otroška lupinica, obrnjena v nasprotni smeri vožnje Skupina 0 ali 0 +	< 13 kg	R1 [E]	IL (2) (5)	X	IL (3)	X
Školjkast sedež/sedež v nasprotni smeri vožnje Skupini 0 + in 1	< do 13 kg in 9 do 18 kg	R3 [C], R2 [D]	IL (2) (5)	X	IL (3)	X
Sedež, obrnjen v smeri vožnje Skupina 1	9 do 18 kg	F3 [A], F2 [B], F2X [B1]	X	IUF - IL (2)	IUF - IL (3) (4)	X
Dvižno sedišče Skupina 2	15 do 25 kg in 22 do 36 kg	[B2, B3]	X	IUF - IL (2)	IUF - IL (3) (4)	X
Sedež i-Size			i-U (2) (5)	i-UF (2)	i-U (3) (4)	X

X = Mesto ni primerno za namestitev tovrstnega otroškega sedeža.

OTROŠKI SEDEŽI

IUF/IL = sedež, na katerega lahko s sistemom ISOFIX, če je v opremi vozila, namestite otroški sedež, ki je homologiran kot "univerzalen/poluniverzalen ali specifičen za vozilo": preverite, ali ga je mogoče namestiti.

i-U = primerno za "univerzalne" pripomočke varovanja i-Size, nameščene v smeri naprej.

i-UF = primerno le za "univerzalne" pripomočke varovanja i-Size, nameščene v smeri vožnje in v obratni smeri.

(1) Košaro namestite prečno na smer vožnje, tako da zasede najmanj dva sedeža. Otrokova glava naj bo obrnjena proti notranjosti vozila. Njegove noge naj bodo v bližini vrat.

(2) sedež v vozilu pomaknite čim bolj nazaj in navzgor ter nekoliko nagnite naslonjalo (za približno 25 °).

(3) Po potrebi premaknite sedež v vozilu čim bolj nazaj in dvignite naslonjalo (za približno 25°). Če želite namestiti otroški sedež, obrnjen v nasprotni smeri vožnje, pomaknite prednji sedež do konca naprej. Nato pomaknite prednji sedež toliko nazaj, da se ne bo dotikal otroškega sedeža.

(4) V vsakem primeru odstranite zadnji naslon glave, na sedežu, na katerem je nameščen otroški sedež. To morate narediti, preden namestite otroški sedež (glejte strani "Vzglavniki na zadnjem sedežu" v 3. poglavju navodil za uporabnika). Premaknite sedež pred otrokom naprej, premaknite naslonjalo sedeža naprej, da preprečite stik med sedežem in nogami otroka.

Velikost otroškega sedeža ISOFIX je označena s črko:

- [B2, B3]: jahači v skupinah 2 in 3 (od 15 do 25 kg in od 22 do 36 kg);
- F3, F2, F2X [A, B, B1]: sedeži, obrnjeni v smeri vožnje 1 (od 9 do 18 kg);
- R3 ,R2 ,R2X [C, D]: sedeži, obrnjeni v nasprotni smeri vožnje, ali lupinice v skupini 0+ (manj kot 13 kg) ali skupini 1 (od 9 do 18 kg);
- R1 [E]: otroške lupinice, obrnjene v nasprotni smeri vožnje, skupine 0 (do 10 kg) ali 0+ (do 13 kg);
- L1, L2 [F, G]: košare za dojenčke skupine 0 (do 10 kg).



(5) SMRTNA NEVARNOST ALI NEVARNOST HUJŠIH POŠKODB: pred namestitvijo otroškega sedeža, obrnjenega v nasprotni smeri vožnje, na sovoznikov sedež preverite, ali jeairbag izklopljena ➔ 90.

VARNOST OTROKA

Vklop/izklop

2 Izklop varnostne blazine za sovoznika

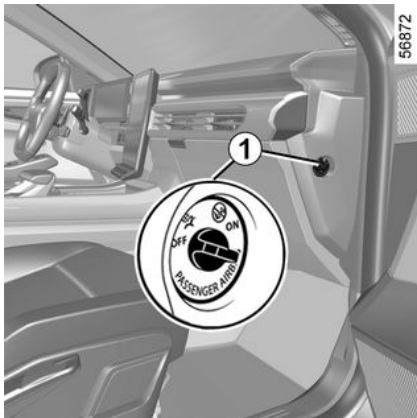

Pred nameščanjem otroškega sedeža na sprednji sovoznikov sedež:

- prepričajte se, da je nameščanje otroškega sedeža na ta sedež dovoljeno;
- **morate** izklopiti airbag za otroški sedež, obrnjen v nasprotni smeri vožnje.

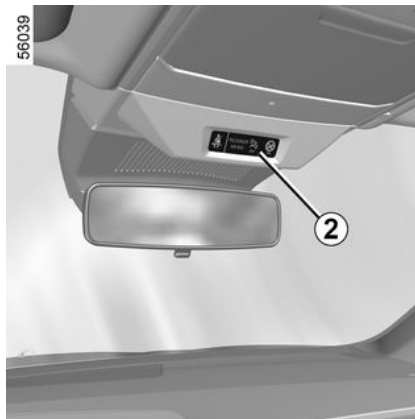

Če želite izklopiti airbag : pri zaustavljenem vozilu in izklopljenem kontaktu pritisnite in zavrtite stikalo **1** v položaj OFF.

Ko je kontakt vključen, **morate**

preveriti, da kontrolna lučka  zasveti na zaslonu **2**.

Ta kontrolna lučka ostane stalno prižgana in potrjuje, da lahko na sovoznikov sedež namestite otroški sedež.



Vklop ali izklop sovoznikove airbag je treba izvesti, **ko je vozilo ustavljeno in kontakt izključen.**

Če pride do motenj med vožnjo vozila, se prikažejo kontrolne

lučke  in .

Če želite obnoviti stanje airbag glede na položaj ključavnice izključite kontakt in ga znova vključite.



POZOR

Zaradi nezdružljivosti med sistemom sprožitve na sopotnikovem

sedežu airbag in položajem otroškega sedeža, obrnjenega v nasprotni smeri vožnje, **NIKOLI** ne namestite sistema za zadrževanje otrok, obrnjenega v nasprotni smeri vožnje, na sedež, z vklapljenim **AIRBAG** je **AKTIVIRANO**. To lahko povzroči **SMRT OTROKA** ali **HUDO POŠKODBO**.

VARNOST OTROKA

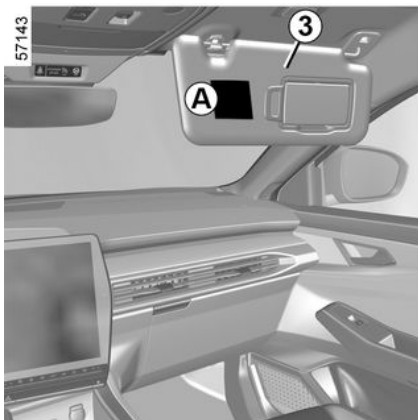

57809

A



Na to vas opozarjajo oznake na armaturni plošči **A** na obeh straneh

sovoznikovega senčnika **3** (glejte primer nalepke, prikazane zgoraj).

Vklop varnostne blazine za sovoznika

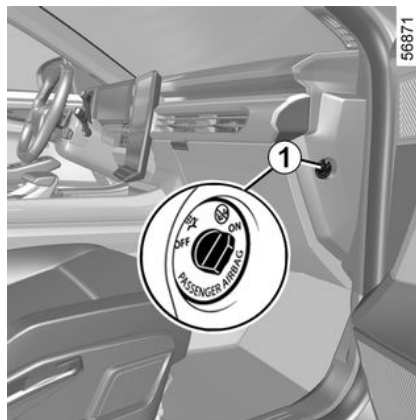

Takoj ko otroški sedež odstranite s sovoznikovega sedeža, ponovno aktivirajte airbag, da zagotovite varnost sovozniku v primeru trčenja.

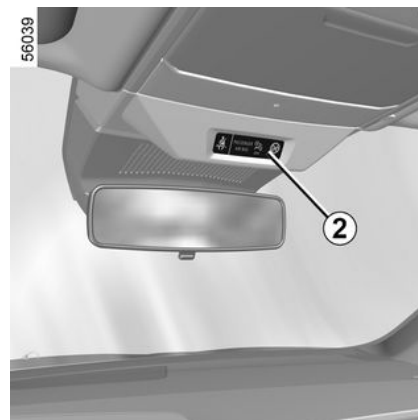

Ponoven vklop dela airbag : pri zaustavljenem vozilu in izklopljenem kontaktu pritisnite stikalo **1** v položaj ON.

Ko je kontakt vključen, **morate**

preveriti, da kontrolna lučka  **2** ne

sveti in da kontrola lučka  sveti na zaslonu **2** približno eno minuto po vsakem zagonu.

Sovoznikova airbag je vklopljena.

Motnje delovanja

V primeru sistemske napake vklopa/ izklopa sovoznikove airbag za sprednjega sopotnika otroškega

2

VARNOST OTROKA

sedeža ne smete namestiti na sprednji sopotnikov sedež.

Prav tako ni priporočljivo, da bi na njem sedel katerikoli od sopotnikov.

Čimprej se posvetujte s predstavnikom pooblaščenih servisne mreže.

2



Vklop ali izklop sovoznikoveairbag je treba izvesti, **ko je vozilo ustavljeno in**

kontakt izključen.

Če pride do motenj med vožnjo vozila, se prikažejo kontrolne

lučke  in  .

Če želite obnoviti stanjeairbag glede na položaj ključavnice izključite kontakt in ga znova vključite.

VOZNIKOVO MESTO

2

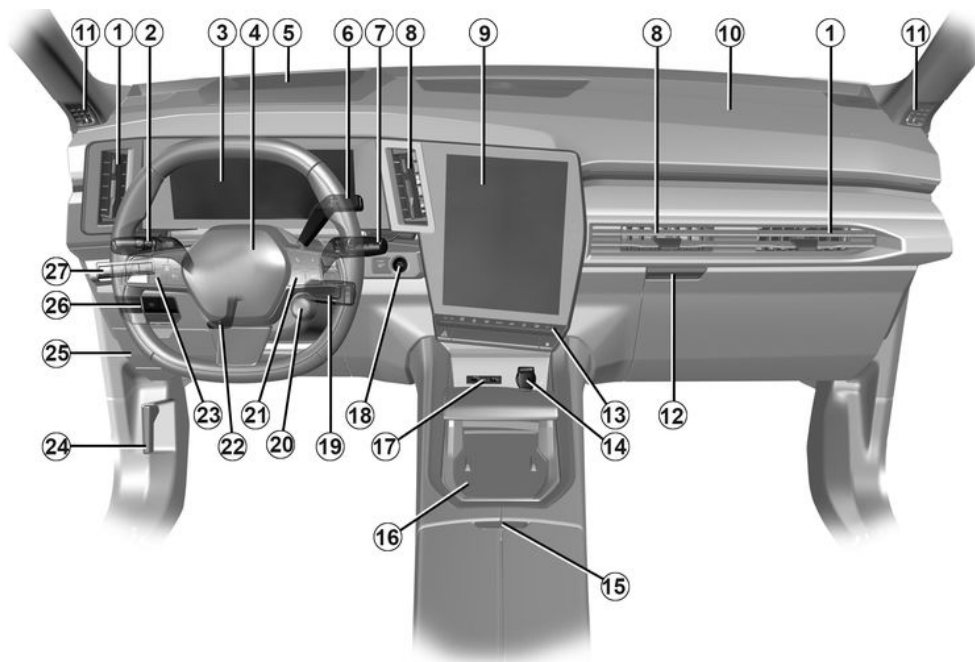

61675

VOZNIKOVO MESTO

Prisotnost opisane opreme JE ODVISNA OD IZVEDENKE VOZILA IN TRŽIŠČA

1. Bočni zračniki.

2. Ročica za upravljanje:

- smerokazi;
- zunanje osvetlitve;
- zadnjih meglenk.

3. Instrumentna plošča.

4. Prostor airbag voznik, zvočni opozorilnik.

5. prikazovalnik pred vetrobranskim steklom.

6. Avtomatski menjalnik.

7. Ročica stikala pranja in brisanja vetrobranskega in zadnjega stekla.

8. Osrednji zračniki

9. Zaslom multimedijskega sistema

10. Prostor airbag .

11. Reža za usmerjanje zraka na steklo

12. Predal za drobnarije

13. Stikala za:

- sprednje ogrevane sedeže;
- gretje ali klimatska naprava;
- varnostne utripalke;
- centralno zaklepanje vrat;
- ...

14. Vtičnica za dodatno opremo.

15. Sredinski naslon za roke/
shranjevalni predal.

16. Območje za polnjenje telefona/
odlagalno mesto za telefon

17. Vtičnice USB-C.

18. Gumb start/stop motorja

19. Daljinski upravljalnik avtoradia.

20. Upravljalna plošča MULTI-
SENSE.

21. Stikala za:

- prikaza podatkov potovalnega računalnika;
- daljinsko upravljanje avtoradia, navigacijskega sistema.

22. Ročica za nastavljanje volana po višini in globini.

23. Glavno stikalo in druga stikala za regulator hitrosti/omejevalnik hitrosti/
prilagodljivi regulator hitrosti Stop and Go.

24. Ročica za odpiranje pokrova motornega prostora

25. Fiksni odlagalni predal in ohišje z varovalkami.

26. Stikala za:

- vklop/izklop samodejne parkirne zavore;
- vklop/izklop načina AUTOHOLD ;
- ...

27. Stikala za:

- nastavev jakosti osvetlitve kontrolnih naprav;
- vklop/izklop funkcije "Pomoč pri ohranjanju voznega pasu" (opozorila na spremembo voznega pasu, preprečevanja spremembe voznega pasu, poravnave vožnje na ustreznem voznem pasu);
- upravljanje odpiranja prtijažnika;
- ...

OPOZORILNE LUČKE

Prikaz v nadaljevanju opisanih informacij JE ODVIŠEN OD OPREMLJENOSTI VOZILA IN POSAMEZNEGA TRŽIŠČA.



Instrumentna plošča **A** : zasveti ob odpiranju voznikovih vrat. Stikalo **1** pritisnite tolikokrat, da boste lahko nastavili svetlost.



Opozorilna lučka  pomeni, da morate čim prej obiskati predstavnika pooblaščenih servisnih mrež za svoje vozilo, **do takrat pa vozite preudarno**. Če tega priporočila ne boste upoštevali, lahko pride do poškodb vozila.



Če se prižge opozorilna lučka **STOP**, morate zaradi varnosti vozilo ustaviti takoj, ko to dopuščajo prometne razmere. Ugasnite motor in ga ne zaganjajte ponovno. Pokličite predstavnika pooblaščenih servisnih mrež.



Če ni vidnih lučk ali zvokov, to označuje napako na instrumentni plošči. Takoj ustavite vozilo na varnem mestu (ko to dovoljujejo prometne razmere). Prepričajte se, da je vozilo pravilno zaustavljeno in pokličite predstavnika pooblaščenih servisnih mrež za vaše vozilo.

V nekaterih primerih opozorilno lučko spremlja sporočilo na instrumentni plošči.



Kontrolna lučka pozicijskih luči



Kontrolna lučka dolgih luči



Kontrolna lučka zasenčenih luči



Kontrolna lučka zadnjih meglenk



Kontrolna lučka samodejnih dolgih luči → 121

OPOZORILNE LUČKE



Kontrolna lučka levih smeroka-zov



Kontrolna lučka desnih smerokazov



Opozorilna lučka za slabo vreme → 121



Opozorilna lučka, ki kaže na napako žarometov Adaptive vision



Opozorilna lučka vklopljene samodejne parkirne zavore → 151



Opozorilna lučka sistema "AUTOHOLD" → 155



Opozorilna lučka funkcije samodejnega brisanja



Opozorilna lučka za airbag

Zasveti, ko vključite kontakt ali zaženete motor, nato ugasne po nekaj sekundah.

Če se lučka ne prižge ob vključitvi kontakta ali pa se prižge pri delujočem motorju, opozarja na napako v sistemu.

Čimprej se posvetujte s predstavnikom pooblaščenih servisne mreže.



Opozorilna lučka obvezne zaustavitve

Zasveti, ko vključite kontakt ali zaženete motor in ugasne, ko motor steče. Prižge se istočasno z drugimi lučkami in/ali s sporočili, spremlja jo zvočni signal.

Zaradi vaše varnosti zahteva, da ustavite vozilo takoj, ko to omogočajo prometne razmere. Ugasnite motor in ga ne zaganjajte ponovno.

Pokličite predstavnika pooblaščenih servisne mreže.



Opozorilna lučka napake na zavornem sistemu

Zasveti, ko vključite kontakt ali zaženete motor, nato ugasne po nekaj sekundah.

Če se prižge ob zaviranju skupaj z

opozorilno lučko **STOP** in zvočnim signalom, opozarja na prenizek nivo zavorne tekočine ali napako na zavornem sistemu.

Ustavite se in se posvetujte s predstavnikom pooblaščenih servisne mreže.



Kontrolna lučka polnjenja akumulatorja

Zasveti, ko vključite kontakt ali zaženete motor, nato ugasne po nekaj sekundah.

Če se prižge med vožnjo skupaj z

opozorilno lučko **STOP** in z zvočnim signalom, opozarja na premočno ali prešibko polnjenje akumulatorja.

Ustavite se in se posvetujte s predstavnikom pooblaščenih servisne mreže.



Kontrolna lučka tlaka motornega olja

Zasveti, ko vključite kontakt ali zaženete motor, nato ugasne po nekaj sekundah.

Če se prižge med vožnjo skupaj z

opozorilno lučko **STOP** in z zvočnim signalom, takoj ustavite vozilo in izključite kontakt.

Preglejte nivo olja. Če je nivo normalen, je opozorilna lučka povezana z nečim drugim.

Pokličite predstavnika pooblaščenih servisne mreže.



Kontrolna lučka variabilnega servovolana

OPOZORILNE LUČKE

Zasveti, ko vključite kontakt ali zaženete motor, nato ugasne po nekaj sekundah.

Če zasveti med vožnjo in jo spremlja

kontrolna lučka **STOP**, pomeni, da je v sistemu prišlo do motnje.

Pokličite predstavnika pooblaščenega servisne mreže.



Opozorilna lučka

Zasveti, ko vključite kontakt ali zaženete motor in ugasne, ko motor steče. Lahko se prižge istočasno z drugimi opozorilnimi lučkami, ali sporočili na instrumentni plošči. Pomeni, da se morate čimprej **previdno odpeljati** do predstavnika pooblaščenega servisne mreže za vaše vozilo. Če tega priporočila ne boste upoštevali, lahko pride do poškodb vozila.



Opozorilna lučka sistema za nadzor stabilnosti vozila (ESC) in sistema proti spodrsavanju koles

Zasveti, ko vključite kontakt ali zaženete motor, nato ugasne po nekaj sekundah.

Opozorilna lučka ➔ **168** se lahko prikaže zaradi različnih razlogov.



Opozorilna lučka, ki signalizira nerazpoložljivost nadzora stabilnosti vozila (ESC) in sistema proti spodrsavanju koles



Opozorilna lučka odprtih vrat



Kontrolna lučka sistema proti blokiranju koles (ABS)

Zasveti, ko vključite kontakt ali zaženete motor, nato ugasne po nekaj sekundah.

Če se prižge med vožnjo, opozarja na motnjo v delovanju sistema ABS.

Zavore bodo delovale tako kot pri vozilu brez sistema proti blokiranju koles ABS. Čim prej se posvetujte s predstavnikom pooblaščenega servisne mreže.



Opozorilna lučka sistema filtra sajastih delcev ➔ 143



Opozorilna lučka za nezadostno napolnjenost pnevmatik

Vklopi se, ko vključite kontakt ali ko se zažene motor, nato pa se po nekaj sekundah izklopi ➔ **164**.



Kontrolna lučka sistemaza zmanjšanje onesnaževanja

Pri vozilih, opremljenih s to lučko, se le-ta prižge ob zagonu motorja in odvisno od vozila, ob izklopu kontakta, medtem ko je motor v fazi stanja pripravljenosti, preden se izklopi.

– če sveti neprekinjeno, se čim prej posvetujte s predstavnikom servisne mreže;

– Če lučka utripa, zmanjšajte vrtljaje motorja, dokler ne preneha utripati. Čim prej se posvetujte s predstavnikom pooblaščenega servisne mreže za vaše vozilo. ➔ **163**.



Opozorilna lučka za minimalno količino goriva v posodi

Zasveti oranžno, ko vključite kontakt ali zaženete motor, nato ugasne po nekaj sekundah.

Če se lučka med vožnjo obarva oranžno in se oglasi zvočni signal, čimprej dolijte gorivo. Na voljo imate goriva še za približno 50 km vožnje.



Kontrolna lučka temperature hladilne tekočine

Zasveti, ko vključite kontakt ali zaženete motor.

Če postane rdeča, ustavite in pustite motor teči v prostem teku eno do dve minuti.

Če se temperatura ne zniža, izklopite motor. Počakajte, da se ohladi in nato

OPOZORILNE LUČKE

preverite temperaturo hladilne tekočine.

Pokličite predstavnika pooblaščenega servisne mreže.



Kontrolna lučka omejevalnika hitrosti → 232



Opozorilna lučka regulatorja hitrosti → 237



Stop and Go opozorilna lučka funkcije prilagodljivega regulatorja hitrosti → 242



Kontrolna lučka za nogo na zavornem pedalu

Prižge se, ko je treba pritisniti zavorni pedal → 145.



Lučka, ki opozarja na motnje delovanja samodejne parkirne zavore → 298



Opozorilna lučka za preveliko hitrost → 101



Opozorilna lučka za sistem poravnave vožnje na ustreznem voznem pasu → 259



Kontrolna lučka opozorilnega sistema za zapuščanje voznega pasu → 176



Opozorilna lučka sistema za preprečevanje spremembe voznega pasu → 176



Opozorilna lučka funkcije "Napredna varnost" → 210



Opozorilna lučka napake ali nerazpoložljivosti funkcije "Napredna varnost" → 210



Opozorilna lučka zaznavanja voznikovih rok na volanu → 176



Opozorilna lučka sistema za nadzor hitrosti pri spustu (HDC) → 168



Opozorilna lučka elektrotehničnega sistema

Prikaže se, ko je temperatura električnega sklopa previsoka. Ustavite vozilo, ne da bi izklopili kontakt. Temperatura mora pasti in opozorilna lučka mora prenehati svetiti. Če ni tako, se posvetujte s predstavnikom pooblaščenega servisne mreže.

Ko je kontrolna lučka prižgana, so lahko zmogljivosti vozila zmanjšane.



Kontrolna lučka polnjenja sekundarnega 12-voltnega akumulatorja

Če vklop spremljata opozorilna lučka



STOP in zvočni signal, to pomeni, da je električni tokokrog prenapolnjen ali izpraznjen → 393.



Opozorilna lučka za napako zvočnega opozorilnika za pešce

Prisotnost in delovanje opozorilnih lučk JE ODVISNA OD OPREMLJENOSTI VOZILA IN TRZIŠČA.



Opozorilna lučka napake pogonske baterije

Če se pojavi skupaj z opozorilno lučko



, to opozarja na napako, povezano z delovanjem pogonske baterije. Čim prej se posvetujte s predstavnikom pooblaščenega servisne mreže.



Opozorilna lučka napolnjenosti pogonske baterije

OPOZORILNE LUČKE

Prikaže se v rumeni barvi, ko nivo napolnjenosti pogonske baterije doseže rezervno raven → 24.

EV Opozorilna lučka načina električnega delovanja

Prikazana je, ko se za pogon gibanja vozila uporabljata samo elektromotor in pogonska baterija → 24.

Opozorilna lučka napake elektromotorja

Ko se prižge, to pomeni, da je prišlo do napake elektrotehničnega sistema, povezane z električnim motorjem. Čim prej se posvetujte s predstavnikom pooblaščenih servisnih mrež.



Zaradi vaše varnosti

imate, če **STOP**, se prižge opozorilna lučka, čimprej zaustaviti in pri tem upoštevati prometne razmere. Ugasnite motor in ga ne zaganjajte ponovno. Pokličite predstavnika pooblaščenih servisnih mrež.

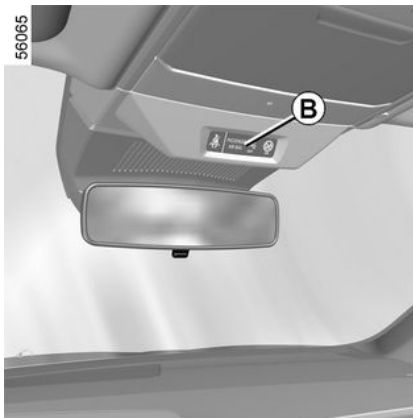

Na zaslonu *B*



Airbag (sopotnik) ON → 91



Airbag (sopotnik) OFF → 90



Opozorilna lučka za opomnik za neprijeten varnostni pas → 50

PRIKAZOVALNIKI IN INDIKATORJI

Instrumentna plošča

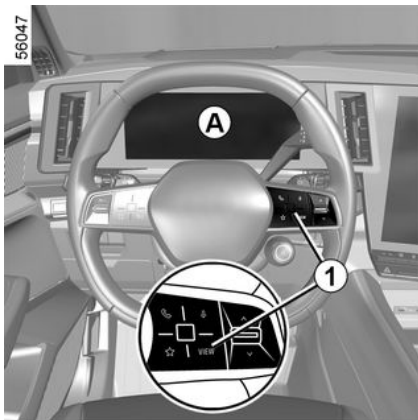

priljubljen se ob odpiranju voznikovih vrat. Ob prižigu nekaterih opozorilnih lučk se prikaže tudi sporočilo.

Glede na vozilo lahko instrumentno ploščo prilagodite z vsebino in različnimi barvami po svoji izbiri.

Izbor pogledov

Odvisno od vozila se pomikajte s stikalom **1**, da izberete različne poglede na instrumentni plošči **A**.

Predlaganih je več pogledov:

- klasična;
- navigacijski sistem;
- realistična scena;

– minimalno.

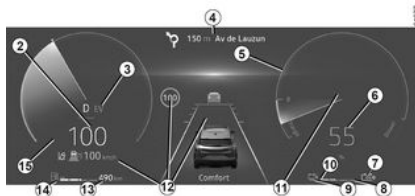

Merilnik hitrosti **2**

Opozorilna lučka za način električnega delovanja **3**

Prikaže se, ko gibanje vozila zagotavlja samo pogonska baterija.

Informacije o navigaciji v teku **4**

Merilnik moči **5**

Merilnik moči vam omogoča, da v realnem času spremljate porabo energije vozila ➔ **158**.

Indikator trenutne moči **6**

Opozorilna lučka za regenerativno stopnjo zaviranja **7** ➔ **24**

Nivo napolnjenosti pogonske baterije **8**

Indikator temperature hladilne tekočine **10**

Pri normalni uporabi mora biti opozorilna lučka **10** na levi strani območja **8**. Indikator se lahko temu področju približa samo pri "intenzivni" uporabi vozila. To ni resna težava,

razen če **STOP** se na instrumentni plošči prižge opozorilna lučka, ki jo spremljata sporočilo in zvočni signal.

Podatki o pripomočkih za vožnjo **12**

Razdalja, ki jo lahko prevozite s preostalim gorivom **13**

Indikator količine goriva **14**

Če je nivo olja minimalen, vgrajena

opozorilna lučka  sveti oranžno, kar spremlja zvočni signal. Čimprej napolnite posodo za gorivo.

Zvočni opozorilnik prekoračitve hitrosti **15**

Odvisno od vozila in države se vklopi

opozorilna lučka,  ki jo spremlja zvočni signal. Ta zvočni signal se vklopi takoj, ko vozilo preseže hitrost 120 km/h.

Opozorilna lučka ostane vklopljena, dokler vozite več kot 120 km/h.

PRIKAZOVALNIKI IN INDIKATORJI

2

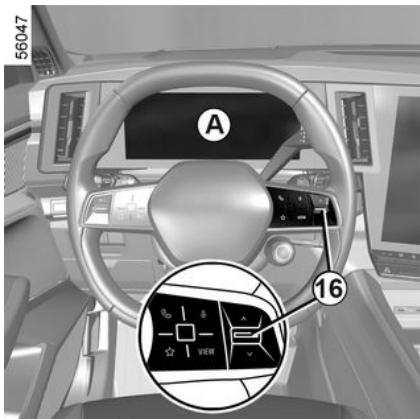

Informacijsko območje 11

Ovisno od vozila se pomakajte s stikalom **16**, da izberete različne pripomočke na instrumentni plošči **A**:

- informacije potovalnega računalnika (števec števila prevoženih kilometrov, opozorilna sporočila itd.);
- podatki multimedijskega sistema (kompas, zvočni vir, ki se trenutno predvaja itd.);
- ...

Prikazovalnik na vetrobranskem steklu 18

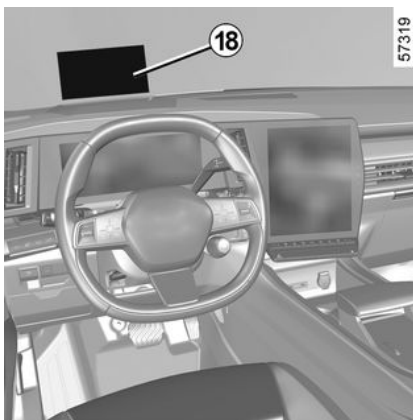

Prikazovalnik povzema informacije o vožnji in navigaciji z instrumentne plošče in zaslona multimedijskega sistema. Informacije se projicirajo na vetrobransko steklo.

Če je vozilo opremljeno s tem sistemom, se ta aktivira ob zagonu motorja in deaktivira ob zaustavitvi motorja.

Glejte navodila za multimedijsko opremo, če želite dostopiti do nastavitve prikazovalnika na vetrobranskem steklu.

Nastavitev višine prikaza informacij na prikazovalniku

Glede na položaj pri vožnji lahko dvignete ali spustite prikaz informacij na prikazovalniku. Projicirano sliko lahko tudi rahlo zasukate.

Nastavitev osvetlitve prikazovalnika

Svetlost se samodejno spreminja glede na raven svetlobe v okolici vozila. Ko so lučke vklopljene, lahko ročno prilagodite svetlost.



Iz varnostnih razlogov vam svetujemo, da vse te nastavitve opravite, ko vozilo stoji.



Za čiščenje zaščitne folije ne uporabljajte topil, čistil ali grobih krp. Uporabljajte zgolj krpice iz mikrofibre.

PRIKAZOVALNIKI IN INDIKATORJI



Na vidljivost informacij lahko vplivajo:

- položaj sedeža;
- predmet, odložen na odprtino armaturne plošče;
- uporaba polariziranih leč za očala;
- slabe vremenske razmere (dež, sneg, zelo močno sonce ...).



V primeru nasprotujočih si informacij na instrumentni plošči in prikazovalniku na

vetrobranskem steklu/zaslonu multimedijskega sistema upoštevajte informacije na instrumentni plošči.

Instrumentna plošča, nastavljena v miljah

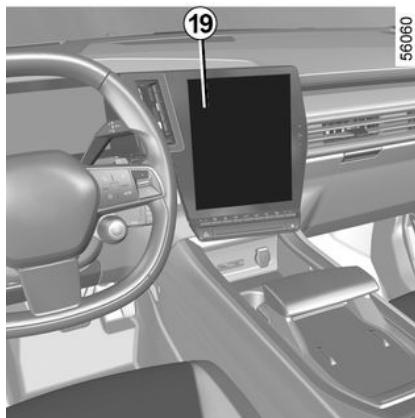

(možnost preklopa na km/h)

Pri mirujočem vozilu in delujočem motorju na zaslonu multimedijskega sistema **19** izberite sistem "Vozilo", pritisnite meni "Nastavitve", nato pa "Enote" in "Hitrost".

Izbirate lahko med km/h ali mp/h.

Merilnik hitrosti in nekatere informacije o razdalji, prikazane na instrumentni plošči, se pretvorijo.

Ravnajte enako, če se hočete vrniti v prejšnji način.

Opomba: po odklopu akumulatorja se potovalni računalnik samodejno vrne na prvotno mersko enoto.

Za dodatne informacije glejte navodila za multimedijski sistem.



Za uporabo določenih sistemov pomoči pri vožnji je treba spremeniti mersko enoto na instrumentni plošči, da pridobite pravilne informacije med vožnjo v državi, kjer se enote za hitrost razlikujejo od tistih, ki so privzeto nastavljene na vašem vozilu.



Iz varnostnih razlogov vam svetujemo, da vse te nastavitve opravite, ko vozilo stoji.

POTOVALNI RAČUNALNIK

splošno

2 Potovalni računalnik in sistem opozarjanja A

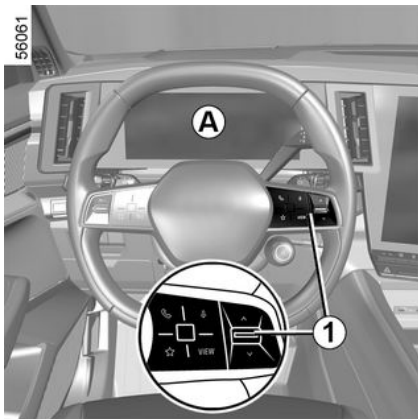

Glede na izvedenko vozila prikazuje naslednje funkcije:

- vozne parametre;
- informativna sporočila;
- sporočila o napakah pri delovanju (povezana z opozorilnimi sporočili



- opozorilne lučke (ki jih običajno

spremlja opozorilna lučka **STOP**).

Vse te funkcije so opisane na naslednjih straneh.

Na stikalu **1** večkrat pritisnite navzgor/ navzdol, da prebrskate med temi funkcijami.

Na instrumentni plošči A:

a) vozni parametri:

- poraba od zadnje ponastavitve in trenutna poraba goriva;
- prevožena razdalja od zadnje ponastavitve;

c) naslednji servisni pregled;

c) dnevnik potovanja, napake pri delovanju in informativna sporočila.

Ponastavitev števca dnevno prevoženih kilometrov in parametrov potovanja (gumb za ponastavitev)

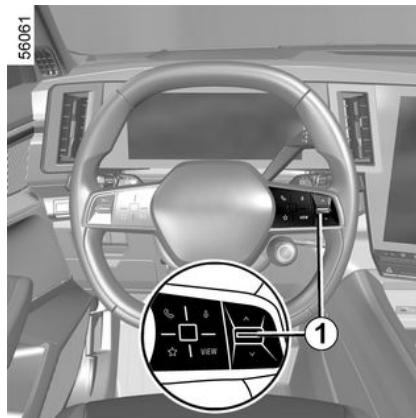

Ko je na zaslonu prikazan eden od parametrov potovanja, pritisnite in pridržite stikalo **1**, dokler se prikazana vrednost ne ponastavi na nič.

Samodejno vračanje voznih parametrov na ničlo

Vrnitev na ničlo bo opravljena samodejno, ko bo presežena zmogljivost spomina enega od parametrov.

Pomen prikazanih vrednosti po pritisku na tipko za vračanje na začetno vrednost

Podatki o povprečni porabi goriva, razdalji, ki jo lahko prevozite s preostankom goriva, in povprečni hitrosti vožnje bodo točnejši in stabilnejši, čim večja bo prevožena razdalja od zadnjega pritiska na tipko za vračanje na začetno vrednost.

Prvih nekaj kilometrov po pritisku tipke za ponastavitev boste opazili, da se doseg potovanja povečuje. Razdalja je namreč izračunana na podlagi povprečne porabe goriva od zadnjega pritiska na tipko za vračanje na ničlo. Vendar pa se povprečna poraba goriva lahko zmanjša, ko:

- vozilo preneha pospeševati;
- motor doseže normalno delovno temperaturo (motor je bil ob pritisku

POTOVALNI RAČUNALNIK

tipke za vračanje v začetni položaj hladni);
– vožnja preide z mestne na odprto cesto.









Nekatere informacije potovalnega računalnika se prikažejo na prikazovalniku navigacijskega sistema. Ponastavitev nastavitve vožnje in števca prevoženih kilometrov se hkrati izvede v potovalnem računalniku in navigacijskem sistemu.

POTOVALNI RAČUNALNIK

Vozni parametri

2

Prikaz v nadaljevanju opisanih informacij JE ODVIŠEN OD OPREMLJENOSTI VOZILA IN POSAMEZNEGA TRŽIŠČA.

Primeri izbire	Pomen izbranega prikaza
	 <p>a) dnevnik potovanja. Zaporedni prikaz: – informativna sporočila (airbag na sovoznikovi strani je OFF ...); – sporočil o motnjah pri delovanju.</p>
 7.4 L/100	 <p>b) Trenutna poraba goriva. Ta vrednost se prikaže, ko vozilo doseže hitrost okrog 10 km/h.</p>
 5.8 L/100	 <p>c) Povprečna poraba od zadnje ponastavitve. Vrednost je prikazana, vozilo od zadnje ponastavitve prepotuje vsaj 400 metrov.</p>
 123.4 km/h	 <p>d) Števec dnevno prevoženih kilometrov: prevožena razdalja od zadnje ponastavitve.</p>

Prikaz v nadaljevanju opisanih informacij JE ODVIŠEN OD OPREMLJENOSTI VOZILA IN POSAMEZNEGA TRŽIŠČA.

POTOVALNI RAČUNALNIK

2

Primeri izbire	Pomen izbranega prikaza
Potovalni računalnik s sporočilom o vrednosti do naslednjega rednega servisnega pregleda	
Servisni pregled čez 30 000 km / 12 mesecev	<p>e) Vrednost do naslednjega rednega servisnega pregleda in menjave olja.</p> <p>Vrednost do naslednjega rednega servisnega pregleda</p> <p>Pri vključenem kontaktu in ugasnjenem motorju dostopite do razdelka "Vrednost do naslednjega rednega servisnega pregleda". Ko se vrednost za razdaljo ali čas zmanjšuje, je način prikazovanja različen:</p> <ul style="list-style-type: none"> – razdalja manj kot 1.500 km ali en mesec: prikaže se sporočilo "Servisni pregled čez", ki ga spremlja najbližja omejitev (razdalja ali čas); – če je na prikazovalniku izpisano 0 km ali je dosežen datum za servis: prikaže se sporočilo "Opravite servisni pregled" in prižge se
Predvidite servisni pregled čez 300 km / 24 dni	
Opravite servisni pregled	
<p>lučka  .</p> <p>Na vozilu je treba čim prej opraviti servisni pregled.</p>	
<p>Ponastavitev: za ponastavitev prevoženih kilometrov pred servisom pritisnite gumb navzgor/navzdol, da se pomaknete po informacijah potovalnega računalnika (stikalo na volanu), dokler ni prevožena razdalja pred spremembo olja trajno prikazana.</p> <p>Opomba: če se pri servisnem pregledu ne opravi menjava olja, je treba ponastaviti samo vrednost do naslednjega servisnega pregleda. Če se opravi tudi menjava olja, je treba reinicializirati tako vrednost do naslednjega servisnega pregleda kot vrednost do menjave olja.</p>	

Prikaz v nadaljevanju opisanih informacij JE ODVIŠEN OD OPREMLJENOSTI VOZILA IN POSAMEZNEGA TRŽIŠČA.

Primeri izbire	Pomen izbranega prikaza
Potovalni računalnik s sporočilom	
Menjava olja čez 30 000 km / 24 mesecev	f) Vrednost do naslednjega rednega servisnega pregleda ali menjave olja. Naslednji redni servisni pregled

POTOVALNI RAČUNALNIK

Primeri izbire	Pomen izbranega prikaza
Potovalni računalnik s sporočilom	
	Pri vključenem kontaktu in ugasnjem motorju dostopite do informacij "Vrednost do naslednjega servisnega pregleda", da prikažete vrednost do naslednje menjave olja.
<p>Odkvisno od vozila se razdalja do naslednje menjave olja prilagaja glede na način vožnje (pogosta vožnja z nizko hitrostjo, vožnja od vrat do vrat, pogosta vožnja v prostem teku, vleka prikolice itd.). Razdalja, ki preostane do naslednje menjave olja, se torej v nekaterih primerih lahko v primerjavi z dejansko prevoženo razdaljo hitreje zmanjšuje.</p> <p>Ponastavitev: za ponastavitev prevoženih kilometrov pred servisom pritisnite gumb navzgor/navzdol, da se pomaknete po informacijah potovalnega računalnika (stikalo na volanu), dokler ni prevožena razdalja pred spremembo olja trajno prikazana.</p> <p>Opomba : če se pri servisnem pregledu ne opravi menjava olja, je treba ponastaviti samo vrednost do naslednjega servisnega pregleda. Če se opravi tudi menjava olja, je treba reinicializirati tako vrednost do naslednjega servisnega pregleda kot vrednost do menjave olja.</p>	

POTOVALNI RAČUNALNIK

Informativna sporočila

Lahko so v pomoč pri zagonu motorja oziroma vas obveščajo o določeni izbiri ali stanju med vožnjo.

V nadaljevanju je navedenih nekaj primerov informativnih sporočil.

Primeri sporočil	Pomen izbranega prikaza
"Zasukajte volanski obroč + START"	Nekoliko zasukajte volan, medtem ko pritiskate na gumb za zagon motorja, da se odklene volanski drog.
"Preverjanje nadzornih funkcij"	Prikaže se pri vključenem kontaktu, ko vozilo izvaja samokontrolo.

POTOVALNI RAČUNALNIK

Sporočila o motnjah pri delovanju

2

Prikažejo se skupaj z  opozorilno lučka, kar pomeni, da morate čim prej obiskati predstavnika pooblaščenih servisne mreže za svoje vozilo, do takrat pa vozite previdno. Če tega priporočila ne boste upoštevali, lahko pride do poškodb na vozilu.

Izginijo s pritiskom na tipko za izbiro prikazanih podatkov ali po nekaj sekundah in so shranjena na ekranu sporočil o

delovanju in motnjah. Na to vas opozori opozorilna lučka  še naprej sveti. V nadaljevanju je podanih nekaj primerov sporočil o motnjah pri delovanju.

Primeri sporočil

"Preverite vozilo"

"Preverite zračno blazino"

"Kontrola po trčenju"

"Preverite sistem za zmanjšanje onesnaževanja"

"Preverite električni sistem"

Pomen izbranega prikaza

Opozarja na napako na enem od tipal pedalov, sistemu za upravljanje akumulatorja ali tipalu nivoja olja.

Opozarja na napako zadrževalnega sistema kot dodatek varnostnih pasov. Obstaja nevarnost, da se ob nesreči ne bodo sprožile.

Označuje težavo z zaviranjem z več trki.

- Opozarja na napako v sistemu za zmanjšanje onesnaževanja.
- Opozarja na napako v sistemu za zmanjšanje onesnaževanja, ko se hkrati vklopi kontrolna lučka. .

Opozarja na napako pogonskega sistema.

POTOVALNI RAČUNALNIK

Opozorilna sporočila

Prikažejo se skupaj z **STOP** opozorilno lučko, kar pomeni, da se morate zaradi lastne varnosti ustaviti takoj, ko to dopuščajo prometne razmere. Ugasnite motor in ga več ne zaganjajte. Pokličite Renault Pomoč.

V nadaljevanju je navedenih nekaj primerov opozorilnih sporočil. **Opomba:** sporočila se na prikazovalniku pojavijo bodisi posamično ali izmenično (ko je treba prikazati več sporočil), lahko jih spremlja opozorilna lučka oziroma zvočni signal.

Primeri sporočil	Pomen izbranega prikaza
"Tveganje okvare motorja"	Opozarja na napako sistema vbrizgavanja, na pregrevanje motorja ali na večjo težavo v predelu motorja.
"Napaka na zavornem sistemu"	Opozarja na napako na zavornem sistemu.
"Predrta pnevmatika"	To pomeni, da je vsaj eno kolo predrto ali močno izpraznjeno.
"Napaka na krmilnem mehanizmu"	Opozarja na napako s krmiljenjem.
"Električna okvara"	Opozarja na težavo v polnilnem tokokrogu akumulatorja vozila (alternator itd.) ali napako v električnem sistemu.
"Napaka električnega motorja"	Opozarja na izgubo moči vozila.

MENI ZA PRILAGODITEV NASTAVITVE VOZILA

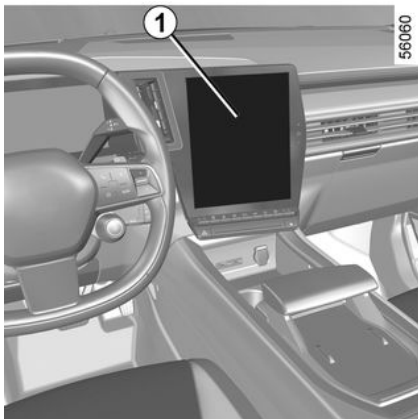

Ta funkcija vam glede na opremo vozila omogoča vklop/izklop in nastavitve določenih funkcij vozila.

Dostop do menija za nastavitve

Za dostop do različnih nastavitvev pri zaustavljenem vozilu in delujočem motorju na zaslonu multimedijskega sistema **1** izberite sistem "Vozilo", pritisnite meni "Vozilo", nato pa zavihek "Zunanost".

Izbira nastavitvev

Izberite zavihek in nato funkcijo, ki jo želite spremeniti (prikaz je odvisen od opremljenosti vozila in države):

a) "Dostop":

- "Samodejno zaklepanje vrat med vožnjo";
- "zaklepanje/odklepanje v prostoročnem načinu";
- "Dostop in zagon prek telefona";
- ...

b) "Dobrodošlica":

- "Animacija zunanje osvetlitve";
- "pozdravni zvok pri odpiranju vrat";
- "samodejno odpiranje vratnih ogledal";
- "Samodejne stropne luči";
- ...

c) "Osvetlitev":

- "Prilagodljive luči";
- "Izbira strani vožnje";
- ...

d) "Brisalci":

- "Brisanje zadnjega stekla pri vključenem vzvratni prestavi";
- "Samodejno brisanje sprednjega stekla";
- ...

Odvisno od funkcije izberite:

- « ON " ali " OFF za vklop oz. izklop; ali

- nastavitve za čas, ko so luči vklopljene (npr. za funkcijo "Zunanost spremljevalna osvetlitev").

Za dodatne informacije glejte navodila multimedijskega sistema.



Iz varnostnih razlogov vam svetujemo, da vse te nastavitve opravite, ko vozilo stoji.

Funkcija "Priljubljeni"

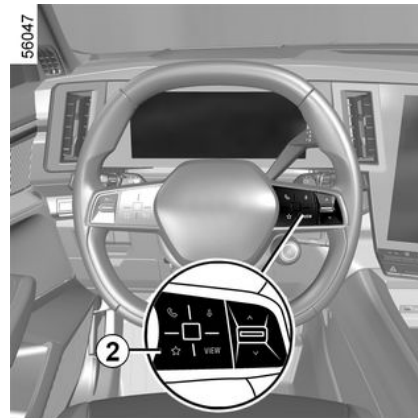

Odvisno od vozila lahko s pritiskom na volansko stikalo **2** vklopite naslednje funkcije v skladu s shranjenimi predhodno določenimi nastavitvami:

- ogrevani sedeži;
- ogrevan volan,
- izbira nastavitve (dostop, dobrodošlica, osvetlitev, brisalci itd.);
- funkcija "Samodejno parkiranje";
- Način eco ECO ;

MENI ZA PRILAGODITEV NASTAVITVE VOZILA

- kamera s prikazom 360°;
- HDC;
- ...

Za več informacij o programiranju te funkcije glejte navodila za multimedijski sistem.



Iz varnostnih razlogov vam svetujemo, da vse te nastavitve opravite, ko vozilo stoji.

URA IN ZUNANJA TEMPERATURA

<UD-sous-titre>Ura </UD-sous-titre>

2

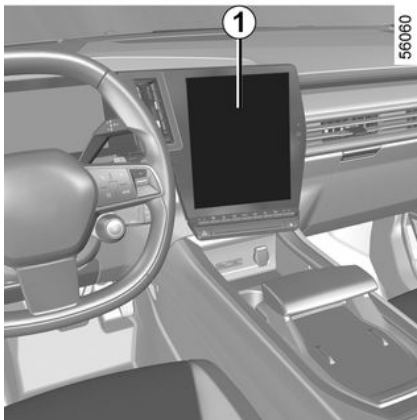

Ura in zunanja temperatura sta prikazani na zaslonu multimedijskega sistema **1**.

Glede na vozilo je mogoče nastaviti čas z multimedijskega zaslona **1**: izberite sistem "Vozilo", in pritisnite "Nastavitve" in meni "Datum in ura".

Dostopate lahko do različnih nastavitvev:

- "oblike zapisa datuma";
- "oblike zapisa časa";
- "izberite časovni pas";
- "nastavitve časovnega pasu";
- ...

Za dodatne informacije glejte navodila multimedijskega sistema.

Indikator zunanje temperature

Poseben primer:

Ko se zunanja temperatura giblje med $-3\text{ }^{\circ}\text{C}$ in $+3\text{ }^{\circ}\text{C}$, znak $^{\circ}\text{C}$ utripa (to pomeni, da obstaja nevarnost poledice).



Če pride do prekinitve dovoda električnega toka (odklopljen akumulator ali kabel ...), je treba nastaviti uro. Svetujemo vam, da tega ne počnete med vožnjo.



Indikator zunanje temperature

Ker je pojav poledice odvisen od izpostavljenosti območja, vlage in temperature, samo na osnovi prikazane temperature ni mogoče ugotoviti, ali je na cestišču poledica.

VOLAN / SERVOVOLAN

Nastavitev volana po višini in globini

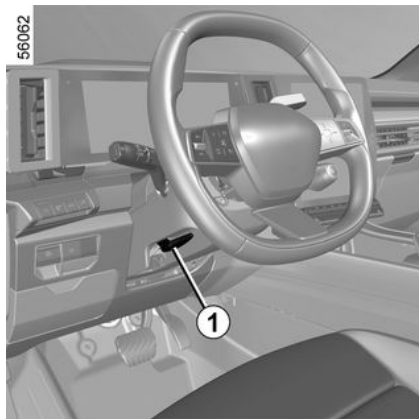

Spustite ročico **1** in nastavite volan v zeleni položaj.

Nato dvignite ročico do konca in preko trde točke, da blokirate volan.

Prepričajte se, da je volan dobro učvrščen.



Iz varnostnih razlogov te nastavitve ne opravljate med vožnjo.

Gretje volana

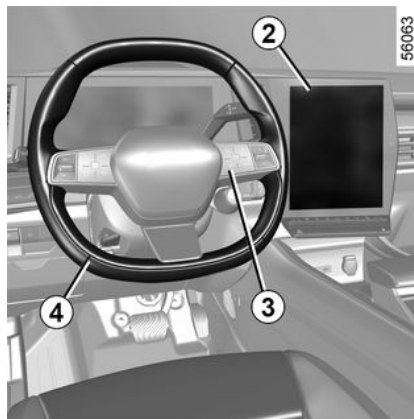

(odvisno od vozila)

Ta funkcija greje volan **4**.

Način delovanja

Ko je želena temperatura dosežena, funkcija uravnava temperaturo ogrevanih mest še približno 30 minut, nato pa se samodejno izklopi.

Vklop/izklop funkcije

Pri vključenem kontaktu pritisnite tipko **5** na zaslonu multimedijskega sistema **2**.



Izklop funkcije

– Samodejno:

Funkcija se samodejno izklopi po fazi regulacije približno 30 minut.

– Ročno:

Za izklop funkcije med fazo regulacije pritisnite gumb **5** na zaslonu multimedijskega sistema **2**.

Opomba: do funkcije lahko dostopite tudi prek gumba "Prijubljeno" **3** na volanskem obroču **4**.

Servovolan

Nikoli ne vozite z neustrezno napolnjenim akumulatorjem.

Variabilni servovolan

VOLAN / SERVOVOLAN

Variabilni servo volan je opremljen z elektronskim krmilnim sistemom, ki spreminja stopnjo pomoči glede na hitrost vozila.

Pri parkiranju je volan mehkejši (za lažje manevriranje), s povečevanjem hitrosti pa postaja čedalje trši (za večjo varnost pri veliki hitrosti).



Pri ustavljenem vozilu nikoli ne zadržujte volana v skrajnem levem ali desnem položaju.



Pri mirujočem motorju ali pri okvari sistema lahko volan še vedno obračate. Potrebno bo le več moči.

Opomba: delovanje servovolana je odvisno od načina vožnje, izbranega v sistemu " MULTI-SENSE » ➔ 309.



Nikoli ne ugašajte motorja med vožnjo po klancu navzdol in praviloma nikoli med vožnjo (ne bo servopomoči).

VZVRATNA OGLEDALA

Zunanji vzvratni ogledali

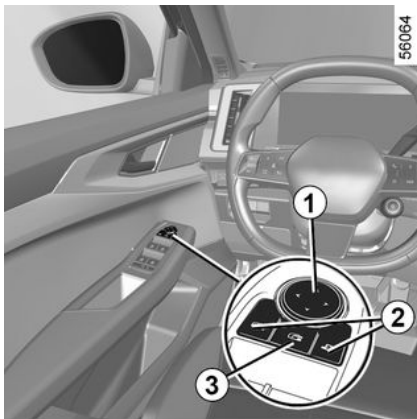

nastavitve

Ko s stikalom **2** izberete zunanje ogledalo, se vklopi kontrolna lučka, vgrajena v stikalo. Nato za nastavitve v zeleni položaj uporabite gumb **1**.

Ogrevanje vzvratnih ogledal

Ogrevanje zunanjih ogledal se vključi istočasno z ogrevanjem zadnjega stekla ➔ **313**.



Iz varnostnih razlogov vam svetujemo, da vse te nastavitve opravite, ko vozilo stoji.

Zunanji ogledali z nagibanjem pri vzvratni vožnji

Pri vozilih s spominskimi nastavitvami voznikovega sedeža lahko določite posebne nastavitve za vzvratna ogledala v vzvratni prestavi in njun položaj shranite.

Pri mirujočem vozilu in vklopljeni vzvratni prestavi izberite zunanje ogledalo s stikalom **2** (njegova lučka LED bo zasvetila), nato pa ga z gumbom **1** nastavite v zeleni položaj.

Vrnitev v položaj za vožnjo

Vzvratno prestavo je mogoče prestaviti v prestavo za vožnjo naprej:

- približno devet sekund po prehodu iz vzvratne prestave, če je hitrost pod 10 km/h;
- pri vključeni prestavi za vožnjo naprej, če je hitrost nad 10 km/h;



Predmeti v vzvratnem ogledalu so bližje, kot so videti. Iz varnostnih razlogov to upoštevajte, da pred vsakim manevrom pravilno ocenite razdaljo.

– ko je motor zaustavljen.

Shranjevanje nastavitvev

- Nastavite zunanji ogledali (glejte prejšnje odstavke);
- glejte navodila za multimedijsko opremo, če želite dostopiti do pomnilnika nastavitvev. Shranite nastavitve.

Položaji zunanjih vzvratnih ogledal pri vožnji naprej in vzvratni vožnji ter položaj voznikovega sedeža se shranijo hkrati.

Priklic shranjene nastavitve položaja

Glejte navodila za uporabo multimedijskega sistema, če želite dostopiti do priklica shranjenega položaja.

Izberite "Priklic".

VZVRATNA OGLEDALA

Priklicani se položaji zunanjih ogledal pri vožnji naprej in nazaj ter položaji prednjih sedežev.

2 Električna preklopna ogledala

Zunanji ogledali se ob odklepanju vozila samodejno preklopita navzven. Ob zaklepanju vozila se zunanji ogledali samodejno preklopita navznoter.

Samodejno zlaganje zunanjih ogledal lahko izklopite/vklopite → 112.

Zlaganje lahko uveljavite s pritiskom na stikalo **3**. V tem primeru ostanejo zunanja ogledala zložena, dokler znova ne pritisnete gumba **3**, ne glede na samodejno zlaganje.

Poseben primer

Če je bilo zunanje ogledalo ročno preklopljeno navzven ali navznoter, ga je mogoče ponastaviti v položaj za uporabo.

To lahko storite s pritiskom stikala **3**. Z zunanjih ogledal je slišno mehansko tapkanje.

Če tapkanja ne slišite, znova pritisnite stikalo **3**, da z zunanjih ogledal zaslišite tapkanje.

Notranje vzvratno ogledalo

p

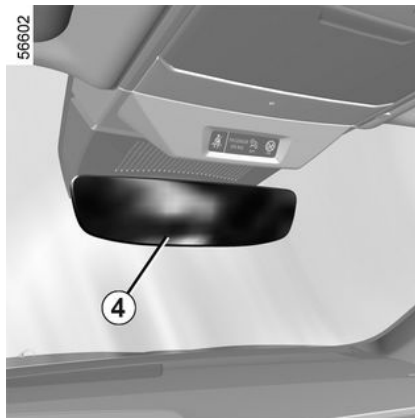

Ogledalo lahko nastavljate po lastni želji.

Vzvratno ogledalo 4

Vzvratno ogledalo samodejno potemni, ko vam sledi vozilo, katerega žarometi osvetljujejo vaše vozilo, ali v primeru visoke stopnje svetlosti.



Predmeti v vzvratnem ogledalu so bližje, kot so videti. Iz varnostnih razlogov to upoštevajte, da pred vsakim manevrom pravilno ocenite razdaljo.

VZGLAVNIKI NA PREDNJIH SEDEŽIH

Odstranitev vzglavnika

56024

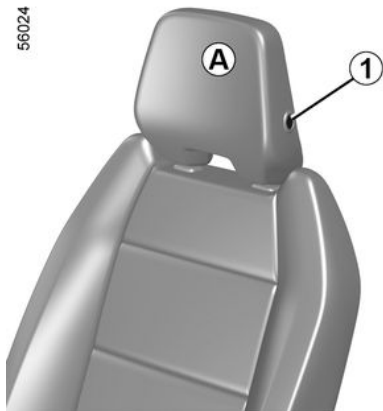

Opomba: sprednjih naslonov za glavo ni mogoče odstraniti.

26342

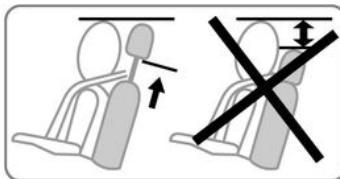

Povlecite vzglavnik navzgor do zelene višine. Preverite ali je pokrov motorja pravilno zaskočen.

Pomik vzglavnika navzdol

Pritisnite gumb **1** in potisnite vzglavnik navzdol do zelene višine. Preverite ali je pokrov motorja pravilno zaskočen.

Pomik naslona za glavo naprej in nazaj

Glede na vozilo povlecite naslon za glavo naprej, da ga premaknete naprej. Če ga želite premakniti nazaj, pritisnite gumb **1** in ga potisnite nazaj.



Vzglavniki so pomemben element zagotavljanja varnosti, zato naj bodo vedno nameščeni in pravilno nastavljeni: zgornji rob vzglavnika mora biti čim bližje temenu. Razdalja med glavo in vzglavnikom **A** mora biti čim krajša.

ZVOČNI IN SVETLOBNI SIGNALI

Hupa

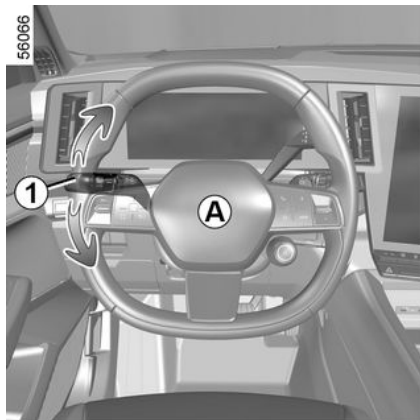

Pritisnite osrednjo blazinico volanskega obroča **A**, da vključite zvočni opozorilnik.

Svetlobni signal

Za opozorilni svetlobni signal povlecite ročico **1** proti sebi, nato pa jo spustite.

Smerokazi

Premaknite ročico **1** v tisto smer, v katero želite premakniti tudi volan.

Impulzni način delovanja

Na kratko premaknite ročico **1** navzgor ali navzdol, pri čemer ne prekoračite točke upora, nato jo sprostite: ročica

se bo vrnila v začetni položaj in zadevni smernik bo trikrat utripnil.

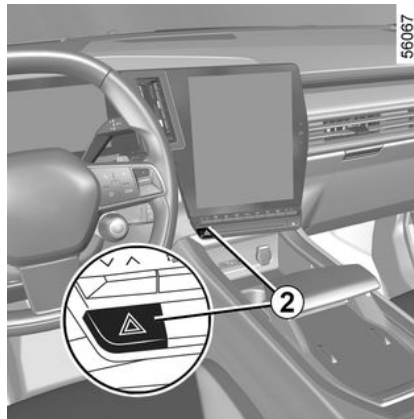

Varnostne utripalke

 Pritisnite stikalo **2**.

Istočasno se vključijo vsi štirje smerokazi in bočne smerne utripalke. Varnostne utripalke pri- žgite samo v primeru nevarnosti, ko morate opozoriti ostale voznike, da se morate ustaviti na neobičajnem ali nedovoljenem mestu, oziroma pri vožnji v posebnih pogojih ali prometnih razmerah.

ZUNANJA OSVETLITEV IN SIGNALIZACIJA

Dnevne luči

57303

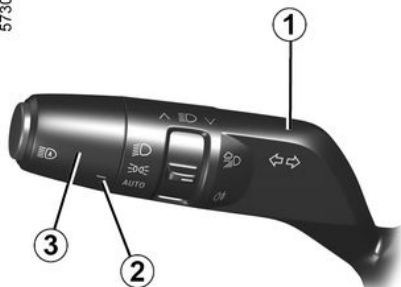

Zasukajte obroček **3**, da bo simbol "AUTO" nasproti oznake **2**.

Dnevne luči se samodejno vklopijo (brez uporabe ročice **1**), ko se motor zažene, in izklopijo ob zaustavitvi motorja.

Bočne luči



Zasukajte obroček **3** tako, da bo simbol nasproti oznake **2**. Na instrumentni plošči se prižge ta kontrolna lučka.

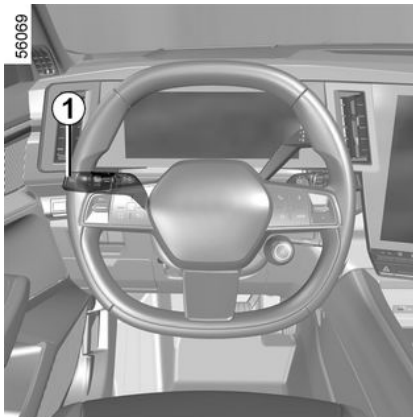

Zasenčene luči



Ročni način delovanja

Zasukajte obroček **3** tako, da bo simbol nasproti oznake **2**. Na instrumentni plošči se prižge ta kontrolna lučka.



Pred nočno vožnjo: preverite delovanje svetlobnih teles in nastavite pravilno višino svetlobnega snopa žarometov (v primeru neobičajne obremenitve vozila). Vedno pazite, da luči niso zastrte (umazanija, blato, sneg, tovor, ki ga prevažate).

Samodejno delovanje

Zasukajte obroček **3**, da bo simbol "AUTO" nasproti oznake **2**: pri delujočem motorju se zasenčene luči samodejno vklopijo ali izklopijo glede na raven zunanje svetlobe, ne da bi voznik premaknil ročico **1**.

Pri nekaterih izvedenkah se po nekaj zaporednih pomikih brisalcev vetrobranskega stekla zasenčene luči samodejno vklopijo.

Prilagodljiv sistem sprednje osvetlitve

(odvisno od vozila)

Ta funkcija samodejno prilagodi širino in doseg žarometov za kratki svetlobni pramen glede na hitrost in vremenske razmere.

2

ZUNANJA OSVETLITEV IN SIGNALIZACIJA

Zasukajte obroček **3**, da bo simbol "AUTO" nasproti oznake **2**: motor deluje.

To funkcijo je mogoče izklopiti, glejte navodila za multimedijsko opremo.

Motnje delovanja

Če se na instrumentni plošči prikaže sporočilo "Preverite samodejno osvetlitev", je sistem deaktiviran. Obrnite se na predstavnika pooblaščenih servisne mreže.

57303

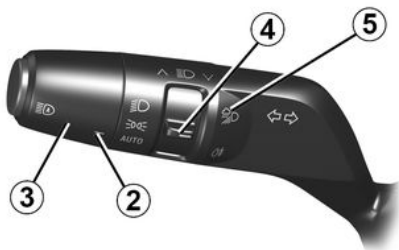

Funkcija za slabo vreme

 (odvisno od vozila)

Ta funkcija je del prilagodljivega sistema sprednje osvetlitve.

Nadomešča uporabo sprednjih meglenk. Lahko se jo vklopi v meglenem ali snežnem vremenu ali v katerem koli drugem primeru, ko je slaba vidljivost.

Če želite aktivirati to funkcijo, zasukajte obroček **3** tako, da bo simbol AUTO nasproti oznake **2**, nato pa zasukajte vrtljivo stikalo tako, da bo oznaka **4** nasproti simbola **5**.

Na to vas opozori opozorilna lučka



na instrumentni plošči.

Izklop luči

Če želite izklopiti funkcijo, znova zasukajte stikalo tako, da bo oznaka **4** nasproti simbola **5**.

Na to vas opozori opozorilna lučka



izgine z instrumentne plošče.

Luči za slabo vreme se ugasnejo, ko se ugasnejo zunanje luči.

Dodatna luč za osvetlitev pri zavijanju

(odvisno od vozila)

V prestavi za vožnjo naprej, pri vklopljenih zasenčenih ali dolgih lučeh in odvisno od kota volana, ta funkcija prilagodi širino svetlobnega pramena

za izboljšanje vidljivosti v ovinku ali križišču.



Dolge luči:



Pri delujočem motorju in prižganih zasenčenih lučeh potisnite ročico **1** (premik **A**).

Na instrumentni plošči se prižge ta kontrolna lučka.

Za prižig zasenčenih luči ponovno potisnite ročico **1**.

ZUNANJA OSVETLITEV IN SIGNALIZACIJA



Samodejne dolge luči

 Ta sistem samodejno vklaplja in izklaplja dolge luči.

Uporablja kamero, ki je nameščena za notranjim vzvratnim ogledalom, za zaznavanje vozil pred vami in vozil, ki vam vozijo naproti.

Opomba: ponoči se na mestnih območjih u ulično razsvetljava samodejne dolge luči samodejno izklopijo.

Dolge luči se samodejno prižgejo, če:

- je raven zunanje svetlobe nizka;
- nobeno drugo vozilo ali osvetlitev nista zaznana;

– hitrost vozila je večja od približno 40 km/h.

Če kateri od zgoraj navedenih pogojev ni izpolnjen, sistem preklopi v zasenčene luči.

Opomba: prepričajte se, da na vetrobranskem steklu ni ovir (umazanija, blato, sneg, zarositev itd.).

Vklop/izklop

Za vklop samodejnih dolgih luči

Zasukajte obroček **3**, da bo simbol "AUTO" nasproti oznake **2**, nato pa pritisnite stikalo **6**.

Na to vas opozori opozorilna lučka

 se prikaže na instrumentni plošči, če so vklopljeni zasenčeni žarometi.

Za izklop samodejnih dolgih luči:

Pritisnite stikalo **6**,  izgine z instrumentne plošče.

Samodejne dolge luči (nadaljevanje)

Opomba: potisnite ročico **1**, da deaktivirate funkcijo samodejnih

dnevni luči,  izgine z instrumentne plošče in vklopijo se dolge luči.

Motnje delovanja

Če se na instrumentni plošči prikaže sporočilo "Preverite samodejno osvetlitev", je sistem deaktiviran.

Obrnite se na predstavnika pooblaščenih servisnih mrež.

 Sistem je lahko v nekaterih okoliščinah oviran, zlasti v naslednjih:

- v neugodnih vremenskih razmerah (dež, sneg, megla itd.);
- slaba vidljivost skozi vetrobransko steklo ali prek kamere;
- slabo vidna ali šibka osvetlitev vozila pred vami ali vozila, ki vam prihaja naproti;
- slaba nastavitve prednjih luči;
- odsevajoči sistemi;
- ...

ZUNANJA OSVETLITEV IN SIGNALIZACIJA

2



Uporaba prenosnega navigacijskega sistema na predelu vetrobranskega stekla pod kamero ponoči lahko ovira delovanje sistema "samodejnih dolgih luči" (možnost odsevanja na vetrobranskem steklu).



Sistem "samodejnih dolgih luči" v nobenem primeru ne nadomešča pazljivosti in odgovornosti voznika, kar zadeva osvetlitev vozila in njegovo prilagoditev na pogoje osvetljenosti, vidljivosti in okoliščine v prometu.

Prilagodljive dolge luči

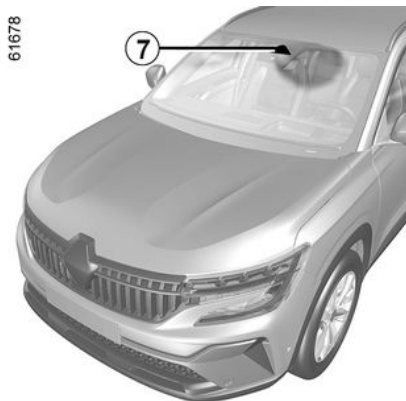

Prilagodljive dolge luči so (odvisno od vozila) razdeljene na več samostojnih navpičnih segmentov. Ta funkcija uporablja kamero 7, ki je nameščena za notranjim vzvratnim ogledalom, da lahko zaznava vozila pred vami in vozila, ki vam prihajajo nasproti.

Opomba: prepričajte se, da na vetrobranskem steklu ni ovir (umazanija, blato, sneg, zarositev itd.). Ob zaznavi vozila se segmenti, ki osvetlujejo območje tega vozila, samodejno izklopijo, da ne bi zaslepili voznika.

Pod določenimi pogoji bo svetlost prilagodljivih dolgih luči spremenjena za optimizacijo osvetlitve:

- pri približevanju odsevnim znakom se bo moč svetlobe lokalno zmanjšala, da se omeji zaslepitev;
- ko ste na avtocesti, bo snop zmanjšan, da se čim bolj zmanjša motenje udeležencev v prometu, ki vozijo v nasprotno smer.

Vklop

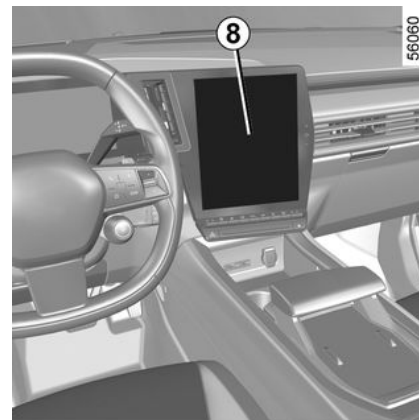

Na zaslonu multimedijskega sistema 8 dostopite do sistema "Vozilo" in pritisnite meni "Vozilo", nato pa "Zunanost" in "Osvetlitev".

Vklopite ali izklopite "prilagodljive luči za vidnost".

Za dodatne informacije glejte navodila multimedijskega sistema.

ZUNANJA OSVETLITEV IN SIGNALIZACIJA

Prilagodljive dolge luči

Dolge luči se samodejno prižgejo, če:

- je raven zunanje svetlobe nizka;
- hitrost vozila presega mejno vrednost.

Če kateri od zgoraj navedenih pogojev ni izpolnjen, sistem preklopi v zasenčene luči.

Opomba: ponoči se na mestnih območjih s cestno osvetlitvijo prilagodljive dolge luči izklopijo samodejno.



Sistem prilagodljivih dolgih luči v nobenem primeru ne sme nadomestiti pazljivosti in odgovornosti voznika glede osvetlitve vozila in njegove prilagoditve na pogoje osvetljenosti in vidljivosti ter prometne razmere.

Vklop/izklop

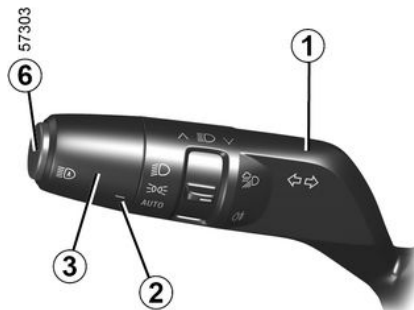

Za vklop prilagodljivih dolgih luči

Zasukajte obroček **3**, da bo simbol "AUTO" nasproti oznake **2**, nato pa pritisnite stikalo **6**.

Na to vas opozori opozorilna lučka



se prikaže na instrumentni plošči, če so vklopljeni zasenčeni žarometi.

Za izklop prilagodljivih dolgih luči:

Pritisnite stikalo **6**,  izgine z instrumentne plošče.



Sistem je lahko v nekaterih okoliščinah oviran, zlasti v naslednjih:

- v neugodnih vremenskih razmerah (dež, sneg, megla itd.);
- slaba vidljivost skozi vetrobransko steklo ali prek kamere;
- slabo vidna ali šibka osvetlitev vozila pred vami ali vozila, ki vam prihaja naproti;
- slaba nastavitvev prednjih luči;
- odsevajoči sistemi;
- ...

Prilagodljive dolge luči

Posebnost

Osvetlitev prilagodljivih dolgih luči se prilagodi izbranemu načinu vožnje (My Sense/ECO/Comfort/Sport). Mejne vrednosti hitrosti za vklop in izklop sistema se razlikujejo med seboj:

- V načinu My Sense, ECO ali Comfortse prilagodljive dolge luči vklopijo, ko hitrost vozila presega približno 40 km/h, in se izklopijo, ko je hitrost manjša od približno 20 km/h.

ZUNANJA OSVETLITEV IN SIGNALIZACIJA

Moč osvetlitve dolgih luči se prilagodi hitrosti vozila v okviru navedenih mejnih vrednosti, če vozite v enem od naštetih načinov vožnje.

– V načinu Sportse prilagodljive dolge luči vklopijo, ko hitrost vozila presega približno 40 km/h, in se izklopijo, ko je hitrost manjša od približno 30 km/h.

Izklop luči

57303

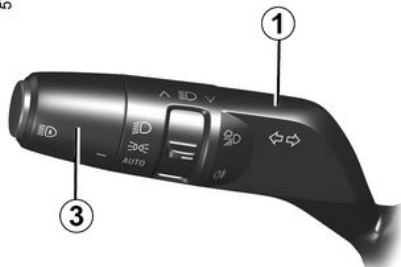

Luči se bodo samodejno ugasnile pri odpiranju voznikovih vrat, ali po zaklepanju vozila, ali eno minuto po izklopu motorja.

V tem primeru se bodo luči pri prihodnjem zagonu motorja ponovno prižgale, če bo obroček v položaju 3.

Opozorilni zvočni signal za neugasnjene luči

Če pozabite ugasniti luči po izključitvi kontakta, vas ob odpiranju voznikovih vrat na to opozori zvočni signal.

Motnje delovanja

Odvisno od vozila, če se prikaže sporočilo "Preverite osvetlitev" skupaj

s kontrolno lučko  in/ali

utripajočim opozorilom  na instrumentni plošči, to kaže na napako osvetlitve.

Obrnite se na predstavnika pooblaščenega servisne mreže.

Funkcija "Dobrodošlica in pozdrav"

(odvisno od vozila)

Ko je funkcija vklopljena, se dnevne luči in zadnje pozicijske luči samodejno vklopijo, ko vozilo zazna kartico ali ga odklenete.

Samodejno ugasnejo:

- približno 15 sekund po vklopu;
- ob zagonu motorja glede na položaj ročice za osvetlitev;
- ali
- ob zaklepanju vozila.

Vklop/izklop funkcije

Za vklop ali izklop zunanje dobrodošlice glejte navodila za multimedijško opremo.

Funkcija "zunanje spremljevalne osvetlitve"

57303



Ta funkcija vam omogoča, da za kratek čas vklopite pozicijske in zasenčene luči (npr. za osvetlitev pri odpiranju dvoriščnih ali garažnih vrat).

Pri zaustavljenem motorju po odpiranju voznikovih vrat, ko je obroček 3 v položaju "AUTO", povlecite ročico 1 proti sebi: bočne luči in zasenčene luči se vklopijo za približno 30 sekund in spremljajo jih

ZUNANJA OSVETLITEV IN SIGNALIZACIJA

opozorilne lučke  in  na instrumentni plošči.

Čas vklopa luči lahko podaljšate tako, da še enkrat povlečete ročico. To lahko ponovite samo štirikrat, tako da osvetlitev skupaj traja največ približno dve minuti.

Prikaže se sporočilo "Vklopljena osvetlitev med ___" s časom osvetlitve na instrumentni plošči, da potrdi dejanje. Nato lahko zaklenete vaše vozilo.

Izklop funkcije "zunanje spremljevalne osvetlitve"

Za ugašanje luči pred samodejnim ugašanjem zasukajte obroček **3** v kateri koli položaj in ga nato vrnite v položaj "AUTO ».

Opomba: če je funkcija "Dobrodošlica in pozdrav" aktivirana, morate po izklopu motorja, preden povlečete ročico, izvesti postopek za izključitev funkcije "Zunanja spremljevalna osvetlitev" (v nasprotnem primeru luči s strani funkcije dobrodošlice in pozdrava ostanejo prižgane).

57303

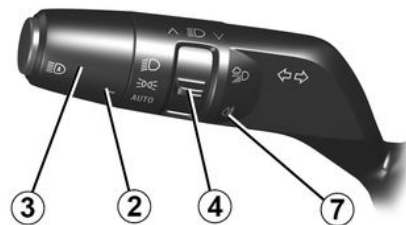

Zadnja meglenka

 Če želite aktivirati to funkcijo, zasukajte obroček **3** tako, da bo simbol AUTO nasproti oznake **2**, nato pa zasukajte vrtljivo stikalo tako, da bo oznaka **4** nasproti simbola **7**.

Na to vas opozori opozorilna lučka

 na instrumentni plošči.

Delovanje teh luči je odvisno od vključene zunanje osvetlitve na vozilu. Kadar so pri-žgane, sveti tudi kontrolna lučka na instrumentni plošči.

Ugasnite zadnjo meglenko, ko ni več potrebna, ker je lahko neprijetna za ostale udeležence v prometu.

Izklop luči

Če želite izklopiti funkcijo, znova zasukajte stikalo tako, da bo oznaka **4** nasproti simbola **7**.

Na to vas opozori opozorilna lučka

 izgine z instrumentne plošče.

Po izključitvi zunanje osvetlitve ugasnejo tudi zadnje meglenke.

 V megli, snegu ali pri prevozu tovora, ki sega preko strehe, se luči ne prižgejo samodejno, zato jih morate prižgati sami. Meglenke nadzoruje voznik: opozorilne lučke na instrumentni plošči vas opozorijo o vklopu (prižgana opozorilna lučka) ali izklopu (ugasnjena opozorilna lučka).

2

NASTAVITEV ŽAROMETOV

56070

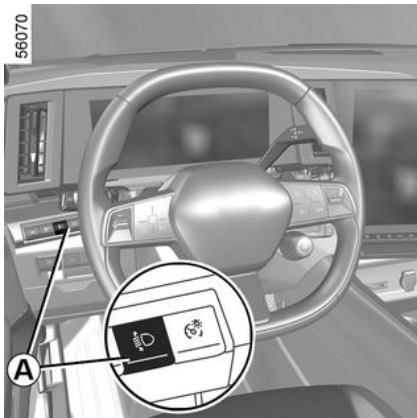

Glede na vozilo lahko s stikalom **A** nastavite višino snopa žarometov glede na obremenitev.

Pri vklopljenih zasenčenih lučeh pritisnite ali dvignite stikalo **A** tolikokrat, kot je potrebno, da izberete zeleni položaj na instrumentni plošči.

Opomba: če so luči vključene se na instrumentni plošči ob vsakem zagonu motorja za približno 15 sekund prikaže izbran položaj.

	Primeri položajev za nastavitve stikala A glede na obremenitev
Samo voznik ali skupaj s sovoznikom	0
Vsi sedeži zasedeni	1
Voznik s sopotniki in prtljago (oz. tovorom), ki dosega največjo skupno dovoljeno težo	3
Voznik brez sopotnikov in prtljage (oz. tovara), ki dosega največjo skupno dovoljeno težo	4

V spodnji razpredelnici je nekaj primerov. Stikalo **A** vedno prilagodite glede na obremenitev vozila tako, da vidite cesto in ne zaslepite drugih voznikov.



Ko z vozilom z volanom na levi strani, vozite po levem voznem pasu (ali obratno), morate ustrezno prilagoditi žaromete.

Začasna prilagoditev

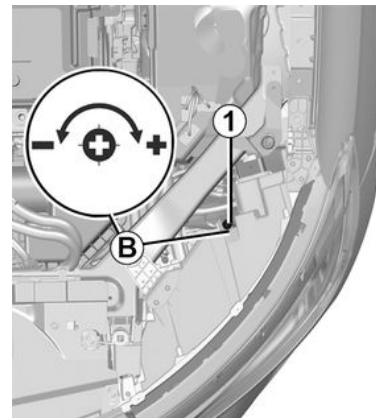

57972

To je mogoče prilagoditi z zaslonom multimedijskega sistema → 112.

Glede na vozilo odprite pokrov motorja in poiščite oznako **B** v bližini enega od žarometov.

Z izvijačem ali podobnim pripomočkom zasukajte vijak **1** za tri četrtine obrata

NASTAVITEV ŽAROMETOV

proti simbolu - da znižate svetlobni pramen.

Če želite žaromete vrniti v prvotni položaj po končani vožnji, zavrtite vijak **1** za tri četrtine obrata proti simbolu + da zvišate svetlobni pramen.

BRISANJE IN PRANJE VETROBRANSKEGA STEKLA

Vozilo z brisalci stekla z intervalnim delovanjem

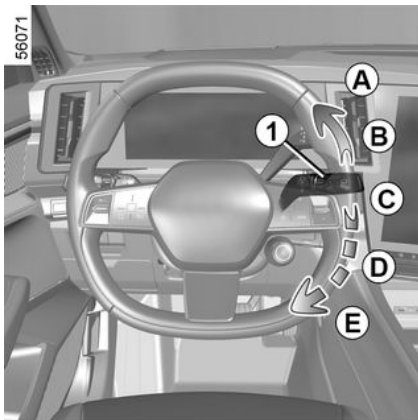

A. enkratno brisanje

Če ročico na kratko potisnete, boste sprožili enkratni zamah brisalcev.

B. zaustavitev

C. intervalno brisanje

Brisalec se po vsakem hodu za nekaj sekund ustavi. Z enkratnim pritiskom vrtljivega gumba **2** lahko spremenite časovni interval med pomiki brisalcev.

D. počasno neprekinjeno brisanje

E. hitro neprekinjeno brisanje



Posebnost

Med vožnjo se brisanje upočasni pri vsakem postanku.

S hitrega neprekinjenega brisanja preidete na počasno neprekinjeno brisanje.

Ko vozilo spelje, se način brisanja ponovno vrne na začetno izbrano hitrost.

Vsak ročni premik ročice **1** preglasi in prekliče samodejno delovanje.

Vozilo z brisalci vetrobranskega stekla s tipalom dežja

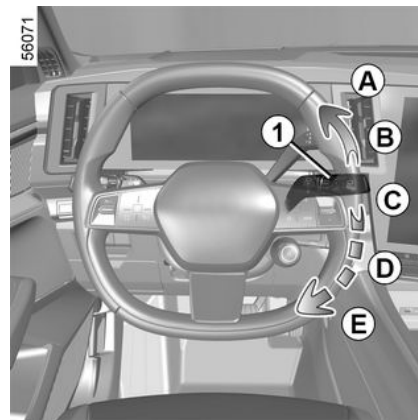

Tipalo za dež je nameščeno na vetrobranskem steklu pred notranjim vzvratnim ogledalom.

A. enkratno brisanje

Če ročico na kratko potisnete, boste sprožili enkratni zamah brisalcev.

B. zaustavitev

C. funkcija samodejnega brisanja

Če je izbran ta položaj, sistem zaznava prisotnost vode na vetrobranskem steklu in sproži brisanje s prilagojeno hitrostjo.

BRISANJE IN PRANJE VETROBRANSKEGA STEKLA



Prag sprožitve in časovni interval med potegi brisalcev lahko spremenite z enkratnim pritiskom vrtljivega gumba **2** :

- **G** : najmanjša občutljivost;
- **F** : največja občutljivost.

Večja kot je občutljivost, hitreje se odzovejo brisalci in večja je hitrost brisanja.

Pri vklopu samodejnega brisanja ali povečanju občutljivosti se sproži enkratni zamah brisalcev.

Na to vas opozori opozorilna lučka



se prikaže na instrumentni plošči, da potrjuje, da je funkcija vklopljena.

Opomba:

- tipalo za dež ima zgolj pomožno funkcijo. Ob zmanjšani vidljivosti mora voznik brisalce vklopiti ročno. V megli ali med sneženjem se brisanje ne sproži samodejno, ampak ga morate upravljati sami;
- pri temperaturah pod ničlo samodejno brisanje ne deluje ob zagonu vozila. Samodejno se aktivira, ko vozilo preseže določeno hitrost (približno 8 km/h).
- samodejnega brisanja ne vključite ob suhem vremenu;
- vetrobransko steklo popolnoma odmrznite, preden vključite samodejno brisanje;
- pri pranju vozila v avtomatski pralnici nastavite ročico **1** v položaj **B**, da izklopite samodejno brisanje.

Motnje delovanja

Če samodejno brisanje ne deluje, brisalci delujejo z intervalnim brisanjem. Pokličite predstavnika pooblaščenih servisnih mrež.

Delovanje tipala za dež je lahko prekinjeno v primeru:

- poškodovanih brisalcev vetrobranskega stekla – plast vode ali sledi, ki jih pusti metlica na območju zaznavanja tipala, lahko podaljšajo odzivni čas samodejnega brisanja ali povečajo hitrost brisanja;
- brisalcev, ki so razpočeni ali zarezani v bližini tipala, ali brisalcev,

na katerih je prah, umazanija, žuželke, slana, oziroma so prevlečeni z voski za pranje ali vodoodbojnimi sredstvi. Brisalec vetrobranskega stekla bo manj občutljiv ali pa se sploh ne bo odzival.

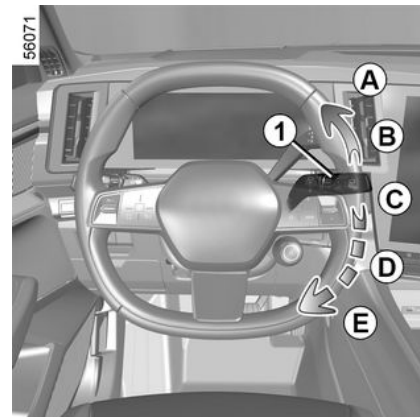

D. počasno neprekinjeno brisanje

E. hitro neprekinjeno brisanje

Posebnost

Med vožnjo se brisanje upočasni pri vsakem postanku. S hitrega neprekinjenega brisanja preidete na počasno neprekinjeno brisanje. Ko vozilo spelje, se način brisanja ponovno vrne na začetno izbrano hitrost.

Vsak ročni premik ročice **1** preglaši in preklopi samodejno delovanje.

BRISANJE IN PRANJE VETROBRANSKEGA STEKLA

Priporočila

– Če je vozilo zaledenelo, se pred prvim zagonom brisalcev prepričajte, da metlice niso primrznjene. Če brisalce vključite, ko so metlice primrznjene, lahko poškodujete tako metlico kot pogonski motorček brisalca.

– Ne vklopite brisalcev na suhem vetrobranskem steklu. To namreč povzroča obrabo ali dotrajanje metlic.

Poseben položaj prednjih brisalcev (položaj za vzdrževanje)

Ta položaj omogoča dvig metlic, tako da jih odmaknete z vetrobranskega stekla.

Položaj lahko uporabite za:

- čiščenje metlic;
- odmik metlic z vetrobranskega stekla v zimskem času;
- zamenjajte metlice → 403.

Ko je kontakt vklopljen ali motor zagnan, dvakrat dvignite ročico **1** v položaj **A** (en pomik). Metlici se ustavita odmaknjeni od pokrova motornega prostora.

Za vrnitev metlic v spuščeni položaj pri vklopljenem kontaktu pazite, da sta se brisalca pritisnila na vetrobransko steklo, nato pa povlecite ročico **1** v položaj **A** (z enim premikom).

Preden vključite kontakt, položite brisalca na vetrobransko steklo. V nasprotnem primeru se lahko ob vklopu poškoduje pokrov motorja ali brisalca.

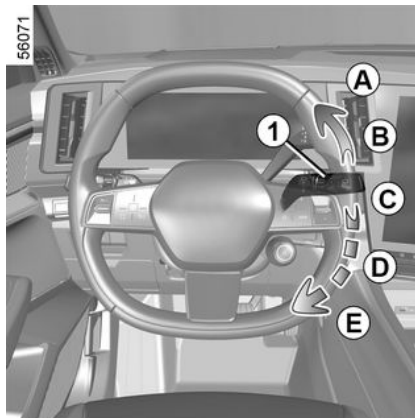

Pred kakršnim koli posegom na vetrobranskem steklu (pranje vozila, odmrzovanje ali čiščenje vetrobranskega stekla itd.) premaknite ročico **1** v položaj **B** (mirovanje).
Obstaja nevarnost telesnih poškodb in/ali okvar).



Če so na vetrobranskem steklu ovire (umazanija, sneg, led...), očistite vetrobransko steklo (tudi osrednje območje za notranjim vzvratnim ogledalom), preden vklopite brisalce (nevarnost pregretja motorčka brisalcev).
Če kaj ovira pomike metlice, se ta lahko ustavi. Odstranite oviro in ponovno vključite brisalce z ročico za upravljanje brisalcev.

Pranje vetrobranskega stekla

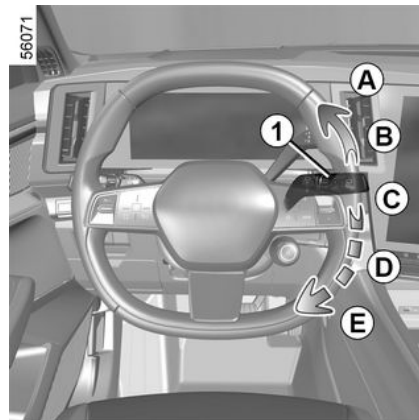

BRISANJE IN PRANJE VETROBRANSKEGA STEKLA

Pri vključenem kontaktu potegnite ročico **1** in jo spustite.

Zadržan pritisk poleg pranja stekla sproži dva zamaha brisalcev, ki jima po nekaj sekundah sledi še tretji zamah.

Opomba: pri temperaturah pod ničlo lahko tekočina za čiščenje stekel zmrzne na vetrobranskem steklu in tako zmanjša vidljivost. Pred čiščenjem ogrejte vetrobransko steklo z uporabo stikala za sušenje stekla.



Pri posegih pod pokrovom motorja se prepričajte, da je ročica brisalcev v položaju **B**

(izklop).

Obstaja nevarnost poškodb.



Učinkovitost metlice brisalca

Preverjajte stanje metlic brisalcev. Njihova življenjska doba je odvisna od vas:

- ostati mora čista: metlico in steklo redno čistite z milnico;
- ne uporabljajte jih, ko je steklo suho;
- če jih dalj časa niste uporabljali, jih odmaknite s stekla.

V vsakem primeru jih zamenjajte, ko brisanje ni več zadovoljivo, približno enkrat letno → **403**.

Previdnostni ukrep pri uporabi brisalcev

- Pozimi, ko zunaj zmrzuje in sneži, očistite zadnje steklo, preden vklopite brisalce (nevarnost pregretja motorčka brisalcev);
- pazite, da noben predmet ne ovira hoda brisalca.

BRISANJE IN PRANJE ZADNJEGA STEKLA

57302



2

Brisalec zadnjega stekla



Pri vklopljenem kontaktu obrnite obroček **3** na ročici **1**, da bo simbol nasproti oznake **2**

- **izklopljeno;**
- **intervalno brisanje,**

Brisalec se po vsakem hodu za nekaj sekund ustavi. Hitrost brisanja se spreminja glede na hitrost vozila;

- **počasno neprekinjeno brisanje**

Če želite ustaviti delovanje, znova zavrtite obroček **3**.

Opomba: pri pranju vozila v avtomatski avtopralnici zasukajte obroček **3** na ročici **1** v položaj

mirovanja, da izklopite samodejno brisanje.

Upošteвайте priporočila za uporabo.

Na koncu uporabe ne pozabite vrniti stikala za zadnji brisalec v položaju mirovanja, tako da se med naslednjo uporabo brisanje nehote ne aktivira.



Za odpiranje ali zapiranje vrat prtljažnega prostora ne uporabljajte ročice brisalca.



Pred kakršnim koli posegom na zadnjem steklu (pranje vozila, odmrzovanje, čiščenje ...) pomaknite ročico **1** v izklopljen položaj.

Obstaja nevarnost telesnih poškodb in/ali okvar).



Učinkovitost metlice brisalca

Preverjajte stanje metlic brisalcev. Njihova življenjska doba je odvisna od vas:

- ostati mora čista: metlico in steklo redno čistite z milnico;
- ne uporabljajte jih, ko je steklo suho;
- če jih dalj časa niste uporabljali, jih odmaknite s stekla.

V vsakem primeru jih zamenjajte, ko brisanje ni več zadovoljivo, približno enkrat letno → **403**.

Previdnostni ukrep pri uporabi brisalcev

- Pozimi, ko zunaj zmrzuje in sneži, očistite zadnje steklo, preden vklopite brisalce (nevarnost pregretja motorčka brisalcev);
- pazite, da noben predmet ne ovira hoda brisalca.

Vklop/izklop brisalca zadnjega stekla

Pri preklopu v vzvratno prestavo se vključi intervalno brisanje zadnjega stekla (če so vključeni prednji brisalci).

BRISANJE IN PRANJE ZADNJEGA STEKLA

Če je vaše vozilo opremljeno z menijem za osebne nastavitve vozila, lahko to funkcijo vklopite ali izklopite → 112.

Pri vozilih, ki niso opremljena z menijem za osebne nastavitve, vam funkcijo lahko izključi predstavnik pooblaščenih servisne mreže vozila.

Če so na zadnjem steklu ovire (umazanija, sneg ...), jih poskuša brisalec odstraniti. Če ovira preprečuje premikanje metlice, se ta lahko ustavi. Odstranite oviro, počakajte približno 30 sekund in ponovno vključite brisalec z ročico.

Priporočila

- Če je vozilo zaledenelo, se pred prvim zagonom brisalcev prepričajte, da metlice niso primrznjene. Če vključite brisalce, ko je steklo zaledenelo, obstaja nevarnost poškodbe metlice in motorčka brisalca.
- Ne vklaplajte brisalcev na suhem steklu. To namreč povzroča predčasno obrabo ali poškodbo metlic.

57302



Brisanje in pranje ZADNJEGA stekla



Pri vključenem kontaktu dlje časa potiskajte ročico **1** in jo potem spustite.

Daljši pritisk ročice sproži (poleg pranja stekla) dva zamaha zadnjih brisalcev, ki jima po nekaj sekundah sledi še tretji zamah (funkcija brisanja kapljic).

Ko ročico spustite, se vrne v položaj brisanja zadnjega stekla.

REZERVOAR GORIVA

2

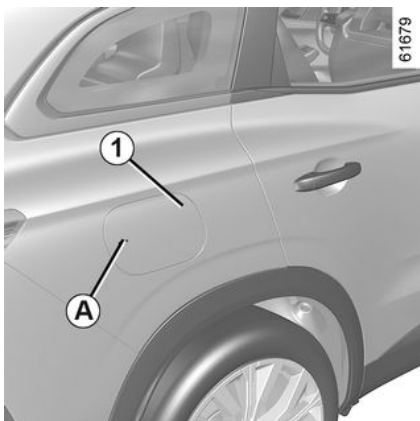

Uporabna prostornina posode za gorivo: približno 55 litrov.

Pri odklenjenem vozilu za odpiranje vratc **1** pritisnite območje **A**, nato ga spustite. Vratca **1** se nekoliko odprejo.

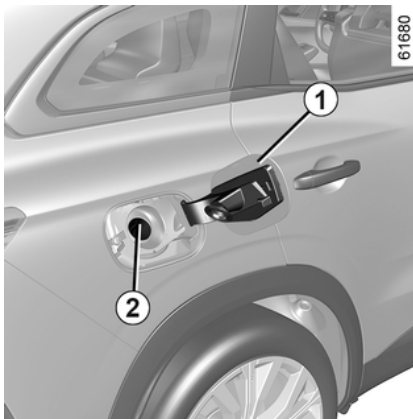

Ventil **2** je vgrajen v nalivno cev. Podrobnosti polnjenja posode za gorivo so opisane v razdelku "Nalivanje goriva".

Pri zapiranju jih z roko potisnite do konca.



Nikoli ne pritisnite ventila **2** s prsti. Ne perite območja za nalivanje z visokotlačno čistilno napravo.

Kakovost goriva

Uporabljajte kakovostno gorivo, ki ustreza normam in predpisom v vaši državi in je obvezno v skladu z navodili, ki so navedena na nalepki na vratih **1** ➔ **417**.



Po polnjenju preverite, ali je čep dobro zaprt.



Ne uporabljajte goriva na osnovi etanola, če vaše vozilo temu ni prilagojeno.

Gorivu **ne** dodajajte reagenta, sicer lahko pride do poškodbe motorja ➔ **18**. Če želite gorivu dodati aditiv (dodatek za gorivo), uporabite izdelek, ki ga je odobril naš tehnični oddelek. Obrnite se na predstavnika pooblaščenih servisnih mrež.

REZERVOAR GORIVA

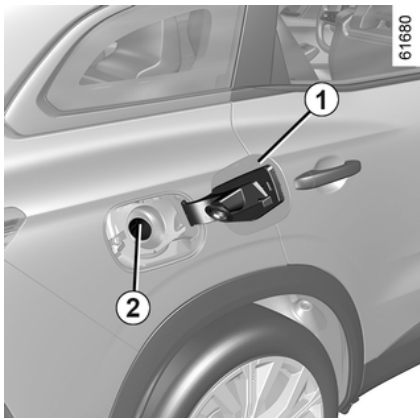

Obvezno uporabljajte neosvinčeni bencin. Oktanska vrednost (RON) mora biti v skladu z informacijami na nalepki na vratcih **1** → 417.

Nalivanje goriva

Pri izklopljenem kontaktu vstavite nalivno pištolo tako, da odprete vratca **2** in jo potisnete **do konca** v nalivno grlo, preden pritisnete sprožilec za polnjenje posode (da preprečite nevarnost brizganja).

Zadržite pištolo v tem položaju, dokler nalivanje ni končano.

Potem ko se nalivanje prvič samodejno prekine, ga lahko sprožite še največ dvakrat, saj mora v posodi ostati nekaj prostora za hlape goriva.

Pri nalivanju goriva pazite, da v posodo za gorivo ne pride voda. Vratca **1** in njihova okolica morajo ostati čista.

i Če so po zaklepanju vozila vratca **1** še vedno odprta, jih lahko zaprete, vendar se ne bodo zaklenila. Če želite zakleniti vratca **1**, odklenite vozilo in ga ponovno zaklenite

Poseben primer

Če je vozilo mirovalo približno tri mesece, **dolijte gorivo, da preprečite poškodbe črpalke za gorivo.**

Zato pri izključenem kontaktu dolijte vsaj **5 litrov** in nato zaženite motor, da bo črpalka delovala in obnovila gorivo v tokokrogu.

Če ni mogoče doliti vsaj 5 litrov goriva zaradi nivoja goriva v posodi, vozite vozilo tako dolgo, da bo v posodi dovolj prostora.



Če želite doliti gorivo, mora biti motor zaustavljen (in ne samo v stanju pripravljenosti v primeru vozil, opremljenih s funkcijo Stop and Start): kontakt morate izključiti → 140.

Uporaba osvinčenega bencina lahko uniči dele sistema proti onesnaževanju, lahko pa ima za posledico tudi odvzem garancije.

Da bi se izognili nalivanju osvinčenega bencina, je nalivno grlo posode za gorivo zoženo in opremljeno s posebnim varnostnim sistemom, ki omogoča **le uporabo pištole za nalivanje neosvinčenega bencina** (na črpalki).



Vrste goriva v skladu z evropskimi standardi, s katerimi so združljivi motorji vozil, prodajani v Evropi: glejte razpredelnico → 417.

REZERVOAR GORIVA

2



Trdovraten vonj po gorivu

V primeru trdovratnega vonja po gorivu:

- ustavite vozilo v skladu s prometnimi razmerami in izključite kontakt;
- vklopite varnostne utripalke, vsi potniki pa naj izstopijo iz vozila in se oddaljijo od prometnega območja;
- pokličite predstavnika servisne mreže za vaše vozilo.



Vsakršna dela ali spremembe na sistemu za dovajanje goriva (računalniki, kabli,

krogotok goriva, vbrizgalne šobe, zaščitni pokrovi...) so strogo prepovedana zaradi tveganja, ki ga predstavljajo z vidika vaše varnosti (in jih sme izvajati le usposobljeno osebje pooblaščen servisne mreže).

UTEKANJE VOZILA

Prvih **1.000** kilometrov v najvišji prestavi ne vozite hitreje od 130 km/h ali od 3.000 do 3.500 vrt/min.

Šele ko boste prevozili okrog **3.000 kilometrov**, lahko vaše vozilo obremenite do največjih zmogljivosti.

Opomba: pri novem vozilu v fazi utekanja: nivo hladilne tekočine lahko preseže oznako MAXI " na posodi, in nato pade med oznaki " MINI " in " MAXI ». To ne predstavlja tveganja.

Pogostnost servisnih pregledov: glejte knjižico za vzdrževanje vozila.

ZAGON, ZAUSTAVITEV MOTORJA

Zagon motorja



61670

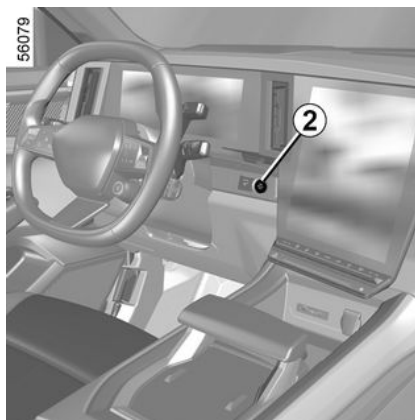

Pred kakršnim koli posegom v motornem prostoru obvezno izklopite kontakt (vžig).

Posebnosti

- Če kateri od pogojev za zagon ni uporabljen, se prikaže sporočilo "Pritisnite zavoro + START " ali "Nastavite menjalnik na P na instrumentni plošči;
- v nekaterih primerih je treba ob pritiskanju gumba za zagon **2** premikati tudi volan, da se lažje odklene volanski drog; na to vas

opozori sporočilo Obrnite volan + START".



Odvisno od vozila imate morda digitalni ključ, ki ponuja vse funkcije kartice.

Če pa ste kartico pustili v vozilu in so bila vrata zaklenjena z digitalnim ključem, bodo vse funkcije kartice onemogočene. Za dodatne informacije glejte razdelek "Digitalni ključ" → **36**.

Opomba:

- enota motorja se samodejno izklopi po približno 15 minutah, če vozilo miruje in voznikov varnostni pas ni pripet. Po potrebi lahko motor ponovno zaženete z enkratnim pritiskom gumba **2**.

ZAGON, ZAUSTAVITEV MOTORJA



Med posodobitvijo sistema prek multimedijskega sistema vozila ne bo mogoče zagnati.

Počakajte, da se posodobitev zaključi, preden zaženete vozilo. Za dodatne informacije o posodobitvah sistema, glejte navodila za multimedijski sistem.

Zagon pri odprtih prtlačnih vratih v prostoročnem načinu upravljanja

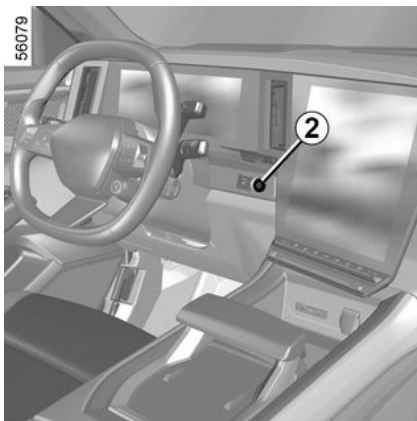

V tem primeru kartica ne sme biti v prtlačnem prostoru, za preprečitev možnosti, da bi jo izgubili.

Funkcije pri delnem kontaktu

(vključitev kontakta)

Ob vstopu v vozilo lahko takoj uporabljate nekatere funkcije (avtoradio, navigacijski sistem, brisalci ...).

Če želite uporabiti druge funkcije in je kartica v potniškem prostoru, pritisnite gumb **2**, ne da bi pritisnili pedala.

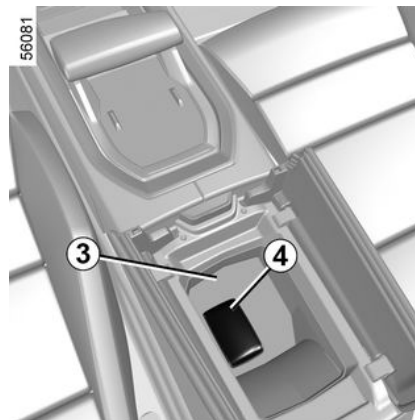

Na instrumentni plošči se prikaže sporočilo "Postavite kartico v območje + START".

Pritisnite zavorni pedal, nato pa vstavite kartico **4** (stran gumba) v območje za vstavljanje **3**. Za zagon vozila pritisnite gumb **2**. Sporočilo igrice ugasne.

Motnje delovanja

V nekaterih primerih kartica "prostoročno" morda ne bo delovala:

- pri iztrošeni bateriji kartice itd.;
- v bližini naprave, ki deluje na isti frekvenci kot kartica (zaslon, prenosni telefon, video igrice, polnilec telefona itd.);
- če je vozilo v območju močnega elektromagnetnega sevanja;

Pogoji za zaustavitev motorja

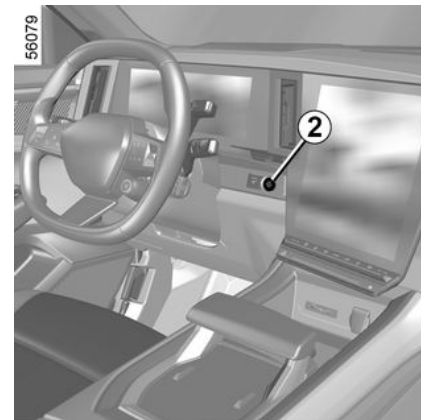

3

ZAGON, ZAUSTAVITEV MOTORJA

Vozilo mora mirovati in prestavna ročica mora biti v položaju P pri vozilih, opremljenih s samodejnim menjalnikom. Sistem READY je prikazano na instrumentni plošči.

Ko je kartica v vozilu, pritisnite gumb **2**: motor se ustavi. Sistem READY izgine z instrumentne plošče.

Volanski drog se zaklene ob odpiranju vrat ali ob zaklepanju vozila.

Če kartice ni več v potniškem prostoru, ko želite zaustaviti motor, se na instrumentni plošči prikaže sporočilo "Ni kartice: pritisnite in pridržite START ": pritisnite gumb **2** in ga pridržite več kot dve sekundi. Če kartice ni več v potniškem prostoru, se prepričajte, da je dosegljiva preden pritisnete gumb. Brez kartice vozila ne bo mogoče ponovno zagnati.

Ko se motor ustavi, vključena dodatna oprema (autoradio itd.) deluje še približno 10 minut.

Ob odprtju voznikovih vrat dodatna oprema preneha delovati.

Poseben primer vozil E-Tech full hybrid

Ko vozilu miruje in je v načinu električnega delovanja, se na instrumentni plošči prikaže sporočilo "VKLOPLJEN MOTOR, IZKLOPITE

KONTAKT", ki ga spremlja zvočni signal, če:

- voznikov varnostni pas ni pripet;
- pokrov motornega prostora je odprt;
- so odprta vrata na voznikovi strani.



Nikoli ne odvzemite kontakta, dokler vozila povsem ne zaustavite. Ko se motor ustavi, servo zavore, servo volan in pasivne varnostne naprave, kot so airbags in zategovalniki, ne delujejo več.



Preden zapustite vozilo, še posebej, ko imate pri sebi kartico, se prepričajte, da je motor dejansko izklopljen.



Voznikova odgovornost med parkiranjem ali ob zaustavitvi vozila

Nikoli ne zapuščajte vozila, niti za kratek čas, če v njem ostane otrok, odrasla oseba ali žival, ki potrebuje pomoč drugih.

Slednji bi namreč lahko nehote zagnali motor, vključili razno opremo, kot je pomik stekel, ali zaklenili vrata ..., s čimer bi lahko ogrozili sebe in druge.

Nikoli ne pozabite, da lahko v vročem, oziroma sončnem vremenu temperatura v notranjosti vozila zelo hitro naraste.

SMRTNA NEVARNOST ALI NEVARNOST HUDIH POŠKODB.

POSEBNOSTI VOZIL Z BENCINSKIMI MOTORJI

Posebni pogoji delovanja vašega vozila, kot so:

- daljša vožnja z minimalno količino goriva;
- uporaba osvinčenega bencina;
- uporaba dodatkov za maziva ali gorivo ni odobrena.

ali motnje pri delovanju, kot so:

- okvara na vžigalnem sistemu, težave pri dovajanju goriva ali odklopljena vžigalna svečka, ki povzročajo prekinjanje vžigov in cukanje med vožnjo;
- pomanjkanje moči.

lahko povzročijo pregrevanje katalizatorja in zmanjšanje njegove učinkovitosti, **kar lahko privede do uničenja katalizatorja in termičnih poškodb na vozilu.**

Če ugotovite katero od zgoraj navedenih nepravilnosti, naj jih čimprej odpravijo v pooblaščenem servisu za vaše vozilo.

Če boste svoje vozilo vzdrževali v pooblaščenem servisu redno in v terminih, ki so predpisani v dokumentu za vzdrževanje vozila, se boste zagotovo izognili motnjam pri delovanju.

Težave z zagonom

Da preprečite poškodbe katalizatorja ali zaganjalnika in preprečite prezgodnjo obrabo akumulatorja, **ne vztrajajte z zagonom motorja (z zaganjalnikom, potiskanjem ali vleko vozila), ne da bi prej ugotovili in odpravili vzrok težave.**

Če vzroka ne morete ugotoviti, se posvetujte s predstavnikom servisne mreže za vaše vozilo in do takrat motorja ne zaganjajte.



Ne ustavljajte vozila s prižganim motorjem na mestih, kjer bi lahko hitro vnetljive snovi, npr. suha trava ali listje, prišle v stik z vročim izpušnim sistemom.

Filter sajastih delcev

Filter sajastih delcev se uporablja pri obdelavi izpušnih plinov bencinskih motorjev.

Sistem vam odvisno od vozila  zasveti na instrumentni plošči, kar označuje, da je filter nasičen in ga je treba očistiti. Ko se prikaže opozorilna

lučka  in ko to dovoljujejo

prometne razmere in omejitve hitrosti, vozite s hitrostjo med 50 km/h in 110 km/h, dokler se opozorilna lučka ne izklopi.

Po času med približno 5 in 20 minutami bi se opozorilna lučka morala izklopiti.

Opomba: opozorilna lučka se lahko izklopi po 20 minutah, če pogoji za vožnjo, potrebni za čiščenje filtra, niso v celoti izpolnjeni.

Če ustavite vozilo, preden ugasne kontrolna lučka, boste morda morali ponoviti postopek.

Če je filter preveč nasičen, se na instrumentni plošči prikaže opozorilna

lučka  in odvisno od vozila

opozorilna lučka  zasveti na instrumentni plošči, kar spremlja sporočilo "Preverite vbrizgavanje". V tem primeru se posvetujte s predstavnikom pooblaščen servisne mreže.

Če opozorilna lučka **STOP** in odvisno od vozila opozorilna lučka

 zasveti, kar spremlja sporočilo "Tveganje za okvaro motorja", zaustavite vozilo, ugasnite motor in se

POSEBNOSTI VOZIL Z BENCINSKIMI MOTORJI

obrnite na pooblaščenno servisno mrežo.



Na to vas opozori opozorilna lučka

STOP

zaradi vaše varnosti zahteva, da ustavite vozilo takoj, ko to omogočajo prometne razmere. Ugasnite motor in ga ne zaganjajte ponovno. Pokličite predstavnika pooblaščenno servisne mreže.

3

AVTOMATSKI MENJALNIK

Elektronska izbirna ročica 1

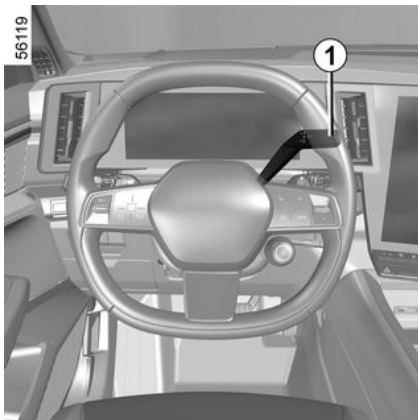

R : vzratna vožnja

N : prosti tek

D : Samodejni način

P : parkiranje, gumb 2

Vključeno prestava je prikazana na instrumentni plošči.

Impulzni izbirnik

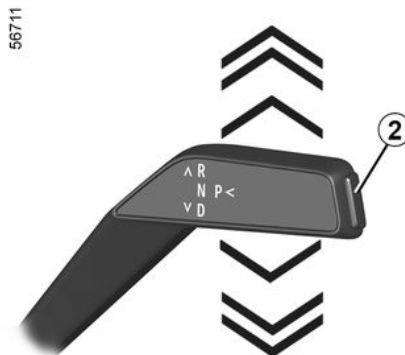

Izbirno ročico **1** pomaknite za eno ali dve stopnji navzgor ali navzdol v želeni položaj (R, N ali D), nato spustite ročico, da se vrne v stabilen položaj.

Na instrumentni plošči zasveti vklopljen položaj.

Če je zaradi določenih pogojev prestavljanje iz enega položaja v drugega onemogočeno, začne trenutni položaj utripati na instrumentni plošči.

56710



Vklop položaja P

56487



3

AVTOMATSKI MENJALNIK

Ko je vozilo zaustavljeno, pri delujočem motorju ali vključenem kontaktu pritisnite gumb **2**, da prestavite v položaj P.

Izklop položaja P

Pri zaustavljenem vozilu in delujočem motorju pritisnite zavorni pedal in premaknite izbirno ročico **1** navzgor ali navzdol glede na zeleni položaj.

Če zavorni pedal ni pritisnjen, se prikaže sporočilo "Pritisnite zavorni

pedal" in opozorilna lučka  se prikaže na instrumentni plošči.

Preklop v prazni tek

Če želite pri zaustavljenem vozilu in delujočem motorju vklopiti položaj N, morate pritisniti zavorni pedal, preden premaknete izbirno ročico **1** navzgor ali navzdol.



Preden zapustite vozilo, preverite, ali opozorilna lučka P na instrumentni plošči sveti.

Nevarnost premikanja vozila.

Vožnja s samodejnim pretikanjem

Pri zaustavljenem vozilu, delujočem motorju in pritisnjenem zavornem pedalu pomaknite izbirno ročico **1** za dve stopnji navzdol, da vklopite položaj D.

Avtomatika bo samodejno vključevala posamezne prestave v najugodnejših trenutkih, pri ustreznem številu vrtljajev motorja ter glede na vrsto cestišča, obtežitev vozila in izbrani način vožnje.

Opomba: pri delujočem motorju in premikanju vozila s hitrostjo med približno 0 in 8 km/h ter vklopljenem položaju N ali R, morate pritisniti zavorni pedal, da lahko preklopite v položaj D.

Varčna vožnja

Med vožnjo naj bo ročica vedno v položaju D; ko je pedal plina narahlo pritisnjen, bo menjalnik ob nižji hitrosti motorja samodejno zamenjal prestavo.

Pospeševanje in prehitavanje

Do konca pohodite pedal za plin (preko trde točke pedala).

Za namene prehitavanja lahko v nižjo prestavno razmerje prestavite tudi s pritiskom leve ročice na volanu.

Izbira vzvratne prestave

Pri zaustavljenem vozilu in delujočem motorju pomaknite izbirno ročico **1** za dve stopnji navzgor, da vklopite položaj R.

Če zavorni pedal ni pritisnjen, se oglasi zvočni signal, indikator položaja R utripa približno pet sekund na mreži, prikazani na instrumentni plošči, in za približno pet sekund se prikaže sporočilo "Pritisnite zavorni pedal".

Opomba: pri delujočem motorju in premikanju vozila s hitrostjo med približno 0 in 8 km/h ter vklopljenem položaju N ali D, morate pritisniti zavorni pedal, da lahko preklopite v položaj R.

Posebni primeri

V nekaterih primerih vožnje (npr. zaščita motorja, vključitev elektronskega sistema za nadzor stabilnosti vozila: ESC, itd.) lahko sistem samodejno preklupi v ustrezno prestavo.

Prav tako lahko avtomatski sistem zavrne prestavljanje v določeno prestavo in tako prepreči napačne premike. V tem primeru nekaj sekund utripa opozorilni prikaz na instrumentni plošči.

AVTOMATSKI MENJALNIK

Izjemni primeri

- Če je zaradi vrste ceste ali vremenskih razmer (strm klanec navzgor, nenadne strmine navzdol, globok sneg, pesek ali blato) težko ostati v samodejnem načinu delovanja. Pri vozilih, opremljenih s prestavnimi ročicami, je priporočljivo preklopiti na ročni način z ročicami. To bo preprečilo, da bi avtomatski menjalnik večkrat menjal prestave pri vožnji navzgor, in omogočilo zaviranje z motorjem pri dolgi vožnji navzdol.
- **Da motor pri zelo hladnem vremenu** ne bi ugasnil, počakajte, da se nekoliko segreje, in šele nato premaknite izbirno ročico iz položaja P ali N in prestavite ročico v položaj D ali R.

Parkiranje vozila

Položaj P se vklopi samodejno, samodejna parkirna zavora (če je nameščena) pa se vklopi, ko:

- je motor zaustavljen;
 - voznikov varnostni pas je odpet, vozilo pa stoji;
- in
- so voznikova vrata odprta, vozilo pa zaustavljeno.
- P je prikazano na instrumentni plošči.

Položaj P se **samodejno vklopi**, ko se motor ustavi, včasih pa je treba v nekaterih avtopralnicah vklopiti položaj N, na primer:

- Pri delujočem motorju pritisnite gumb P, pomaknite izbirno ročico **1** za eno stopnjo navzgor ali navzdol, nato pa ugasnite motor.
 - Pri ugasnjem motorju in vklopljenem kontaktu pomaknite izbirno ročico **1** za eno stopnjo navzgor ali navzdol.
- Pri naslednjem zagonu motorja se položaj P vklopi samodejno glede na zgoraj navedene primere.



Položaj P položaj lahko aktivirate samo, ko vozilo miruje.



Če želite na vzponu stati na mestu, ne pritiskajte na plin.

Nevarnost pregretja samodejnega menjalnika.



Iz varnostnih razlogov nikoli ne odvezmite kontakta pred popolno zaustavitvijo vozila.

Časovna obdobja za vzdrževanje

Glejte dokument za vzdrževanje vozila ali se posvetujte s predstavnikom pooblaščenih servisnih mrež vozila in tako preverite, ali je predvideno vzdrževanje avtomatskega menjalnika. Če ni predpisano vzdrževanje, olja ni potrebno dolivati.

Motnje delovanja

- če se med vožnjo na instrumentni plošči prikaže sporočilo "Preverite menjalnik", je to znak za okvaro. Čim prej se posvetujte s predstavnikom pooblaščenih servisnih mrež za vaše vozilo;
- če se med vožnjo na instrumentni plošči prikaže sporočilo "Pregrevanje menjalnika" ali "Ohladite menjalnik: začasno se ustavite", se čim prej ustavite, da se lahko menjalnik ohladi, in počakajte, da sporočilo izgine;
- če se med vožnjo na instrumentni plošči prikaže sporočilo "Tveganje za okvaro menjalnika", je zmožljivost

AVTOMATSKI MENJALNIK

motorja namerno zmanjšana, da se zaščiti menjalnik.

Čim prej se posvetujte s predstavnikom pooblaščenega servisne mreže za vaše vozilo;

– **v primeru okvare vozila s samodejnim menjalnikom → 405.**

nato pa se posvetujte s pooblaščenim prodajalcem.



Če med manevriranjem udarite v podvozje vozila (na primer trk ob steber, višji robnik pločnika ali drugo infrastrukturo na cesti), se vozilo lahko poškoduje (npr. deformacija ene od prem).

Če se želite izogniti nesreči, naj vozilo pregleda pooblaščen predstavnik znamke vašega vozila.

V primeru okvare motorja ali električne napake (napaka akumulatorja), ki vpliva na delovanje avtomatskega menjalnika, poskrbite, da je vozilo ustrezno imobilizirano.

Če se na instrumentni plošči prikaže sporočilo "Napaka P samodejnega menjalnika", morda ne bo mogoče zategniti parkirne zavore. Zaščitite vozilo z elektronsko parkirno zavoro,

SISTEM VOZILA E-TECH FULL HYBRID

Regenerativni zavorni sistem

Ročici za regenerativno zaviranje 1 in 2

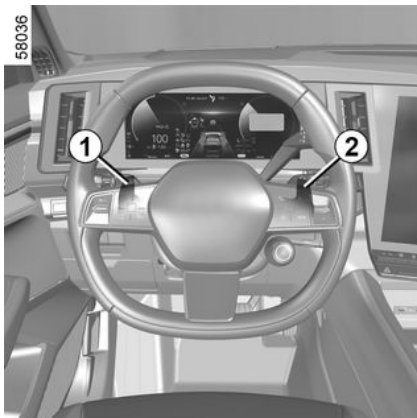

S stikaloma **1** in **2** lahko spremenite raven regenerativnega zaviranja, ko je prestavna ročica v položaju D.

1: poveča raven regenerativnega zaviranja (-).

2: zmanjša raven regenerativnega zaviranja (+).

Ročici lahko uporabljate samo, ko je prestavna ročica v položaju D.

Ročic ni mogoče uporabljati, če se aktiviran regulator hitrosti ➔ **237** ali prilagodljivi regulator hitrosti ➔ **0**.

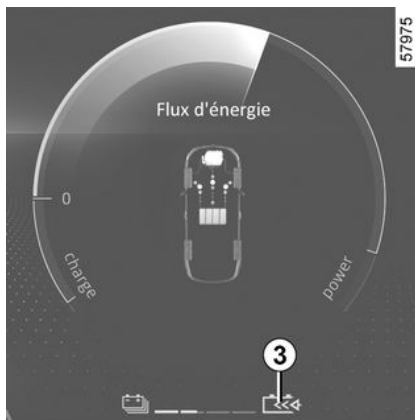

Če spustite pedal plina, vozilo za upočasnjevanje vozila uporablja regenerativno zaviranje.

Del te energije se pretvori v električno energijo za polnjenje pogonske baterije.



Zaviranje z motorjem nikakor ne more nadomestiti pritiska na zavorni pedal.

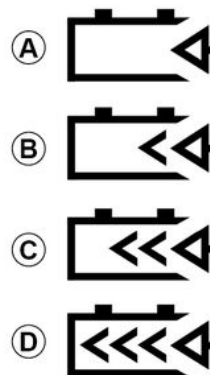

Stopnje regenerativnega zaviranja

Opozorilna lučka **3** vas obvesti o stopnji regenerativnega zaviranja:

- **A**: stopnja "način prostega teka" za nežno, varčno vožnjo; Zahteva vožnjo s predvidevanjem;
- **B**: nizka stopnja regenerativnega zaviranja;
- **C**: povprečna stopnja regenerativnega zaviranja;
- **D**: najvišja stopnja regenerativnega zaviranja.

Če pogonska baterija ne more več absorbirati energije (npr. popolnoma napolnjena ali hladna baterija), običajni zavorni sistem nadomesti regenerativni zavorni sistem in ohrani svoje funkcije.

SISTEM VOZILA E-TECH FULL HYBRID

Vendar se lahko zdi, da je stopalka bolj pritisnjena in čvrstejša. To je normalno.

Za omejitev tega učinka uporabite ravni regenerativnega zaviranja **A** in **B**.

3

SAMODEJNA PARKIRNA ZAVORA

Pomoč pri delovanju

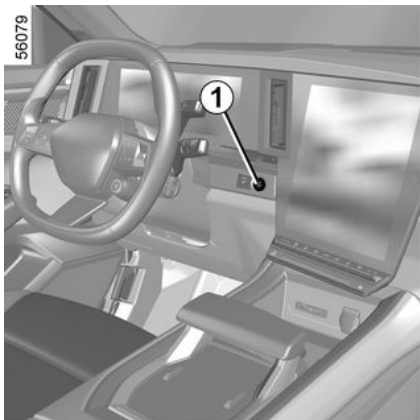

Zategovanje samodejne parkirne zavore

Pri zaustavljenem vozilu je samodejno parkirno zavoro mogoče uporabiti za imobilizacijo vozila:

– s pritiskom gumba za zagon/zaustavitev motorja **1** ;

ali

– ko se odpne voznikov varnostni pas;



Elektronsko parkirno zavoro lahko uporabite za imobilizacijo vozila. Preden zapustite vozilo,

preverite, ali je samodejna parkirna zavora dejansko zategnjena. Ko se aktivira parkirna zavora, se to potrdi s kontrolno lučko **2** na stikalu **3** in

prikazom kontrolne lučke  na instrumentni plošči, dokler se vrata ne zaklenejo. Glede na vozilo je na zgornjem delu vetrobranskega stekla nameščena nalepka, ki vas opominja na to.

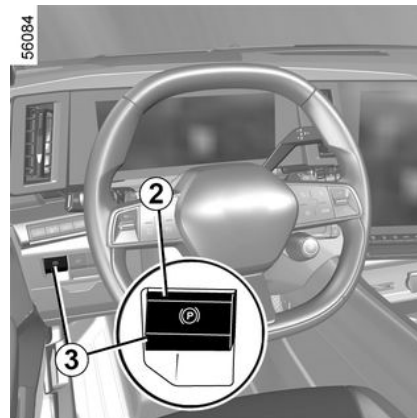

ali

– ko se odprejo voznikova vrata;

ali

– položaj **P** je izbran.

V ostalih primerih, na primer **ko motor ugasne**, se zavora ne zategne samodejno. Treba je uporabiti ročni način. V nekaterih različicah modelov za določene države funkcija samodejne zategnitve zavore ni aktivirana. Glejte informacije v razdelku "Ročni način delovanja".

Uporabo samodejne parkirne zavore

potrjujeta videz kontrolne lučke  na instrumentni plošči in svetleča kontrolna lučka **2** na stikalu **3**.

SAMODEJNA PARKIRNA ZAVORA

Po zaustavitvi motorja kontrolna lučka **2** ugasne v nekaj minutah po zategnitvi samodejne parkirne zavore,

kontrolna lučka  pa izgine, ko je vozilo zaklenjeno.

3

Opomba: v nekaterih primerih (napaka samodejne parkirne zavore, ročna sprostitvev parkirne zavore itd.) se oglasi zvočni signal in na instrumentni plošči se prikaže sporočilo "Zategnite parkirno zavoro", da vas opozori na sprostitvev samodejne parkirne zavore:

- pri delujočem motorju: ob odprtju voznikovih vrat;
- pri ugasnjem motorju (npr. kadar se motor samodejno izklopi): ob odpiranju enih od sprednjih vrat.

V tem primeru dvignite in nato spustite stikalo **3**, da aktivirate samodejno parkirno zavoro.

Sprostitev samodejne zategnitve parkirne zavore

Parkirna zavora se sprosti:

- ko vozilo začne pospeševati;
- ali
- pri prestavljanju iz položaja P.

Ročni način delovanja

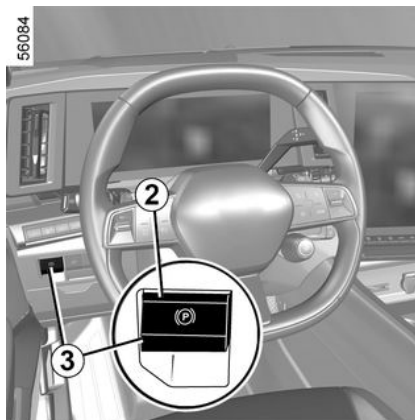

Samodejno parkirno zavoro lahko aktivirate ročno.

Ročna zategnitev samodejne parkirne zavore

Povlecite stikalo **3**. Kontrolna lučka **2**

in kontrolna lučka  zasvetita na instrumentni plošči.



Elektronsko parkirno zavoro lahko uporabite za imobilizacijo vozila.

Preden zapustite vozilo, preverite, ali je samodejna parkirna zavora dejansko zategnjena. Ko se aktivira parkirna zavora, se to potrdi s kontrolno lučko **2** na stikalu **3** in

prikazom kontrolne lučke  na instrumentni plošči, dokler se vrata ne zaklenejo.

Glede na vozilo je na zgornjem delu vetrobranskega stekla nameščena nalepka, ki vas opominja na to.

SAMODEJNA PARKIRNA ZAVORA

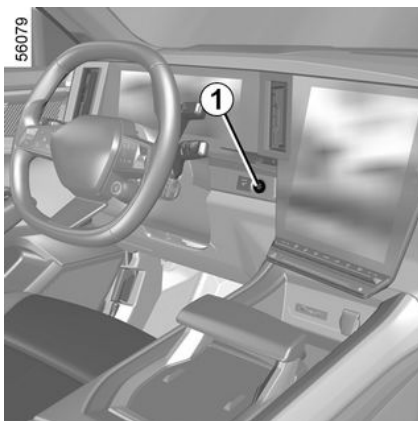

Ročna sprostitvev samodejne parkirne zavore

Pritisnite stikalo **1**, ne da bi pritisnili pedala, da vklopite kontakt. Pritisnite zavorni pedal, nato pa stikalo **3**: kontrolna lučka **2** na stikalu in

kontrolna lučka  na instrumentni plošči prenehata svetiti.

Kratek postanek

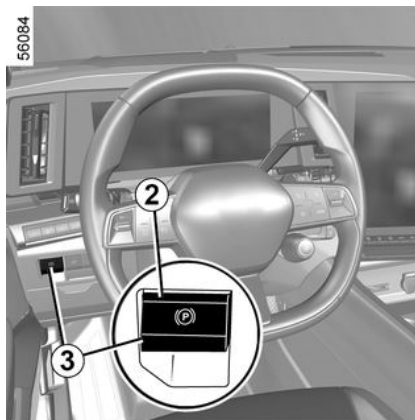

Za ročno zategnitev samodejne parkirne zavore (postanek pred semaforjem ali ko vozilo miruje z delujočim motorjem itd.): dvignite in nato spustite stikalo **3**. Zavora se samodejno sprosti takoj, ko speljete.

Posebni primeri

Ko parkirate na nagnjenem cestišču ali s priključeno prikolico, povlecite stikalo **3** za nekaj sekund, da omogočite maksimalno zategnitev zavore.

Parkiranje s sproščeno samodejno parkirno zavoro (na primer, ko obstaja nevarnost zmrzali):

- vklopite položaj P : pogonska kolesa bodo samodejno blokirana;
- ugasnite motor s pritiskom gumb za zagon/zaustavitvev motorja **1**;
- odprite voznikov varnostni pas;
- odprite voznikova vrata,
- ročno sprostitvev samodejno parkirno zavoro (glejte podatke iz razdelka "Ročna sprostitvev samodejne parkirne zavore" na prejšnji strani);
- odvisno od vozila se parkirna zavora zategne samodejno. Sprostitvev jo boste morali ročno.



Če ni vidnih lučk ali zvokov, to označuje napako na instrumentni plošči. Takoj ustavite vozilo na varnem mestu (ko to dovoljujejo prometne razmere). Prepričajte se, da je vozilo pravilno zaustavljeno in pokličite predstavnika pooblaščenega servisne mreže za vaše vozilo.

SAMODEJNA PARKIRNA ZAVORA



Vozila nikoli ne zapustite, ne da bi vklopili položaj P in izklopili motor. Vozilo se namreč lahko začne premikati ob pritisku na pedal za plin, če miruje in motor teče z vključeno prestavo.

Obstaja nevarnost nesreče.

Motnje delovanja

– V primeru okvare kontrolna lučka



zasveti na instrumentni plošči, kar spremlja sporočilo "Preverite parkirno zavoro", in v nekaterih primerih opozorilna lučka



. Čim prej se posvetujte s predstavnikom pooblaščenega servisne mreže.

– V primeru napake elektronske parkirne zavore kontrolna lučka



zasveti skupaj s sporočilom "Napaka zavornega sistema", zvočnim signalom in v nekaterih primerih z

opozorilno lučko . To sporočilo narekuje takojšnjo zaustavitelj v skladu z razmerami v prometu.

Izvedenke z avtomatskim menjalnikom

Kadar motor deluje in so voznikova vrata odprta ali slabo zaprta, se samodejna sprostitelj zavore iz varnostnih razlogov izključi (da se vozilo ne premika brez voznika).

Na instrumentni plošči se prikaže sporočilo "Sprostite parkirno zavoro", ko voznik pritisne na pedal plina.



Če se prikaže sporočilo "Napaka električnega sistema", "Preverite akumulator" ali "Napaka zavornega sistema", morate vozilo imobilizirati tako, da preklopite v prvo prestavo (pri ročnem menjalniku), P v položaj (pri samodejnem menjalniku) ali povleči stikalo **3** in ga pridržati približno 10 sekund.

Če to zahtevajo razmere in naklon, zagostite kolesa vozila.

Nevarnost premikanja vozila.

Pokličite predstavnika pooblaščenega servisne mreže.

FUNKCIJA "AUTOHOLD"

Pri zaustavljenem vozilu (npr. pred semaforjem, na križišču, v prometnem zastoju itd.) funkcija zagotovi zavorno silo tudi, ko voznik spusti zavorni pedal.

Zavorna sila se sprosti, takoj ko voznik dovolj močno pospeši pri vklopljeni prestavi.

Aktiviranje

Pritisnite stikalo **1**.

Opozorilna lučka na stikalu **1** zasveti in potrdi vklop funkcije.

Deaktiviranje

Pritisnite stikalo **1**. Če vaše vozilo vzdržuje zavorna sila, lahko pritisnete tudi zavorni pedal.

Opozorilna lučka na stikalu **1** izgine in potrdi izklop funkcije.

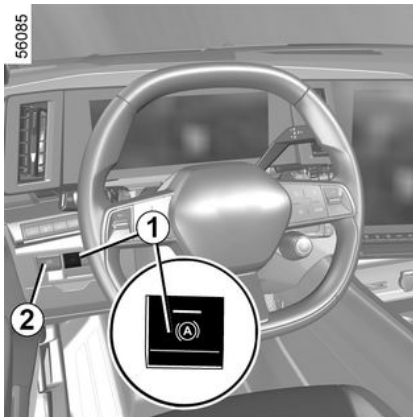

Če se zavorna sila vzdržuje, se parkirna zavora samodejno vklopi v naslednjih primerih:

- voznik odpre vrata;
- ali
- voznik odpne varnostni pas;
- ali
- če je vozilo zaustavljeno več kot približno tri minute.



Po vsakem zagonu se funkcija vklopi v načinu, ki je bil v uporabi ob zadnji zaustavitvi.



Elektronsko parkirno zavoro lahko uporabite za imobilizacijo vozila.

Preden zapustite vozilo, preverite, ali je samodejna parkirna zavora dejansko zategnjena. Ko se aktivira parkirna zavora, se to potrdi z opozorilno lučko na stikalu **2** in

opozorilno lučko  na instrumentni plošči, dokler se vrata ne zaklenejo. Glede na vozilo je na zgornjem delu vetrobranskega stekla nameščena nalepka, ki vas opominja na to.

Pogoji za vzdrževanje zavorne sile

Izpolnjeni morajo biti naslednji pogoji:

- voznikova vrata so zaprta;
- in
- voznikov varnostni pas je pripet;
- in
- samodejna parkirna zavora je sproščena;
- in
- vozilo ni zaustavljeno na klancu z velikim naklonom.

FUNKCIJA "AUTOHOLD"

Vzdrževana zavorna sila je potrjena z

opozorilno lučko  na instrumentni plošči.

Pogoji za prekinitev zavorne sile

Izpolnjeni morajo biti naslednji pogoji:

– voznik dovolj močno pospeši pri vklopljeni prestavi;

ali

– voznik izklopi funkcijo.

Na to vas opozori opozorilna lučka

 izgine z instrumentne plošče.

3

OKOLJE

Vaše vozilo je bilo zasnovano z namenom, da bo skozi celotno življenjsko dobo **okolju** prijazno: med proizvodnjo, med uporabo in tudi kot odsluženo vozilo.

Proizvodnja

Proizvodnja vašega vozila poteka v tovarni, ki izvaja vse napredne ukrepe za čim manjše ogrožanje okoliških prebivalcev in narave (zmanjšanje porabe vode in energije, motečega videza, hrupa, izpustov v ozračje, vodnih odpadkov, zbiranje in ločevanje odpadkov)

Emisija škodljivih izpušnih plinov

Vaše vozilo je zasnovano tako, da med vožnjo prispeva k manjšemu izpustu toplogrednih plinov (CO₂) in s tem k manjši porabi goriva (npr.: 100 g/km oziroma 62 l/100 km pri vozilu z bencinskim motorjem). Vozila so opremljena tudi s sistemom proti onesnaževanju, ki vključuje katalizator, lambda sondo, aktivni ogljikov filter (ta preprečuje uhajanje bencinskih hlapov iz posode za gorivo v zrak).

Tudi vi skrbite za čisto okolje!

– Odsluženih delov in vozil ne smete zavreči med odpadke. Izročiti jih je treba pravni osebi, ki izpolnjuje okoljske standarde.

– Obrabljene dele in dele, ki so bili zamenjani pri rednem vzdrževanju vozila (akumulator, oljni filter, zračni filter, baterije ...), in plastenke za olje (prazne ali napolnjene s starim oljem) odvrzite na namenskih odlagališčih.

– Če želite optimizirati recikliranje vašega vozila ob koncu življenjske dobe, se lahko obrnete na pooblaščenega prodajalca ali obiščete spletno mesto proizvajalca, ki vas bo napotilo na zbirna mesta, ki zagotavljajo spoštovanje okolja v skladu z lokalno zakonodajo.

Reciklaža

85% delov vozila je mogoče reciklirati, kar pomeni 95% mase vozila.

Za doseganje teh ciljev so bili številni sestavni deli zasnovani na način, da jih je mogoče reciklirati. Materiali in strukture so skrbno zasnovani tako, da:

– omogočajo preprosto odstranjevanje teh komponent in ponovno obdelavo v posebnih predelovalnicah;
– spodbujajo krožno gospodarstvo (ponovna uporaba, recikliranje, predelava itd.)

To še posebej velja za baterije električnega vozila.

Da bi ohranili vire surovin, ima vaše vozilo tudi veliko delov iz reciklirane plastike ali obnovljivih materialov.

NASVETI ZA VOŽNJO, EKOLOŠKA VOŽNJA

Poraba goriva je akreditirana v skladu s standardno in predpisano metodo. Ta metoda je enaka za vse proizvajalce in omogoča medsebojno primerjavo vozil.

3

Poraba pri dejanski rabi je odvisna od pogojev uporabe vozila, opreme in voznikovega načina vožnje. Za optimalno porabo glejte nasvete v nadaljevanju.

Glede na vozilo imate na voljo različne funkcije, ki vam pomagajo zmanjšati porabo goriva.

Na instrumentni plošči:

- merilnik vrtljajev;
- kontrolna lučka spremembe hitrosti;
- indikator načina vožnje;
- sistem ECO ;
- merilnik moči.

Na multimedijem zaslonu (za več informacij glejte uporabniški priročnik multimedijskega sistema):

- podatki o vaši porabi energije;
- graf porabe energije;
- ocene glede na vaš način vožnje;
- nasvet za vožnjoECO ;
- skupen zapis prevožene razdalje in ekološki nasveti na multimedijem zaslonu;
- Način vožnje ECO ECO.

Na instrumentni plošči

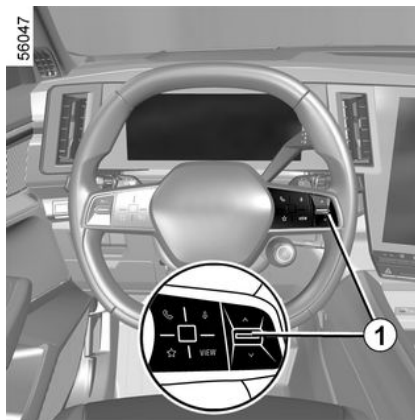

Glede na vozilo lahko prilagodite instrumentno ploščo z različnimi informacijami.



Indikator načina vožnje 2

V realnem času vas obvešča o izbranem načinu vožnje.

Indikator načina vožnje lahko prikažete tako, da večkrat pritisnete gor/dol na stikalu 1.

Večji kot je krog indikatorja 2, boljše je upravljanje hitrosti, pospeševanja in predvidevanja.

Manjši kot je krog indikatorja 2, slabše je upravljanje hitrosti, pospeševanja in predvidevanja.

Če redno spremljate ta indikator, lahko v vozilu zmanjšate porabo goriva.

Na zaslonu multimedijskega sistema

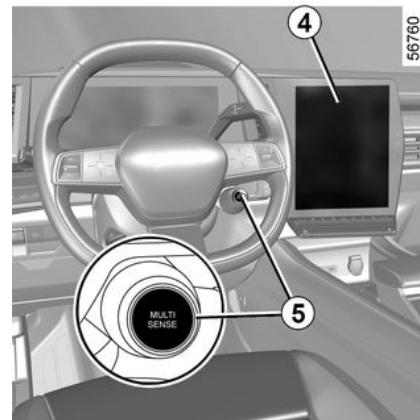

NASVETI ZA VOŽNJO, EKOLOŠKA VOŽNJA

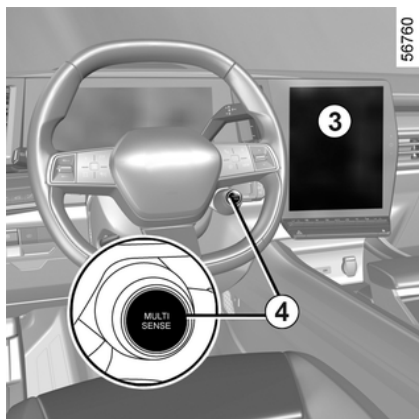

Skupna vrednost prevožene razdalje

Ko je motor ugasjen, se na zaslonu multimedijskega sistema **3** prikaže obvestilo s podatki o vaši vožnji med zadnjim potovanjem.

To obvestilo omogoča neposreden dostop do menija za vožnjo "ECO". Ta meni vsebuje več informacij o vaši vožnji in njenemu vplivu na porabo goriva.

Za dodatne informacije glejte navodila multimedijskega sistema.

Način eco

Sistem ECO Način je funkcija, ki optimizira porabo goriva. Vpliva na obnašanje vozila (pospeševanje,

menjanje prestav, regulator hitrosti, upočasnjevanje itd.).

Omejevanje pospeševanja omogoča majhno porabo pri mestni in primestni vožnji.

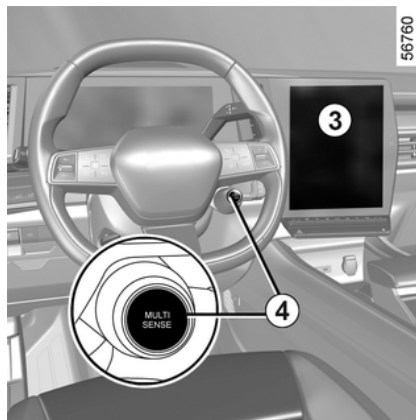

Vključitev funkcije

Dostop do funkcije ECO :

- je mogoč na zaslonu multimedijskega sistema **3**;
- s stikalom na volanskem obroču **4**.

Opozorilna lučka "ECO" **5** se prikaže na instrumentni plošči, da potrdi vklop.



Za to, do konca pohodite pedal plina. Sistem ECO se ponovno vklopi, ko odmaknete nogo s pedala plina.

Izklop funkcije

Če želite izklopiti način ECO, preglejte navodila za multimedijski sistem.

NASVETI ZA VOŽNJO, EKOLOŠKA VOŽNJA

Merilnik moči

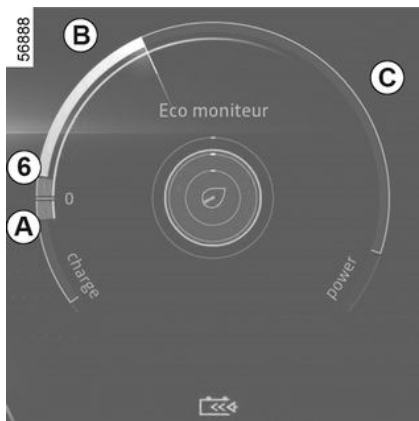

Merilnik moči vam omogoča, da v realnem času spremljate porabo električne energije vozila.

Območje porabe A "Obnavljanje energije"

Če med vožnjo dvignete nogo s pedala plina ali pritisnete zavorni pedal, motor med zmanjševanjem hitrosti ustvarja električni tok, ki se uporablja za upočasnjevanje vozila in napajanje pogonske baterije → 24.

"Optimalno" 6 območje uporabe

Označuje, ni da porabe.

"Poraba energije" B – zeleno območje uporabe

V popolnoma električnem načinu vožnje ali načinu E-Tech full hybrid pogonska baterija in/ali motor z notranjim izgorevanjem zagotavlja energijo, potrebno za premikanje vozila. To je območje ECO ECO.

"Odsvetovana poraba" C – belo območje uporabe

Označuje visoko porabo energije.

Navigacijski sistem

Z informacijami, ki so na voljo v navigacijskem sistemu (prometne informacije itd.), bo vaša pot lažja.

Nasveti za vožnjo, Ekološka vožnja

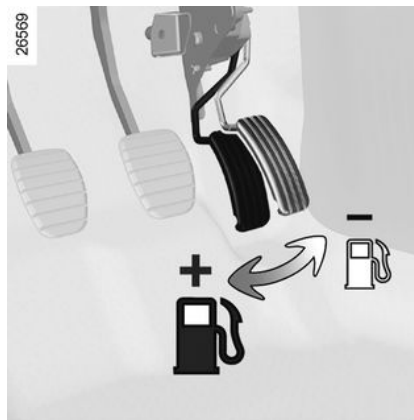

Kako voziti

– Priporočamo postopno segrevanje motorja do delovne temperature med vožnjo in ne na mestu.

– Visoke hitrosti bistveno vplivajo na porabo goriva vozila.

Primeri (z enakomerno hitrostjo):

– zmanjšanje hitrosti s približno 130 km/h na 110 km/h prihrani do približno 20 % goriva;

– zmanjšanje hitrosti s približno 90 km/h na 80 km/h prihrani do približno 10 % goriva.

– Dinamična vožnja z močnim in pogostim pospeševanjem in zmanjševanjem hitrosti je po porabi goriva draga glede na prihranek časa.

– V nižjih prestavah ne vozite s previsokimi vrtljaji motorja. Vedno vozite z najvišjo možno prestavo.

– Izogibajte se hitremu pospeševanju.

– Ne zavirajte po nepotrebem. Če oviro ali ovinek opazite dovolj zgodaj, enostavno dvignite nogo s pedala za plin.

– Pri vožnji navkreber ne poskušajte zadržati hitrosti vozila z dodajanjem več plina, kot je to potrebno na ravni cesti. poskušajte zadržati enak položaj pedala plina.

– Zaustavljanje motorja s pritiskom na pedal za plin in dvojnimi pritiskom na pedal sklopke pri novejših vozilih ni potrebno.

NASVETI ZA VOŽNJO, EKOLOŠKA VOŽNJA

– Vremenske nevšečnosti, preplavljena cestišča:



Ne vozite po poplavljeni cesti, kjer nivo vode sega preko spodnjega roba platišč.

Stopnje ogrevanja

Običajno je opaziti povečanje porabe goriva pri uporabi ogrevanja (še posebej, ko zunanja temperatura pade pod ničlo) ali klimatske naprave.



Neprijetnosti med vožnjo

Na voznikovi strani uporabljajte izključno tepihe, ki so prilagojeni vašemu vozilu in jih je treba pričvrstiti z uporabo prednameščenih elementov in redno preverjajte, ali so dobro pritrjeni. Ne polagajte več tepihov enega preko drugega.

Tveganje, da se zataknejo pedali

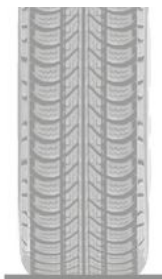

Pnevmatike

- Zaradi prenizkega tlaka v pnevmatikah se poveča poraba goriva.
- Če želite zagotoviti optimalno porabo goriva, v pnevmatikah nastavite tlak za največjo hitrost ali predpisani tlak, ki je naveden na robu voznikovih vrat → 366.
- Neustrezne pnevmatike lahko povečajo porabo goriva.

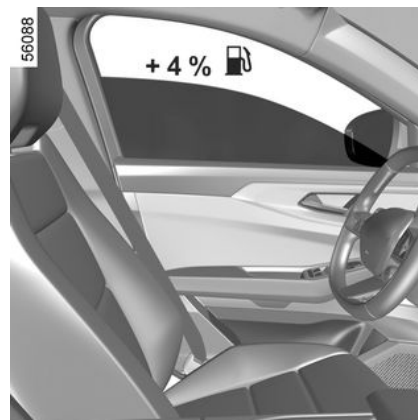

Praktični nasveti

- Prednost dajte uporabi načina ECO.
- Poraba električnega toka pomeni porabo goriva, zato vključite električne porabnike samo, kadar jih potrebujete. **Vendar** pa je varnost na prvem mestu, zato imejte pri slabi vidljivosti vklopljene luči ("vidi in bodi viden").
- Za prezračevanje vozila uporabljajte zračnike. Vožnja z odprtimi okni pri vožnji s hitrostjo 100 km/h poveča porabo goriva za 4 %.
- Priporočamo, da posode za gorivo ne polnite do vrha, ker lahko pride do izlivanja.
- **Pri vozilih s klimatsko napravo brez avtomatskega načina delovanja** izklopite sistem, ko ga ne potrebujete več.

NASVETI ZA VOŽNJO, EKOLOŠKA VOŽNJA

Nasveti za zmanjšanje porabe goriva in okolju prijaznejšo vožnjo:

Če je bilo vozilo parkirano na soncu, za nekaj minut odprite vrata, da pred zagonom motorja izpustite vroč zrak iz vozila.

- Prtljažnik na strehi naj bo nameščen le, kadar ga uporabljate.
- Za prevoz večjih tovorov raje uporabljajte tovorno prikolico.
- Svetujemo vam, da pri vleki počitniške prikolice na vozilo montirate spojler in ga pravilno naravnate.
- Izogibajte se vožnjam od vrat do vrat (krajše razdalje z daljšimi postanki), ker motor nikoli ne doseže svoje optimalne delovne temperature.

3

VZDRŽEVANJE IN NASVETI ZMANJŠEVANJA ONESNAŽEVANJA

Vaše vozilo ustreza kriterijem za recikliranje in zbiranje odsluženi vozil, ki so stopili v veljavo leta 2015.

Nekateri deli vozila so zato zasnovani tako, da jih bo mogoče kasneje reciklirati.

Te dele je preprosto odstraniti, da jih je mogoče zbrati in predelati v reciklažnih obratih.

Poleg tega so že po zasnovi vse tovarniške nastavitve in poraba goriva vašega vozila v skladu z veljavnimi predpisi proti onesnaževanju. Aktivno je vključen v programu za zmanjševanje onesnaževanja okolja s škodljivimi plini in za prihranek porabljene energije. Stopnja škodljivih snovi v izpušnih plinih in poraba goriva pa sta odvisni tudi od vas. Poskrbite za njegovo redno vzdrževanje in pravilno uporabo.

Vzdrževanje

Vedeti morate, da je lahko lastnik vozila kazensko odgovoren zaradi kršenja predpisov glede onesnaževanja okolja.

Če na primer dele motorja, sistema za dovajanje goriva in izpušnega sistema zamenjate z neoriginalnimi, to lahko spremeni delovanje motorja, tako da ne bo več ustrezal predpisom glede onesnaževanja okolja.

Nastavitve in kontrole, ki so navedene v programu vzdrževanja vozila, zaupajte pooblaščenim servisnim delavnicam, ki ima na voljo vsvo potrebno opremo za zagotavljanje izvirnih nastavitve vašega vozila.

Nastavitve motorja

– **Svečke:** za doseganje optimalnega razmerja med porabo goriva in zmogljivostjo motorja je obvezna uporaba svečk, ki so jih v razvojnih oddelkih predvideli za motor vašega vozila.

Ko menjate svečke, uporabite take, kot so predpisane za vaš motor (znamka, tip in razmak med elektrodama). Posvetujte se s predstavnikom servisne mreže za vaše vozilo.

– **Zagon in prosti tek:** prilagoditev ni potrebna.

– **Zračni filter in filter za gorivo:** umazan, zamašen vložek filtra zmanjšuje zmogljivost motorja. Zato ga po potrebi nadomestite z novim.

Kontrola izpušnih plinov

Sistem kontrole izpušnih plinov omogoča odkrivanje nepravilnosti pri delovanju naprav na vozilih, ki služijo za zmanjševanje onesnaževanja okolja.

Motnje pri delovanju teh naprav lahko povzročijo sproščanje škodljivih snovi ali celo mehanske poškodbe.



Ta kontrolna lučka na instrumentni plošči opozarja na morebitne motnje v delovanju sistema.

Prižge se, ko vključite kontakt, in ugasne ob zagonu motorja.

– če sveti neprekinjeno, se čim prej posvetujte s predstavnikom servisne mreže;

– Če lučka utripa, zmanjšujte vrtljaje motorja, dokler ne preneha utripati. Čimprej se posvetujte s predstavnikom pooblaščenih servisnih mrež.

OPOZORILNIK IZGUBE TLAKA V PNEVMATIKAH

43592

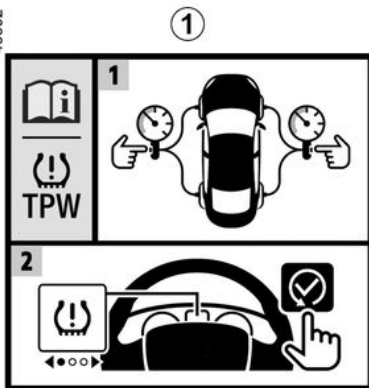

Če je vozilo opremljeno s tem sistemom, vas sistem opozori na izgubo tlaka v eni ali več pnevmatikah. Sistem je mogoče prepoznati prek oznake **1** v vozilu.

56089

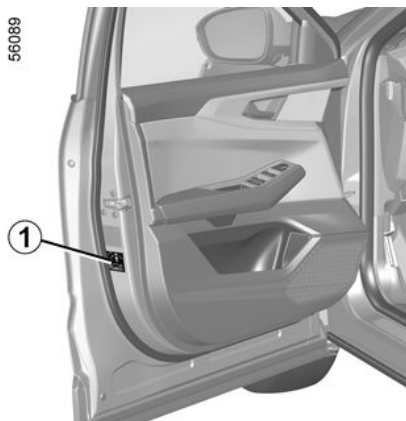

Način delovanja

Sistem zazna izgubo tlaka v eni od pnevmatik z merjenjem hitrosti kolesa med vožnjo.

Opozorilna lučka **2**  ves čas sveti, da voznika opozori, če je tlak prenizek (izpraznjena pnevmatika, predrta pnevmatika itd.).

56701

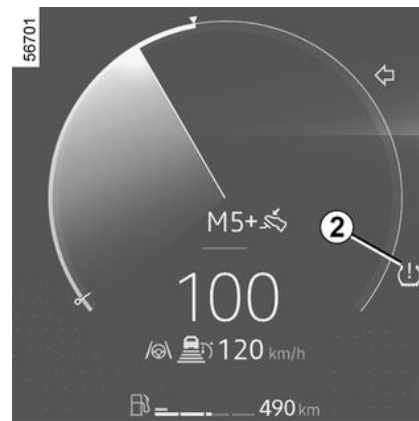

Pogoji delovanja

Sistem je treba ponastaviti s tlakom, ki ustreza tlaku v pnevmatikah na nalepki, (glejte informacije v razdelku "Tlak zraka v pnevmatikah" v 4. poglavju) sicer opozarjanje pri večji izgubi tlaka morda ne bo zanesljivo.

Ponastavitev je treba vedno izvajati po kontroli tlaka v štirih hladnih pnevmatikah.

V naslednjih primerih se lahko zgodi, da se sistem prepozno odzove ali ne deluje pravilno:

- ne ponastavljen sistem po ponovnem polnjenju ali kakršnem koli posegu na kolesih;

OPOZORILNIK IZGUBE TLAKA V PNEVMATIKAH

- napačna ponastavitev sistema: tlak v pnevmatikah se razlikuje od priporočenega tlaka;
- večja sprememba obremenitve ali porazdelitev obremenitve na eno stran vozila;
- športna vožnja s hitrim pospeševanjem;
- vožnja po zasneženem ali spolzkem vozišču;
- vožnja s snežnimi verigami;
- montaža ene same nove pnevmatike;
- uporaba pnevmatik, ki jih ni homologirala servisna mreža vozila.



Ta funkcija predstavlja dodatno pomoč pri vožnji.

Funkcija nikoli ne ukrepa namesto voznika. Zato ne more v nobenem primeru nadomestiti voznikove budnosti in odgovornosti. Enkrat mesečno preverite tlak v pnevmatikah, vključno z rezervnim kolesom.

Ponastavitev referenčne vrednosti tlaka v pnevmatikah

To je treba opraviti:

- po vsakem ponovnem polnjenju ali ponastavitvi tlaka v pnevmatikah;
- po zamenjavi kolesa;
- po medsebojni zamenjavi koles.

Tlak zraka mora ustrezati trenutni uporabi vozila (prazno vozilo, obteženo vozilo, vožnja po avtocesti itd.).

Za ponastavitev referenčne vrednosti tlaka v pnevmatikah glejte naslednjo stran.



Sistem ne more zaznati nenadne izgube tlaka v pnevmatiki (počena pnevmatika itd.).



Postopek ponastavitve prek zaslona multimedijskega sistema 3

Postopek ponastavitve je treba izvesti, ko vozilo miruje in je kontakt vključen. Za dodatne informacije glejte navodila multimedijskega sistema.



Na to vas opozori opozorilna lučka

STOP zaradi vaše

varnosti zahteva, da ustavite vozilo takoj, ko to omogočajo prometne razmere.

Prilagoditev tlaka v pnevmatikah

Tlak v vseh štirih pnevmatikah je potrebno nastaviti pri hladnih pnevmatikah (glejte nalepko na robu voznikovih vrat).

Če tlaka ne morete preveriti v hladnih pnevmatikah, **ga zvišajte za 0,2 do 0,3 bara (3 PSI).**

Nikoli ne izpuščajte zraka iz segreth pnevmatik!

Po vsakem ponovnem polnjenju ali nastavitvi tlaka v pnevmatikah zaženite ponovno nastavitev referenčne vrednosti tlaka v pnevmatikah.

OPOZORILNIK IZGUBE TLAKA V PNEVMATIKAH

Zamenjava koles/pnevmatik

Uporabljajte samo opremo, ki jo homologirala pooblaščen servisna mreža, sicer obstaja nevarnost, da se sistem prepozno odzove ali ne deluje pravilno ➔ 384.

Po vsaki zamenjavi kolesa/pnevmatik ponovno nastavite tlak v pnevmatikah in ponastavite referenčne vrednosti tlaka v pnevmatikah.

Rezervno kolo

Če je rezervno kolo nameščeno na vozilo, ponovno nastavite tlak v pnevmatikah in zaženite ponovno nastavev referenčne vrednosti tlaka v pnevmatikah.

Razpršilo za popravilo pnevmatik in garnitura za polnjenje pnevmatik

Uporabljajte samo opremo, ki jo homologirala pooblaščen servisna mreža, sicer obstaja nevarnost, da se sistem prepozno odzove ali ne deluje pravilno ➔ 377. Po uporabi garniture za polnjenje pnevmatik znova prilagodite tlak v pnevmatikah in zaženite ponastavev referenčne vrednosti tlaka v pnevmatikah.

Napake tlaka v pnevmatikah

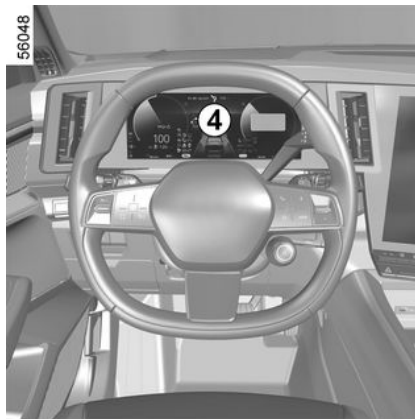



OPOZORILNIK IZGUBE TLAKA V PNEVMATIKAH

Kontrolne lučke

Spodnja preglednica prikazuje seznam opozorilnih sporočil, ki se pojavijo na instrumentni plošči **4**, ko sistem zazna napako tlaka v pnevmatikah.

Informacije na instrumentni plošči prikazujejo morebitne napake tlaka v pnevmatikah (npr. izpraznjena ali predrta pnevmatika).

Kontrolne lučke	Sporočila	Pomen
	Napihovanje in ponastavitev tlaka v pnevmatikah	To pomeni, da je zaznana nezadostna napolnjenost pnevmatik ali predrta pnevmatika. Preverite in nastavite tlak v štirih hladnih pnevmatikah in ponastavite sistem.
	Preverite sistem TPW	To pomeni, da je v sistemu prisotna napaka. Obrnite se na predstavnika pooblaščenih servisnih mrež.
	TPW ni na voljo	To pomeni, da je na vozilo nameščeno rezervno kolo, ki se od ostalih štirih koles razlikuje po velikosti. Sistem ni na voljo, dokler ne namestite kolesa, ki je enake velikosti kot druga kolesa, in opravite postopek ponastavitve.

KOREKCIJSKE NAPRAVE IN POMOČ VOZNIKU PRI VOŽNJI

Glede na izvedenko vozila lahko vključujejo:

- **sistem proti blokiranju koles (ABS)** ;
- **sistem za nadzor stabilnosti vozila (ESC) z nadzorom podkrmarjenja in spodrsavanja;**
- **sistem za pomoč pri zaviranju v sili;**
- **sistem za pomoč pri vožnji s prikolico;**
- **pomoč pri speljevanju v klanec;**
- **krmiljenje prek zadnjih koles;**
- **zaviranje z več trki;**
- **zavorni sistem z rekuperacijo.**

Drugi sistemi pomoči pri vožnji so opisani na naslednjih straneh.



Te funkcije so dodaten pripomoček v primeru kritičnih voznih razmer, ki omogočajo prilagajanje vedenja vozila voznim razmeram. Te funkcije nikoli ne nadomestijo voznika. **Ne razširijo omejitev vozila in vas ne smejo spodbujati k hitrejši vožnji.** Zato torej, te funkcije ne morejo v nobenem primeru nadomestiti voznikove budnosti in odgovornosti pri manevriranju (voznik mora biti stalno pozoren na nenadne dogodke, do katerih lahko pride med vožnjo).

Sistem proti blokiranju koles (ABS)

Med močnim zaviranjem ABS preprečuje blokiranje koles in s tem zagotovi čim krajšo zavorno pot in stabilnost vozila.



V teh pogojih se med zaviranjem lahko izognete raznim oviram na cestišču. Poleg tega lahko ta sistem poveča zavorno pot, zlasti na cestah s slabim oprijemom na površini (mokra tla itd.).

Vsakič, ko sistem deluje, voznik to občuti kot rahlo ali močnejše tresenje zavornega pedala. Vklopi seABS v nobenem primeru ne izboljša fizičnega oprijema pnevmatik s cestiščem. Voznik mora **obvezno** voziti z običajno previdnostjo (in upoštevati varnostno razdaljo ...).



V primeru zaviranja v sili vam priporočamo, da zavorni pedal pritisnete **močno in neprekinjeno**. Ni potrebno večkratno zaporedno pritiskanje pedala. Vklopi seABS prilagodi moč pritiska na pedal v zavornem sistemu.

Motnje pri delovanju:

-  in  zasvetita na instrumentni plošči, kar spremljajo sporočila "Preverite ABS", "Preverite zavorni sistem" in "Preverite ESC", ki kažejo, da so sistemiABS,ESC in sistem za pomoč pri zaviranju v sili izklopljeni. **Zaviranje še vedno deluje;**
-  ,  ,  in **STOP** zasveti na instrumentni plošči, kar spremlja sporočilo "Napaka na zavornem sistemu" , **ki pomeni, da je**

KOREKCIJSKE NAPRAVE IN POMOČ VOZNIKU PRI VOŽNJI

prišlo do napake na zavornem sistemu.

V obeh primerih se posvetujte s predstavnikom servisne mreže za vaše vozilo.



Vaš zavorni sistem deluje le deloma. V vsakem primeru pa je **nenadno zaviranje**

nevarno, zato se morate ob prižigu teh lučk čimprej zaustaviti v skladu s prometnimi razmerami. Pokličite predstavnika pooblaščenih servisnih mrež.

Sistem za nadzor stabilnosti vozila (ESC) s kontrolo podkrmarenja in sistemom za krmiljenje spodrsavanja

Sistem za nadzor stabilnosti vozila ESC

Sistem pomaga ohranjati nadzor nad vozilom v kritičnih voznih pogojih (ob izogibanju raznim oviram na cesti, izgubi oprijema pnevmatik v ovinkih ...).

Način delovanja

Senzor na volanu zazna voznikovo smer obračanje volana.

Ostali senzori, porazdeljeni po vozilu, merijo trenutno smer vožnje.

Sistem primerja voznikovo obračanje volana z dejansko smerjo vozila in jo po potrebi korigira, tako da zavira določena kolesa in/ali zmanjša moč motorja. V primeru, da se sistem

sproži, opozorilna lučka  utripa na instrumentni plošči.

Kontrola podkrmarenja

Ta sistem optimizira dejanje ESC v primeru hudega podkrmarenja (izguba oprijema na sprednji osi).

Sistem proti spodrsavanju pogonskih koles

Sistem omejuje spodrsavanje pogonskih koles in nadzira vozilo pri speljevanju, pospeševanju in upočasnjevanju.

Način delovanja



Sistem neprestano meri in primerja hitrost pogonskih koles s pomočjo senzorjev na kolesih, ter izračunava njihovo prekomerno vrtenje. Če začne kolo drseti, sistem samodejno zavira, dokler moč pogona ni ponovno združljiva z nivojem oprijema pod kolesom.

Sistem tudi prilagaja število vrtljajev motorja oprijemu, ki je na voljo pod kolesi, neodvisno od pritiska na pedal plina.

V določenih primerih (vožnja po mehkem terenu, kot je sneg ali blato oziroma vožnja s snežnimi verigami) se lahko z vključitvijo sistema proti spodrsavanju zmanjša moč motorja.

Motnje delovanja

Ko sistem zazna motnjo pri delovanju, se prikaže sporočilo "Preverite ESC"

in opozorilni lučki  in  se prikaže na instrumentni plošči. V tem primeru se ESC in sistem za nadzor spodrsavanja izklopita.

Obrnite se na predstavnika pooblaščenih servisnih mrež.

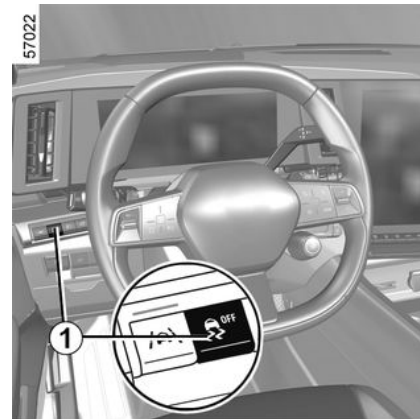

Aktiviranje, zaviranje funkcije za krmiljenje spodrsavanja

3

KOREKCIJSKE NAPRAVE IN POMOČ VOZNIKU PRI VOŽNJI

V določenih primerih (vožnja po mehkem terenu, kot je sneg ali blato oziroma vožnja s snežnimi verigami) se lahko z vključitvijo sistema proti spodrsavanju zmanjša moč motorja. Funkcijo vklopite s pritiskom na stikalo **1**. Če to ni potrebno, lahko funkcijo izklopite s pritiskom na stikalo **1**. V

tem primeru se  neprekinjeno sveti na instrumentni plošči, kar spremlja sporočilo "ESC je izklopljen".

Sistem proti spodrsavanju zagotavlja dodatno varnost. Priporočamo vam, da ne vozite, ko je funkcija onemogočena. To situacijo čim prej končajte z novničnim pritiskom na stikalo **1**.

Sistem za pomoč pri zaviranju v sili

Ta sistem dopolnjuje ABS, ki pomaga zmanjšati zavorno pot vozila.

Način delovanja

Sistem je namenjen zaznavanju zaviranja v sili. V tem primeru zavorni sistem takoj razvije največjo moč in lahko sproži sistem ABS.

Sistem ABS traja, dokler ne popusti pritisk na zavornem pedal.

Vklopijo se zavorne luči

Pri nekaterih izvedenkah vozila te lahko utripajo pri močnem zaviranju.

Funkcija predvidevanja zaviranja

Pri nekaterih izvedenkah vozila sistem predčasno predvidi zaviranje za krajšo zavorno pot, kadar hitro dvignete nogo s pedala za plin.

Posebni primeri

Pri uporabi regulatorja hitrosti:

- če uporabite pedal plina, se sistem lahko vključi, ko sprostite pedal;
- če ne uporabite pedala plina, se sistem ne vključi.

Motnje delovanja

Če sistem zazna napako pri delovanju, se na instrumentni plošči prikaže sporočilo "Preverite zavorni sistem", ki

ga spremlja opozorilna lučka .

Obrnite se na predstavnika pooblaščenih servisnih mrež.



Te funkcije so dodaten pripomoček v primeru kritičnih vozniških razmer, ki omogočajo

prilagajanje vedenja vozila voznim razmeram.

Te funkcije nikoli ne nadomestijo voznika. **Ne razširijo omejitve vozila in vas ne smejo spodbujati k hitrejši vožnji.** Zato

torej, te funkcije ne morejo v nobenem primeru nadomestiti voznikove budnosti in odgovornosti pri manevriranju (voznik mora biti stalno pozoren na nenadne dogodke, do katerih lahko pride med vožnjo).

Sistem pomoči pri vožnji s prikolico

Pogoji delovanja

- funkcijo mora vklopiti predstavnik servisne mreže vozila;
- vlečno kljuko mora odobriti predstavnik servisne mreže vozila;
- kable mora odobriti predstavnik servisne mreže vozila;
- vlečna kljuka mora biti priključena na vozilo.

Način delovanja

KOREKCIJSKE NAPRAVE IN POMOČ VOZNIKU PRI VOŽNJI

Funkcija stabilizira vozilo:

- z nesimetričnim zaviranjem prednjih koles, s čimer zmanjša nihanja, ki jih povzroča prikolica;
- z zaviranjem vseh štirih koles in omejevanjem navora motorja, s čimer se hitrost vozila zmanjša do prenehanja nihanja.

Na to vas opozori opozorilna lučka



utripa na instrumentni plošči, da opozori voznika.



Če so kabli vlečne kljuke zasedeni, vendar prikolica (nosilec za kolesa, nosilec za

prtljago z osvetlitvijo ...) ni priklopljena, funkcija lahko deluje v posebnih razmerah vožnje, na primer pri kolesnicah.

Nevarnost zmanjšanja hitrosti vozila.

Pomoč pri speljevanju v klanec

Glede na naklon vzpetine, sistem pomaga vozniku pri speljevanju v klanec. Ko voznik dvigne nogo z zavornega pedala, da bi pritisnil pedal plina, naprava samodejno zategne

zavore, kar preprečuje, da bi vozilo zdrsnilo nazaj.

Delovanje sistema

Deluje samo, če je prestavna ročica v položaju, ki ni nevtralen (položaj, ki ni N ali P pri samodejnem menjalniku) in vozilo povsem miruje (pritisnjen je zavorni pedal).

Sistem zadrži vozilo približno **2 sekundi**. Nato zavore postopoma popustijo (vozilo se bo pomikalo glede na naklon).



Sistem pomoči pri speljevanju v klanec ne more popolnoma preprečiti pomikanja

vozila nazaj v vseh primerih (izjemno strm naklon itd.). Voznik lahko v vsakem primeru pritisne zavorni pedal in tako prepreči pomikanje vozila nazaj. Funkcije pomoči pri speljevanju v klanec se ne sme uporabljati pri daljšem postanku: uporabite zavorni pedal.

Ta funkcija ni namenjena dolgotrajnejši zaustavitvi vozila na mestu.

Če je treba zaustaviti vozilo, pritisnite zavorni pedal.

Voznik mora biti še posebej pazljiv pri vožnji na spolzkih tleh in površinah s slabšim oprijemom.

Obstaja nevarnost resnih poškodb.

KOREKCIJSKE NAPRAVE IN POMOČ VOZNIKU PRI VOŽNJI

Zadnja krmilna kolesa

61686 **A**



Pri vožnji vozil, ki so opremljena s tem sistemom, ta usmerja zadnja kolesa glede na pogoje vožnje: pri manjših hitrostih sistem daje prednost boljši vodljivosti, pri večjih hitrostih pa optimizira stabilnost.

Pri vožnji pri nizkih hitrostih se zadnja kolesa vrtijo v nasprotni smeri od sprednjih koles (slika **A**), da se izboljša vodljivost vozila. To je koristno pri vožnji po mestu, na ovinkasti cesti, pri manevriranju na parkirišču...

61687 **B**



Med vožnjo pri višjih hitrostih se zadnja kolesa vrtijo v isto smer kot sprednja (slika **B**), da se poveča stabilnost vozila. To je koristno pri zamenjavi pasu, v ovinkih...

Opomba: konfiguracija sistema (odzivnost itd.) je odvisna od načina, izbranega v meniju "MULTI-SENSE" » **➔ 309.**

Motnje delovanja

– Če opozorilna lučka  sveti na instrumentni plošči in jo spremlja sporočilo "Preverite krmilni mehanizem": obrnite se na predstavnika servisne mreže za vaše vozilo.

– Če opozorilna lučka  sveti na instrumentni plošči in jo spremlja sporočilo "Napaka krmilnega mehanizma", **to pomeni napako v sistemu.**



STOP zahteva, da se

ustavite takoj, ko to dopuščajo prometne razmere. Pokličite predstavnika pooblaščenega servisne mreže. V primeru udarca v podvozje vozila (na primer udarca ob mejnik, višji pločnik ali drugo urbano opremo) se vozilo lahko poškoduje (pride lahko na primer do deformacije preme).

Če se želite izogniti nesreči, naj vozilo pregleda pooblaščen predstavnik znamke vašega vozila.

Zaviranje z več trki

Zaviranje pri večkratnem trku zmanjša tveganje dodatnega trka po nesreči, tako da vaše vozilo začasno ustavi.

KOREKCIJSKE NAPRAVE IN POMOČ VOZNIKU PRI VOŽNJI

Način delovanja

Ko sistem zračnih blazin zazna trčenje, se sprožijo zategovalniki ali zračne blazine → 55 in funkcija "zaviranje z več trki" aktivira elektronski program stabilnosti (ESC) za zaviranje vozila.

Zaviranje z več trki se med delovanjem deaktivira, če:

– voznik trdno pritisne na stopalko za plin;

in/ali

– je zavorna sila, ki jo povzroči voznik s pritiskom na zavorni pedal, večja od sile, ki jo povzroči samodejno zaviranje, ki ga sproži funkcija.

Opomba: zaviranje z več trki zahteva pravilno delovanje zavornega sistema vašega vozila.

Motnje delovanja

Ko sistem zazna motnjo pri delovanju, se prikažeta sporočila "Kontrola po

trčenju" in opozorilna lučka  se prikaže na instrumentni plošči.

V tem primeru je funkcija deaktivirana. Obrnite se na predstavnika pooblaščenih servisnih mrež.

Regenerativni zavorni sistem

Zavorni sistem z rekuperacijo lahko pri zaviranju pretvori energijo, ki nastane

pri zmanjšanju hitrosti vozila, v električno energijo.

To polni pogonsko baterijo in tako poveča doseg vozila.

Motnje delovanja

–  zasveti na instrumentni plošči, kar spremlja sporočilo "Preverite zavorni sistem": **pomoč pri zaviranju še vedno deluje.**

V teh pogojih je lahko občutek pri pritisku na zavorni pedal drugačen.

Priporočamo, da zavorni pedal pritisnete močno in neprekinjeno.

Obrnite se na predstavnika servisne mreže za vaše vozilo.

– **STOP** zasveti na instrumentni plošči, kar spremlja sporočilo "Napaka na zavornem sistemu": **to pomeni, da je prišlo do napake na zavornem sistemu.**

Pokličite predstavnika servisne mreže vozila.



Na to vas opozori opozorilna lučka

STOP zaradi vaše

varnosti zahteva, da ustavite vozilo takoj, ko to omogočajo prometne razmere. Ugasnite motor in ga ne zaganjajte ponovno. Pokličite predstavnika pooblaščenih servisnih mrež.

MOJA VARNOST

S funkcijo "Moja varnost" lahko hkrati izklopite ali vklopite niz funkcij za pomoč vozniku.

Odvisno od vozila lahko funkcijo "Moja varnost" konfigurirate na zaslonu multimedijskega sistema tako, da izberete funkcije za pomoč vozniku, ki bodo izklopljene hkrati.

Delovanje



Način "Vse vklopljeno"

Glede na vozilo so funkcije in konfiguracije zadevne asistencije za vožnjo:

- zvočno opozorilo za preveliko hitrost → 0;

- preprečevanje spremembe voznega pasu → 181;
- opozorilo za voznikovo budnost → 0;
- preprečevanje spremembe voznega pasu v nujnih primerih → 0.

Ko je aktiviran način "Vse vklopljeno": zasveti indikatorna lučka na gumbu **1** in na instrumentni plošči se prikaže sporočilo "My Safety All ON izbrano", ki to potrdi. Vključijo se pripomočki za vožnjo, ki so na voljo v načinu.

Način "po meri"

S tem načinom lahko **izklopite** ali **vklopite** nekatere pripomočke za vožnjo, ki so na voljo v načinu "Vse vklopljeno", ki je bil predhodno konfiguriran z nastavitvijo "MY SAFETY PERSO".

Pri vklopljenem kontaktu dvakrat zapored pritisnete stikalo **1**. Ob prvem dotiku se na instrumentni plošči prikaže sporočilo "Ponovno pritisnite za način po meri funkcije Moja varnost". Ob drugem pritisku opozorilna lučka na stikalu **1** ugasne. Vkljopi se način "po meri". Na instrumentni plošči je prikazano sporočilo "My Safety Perso izbrano".

Če želite preklopiti nazaj v način "Vse vklopljeno", **enkrat pritisnete** gumb **1**. Prižge se kontrolna lučka na gumbu **1**.



Glede na čas, ki sledi zadnjemu izklopu motorja, se opozorila ponovno

vklopijo:

- ob odklepanju vozila;
- ali
- ob odpiranju vrat;
- ali
- ob vnovičnem zagonu motorja.

Konfiguracija osebnega načina

Prek zaslona multimedijskega sistema **2**

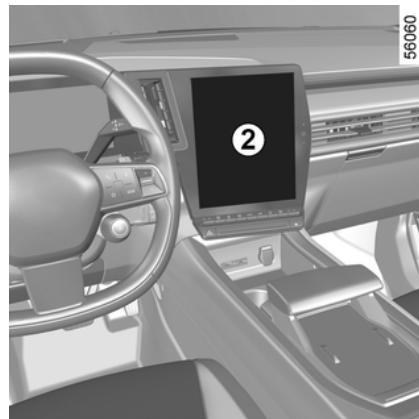

MOJA VARNOST

Za dodatne informacije glejte navodila za multimedijski sistem.

OPOZORILO NA SPREMEMBO VOZNEGA PASU

61678

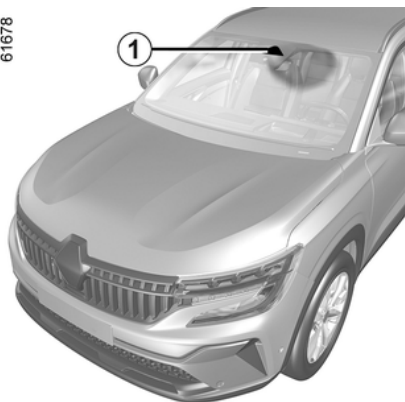

1



Ta funkcija predstavlja dodatno pomoč pri vožnji. Ta funkcija v nobenem primeru ne nadomešča pazljivosti in odgovornosti voznika, ki mora ves čas ohranjati nadzor nad vozilom. **Funkcija opozarjanja na spremembo voznega pasu ne spremeni smeri vožnje vozila.**

Vklop/izklop



56060

2

Funkcija uporablja informacije iz kamere **1** in opozori voznika, če prečka (prekinjeno ali neprekinjeno črto) na cestišču, ob tem pa ne vklopi smerokazov.

Lokacija kamere **1**

Prepričajte se, da vetrobransko steklo ni zakrito (umazanija, blato, sneg, zarositev itd.).

Vozilo je opremljeno s stikalom **3**

Na večpredstavnostnem zaslonu izberite svetove "Vozila", "Sistemi za pomoč pri vožnji" in nato "Opozorilo za nenamerno skenitev z voznega pasu", izberite aktiviranje ali deaktiviranje funkcije.

Ob aktiviranju funkcije se prikaže sporočilo "Opozorilo pred zapustitvijo voznega pasu je omogočeno" in

opozorilna lučka  se prikaže na instrumentni plošči.

Ko je funkcija deaktivirana, se na armaturni plošči prikaže sporočilo "Opozorilo pred zapustitvijo voznega pasu je deaktivirano" ali "Sistem za ohranjanje pasu deaktiviran", odvisno od vozila. Na to vas opozori opozorilna

lučka  izgine z instrumentne plošče.

OPOZORILO NA SPREMEMBO VOZNEGA PASU

Vozilo je opremljeno s stikalom 4

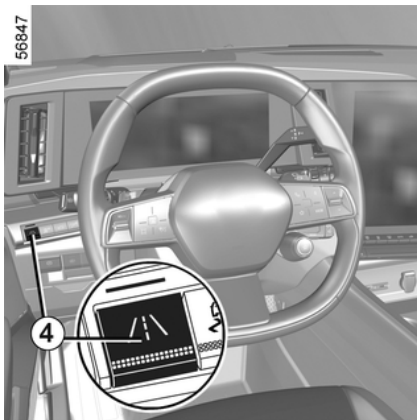

Pred aktiviranjem funkcije iz sistema "Vozilo" na zaslonu multimedijskega sistema 2, pritisnite meni "Asistent vožnje", nato meni "Sistem za ohranjanje voznega pasu" in izberite "Opozorilo o zapustitvi voznega pasu".

Če želite funkcijo vklopiti, pritisnite stikalo 4.

Sporočilo "Sistem za ohranjanje pasu

aktiviran", opozorilna lučka  se vklopi na instrumentni plošči in prižge se opozorilna lučka 4.

Če v meniju "Sistem za ohranjanje voznega pasu" ne izberete stranske funkcije, ko pritisnete stikalo 4, se na instrumentni plošči prikaže sporočilo

"Sistem za ohranjanje pasu ni konfiguriran".

Za izključitev funkcije pritisnite stikalo 4 ali prekličite izbiro "Opozorilo o zapustitvi voznega pasu" v meniju "Sistem za ohranjanje voznega pasu".

Na to vas opozori opozorilna lučka

 izgine z instrumentne plošče.

Če je opozorilo na spremembo voznega pasu edina izbrana bočna funkcija, se opozorilna lučka stikala 4 izklopi in prikazano je sporočilo "Sistem za ohranjanje pasu deaktiviran".

Če je aktivirana funkcija "Preprečevanje zapustitve voznega pasu", preklic izbire opozorila na spremembo voznega pasu ne bo vplival na delovanje sistema.



Ob vsakem zagonu vozila se funkcija vklopi v načinu, ki je bil v uporabi ob zadnji zaustavitvi.

Delovanje

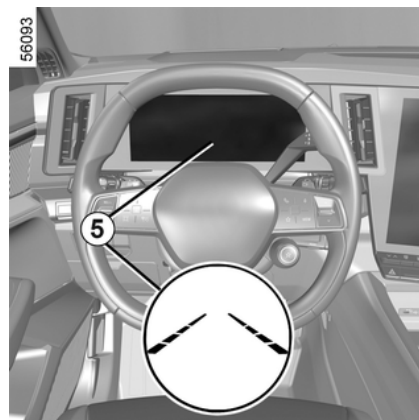

Če funkcija ni na voljo, se opozorilna

lučka  in levi in desni črtni indikatorji 5 se prikažejo na instrumentni plošči v sivi barvi.

Funkcija je pripravljena na opozarjanje, če:

– hitrost je približno med 65 km/h in 180 km/h;

in

– opozorilna lučka  in levi/desni črtni indikatorji 5 se obarvajo belo.

Funkcija sproži opozorilo, če prekoračite črto brez uporabe smerokazov.

OPOZORILO NA SPREMEMBO VOZNEGA PASU

Funkcija opozori voznika:

– z vibracijami v volanu;

in

– opozorilna lučka  in črtni indikator **5** za prečkano črto se obarva rdeče.

Začasno ni na voljo

Funkcija začasno ni na voljo ali je onemogočena v naslednjih primerih:

- zelo hitra prekoračitev črte;
- neprekinjena vožnja po črti;
- približno štiri sekunde po menjavi voznega pasu;
- v ostrih ovinkih;
- pri slabi vidljivosti;
- vklopi se eden od smernikov;
- pri hitrem pospeševanju;
- se spremeni širina voznega pasu;
- sproži se aktivni zavorni sistem v sili.

Če funkcija ni na voljo, opozorilna

lučka  in levi/desni črtni indikatorji se na instrumentni plošči obarvajo sivo.

Pogoji neaktiviranja sistema

Sistema ni mogoče vklopiti v naslednjih primerih:

- ko se uporablja vzvratna prestava;
- vidno polje kamere je ovirano;

– opozorilna lučka  sveti.

Na to vas opozori opozorilna lučka

 in levi/desni črtni indikatorji se na instrumentni plošči obarvajo sivo.

Nastavitve

Za dostop do nastavitve funkcije zaslona multimedijskega sistema **2** glejte navodila za multimedijsko opremo:

– "Opozorilne vibracije": nastavitve nivoja jakosti vibracij volana:

- « Nizka » ;
- « Srednje hitra » ;
- « Visoka » ;



– "Opozorilo za prehod voznega pasu": prilagodite nivo občutljivosti zaznavanja črt. Za to izberite:

- "Pozno": črta zaznana ob prekoračitvi;
- "Standard": zaznana črta pri približevanju;
- »Zgodaj«, če je črta zaznana ob bližini.

Za dodatne informacije glejte navodila multimedijskega sistema.

Motnje delovanja

Ko sistem zazna napako v delovanju, levi in desni črtni indikatorji ter

opozorilna lučka  ostanejo sive barve na instrumentni plošči.

V nekaterih primerih jih spremlja naslednje sporočilo:

- « Pomoč v vožnji ni na voljo » ;
- ali
- « Sprednja kamera preverite » ;
- ali
- « Preverite Pomoč v vožnji » .

Ovisno od vozila lahko sporočilo spremlja opozorilna lučka na

instrumentni plošči.  na instrumentni plošči.

OPOZORILO NA SPREMEMBO VOZNEGA PASU

Obrnite se na predstavnika
pooblašćene servisne mreže.

OPOZORILO NA SPREMEMBO VOZNEGA PASU

Opozorila



Ta funkcija predstavlja dodatno pomoč pri vožnji. Ta funkcija v nobenem primeru ne nadomešča pazljivosti in odgovornosti voznika, ki mora ves čas ohranjati nadzor nad vozilom.

Posegi/popravila sistema

- V primeru trčenja se poravnava kamere lahko spremeni in to lahko vpliva na delovanje kamere. Izključite funkcijo in se obrnite na predstavnika servisne mreže vozila.
- Vse posege v območju kamere (popravila, zamenjave, spreminjanje vetrobranskega stekla itd.) mora izvesti usposobljeni strokovnjak.

Samo predstavnik servisne mreže vozila je usposobljen za posege v sistem.

Motnje sistema

Določene razmere lahko motijo ali poslabšajo delovanje sistema, kot so:

- vetrobransko steklo ni čisto (zaradi umazanije, ledu, snega, kondenzacije itd.);
- kompleksno okolje (tunel itd.);
- slabe vremenske razmere (dež, sneg, toča, poledica itd.);
- slaba vidljivost (tuma, megla itd.);
- talne oznake so neenakomerne ali pa jih je težko zaznati (npr. delno izbrisane ali medsebojno zelo oddaljene oznake, poškodovano cestišče itd.);
- zaslepljenost (slepeči sončni žarki, žarometi nasproti vozečih vozil itd.);
- cesta je ozka ali ovinkasta (ostri zavoji ipd.);
- vozite tesno za vozilom na istem voznem pasu.

Tveganje lažnih alarmov ali odsotnosti opozoril

PREPREČEVANJE SPREMEMBE VOZNEGA PASU

61678

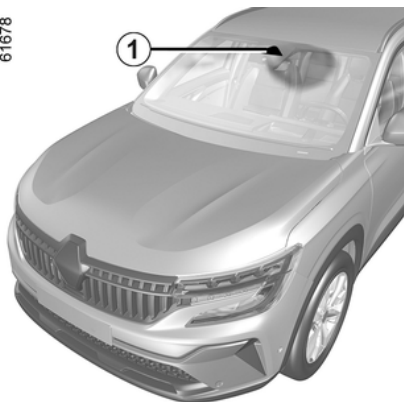

Funkcija na podlagi podatkov kamere **1** v krmilnem sistemu vozila sproži popravek smeri, če vozilo prečka neprekinjeno ali prekinjeno črto ali če se približa robu ceste (pregrada, ograja, pločnik, nasip itd.), ne da bi pri tem nakazali smer s smernimi kazalci.

Glede na nastavitve v primeru prečkanja prekinjene črte brez aktiviranja smernih svetilk funkcija:

– opozori voznika brez korektivnih ukrepov na krmilnem sistemu;

ali

– izvede korektivne ukrepe na krmilnem sistemu.



Kadar koli **lahko ponovno prevzimate nadzor nad vozilom** tako, da obrnete volan.

Lokacija kamere 1

Prepričajte se, da vetrobransko steklo ni zakrito (umazanija, blato, sneg, zarositev itd.).



Ta funkcija predstavlja dodatno pomoč pri vožnji. Ta funkcija v nobenem primeru ne nadomešča pazljivosti in odgovornosti voznika, ki mora ves čas ohranjati nadzor nad vozilom.

Vklop/izklop

Prek zaslona multimedijskega sistema **2**

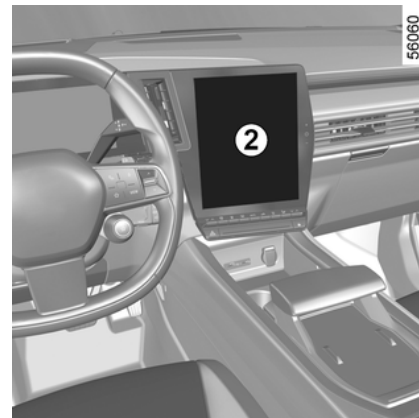

Za dodatne informacije glejte navodila za multimedijski sistem.

Vozilo je opremljeno s stikalom **3**

– Če želite deaktivirati funkcijo, če je bila deaktivirana iz načina "po meri" funkcije "Moja varnost", ➔ **O**dvakrat pritisnite stikalo **3**. Opozorilna lučka



se na instrumentni plošči prikaže v rumeni barvi.

– **Za ponovno aktivacijo funkcije** pritisnite stikalo ena**3**. Na instrumentni

3

PREPREČEVANJE SPREMEMBE VOZNEGA PASU

plošči se prižge opozorilna lučka 

Vozilo je opremljeno s stikalom 4

(odvisno od vozila)

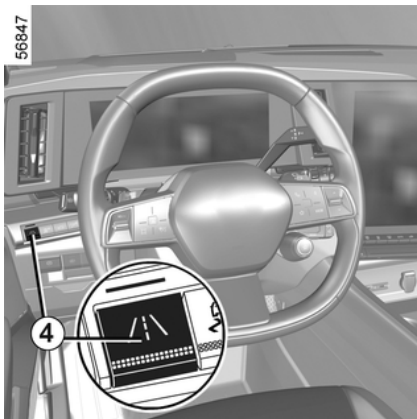

Pred aktiviranjem funkcije iz sistema "Vozilo" na zaslonu multimedijskega sistema 2, pritisnite meni "Asistent vožnje", nato meni "Sistem za ohranjanje voznega pasu" in izberite "Preprečevanje zapustitve voznega pasu".

Če želite funkcijo vklopiti, pritisnite stikalo 4.

Na instrumentni plošči se prikažeta sporočila "Sistem za ohranjanje pasu

aktiviran" in opozorilna lučka in zasveti opozorilna lučka stikala 4.

Ko je vključeno preprečevanje spremembe voznega pasu, vključuje funkcijo "Opozorilo o zapustitvi voznega pasu", tudi če ni izbrana na multimedijem zaslonu → 176.

Če v meniju "Sistem za ohranjanje voznega pasu" ne izberete stranske funkcije, ko pritisnete stikalo 4, se na instrumentni plošči prikaže sporočilo "Sistem za ohranjanje pasu ni konfiguriran".

Stikalo opozorilne lučke 4 ostane izključena.

Za izključitev funkcije pritisnite stikalo 4 ali prekličite izbiro "Preprečevanje zapustitve voznega pasu" v meniju "Sistem za ohranjanje voznega pasu".

Opozorilna lučka na instrumentni plošči ugasne.

Opozorilna lučka stikala 4 se izklopi in na instrumentni plošči je prikazano sporočilo "Sistem za ohranjanje pasu deaktiviran", ko je stikalo 4 pritisnjeno ali niso izbrane vse stranske funkcije v meniju "Sistem za ohranjanje voznega pasu".



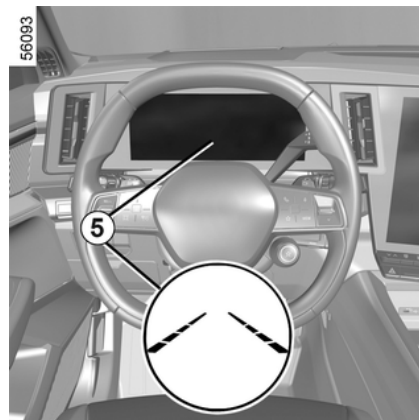

Ob vsakem zagonu vozila se funkcija vklopi v načinu, ki je bil v uporabi ob zadnji zaustavitvi.

Delovanje



Če funkcija ni na voljo, se opozorilna

lučka  ali  in levi in desni črtni indikatorji 5 se prikažejo na instrumentni plošči v sivi barvi.

Funkcija je nastavljena tako, da obvešča ali posreduje, če je hitrost vozila med približno 65 km/h in 150 km/h ali 160 km/h in če opozorilna

PREPREČEVANJE SPREMEMBE VOZNEGA PASU



lučka  ali  in levi ali desni črtni indikatorji **5** se obarvajo belo.

Funkcija deluje, če (se) vozilo



- približuje cesti brez aktiviranja smernih kazalcev;
- prekorači neprekinjeno črto brez vključitve smerokazov;
- prečka prekinjeno črto, ne da bi aktiviralo smerne kazalce, če je izbrana nastavev »delovanje na prekinjeni črti«.

V teh primerih:

- funkcija sproži popravek smeri v krmilnem sistemu vozila za smer vožnje;

– opozorilna lučka  ali  in indikator **5** na strani prečkane črte se na instrumentni plošči obarva rumeno.



Če korektivni ukrepi na krmilnem sistemu ne zadostujejo, opozorilna

lučka  ali  in indikator **5** na strani prelomljene stranske črte je na armaturni plošči prikazan z rdečo barvo, ki ga spremljajo vibracije na volanu.

Če nastavev "Delovanje na prekinjeni črti" ni izbrana, funkcija **sproži alarm**, če vozilo prečka prekinjeno črto, ne da bi aktiviralo indikatorske luči, in ni dovolj blizu ceste.

V tem primeru funkcija opozori voznika:

- z vibracijami v volanu;
- in

– opozorilna lučka  ali  in indikator **5** na strani prečkane črte se na instrumentni plošči obarva rdeče.

Opomba: v zavojih funkcija dopušča rahlo sekanje zavoja.

Posebni primeri

Opozorilo "Obdržite nadzor"

– Če sistem deluje in ne more več zaznati nobenega dejanja voznika na volanu, se na armaturni plošči prikaže sporočilo "Obdržite nadzor", ki mu je priloženo zvočno opozorilo in, odvisno

od vozila, opozorilna lučka  je rumeno prikazano, dokler voznik ne prevzame nadzora nad vozilom.

– Če sistem deluje predolgo, se na armaturni plošči prikaže sporočilo "Obdržite nadzor", ki ga spremlja zvočni signal in, odvisno od vozila,

opozorilna lučka,  ki sveti rumeno, in utripanje indikatorja **4** na strani ustrezne stranske črte, dokler se nadzor ne nadaljuje.





Popravek smeri vožnje lahko kadar koli prekinete tako, da premaknete volan.

Vozilo, opremljeno z "Aktivni sistemi za pomoč pri vožnji"

Če se hkrati s funkcijo "Poravnava vožnje na ustreznem voznem pasu" aktivira funkcija "Sistem za poravnavo vožnje na ustreznem voznem pasu", se prikaz opozorilne lučke razlikuje na naslednji način:



- funkcija "Sistem za poravnavo vožnje na ustreznem voznem pasu"

deluje: opozorilna lučka,  ki sveti zeleno, nadomesti opozorilno lučko,

 ali  ki sveti belo ali sivo na instrumentni plošči. Tako ste prednostno obveščeni o statusu funkcije "Centriranje kanala";

– Funkcija "Sistem za poravnavo vožnje na ustreznem voznem pasu" se vklopi v stanje pripravljenosti, funkcija "Preprečevanje spremembe voznega pasu" pa ne sproži alarma niti ne

deluje: opozorilna lučka,  ki sveti sivo, nadomesti opozorilno lučko

 ali  ki sveti belo ali sivo na

PREPREČEVANJE SPREMEMBE VOZNEGA PASU

instrumentni plošči. Tako ste prednostno obveščeni o statusu funkcije "Centriranje kanala";

- Funkcija "Sistem za poravnavo vožnje na ustreznem voznem pasu" se vklopi v stanje pripravljenosti, funkcija "Preprečevanje spremembe voznega pasu" pa ne sproži alarma niti ne

deluje: opozorilna lučka,  ali

 ki sveti rdeče ali rumeno na instrumentni plošči. Tako ste prednostno obveščeni o statusu funkcije "Preprečevanje spremembe voznega pasu".

V vsakem primeru ste ves čas obveščeni o stanju funkcije, ko nadzoruje krmilni sistem vašega vozila. Najbolj uporabne informacije so vedno prikazane.

Začasna nerazpoložljivost/funkcija onemogočena

- zelo hitra prekoračitev črte;
- neprekinjena vožnja po črti;
- približno štiri sekunde po menjavi voznega pasu;
- v ostrih ovinkih;
- pri slabi vidljivosti;
- vklopi se eden od smernikov;
- aktivirajte varnostne utripalke;
- vklopite vzvratno prestavo;
- pri hitrem pospeševanju;

- se spremeni širina voznega pasu;
- delovanje sistema elektronskega nadzora stabilnosti;
- delovanje sistema proti blokiranju koles;
- sproži se aktivni zavorni sistem v sili;
- posredovanje druge funkcije, ki nadzoruje krmilni sistem, kot je funkcija "Sistem za poravnavo vožnje na ustreznem voznem pasu".

Če je sprednja kamera zakrita, se na instrumentni plošči prikaže sporočilo "Sprednja kamera brez vidljivosti". Očistite območje kjer so nameščeni senzorji

Samodejna deaktivacija

Funkcija sistema za samodejno deaktivacijo se izklopi, ko:

- Sistem za nadzor dinamike vozila je deaktiviran;
- Elektronski stabilizacijski sistem ne deluje pravilno;
- Protiblokirni zavorni sistem ne deluje pravilno;
- vlečna palica je električno priključena na vtično priklonika;
- opozorilna lučka  sveti.

Če je funkcija deaktivirana, se

opozorilna lučka  se prikaže v rumeni barvi na instrumentni plošči.

Nastavitve

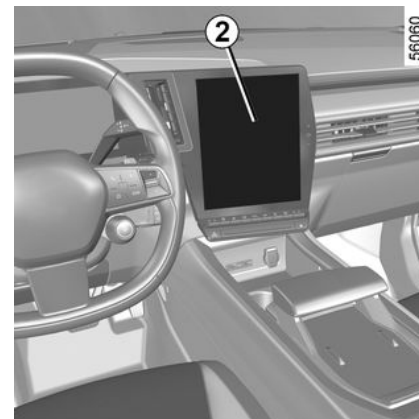

Vozilo je opremljeno s stikalom 3

(odvisno od vozila)

Za dostop do nastavitve funkcije zaslona multimedijskega sistema 2 glejte navodila za multimedijsko opremo:

– " Delovanje na prekinjeni črti": s to nastavitvijo izberite odziv funkcije, če vozilo prečka prekinjeno črto, ne da bi aktiviralo smerokaze:

- funkcija sproži popravek smeri v krmilnem sistemu vozila za smer vožnje;
- nastavitve ni izbrana: funkcija lahko opozori voznika z vibracijami

PREPREČEVANJE SPREMEMBE VOZNEGA PASU

na volanu, ne da bi popravila pot vozila.

- "Vibracije": nastavite vibracije volana za funkcijo "Preprečevanja spremembe voznega pasu";
- "Predvidevanje zapustitve voznega pasu": prilagodite raven občutljivosti zaznavanja črte. Za to izberite:
 - "Pozno": črta zaznana ob prekoračitvi;
 - "Standard": zaznana črta pri približevanju;
 - »Zgodaj«, če je črta zaznana ob bližini.

Za dodatne informacije glejte navodila multimedijskega sistema.

Vozilo je opremljeno s stikalom 4

(odvisno od vozila)

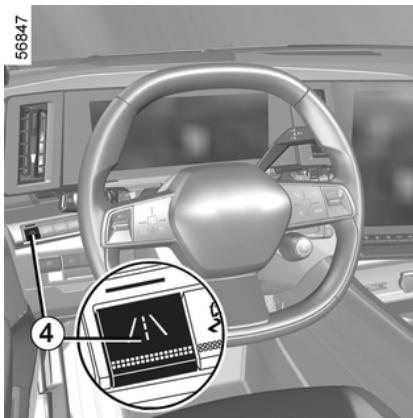

Za dostop do nastavitve funkcije zaslona multimedijskega sistema **2** glejte navodila za multimedijsko opremo:

- "Opozorilne vibracije": nastavitve funkcije "Opozorilo o zapustitvi voznega pasu" nivoja jakosti vibracij volana:
 - «Nizka» ;
 - «Srednje hitra» ;
 - «Visoka» ;
- "Opozorilo za prehod voznega pasu": prilagodite nivo občutljivosti zaznavanja črt. Za to izberite:
 - "Pozno": črta zaznana ob prekoračitvi;
 - "Standard": zaznana črta pri približevanju;

- »Zgodaj«, če je črta zaznana ob bližini.

Za dodatne informacije glejte navodila multimedijskega sistema.

Motnje delovanja

V nekaterih primerih jih spremlja naslednje sporočilo:

- «Pomoč v vožnji ni na voljo» ;
- ali
- «Sprednja kamera preverite» ;
- ali
- «Preverite Pomoč v vožnji».

Obrnite se na predstavnika pooblaščenih servisnih mrež.

PREPREČEVANJE SPREMEMBE VOZNEGA PASU

Opozorila



Ta funkcija predstavlja dodatno pomoč pri vožnji. Ta funkcija v nobenem primeru ne nadomešča pazljivosti in odgovornosti voznika, ki mora ves čas ohranjati nadzor nad vozilom.

Posegi/popravila sistema

- V primeru trčenja se poravnava kamere lahko spremeni in to lahko vpliva na delovanje kamere. Izklopite funkcijo in se obrnite na predstavnika pooblaščenih servisnih mrež.
- Vse posege v območju kamere (popravila, zamenjave, spreminjanje vetrobranskega stekla itd.) mora izvesti usposobljeni strokovnjak.

Samo predstavnik servisne mreže vozila je usposobljen za posege v sistem.

Motnje sistema

Določene razmere lahko motijo ali poslabšajo delovanje sistema, kot so:

- vetrobransko steklo ni čisto (zaradi umazanije, ledu, snega, kondenzacije itd.);
- kompleksno okolje (tunel itd.);
- slabe vremenske razmere (dež, sneg, toča, poledica itd.);
- slaba vidljivost (tema, megla itd.);
- talne oznake so neenakomerne ali pa jih je težko zaznati (npr. delno izbrisane ali medsebojno zelo oddaljene oznake, poškodovano cestišče itd.);
- zaslepljenost (slepeči sončni žarki, žarometi nasproti vozečih vozil itd.);
- cesta je ozka ali ovinkasta (ostri zavoji ipd.);
- vozite tesno za vozilom na istem voznem pasu.

V tem primeru se lahko funkcija "Preprečevanje zapuščanja voznega pasu" vklopi nepravilno ali sploh ne.

Tveganje neželenih, nepravilnih popravkov smeri ali brez popravkov smeri vožnje.

Izklop funkcije

Funkcijo je treba izklopiti v naslednjih primerih:

- območje kamere je poškodovano (na strani vetrobranskega stekla ali na strani notranjega vzvratnega ogledala);
- cesta je spolzka (sneg, poledica, akvaplaning, gramoz itd.);
- slaba vidljivost (tema, megla itd.);

PREPREČEVANJE SPREMEMBE VOZNEGA PASU

- vetrobransko steklo je počeno ali poškodovano (ne izvajajte popravil vetrobranskega stekla na tem območju; zamenja naj ga predstavnik servisne mreže za vaše vozilo);
- vozilo vleče prikolico ali počitniško prikolico;
- vozilo vstopa v območje z veliko oznakami na cestišču (območje, kjer poteka delo na cesti ipd.).

PREPREČEVANJE SPREMEMBE VOZNEGA PASU V NUJNIH PRIMERIH

61688

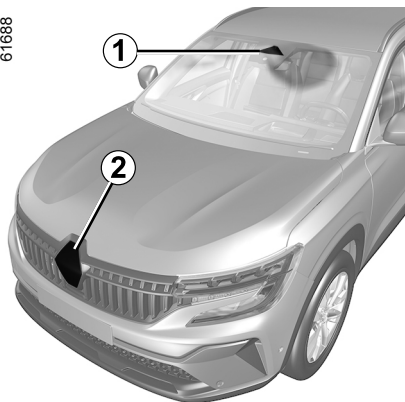

primeru nevarnosti trka z vozilom, ki prihaja iz nasprotnne smeri na sosednjem pasu, ne da bi bil vključen smerni kazalec.

Odvisno od vozila, funkcija z uporabo podatkov radarjev **3** in kamere **1** v krmilnem sistemu vozila sproži popravek smeri.

V primeru nevarnosti trčenja z vozilom, ki se giblje z enako ali višjo hitrostjo, ki se nahaja v območju zaznavanja zadnjih radarjev (preprečevanje spremembe voznega pasu v nujnih primerih v primeru prehitevanja).

Lokacija kamere **1**

Prepričajte se, da vetrobransko steklo ni zakrito (umazanija, blato, sneg, zarositev itd.).

Lokacija sprednjega radarja **2**

Prepričajte se, da območje radarja ni ovirano (umazanija, blato, sneg, slabo nameščena/pritrjena sprednja registrska tablica), udarjeno, spremenjeno (vključno z barvo) ali prekrito z drugo opremo, nameščeno na sprednjem delu vozila (na sprednjem odbijaču ali logotipu itd.).

Lokacija bočnih radarjev **3**

Zagotovite, da na območju radarja ni nobenih ovir (umazanija, blato, sneg itd.), da ni udarjen, ali modificiran (vključno ličenje itd.).

Vklop/izklop funkcije

Iz stikala »Moja varnost« **A**

3

61689

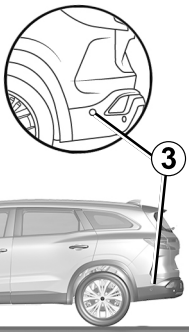

Kadar koli **lahko ponovno prevzamete nadzor nad vozilom** tako, da obrnete volan.



Ta sistem zagotavlja dodatno pomoč pri vožnji.

Ta sistem v nobenem primeru ne nadomešča pazljivosti in odgovornosti voznika, ki mora ves čas ohranjati nadzor nad vozilom.

Uporaba informacij radarja **2** in kamere **1**, funkcija sproži korektivne ukrepe na krmilnem sistemu vozila v

PREPREČEVANJE SPREMEMBE VOZNEGA PASU V NUJNIH PRIMERIH



Dvakrat pritisnite stikalo **A**, če je funkcija onemogočena v osebem načinu funkcije »My Safety« ➔ 174.

Če želite funkcijo aktivirati, pritisnite stikalo **A**.

Prek zaslona multimedijskega sistema *B*



Za dodatne informacije glejte navodila za multimedijski sistem.

Zaznavanje prihajajočega vozila

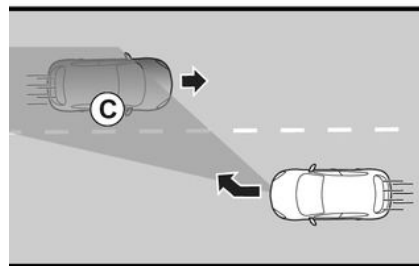
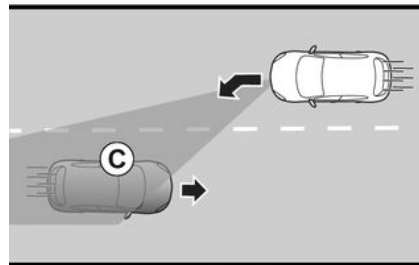

3

PREPREČEVANJE SPREMEMBE VOZNEGA PASU V NUJNIH PRIMERIH

3

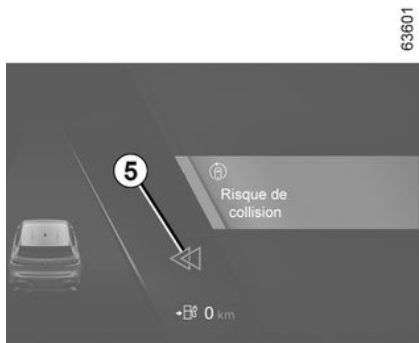
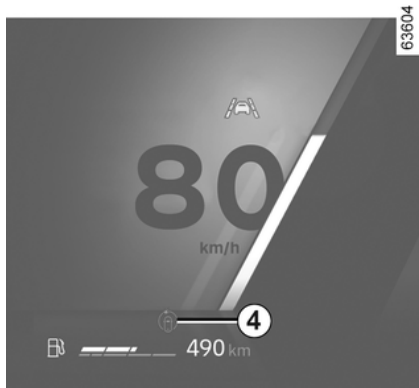

Ko vozite s hitrostjo med približno 65 km/h in 110 km/h, če obstaja nevarnost trka z vozilom, ki prihaja iz nasprotne

smeri na sosednjem pasu in znotraj območja zaznavanja **C**, brez vključenega smernega kazalca, sistem:

– **opozori na nevarnost trčenja:**

Na armaturni plošči se prikaže sporočilo "Nevarnost trka", ki ga spremljajo indikator **4** v rdeči barvi, črta na strani intervencije in zvočni signal. Na armaturni plošči na strani intervencije se prikaže prikaz **5**;

in

– **sproži korektivne ukrepe na krmilnem sistemu.**



Popravek smeri vožnje lahko kadar koli prekinete tako, da premaknete volan.



Ta funkcija predstavlja dodatno pomoč pri vožnji.

Ta funkcija v nobenem primeru ne nadomešča pazljivosti in odgovornosti voznika, ki mora ves čas ohranjati nadzor nad vozilom.

Funkcija se morda ne bo aktivirala, če je bližajōča se hitrost večja od približno 200 km/h (na primer, potujete s hitrostjo 110 km/h in vozilo vozi v nasprotni smeri na sosednjem pasu s hitrostjo 91 km/h).

V primeru prehitevanja

(odvisno od vozila)

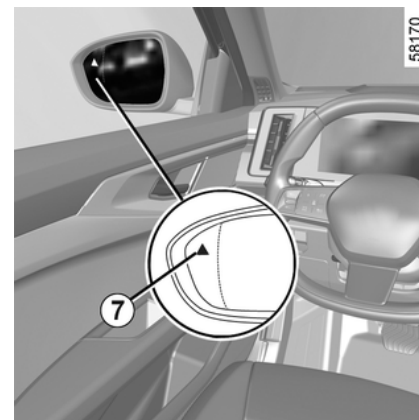

PREPREČEVANJE SPREMEMBE VOZNEGA PASU V NUJNIH PRIMERIH

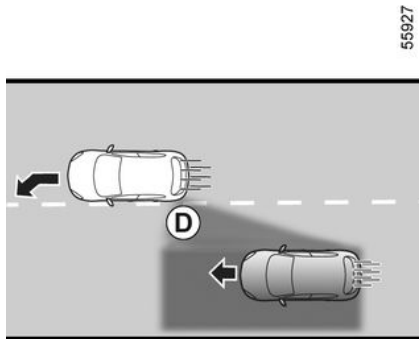

55927



63604

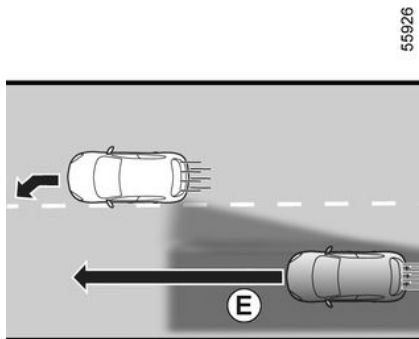

55926



63602

nevarnost trka z vozilom, ki se nahaja v mrtvem kotu **D** ter se premika v isti smeri kot vaše vozilo, ali z vozilom, ki se hitro približuje od zadaj ali na sosednjem pasu, ki je v območju zaznavanja **E**, sistem:

– **vas opozarja na nevarnost trka:** opozorilna lučka **7** utripa, na armaturni plošči se prikaže sporočilo "Bočna ovira zaznana", ki ga spremlja indikator **4** v rdeči barvi, črta na strani intervencije in zvočni signal. Na armaturni plošči na strani intervencije se prikaže prikaz **5**;

in

– **sproži korektivne ukrepe na krmilnem sistemu.**

Začasno ni na voljo/neaktivacija sistema

Sistem začasno ni na voljo ali je onemogočen, če:

- zelo hitra prekoračitev črte;
- neprekinjena vožnja po črti;
- približno štiri sekunde po menjavi voznega pasu;
- v ostrih ovinkih;
- pri slabi vidljivosti;
- aktiviranje smerokaza (samo če je nasproti vozeče vozilo zaznано na sosednjem voznem pasu);
- aktivirajte varnostne utripalke;
- pri hitrem pospeševanju;

Med vožnjo s hitrostjo med približno 65 km/h in 180 km/h, ko se približate črti (neprekinjeni ali prekinjeni) in obstaja

PREPREČEVANJE SPREMEMBE VOZNEGA PASU V NUJNIH PRIMERIH

- se spremeni širina voznega pasu;
- delovanje sistema elektronskega nadzora stabilnosti;
- delovanje sistema proti blokiranju koles;
- delovanje aktivnega zavornega sistema v sili;
- ...

Sistema ni mogoče vklopiti v naslednjih primerih:

- kamera ne zazna črte (neprekinjene ali prekinjene) na ustrezni strani;
- kamera hkrati ne zazna dveh meja voznega pasu, po katerem se premika vaše vozilo;
- ko se uporablja vzvratna prestava;
- vidno polje kamere je ovirano;
- sprednji radar je zakrit;
- odvisno od vozila, če so zadnji radarji prekriti;
- ...

Odvisno od vozila, če je eden od bočnih radarjev zakrit, se bo na instrumentni plošči prikazalo sporočilo "Bočni radarji brez vidnosti".

Ko je sprednji radar zakrit, se na instrumentni plošči prikaže sporočilo "Sprednji radar brez vidnosti".

Ko je sprednja kamera zakrita, se na instrumentni plošči prikaže sporočilo "Sprednja kamera brez vidnosti".

Očistite območje kjer so nameščeni senzorji.

Samodejni izklop funkcije

Sistem se samodejno deaktivira, ko:

- Sistem za nadzor dinamike vozila je deaktiviran;
- Elektronski stabilizacijski sistem ne deluje pravilno;
- Protiblokirni zavorni sistem ne deluje pravilno;
- Vlečna palica je električno priključena na vtičnico priklopnika;

- prikaže se opozorilna lučka **STOP**.

Če je vozilo opremljeno z vlečno kljuko, ki jo sistem zazna, se na instrumentni plošči prikaže sporočilo "Prikolica: bočni senzorji niso na voljo", ki vas obvesti, da je bila funkcija preprečevanja spremembe voznega pasu v nujnih primerih deaktivirana.

Če vozilo vleče prikolico ali avtodom, lahko pride do nepričakovanih ali nepotrebnih popravkov. Sistem lahko izklopite, da se izognete nepričakovanim ali nepotrebnim korekcijam.

Motnje delovanja

Ko funkcija zazna napako pri delovanju, se na instrumentni plošči lahko prikažejo naslednja sporočila:

- « Sprednja kamera preverite » ;
- ali

- « Sprednji radar preverite » ;
- ali

- « Preverite Pomoč v vožnji » ;
- ali, odvisno od vozila,
- « Stranski radarji ».

Obrnite se na predstavnika pooblaščenih servisne mreže.

PREPREČEVANJE SPREMEMBE VOZNEGA PASU V NUJNIH PRIMERIH

Opozorila



Ta funkcija predstavlja dodatno pomoč pri vožnji. Ta funkcija v nobenem primeru ne nadomešča pazljivosti in odgovornosti voznika, ki mora ves čas ohranjati nadzor nad vozilom.

Posegi/popravila sistema

- V primeru trčenja se poravnava kamere ali radarja(-jev) lahko spremeni, kar lahko vpliva na njihovo delovanje. Izklopite funkcijo in se obrnite na predstavnika pooblaščenih servisnih mrež.
- Vse posege v območju, kjer se nahajajo kamera ali radarji (zamenjave, popravila, prilagoditev vetrobranskega stekla itd.) mora izvesti usposobljeni strokovnjak v pooblaščenih servisnih mrežah.

Samo predstavnik servisne mreže vozila je usposobljen za posege v sistem.

Motnje sistema

Določene razmere lahko motijo ali poslabšajo delovanje sistema, kot so:

- vetrobransko steklo ni čisto (zaradi umazanije, ledu, snega, kondenzacije itd.);
- kompleksno okolje (tunel itd.);
- slabe vremenske razmere (dež, sneg, toča, poledica itd.);
- slaba vidljivost (tuma, megla itd.);
- talne oznake so neenakomerne ali pa jih je težko zaznati (npr. delno izbrisane ali medsebojno zelo oddaljene oznake, poškodovano cestišče ...);
- zaslepljenost (slepeči sončni žarki, žarometi nasproti vozečih vozil itd.);
- cesta je ozka ali ovinkasta (ostri zavoji ipd.);
- vozite tesno za vozilom na istem voznem pasu.

V tem primeru se lahko funkcija "Preprečevanje zapuščanja voznega pasu" vključi nepravilno ali pa sploh ne.

Tveganje neželenih, nepravilnih popravkov smeri ali brez popravkov smeri vožnje.

Izklop funkcije

Funkcijo je treba izklopiti v naslednjih primerih:

- območje(-ja) kamere (na strani vetrobranskega stekla, ali na strani notranjega vzvratnega ogledala), ali radarja je bilo poškodovano;
- cesta je spolzka (sneg, poledica, akvaplaning, gramoz itd.);

PREPREČEVANJE SPREMEMBE VOZNEGA PASU V NUJNIH PRIMERIH

- slaba vidljivost (tema, megla itd.);
- vetrobransko steklo je počeno ali poškodovano (ne izvajajte popravil vetrobranskega stekla na tem območju; zamenja naj ga predstavnik servisne mreže za vaše vozilo);
- vozilo vleče prikolico ali počitniško prikolico;
- vleka vozila (okvare);
- vozilo vstopa v območje z veliko oznakami na cestišču (območje, kjer poteka delo na cesti ipd.);
- ne vozite po asfaltirani cesti.

3

OPOZORILO ZA MRTVI KOT

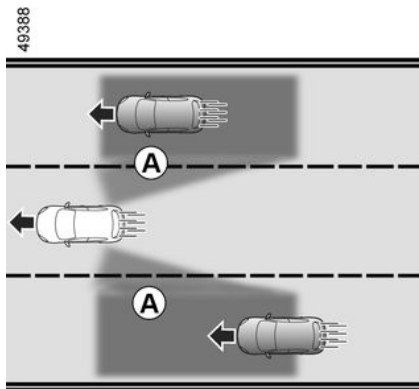

Na podlagi podatkov senzorjev, nameščenih na obeh straneh zadnjega odbijača (območje **C**), funkcija opozori voznika:

– če je vozilo v območju mrtvega kota **A** in se premika v isti smeri kot vaše vozilo;

in/ali

– ko obstaja nevarnost trčenja z vozilom, ki je v območju **B** in vozi hitreje od vas na vzporednem voznem pasu.

Funkcija vas opozori, ko vozilo vozi s hitrostjo, večjo od približno 15 km/h.

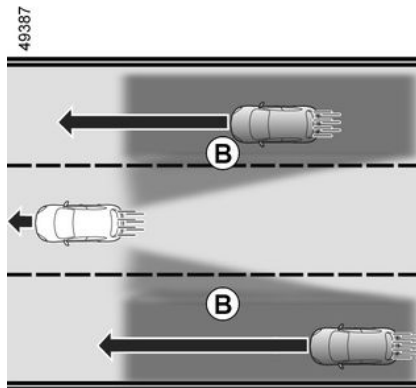

i Funkcija voznika ne opozori, če se druga vozila ne premikajo.

i Sistem se ponovno vključi vsakič, ko se vključi kontakt pri vozilu.

 Ta funkcija predstavlja dodatno pomoč pri vožnji. Ta funkcija v nobenem primeru ne nadomešča pazljivosti in odgovornosti voznika, ki mora ves čas ohranjati nadzor nad vozilom.

Posebnost

61689

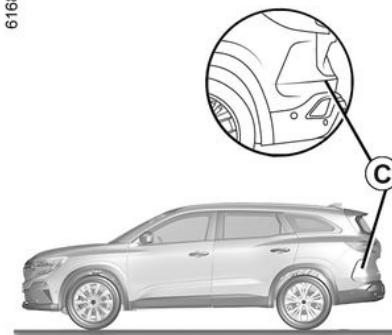

Pazite, da območje **C** v bližini radarjev na vsaki strani zadnjega odbijača ni prekrito (z umazanijo, blatom, snegom itd.).

Če je eden od radarjev zakrit, se na instrumentni plošči prikaže sporočilo

OPOZORILO ZA MRTVI KOT

"Stranski radarji brez vidljivosti".
Očistite območje kjer so nameščeni senzorji.

Opozorilna lučka 2

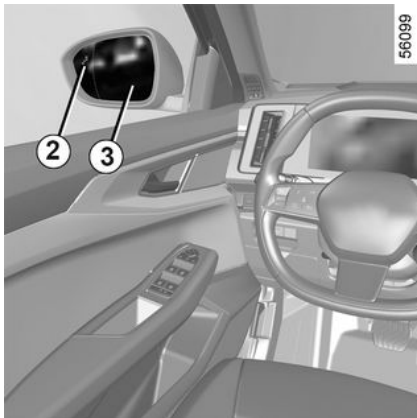

Opozorilna lučka **2** je na vsakem zunanjem ogledalu **3**.

Opomba:

– redno čistite vzvratna ogledala **3**, da bodo kontrolne lučke dobro vidne **2**;
– če prehitite drugo vozilo, se opozorilna lučka **2** vklopi samo, če to vozilo predolgo ostane v mrtvem kotu vašega vozila **A**.

Prikazovalnik *D*

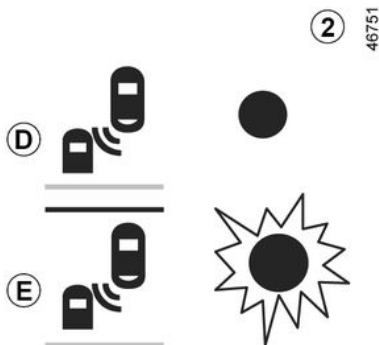

Prvo opozorilo: **smernik ni vklopljen**, opozorilna lučka **2** nakazuje, da je v območju mrtvega kota zaznano vozilo in/ali da se po vzporednem voznem pasu hitro približuje vozilo z zadnje strani.

Prikaži *E*

Smernik je vklopljen, opozorilna lučka **2** utripa, ko funkcija zazna vozilo v območju opozorila mrtvega kota in/ali ko se vozilo hitro približuje z bočne strani, na strani na katero boste obrnili volan.

Če izklopite smerokaz, se indikator vrne na izhodiščno opozorilo (prikazovalnik **D**).

Kdaj sistem ne deluje

- Med vožnjo po cesti z ostrimi zavoji;
- pri vklopljeni vzvratni prestavi.

Če je vozilo opremljeno z vlečno kljuko, ki jo sistem zazna, se na instrumentni plošči prikaže sporočilo "Prikolica: opozorilo za mrtvi kot je izklopljeno", ki vas obvesti, da funkcija ne deluje.

Svetujemo vam, da se pri izbiri opreme, ki je najprimernejša za vaše vozilo, obrnete na predstavnika pooblaščenih servisnih mrež za vaše vozilo.

Motnje delovanja

Če sistem zazna napako, se na instrumentni plošči prikaže sporočilo "Preverite stranske radarje".

Obrnite se na predstavnika pooblaščenih servisnih mrež.

 Zaradi prisotnosti tipal za odbijačem se svetuje, da se kakršen koli poseg na odbijaču (popravilo, zamenjava, barvanje itd.) zaupa usposobljenemu strokovnjaku.

OPOZORILO ZA MRTVI KOT

Opozorila



- Sposobnost zaznavanja sistema je nastavljena na širino standardnega voznega pasu. Če vozite po širokih voznih pasovih, sistem morda ne bo zaznal vozila v mrtvem kotu.
- V primeru izpostavljenosti močnemu elektromagnetnemu sevanju (pod visokonapetostnimi daljnovodi itd.) ali v zelo slabih vremenskih pogojih (močan dež, sneg itd.) lahko pride do kratkotrajnih motenj sistema. Bodite pozorni na prometne razmere.

Obstaja nevarnost nesreče.



Ta funkcija predstavlja dodatno pomoč pri vožnji. Ta funkcija v nobenem primeru ne nadomešča pazljivosti in odgovornosti voznika, ki mora ves čas ohranjati nadzor nad vozilom.

Voznik mora vedno prilagoditi hitrost prometnim razmeram ne glede na navodila sistema.

Sistema v nobenem primeru ni mogoče enačiti s tipalom za ovire ali sistemom proti trčenju.

Posegi/popravila sistema

- V primeru trčenja se poravnava radarja lahko spremeni, kar vpliva na njegovo delovanje. Izklopite funkcijo in se obrnite na predstavnika pooblaščenega servisne mreže.
- Vse posege v območju radarjev (popravila, zamenjave itd.) mora izvesti usposobljeni strokovnjak.

Samo predstavnik servisne mreže vozila je usposobljen za posege v sistem.

Motnje sistema

Določene razmere lahko motijo ali poslabšajo delovanje sistema, kot so:

- zapletena okolica (kovinski mostovi, tuneli, ceste z ovirami na robu itd.);
- slabe vremenske razmere (sneg, toča, poledica itd.).

Tveganje lažnih alarmov ali odsotnosti opozoril

Če se sistem obnaša neobičajno, ga izklopite in se posvetujte s predstavnikom pooblaščenega servisne mreže vozila.

OPOZORILO ZA MRTVI KOT



Omejitve delovanja sistema

- Za zagotovitev dobrega delovanja sistema mora biti območje radarja čisto in se ga ne sme spreminjati.
- Sistem morda ne bo zaznal manjših predmetov, ki se premikajo v bližini vozila (motorji, kolesa, pešci itd.).
- Pri zavijanju lahko radarji začasno prenehajo zaznavati vozila na vzporednih voznih pasovih.
- Funkcija vas lahko opozori z zamudo, ko se vam z zadnje strani vzporedno približujeta dve vozili na vzporednih voznih pasovih (vožnja po cesti s 3 pasovi), ki vozita s precej višjo hitrostjo od vas.
- Sistem vas morda ne bo opozoril, ko druga vozila vozijo s precej drugačno hitrostjo.
- Če vozilo prehitava dolgo vozilo (npr. težko tovorno vozilo, ki vozilo prehitava s podobno hitrostjo), lahko sistem prekine opozorilo pred koncem manevra.
- Vozilo vozi po ovinkasti cesti.

Izklop funkcije

Funkcijo je treba izklopiti v naslednjih primerih:

- območje radarja je bilo poškodovano (zadnji odbijač);
- vozilo je opremljeno z vlečno kljuko, ki je sistem ne prepozna.

OPOZORILO ZA VARNOSTNO RAZDALJO

61688

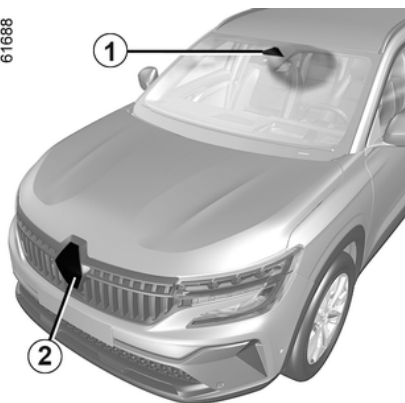

Ta funkcija uporablja informacije radarja **2** in kamere **1** ter obvešča voznika o časovnem presledku med njegovim vozilom in vozilom spredaj, da lahko voznik ohranja ustrezno varnostno razdaljo med obema voziloma.

Funkcija se vklopi, ko vozilo vozi s hitrostjo med približno 30 in 180 km/h.

Lokacija kamere **1**

Prepričajte se, da vetrobransko steklo ni zakrto (umazanija, blato, sneg, zarositev itd.).

Mesto radarja **2**

Prepričajte se, da območje radarja ni ovirano (umazanija, blato, sneg, slabo nameščena sprednja registrska tablica itd.), udarjeno, spremenjeno (vključno s poslikavo) ali prekrito z drugo opremo, nameščeno na sprednjem delu vozila (na maski ali logotipu itd.).



Ta funkcija predstavlja dodatno pomoč pri vožnji. Ta funkcija v nobenem primeru ne nadomešča pazljivosti in odgovornosti voznika, ki mora ves čas ohranjati nadzor nad vozilom.

Vklop/izklop prek zaslona multimedijskega sistema **3**

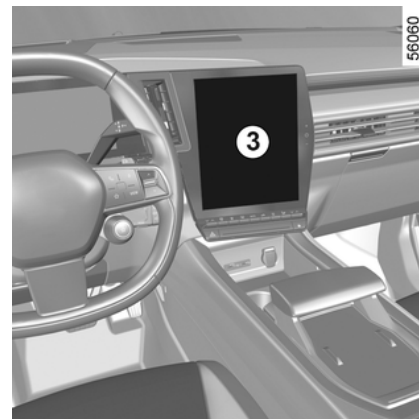

V sistemu "Vozilo" na multimedijem zaslonu **3** pritisnite meni "Pripomočki za vožnjo".

Vklopite ali izklopite funkcijo "Varna razdalja".



Ob vsakem zagonu vozila se funkcija vklopi v načinu, ki je bil v uporabi ob zadnji zaustavitvi.

3

OPOZORILO ZA VARNOSTNO RAZDALJO

Delovanje

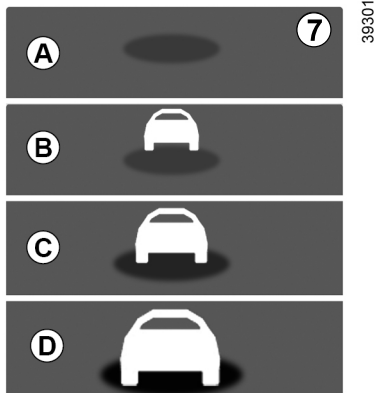

Če je časovno obdobje med voziloma krajše od približno 0,5 sekunde, bo obvestilo **B**, prikazovalnik na instrumentni plošči **D** ostal rdeče osvetljen.

V nekaterih okoliščinah časovni presledek ne more biti prikazan:

- v ovinku;
- pri zamenjavi voznega pasu;
- če je vozilo pred vami dovolj daleč ali zunaj dosega radarja ali kamere.

Ko je funkcija vklopljena, se na instrumentni plošči **B** prikaže indikator in opozori voznika na razdaljo med njegovim vozilom in vozilom spredaj.

- **A** (sivo): funkcija ne deluje;
- **A** (zeleno): zaznano ni nobeno vozilo;
- **B** (zeleno): časovni interval znaša približno dve sekundi ali več (razdalja med voziloma je prilagojena vaši hitrosti);
- **C** (rumeno): časovni interval je od približno 1 do 2 sekundi (nezadostna razdalja med voziloma);
- **D** (rdeče): časovni interval znaša eno sekundo ali manj (skrajno nezadostna razdalja med voziloma).

OPOZORILO ZA VARNOSTNO RAZDALJO

Opozorila



Vrednost je prikazana informativno: sistem na vozilu ne izvede nobenega ukrepa.

Ta funkcija ni namenjena za uporabo v mestnem okolju ali pri dinamični vožnji (ovinki, pospeševanje, nenadno zaviranje ...), ampak v enakomernih razmerah vožnje.

Funkcija ne deluje na zavorni sistem.

Območji, kjer sta nameščena radar in kamera, morata ostati čisti in vanju ni dovoljeno posegati, da se zagotovi primerno delovanje sistema.

Vse posege v območju radarja ali kamere (popravila, zamenjave, spreminjanje vetrobranskega stekla in/ali odbijača itd.) mora izvesti usposobljen strokovnjak.

OPOZORILO ZA VARNOSTNO RAZDALJO



Ta funkcija predstavlja dodatno pomoč pri vožnji. Ta funkcija v nobenem primeru ne nadomešča pazljivosti in odgovornosti voznika, ki mora ves čas ohranjati nadzor nad vozilom.

Posegi/popravila sistema

- V primeru trčenja se lahko poravnava radarja in/ali kamere spremeni, kar lahko vpliva na njuno delovanje. Izklopite funkcijo in se obrnite na predstavnika pooblaščenega servisne mreže.
- Vse posege v območju radarja in/ali kamere (zamenjave, popravila, spreminjanje vetrobranskega stekla in/ali odbijača itd.) mora izvesti usposobljen strokovnjak.

Samo predstavnik servisne mreže vozila je usposobljen za posege v sistem.

Motnje sistema

- prekrito vetrobransko steklo ali odbijač (z umazanijo, ledom, snegom, kondenzacijo itd.);
- zapleteno okolje (kovinski most, tunel itd.);
- slabe vremenske razmere (sneg, toča, poledica itd.);
- slaba vidljivost (tema, megla itd.);
- majhen kontrast med vozilom spredaj in okolico (npr. belo vozilo v zasneženem območju ipd.);
- zaslepljenost (slepeči sončni žarki, žarometi nasproti vozečih vozil itd.);
- cesta je ozka in ovinkasta (ostri zavoji ipd.)

Tveganje napačnih lažnih alarmov.

AKTIVNO ZAVIRANJE V SILI

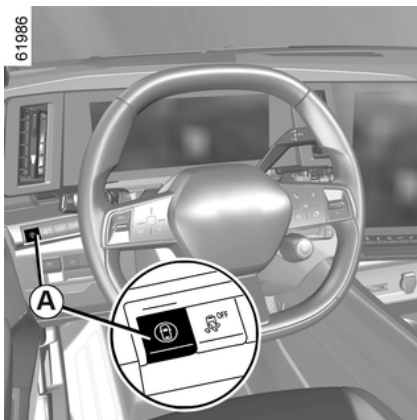

Samo za vozila, opremljena s stikalom **A** "Moja varnost"

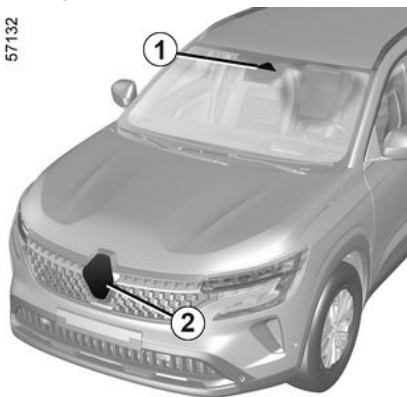

Sistem uporablja informacije iz kamere **1** in radarja **2** za določitev razdalje od vašega vozila:

- do vozila, ki vozi pred vami na istem pasu;
- ali
- do katerega koli prihajajočega vozila v okviru manevriranja spremembe smeri;
- ali
- in vozil, ki se premikajo pravokotno;
- in zaustavljenih vozil;
- ali
- okoliškimi pešci in kolesarji.

Sistem opozori voznika, če obstaja nevarnost čelnega trčenja, da omogoči ustrezno manevriranje v sili (pritisk zavornega pedala in/ali vrtenje volana).

Odvisno od odzivnosti voznika lahko sistem pomaga pri zaviranju, da se zmanjšajo poškodbe ali prepreči trk.

Sistem je sicer neaktiven in ne sproži opozorila.



Ta funkcija predstavlja dodatno pomoč pri vožnji.

Ta funkcija v nobenem primeru ne nadomešča pazljivosti in odgovornosti voznika, ki mora ves čas ohranjati nadzor nad vozilom.



Ta sistem lahko izvede maksimalno zaviranje vozila, da se vozilo

popolnoma zaustavi, če je to potrebno.

Zaradi varnostnih razlogov bodite med vožnjo z vozilom vedno pripeti z varnostnim pasom, tovor pa naj bo naložen tako, da se noben element ne more premakniti in poškodovati potnikov.

Lokacija kamere **1**

Prepričajte se, da vetrobransko steklo ni zakrito (umazanija, blato, sneg, zarositev itd.).

AKTIVNO ZAVIRANJE V SILI

Mesto radarja 2

Prepričajte se, da na območju okrog zadnjega radarja ni ovir (umazanija, blato, sneg ali nepravilno nameščena registrska tablica) ter da pokrov ni spremenjen (vključno z barvanjem) ali skrit.

Delovanje

Če med vožnjo obstaja nevarnost trka, vas sistem:

– **opozori na nevarnost trka:** s prikazom sporočila "Odkrita ovira" na instrumentni plošči, ki ga spremlja zvočni signal.

Opomba: če voznik pritisne na zavorni pedal in sistem še vedno zaznava nevarnost trka, se lahko poveča zavorna sila, če trenutna za preprečitev trka ne zadostuje.

– **se lahko sproži zaviranje:** če se voznik ne odzove na opozorilo in je trčenje neizbežno, se na instrumentni plošči prikažeta rdeča opozorilna lučka

 in sporočilo "Zavirajte", ki ju spremlja zvočni signal.

Opomba:

– če voznik upravlja vozilo (z volanom, pedali itd.), lahko sistem zakasni njihov odziv ali jih ne vklopi;
– če se zaradi aktivnega zaviranja v sili vozilo ustavi, vozilo ostane krajši

čas v mirovanju. Po tem časovno omejenem roku mora voznik držati nogo na pedalu zavore, da obdrži vozilo v mirujočem stanju:
– ko sistem začne zavirati, se prikaže sporočilo "Napredna Varnost aktivna"



V primeru manevriranja v sili lahko vedno prenehate zavirati tako, da:

– pritisnete pedal plina;

ali

– zasukate volan, da bi se izognili trku.



Posebnosti opozoril

Ovisno od hitrosti vožnje se lahko opozorilo in zaviranje vklopita hkrati.

Zaznavanje vozila

Zaznavanje vozil, ki vozijo po istem voznem pasu

Sistem zazna nevarnost trčenja z vozilom pred vami na istem voznem pasu, ko vozilo vozi s hitrostjo, večjo od približno 8 km/h.

Zaznavanje prihajajočih vozil v okviru manevriranja za spremembo smeri

Ko želite spremeniti smer (npr.), sistem zazna nasproti vozeča vozila, ko:

– vaše vozilo vozi s hitrostjo približno med 8 km/h in 20 km/h;
– aktivirali ste smerni kazalec.

Zaznavanje vozil, ki vozni pas prečkajo pravokotno

Sistem zazna vozila, ki vozni pas prečkajo pravokotno, ko:

– vaše vozilo vozi s hitrostjo med približno 20 km/h in 60 km/h.

Zaznavanje vozil, ustavljenih na voznem pasu

Sistem zazna mirujoča vozila, ko:

– vaše vozilo vozi s hitrostjo med približno 8 km/h in 80 km/h.

Zaznavanje pešcev in kolesarjev

Zaznavanje pešcev in kolesarjev na istem voznem pasu

Sistem zazna pešce in kolesarje, ko:

– vaše vozilo vozi s hitrostjo med približno 8 km/h in 85 km/h.

Zaznavanje pešcev in kolesarjev ob spremembi smeri

Sistem zazna pešce in kolesarje, ko:

AKTIVNO ZAVIRANJE V SILI

– vaše vozilo vozi s hitrostjo med približno 8 km/h in 20 km/h.

Vklop/izklop



Funkcija se glede na vozilo in glede na čas od zadnje zaustavitve motorja

ponovno vklopi:

– ob odklepanju vozila;

ali

– ob odpiranju vrat;

ali

– ob vnovičnem zagonu motorja.

Vklop in izklop sistema prek zaslona multimedijskega sistema 3

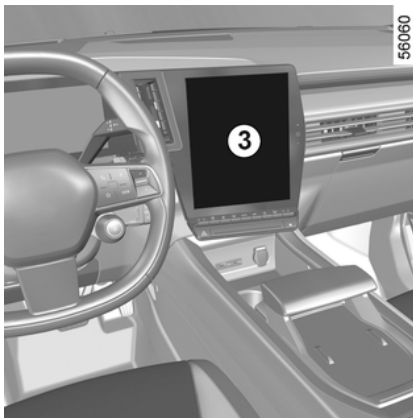

Za vklop ali izklop funkcije glejte navodila za multimedijsko opremo. Izberite "VKLOPI" ali "IZKLOPI".

Nastavitve



Iz varnostnih razlogov vam svetujemo, da vse te nastavitve opravite, ko vozilo stoji.

Nastavitve na zaslonu multimedijskega sistema 3



Če želite pri mirujočem vozilu dostopiti do nastavitve funkcij na zaslonu multimedijskega sistema 3, glejte navodila za multimedijski sistem:

"Pričakujte opozorilo": prilagodite nivo občutljivosti opozorila. Za to izberite:

- « Pozno » ;
- « Standard » ;
- « Zgodaj » .

Za dodatne informacije glejte navodila za multimedijski sistem.

Začasno ni na voljo

Če sistem zazna začasno okvaro, se na instrumentni plošči prižge

opozorilna lučka .

AKTIVNO ZAVIRANJE V SILI

Možni vzroki so:

- sistem je začasno blokiran (bleščanje zaradi sonca, zasenčene luči, slabe vremenske razmere itd.). Sistem bo ponovno deloval, ko se izboljšajo pogoji vidljivosti;
- sistem je začasno prekinjen (npr. vetrobransko steklo, prednji ali zadnji odbijač ali logotip je zakrit z umazanijo, blatom, snegom, kondenzacijo itd.)- V tem primeru parkirajte vozilo in izklopite motor. Očistite vetrobransko steklo, sprednji odbijač ali logotip. Pri naslednjem zagonu motorja po približno petih ali desetih minutah vožnje opozorilna lučka in sporočilo izgineta. v nasprotnem primeru je lahko vzrok napake nekje drugje; obrnite se na predstavnika pooblaščenih servisnih mrež.

Motnje delovanja

Če sistem zazna začasno okvaro, se na instrumentni plošči prižge

opozorilna lučka . Obrnite se na predstavnika pooblaščenih servisnih mrež.

Opozorila



Ta funkcija predstavlja dodatno pomoč pri vožnji. Ta funkcija v nobenem primeru ne nadomešča pazljivosti in odgovornosti voznika, ki mora ves čas ohranjati nadzor nad vozilom.

Sprožitev te funkcije je zapozneta ali preprečena, ko sistem zazna jasne znake, da voznik upravlja vozilo (premikanje volana, pritiskanje pedal itd.).

Sistema ni mogoče vklopiti v naslednjih primerih:

- upravljalnik hitrosti je v nevtralnem položaju;
- sprožen je bil sistem za nadzor stabilnosti vozila (ESC).

Posegi/popravila sistema

- V primeru trčenja se lahko poravnava radarja in/ali kamere spremeni, kar lahko vpliva na njuno delovanje. Izklopite funkcijo in se obrnite na predstavnika pooblaščenih servisne mreže.
- Vse posege v območju radarja in/ali kamere (popravila, zamenjave, spreminjanje vetrobranskega stekla itd.) mora izvesti usposobljeni strokovnjak.

Samo predstavnik servisne mreže vozila je usposobljen za posege v sistem.



Motnje sistema

Določene razmere lahko motijo ali poslabšajo delovanje sistema, kot so:

- zapleteno okolje (kovinski most, tunel itd.);
- slabe vremenske razmere (dež, sneg, toča, poledica itd.);
- slaba vidljivost (tuma, megla itd.);
- majhen kontrast med predmetom (vozilo, pešec itd.) in njegovo okolico (npr. pešec, oblečen v belo, v zasneženem območju ipd.);
- zaslepljenost (slepeči sončni žarki, žarometi nasproti vozečih vozil itd.);
- vetrobransko steklo ni čisto (zaradi umazanije, ledu, snega, kondenzacije itd.);
- ...

V teh pogojih sistem morda ne bo reagiral, lahko opozori voznika, ali pa bo nehote zaviral.

Omejitev delovanja sistema

- Sistem ob vsakem zagonu vozila izvede kalibriranje glede na okolico vozila, ter je lahko neaktiven približno od dveh do pet minut vožnje;
- Območja radarja in kamere morajo biti čista in brez kakršnih koli sprememb, da se zagotovi pravilno delovanje sistema;
- sistem se na manjša vozila, kot so motorji, lahko odzove manj učinkovito kot na druga vozila;
- sistem morda ne bo deloval ustrezno, če je cestišče spolzko (dež, sneg, poledica itd.);
- za zagotovitev pravilnega delovanja mora sistem prepoznati celotno oviro. Tako sistem ne more zaznati:
 - pešcev/kolesarjev v temi ali pri šibki svetlobi;
 - pešcev/kolesarjev, ki so le delno vidni;
 - pešcev, ki so manjši od 80 cm;
 - pešcev, ki nosijo velike predmete;
 - ...

V teh pogojih sistem morda ne bo reagiral, lahko opozori voznika, ali pa bo nehote zaviral.



Izklop funkcije

Funkcijo je treba izklopiti v naslednjih primerih:

- območje kamere je poškodovano (npr. na notranji ali zunanji strani vetrobranskega stekla),
- poškodovan sprednji del vozila (udarec, deformacija, praska na radarju ipd.);
- vleka vozila (okvare);
- vetrobransko steklo je počeno ali poškodovano (ne izvajajte popravil vetrobranskega stekla na tem območju; zamenja naj ga predstavnik servisne mreže za vaše vozilo);
- ne vozite po asfaltirani cesti.

Če se sistem obnaša neobičajno, ga izklopite in se posvetujte s predstavnikom pooblaščenih servisne mreže vozila.

Ustavitev funkcije

aktivno zaviranje lahko kadar koli prekinete s kratkim pritiskom pedala za plin ali zasukom volana pri izogibanju trku.

NAPREDNA VARNOST

61986



Samo pri vozilih, ki niso opremljena s stikalom **A** funkcije "My Safety", sistem "Napredne varnosti" sestavljajo:

– aktivno zaviranje v sili;

in

– preprečevanje spremembe voznega pasu v nujnih primerih.

Sistem "napredne varnosti" uporablja podatke iz kamere **1**, sprednjega radarja **2** in odvisno od vozila, bočnih radarjev **3**.



Ta sistem zagotavlja dodatno pomoč pri vožnji.

Ta sistem v nobenem primeru ne nadomešča pazljivosti in odgovornosti voznika, ki mora ves čas ohranjati nadzor nad vozilom.

61688

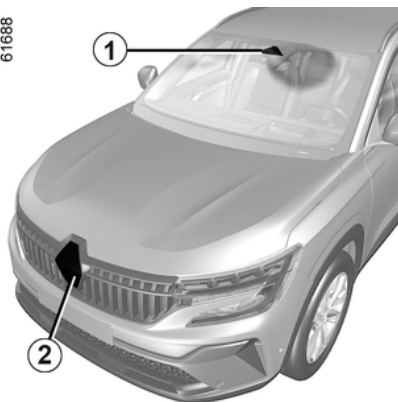

Lokacija kamere 1

Prepričajte se, da vetrobransko steklo ni zakrito (umazanija, blato, sneg, zarositev itd.).

Lokacija sprednjega radarja 2

Prepričajte se, da območje radarja ni ovirano (umazanija, blato, sneg, slabo nameščena/pritrjena sprednja registrska tablica), udarjeno, spremenjeno (vključno z barvo) ali prekrito z drugo opremo, nameščeno na sprednjem delu vozila (na sprednjem odbijaču ali logotipu itd.).

61691

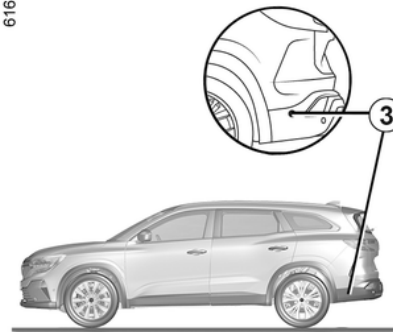

Lokacija bočnih radarjev 3

Zagotovite, da na območju radarja ni nobenih ovir (umazanija, blato, sneg itd.), da ni udarjen, ali modificiran (vključno ličenje itd.).

NAPREDNA VARNOST

 Glede na izbrano nastavitve občutljivosti lahko funkcija

"preprečevanja zupušanja voznega pasu" deluje pred sistemom "preprečevanja spremembe voznega pasu v sili".

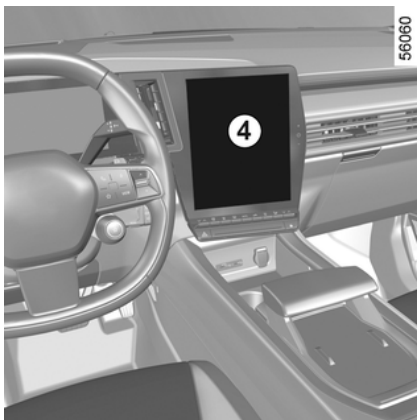

Vklop/izklop sistema prek zaslona multimedijskega sistema 4

V sistemu "Vozilo" na multimedijem zaslonu **4** pritisnite meni "Pripomočki za vožnjo", nato pa meni "Napredna varnost", da vklopite/izklopite funkcijo.

Če je sistem deaktiviran, se opozorilna lučka  na instrumentni plošči se prižge kontrolna lučka v rumeni barvi. Ko je sistem aktiviran, opozorilna lučka izgine.

 Sistem se ponovno vključi vsakič, ko se vključi kontakt pri vozilu.

Aktivno zaviranje v sili

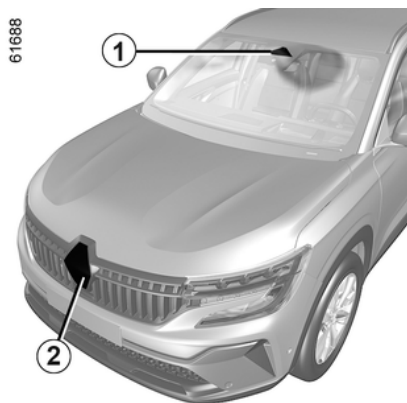

Sistem uporablja informacije radarja **2** in kamere **1** za določitev razdalje med vaših vozilom:

- do vozila, ki vozi pred vami na istem pasu;
- ali
- do katerega koli prihajajočega vozila v okviru manevriranja spremembe smeri;
- ali
- okoliškimi pešci in kolesarji.

Sistem opozori voznika, če obstaja nevarnost čelnega trčenja, da omogoči ustrezno manevriranje v sili (pritisek zavornega pedala in/ali vrtenje volana).

Odvisno od odzivnosti voznika lahko sistem pomaga pri zaviranju, da se zmanjšajo poškodbe ali prepreči trk.



Ta funkcija predstavlja dodatno pomoč pri vožnji.

Ta funkcija v nobenem primeru ne nadomešča pazljivosti in odgovornosti voznika, ki mora ves čas ohraniti nadzor nad vozilom.

NAPREDNA VARNOST

i Ta sistem lahko izvede maksimalno zaviranje vozila, da se vozilo popolnoma zaustavi, če je to potrebno.

Zaradi varnostnih razlogov bodite med vožnjo z vozilom vedno pripeti z varnostnim pasom, tovor pa naj bo naložen tako, da se noben element ne more premakniti in poškodovati potnikov.

Zaznavanje vozil

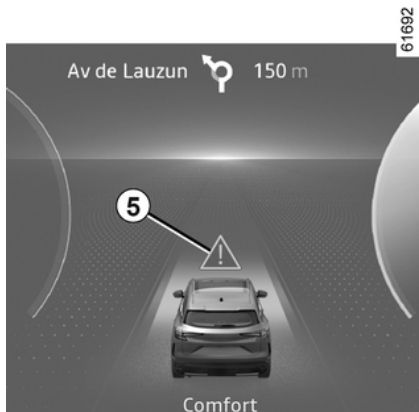

Ko vozite s hitrostjo, ki je višja od približno 8 km/h, če obstaja nevarnost trčenja z vozilom pred vami ali z vozilom, ki se giblje v nasprotni smeri ob menjavi smeri ali z mirujočim vozilom ali z vozilom, ki vas prehití pravokotno, vas bo sistem opozoril na nevarnost trka ali pa lahko sproži zaviranje.

Opozorilo o nevarnosti trčenja

Na to vas opozori opozorilna lučka



opozorilna lučka zasveti rdeče ali odvisno od vozila, se na instrumentni plošči prikaže **5** in sporočilo "Zavirajte", kar spremljata zvočni signal in haptično opozorilo (mikro zaviranje glede na raven občutljivosti in hitrost).

Če voznik pritisne na zavorni pedal in sistem še vedno zaznava nevarnost trka, se lahko poveča zavorna sila, če trenutna za preprečitev trka ne zadostuje.

Sprožitev zaviranja

Če se voznik po opozorilu ne odzove in je trčenje neizbežno.

Če se zaradi aktivnega zaviranja v sili vozilo ustavi, vozilo ostane krajši čas v mirovanju.

Po tem časovno omejenem roku, mora voznik držati nogo na pedalu zavore, da obdrži vozilo v mirujočem stanju.

Opomba: če voznik upravlja vozilo (z volanom, pedali itd.), lahko sistem zakasni nekatere postopke ali jih ne vklopi.



V primeru manevriranja v sili lahko vedno prenehate zavirati tako, da:

- pritisnete pedal plina;
- ali
- zasukate volan, da bi se izognili trku.

NAPREDNA VARNOST

Posebnosti prihajajočih vozil pri spreminjanju smeri

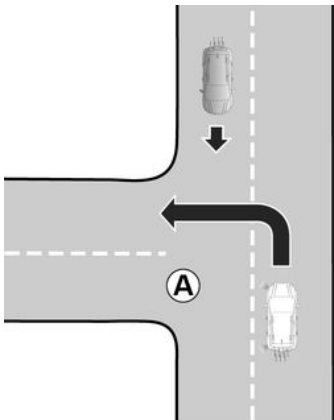

Ko želite spremeniti smer vožnje (npr. **A**), sistem zazna nasproti vozeča vozila, ki vozijo s približno 30 km/h do 55 km/h, ko:

- vaše vozilo vozi s hitrostjo približno med 8 km/h in 20 km/h;
- aktivirali ste smerni kazalec.

Sistem je sicer neaktiven in ne sproži opozorila.



Ta funkcija predstavlja dodatno pomoč pri vožnji.

Ta funkcija v nobenem primeru ne nadomešča pazljivosti in odgovornosti voznika, ki mora ves čas ohranjati nadzor nad vozilom.

Posebnosti zaustavljenih vozil

Sistem zazna stoječa vozila, ko vozite s hitrostjo med približno 8 km/h in 80 km/h.

Sistem ni vklopljen in ne oddaja opozorila za stoječa vozila, ko presežete hitrost približno 80 km/h.

Posebnosti opozoril

Odvisno od hitrosti vožnje se lahko opozorilo in zaviranje vklopita hkrati.

Zaznavanje pešcev in kolesarjev



Če se med vožnjo s hitrostjo med 8 km/h in 85 km/h pojavi nevarnost trka s kolesarjem ali pešcem, sistem:

- **opozori na nevarnost trčenja:**

opozorilna lučka  ali, odvisno od vozila, na instrumentni plošči se prikaže **5** in sporočilo "Zavirajte", ki ju spremlja pisk.

Če voznik pritisne na zavorni pedal in sistem še vedno zaznava nevarnost trka, se lahko poveča zavorna sila, če trenutna za preprečitev trka ne zadostuje;

- **lahko sproži zaviranje:**

NAPREDNA VARNOST

če se voznik po opozorilu ne odzove in je trčenje neizbežno.

Če se zaradi aktivnega zaviranja v sili vozilo ustavi, vozilo ostane krajši čas v mirovanju.

Po tem časovno omejenem roku, mora voznik držati nogo na pedalu zavore, da obdrži vozilo v mirujočem stanju.

Opomba: če voznik upravlja vozilo (z volanom, pedali itd.), lahko sistem zakasni nekatere postopke ali jih ne vklopi.



V primeru manevriranja v sili lahko vedno prenehate zavirati tako, da:

- pritisnete pedal plina;
- ali
- zasukate volan, da bi se izognili trku.

Nastavitve

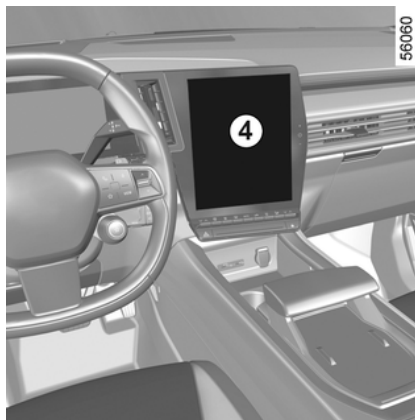

V sistemu "Vozilo" na zaslonu multimedijskega sistema **4** pritisnite meni "Pripomočki za vožnjo", nato pa meni "Napredna varnost", da dostopite do naslednje nastavitve:

"Vnaprejšnje opozorilo": prilagodite raven občutljivosti. Za to izberite:

- "Pozno";
- "Standardno";
- "Zgodnje".

Začasno ni na voljo

Ko sistem zazna začasno nerazpoložljivost, opozorilna lučka



ali, odvisno od vozila,  na

instrumentni plošči se prižge kontrolna lučka v rumeni barvi.

Možni vzroki so:

- sistem je začasno blokiran (bleščanje zaradi sonca, zasenčene luči, slabe vremenske razmere itd.). Sistem bo ponovno deloval, ko se izboljšajo pogoji vidljivosti;
- sistem je začasno prekinjen (npr. vetrobransko steklo, prednji ali zadnji odbijač ali logotip je zakrit z umazanijo, blatom, snegom, kondenzacijo itd.)- V tem primeru parkirajte vozilo in izklopite motor. Očistite vetrobransko steklo in sprednji odbijač. Pri naslednjem zagonu motorja po petih ali desetih minutah vožnje opozorilna lučka in sporočilo izgineta.

v nasprotnem primeru je lahko vzrok napake nekje drugje; obrnite se na predstavnika pooblaščenega servisne mreže.

Motnje delovanja

Ko funkcija zazna okvaro, se

opozorilna lučka  prikaže na

instrumentni plošči z enim od naslednjih sporočil, odvisno od težave:

- "Preverite sprednjo kamero";
- ali
- "Preverite sprednji radar";

NAPREDNA VARNOST

ali

– "Preverite pripomočke za vožnjo".

Obrnite se na predstavnika
pooblaščenega servisne mreže.

Opozorila



Aktivno zaviranje v sili

Ta funkcija predstavlja dodatno pomoč pri vožnji. Ta funkcija v nobenem primeru ne nadomešča pazljivosti in odgovornosti voznika, ki mora ves čas ohranjati nadzor nad vozilom. Sprožitev te funkcije je zapoznena ali preprečena, ko sistem zazna jasne znake, da voznik upravlja vozilo (premikanje volana, pritiskanje pedal itd.).

Sistem se ne more vključiti:

- če je upravljalnik hitrosti v nevtralnem položaju;
- ko je sprožen program elektronske stabilnosti (ESC).

Posegi/popravila sistema

- V primeru trčenja se lahko poravnava radarja in/ali kamere spremeni, kar lahko vpliva na njuno delovanje. Izklopite funkcijo in se obrnite na predstavnika pooblaščenih servisnih mrež.
- Vse posege v območju radarja in/ali kamere (popravila, zamenjave, spreminjanje vetrobranskega stekla itd.) mora izvesti usposobljeni strokovnjak.

Samo predstavnik servisne mreže vozila je usposobljen za posege v sistem.



Motnje sistema

Določene razmere lahko motijo ali poslabšajo delovanje sistema, kot so:

- zapleteno okolje (kovinski most, tunel itd.);
- slabe vremenske razmere (dež, sneg, toča, poledica itd.);
- slaba vidljivost (tema, megla itd.);
- majhen kontrast med predmetom (vozilo, pešec itd.) in njegovo okolico (npr. pešec, oblečen v belo, v zasneženem območju ipd.);
- zaslepljenost (slepeči sončni žarki, žarometi nasproti vozečih vozil itd.);
- vetrobransko steklo ni čisto (zaradi umazanije, ledu, snega, kondenzacije itd.);
- ...

V teh pogojih sistem morda ne bo reagiral, lahko opozori voznika, ali pa bo nehote zaviral.

Omejitve delovanja sistema

- Sistem ob vsakem zagonu vozila izvede kalibriranje glede na okolico vozila, ter je lahko neaktiven približno od dveh do pet minut vožnje;
- nasproti vozeče vozilo ne bo sprožilo opozorila ali systemskega ukrepanja, če pogoji iz odstavka "Posebne funkcije nasproti vozečih vozil pri spremembi smeri" niso izpolnjeni (glejte prejšnje strani);
- Območija radarja in kamere morajo biti čista in brez kakršnih koli sprememb, da se zagotovi pravilno delovanje sistema;
- sistem se na manjša vozila, kot so motorji, lahko odzove manj učinkovito kot na druga vozila;
- sistem morda ne bo deloval ustrezno, če je cestišče spolzko (dež, sneg, poledica itd.);
- za zagotavljanje pravilnega delovanja mora sistem zaznati celoten obris pešca. Tako sistem ne more zaznati:
 - pešcev v temi ali pri šibki svetlobi;
 - pešcev, ki so le delno vidni;
 - pešcev, ki so manjši od 80 cm;
 - pešcev, ki nosijo velike predmete;
 - ...

V teh pogojih sistem morda ne bo reagiral, lahko opozori voznika, ali pa bo nehote zaviral.



Izklop funkcije

Funkcijo je treba izklopiti v naslednjih primerih:

- območje kamere je poškodovano (npr. na notranji ali zunanji strani vetrobranskega stekla),
- poškodovan sprednji del vozila (udarec, deformacija, praska na radarju ipd.);
- vleka vozila (okvare);
- vetrobransko steklo je počeno ali poškodovano (ne izvajajte popravil vetrobranskega stekla na tem območju; zamenja naj ga predstavnik servisne mreže za vaše vozilo);
- ne vozite po asfaltirani cesti;
- vozilo je na preizkusni napravi z valji v delavnici.

Če se sistem obnaša neobičajno, ga izklopite in se posvetujte s predstavnikom pooblaščenih servisne mreže vozila.

Ustavitev funkcije

aktivno zaviranje lahko kadar koli prekinete s kratkim pritiskom pedala za plin ali zasukom volana pri izogibanju trku.

NAPREDNA VARNOST

Preprečevanje spremembe voznega pasu v nujnih primerih

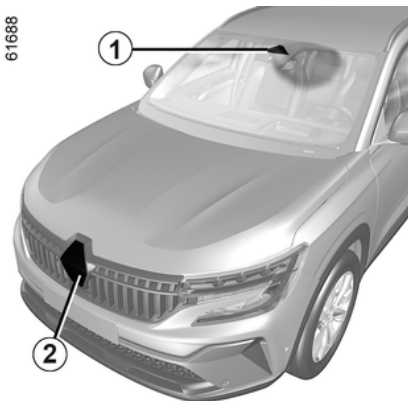

Funkcija z uporabo podatkov kamere **1** v krmilnem sistemu vozila sproži popravek smeri, če se vozilo približa robu ceste (pregrada, ograja, pločnik, nasip itd.), ne da bi se pri tem aktiviral smerni kazalec.

61691

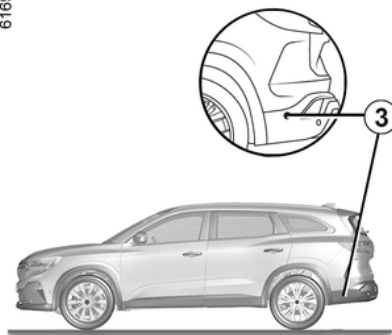

Uporaba informacij radarja **2** in kamere **1**, funkcija sproži korektivne ukrepe na krmilnem sistemu vozila v primeru nevarnosti trka z vozilom, ki prihaja iz nasprotni smeri na sosednjem pasu, ne da bi bil vključen smerni kazalec.

Odvisno od vozila, funkcija z uporabo podatkov radarjev **3** in kamere **1** v krmilnem sistemu vozila sproži popravek smeri.

V primeru nevarnosti trčenja z vozilom, ki se giblje z enako ali višjo hitrostjo, ki se nahaja v območju zaznavanja zadnjih radarjev (preprečevanje spremembe voznega pasu v nujnih primerih v primeru prehitevanja).

 Kadar koli **lahko ponovno prevzamete nadzor nad vozilom** tako, da obrnete volan.

 Ta sistem zagotavlja dodatno pomoč pri vožnji.
Ta sistem v nobenem primeru ne nadomešča pazljivosti in odgovornosti voznika, ki mora ves čas ohranjati nadzor nad vozilom.

NAPREDNA VARNOST

Zaznavanje roba ceste

61693

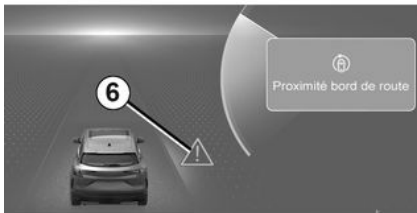

Ko vozite s hitrostjo med približno 65 km/h in 180 km/h, ko se približujete robu ceste (na tleh, pregradi, pločniku, nasipu itd.), brez vključenega smernega kazalca, sistem:

– opozori na nevarnost trčenja:

6. prikaz na instrumentni plošči zasveti zaslon skupaj s sporočilom "Blizu ceste";

in

– sproži korektivne ukrepe na krmilnem sistemu.

Posebnost

V primeru, da funkcija ponavljajoče deluje, ko se približuje robu ceste in sistem ne zazna rok na volanu, se

opozorilne lučke na instrumentni plošči

prikažejo rumeno.  skupaj s sporočilom "Ohranite nadzor".



Ta funkcija predstavlja dodatno pomoč pri vožnji.
Ta funkcija v nobenem primeru ne nadomešča pazljivosti in odgovornosti voznika, ki mora ves čas ohranjati nadzor nad vozilom.

Zaznavanje prihajajočega vozila

55696

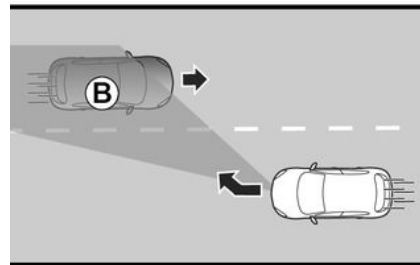
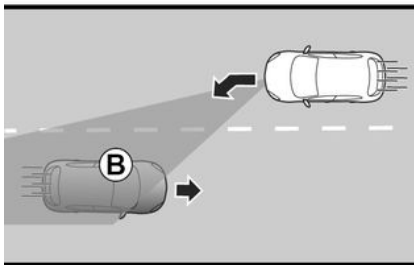

55697

Ko vozite s hitrostjo med približno 65 km/h in 110 km/h, če obstaja nevarnost trka z vozilom, ki prihaja iz nasprotne smeri na sosednjem pasu in znotraj območja zaznavanja **B**, brez vključenega smernega kazalca, sistem:

– opozori na nevarnost trčenja:

opozorilna lučka  rdečo opozorilno lučko in prikazom **6** na instrumentni plošči skupaj s sporočilom "Nevarnost trčenja" in zvočnim signalom;

in

– sproži korektivne ukrepe na krmilnem sistemu.

NAPREDNA VARNOST



Popravek smeri vožnje lahko kadar koli prekinete tako, da premaknete volan.



Ta funkcija predstavlja dodatno pomoč pri vožnji.

Ta funkcija v nobenem primeru ne nadomešča pazljivosti in odgovornosti voznika, ki mora ves čas ohranjati nadzor nad vozilom.

V primeru prehitevanja

(odvisno od vozila)

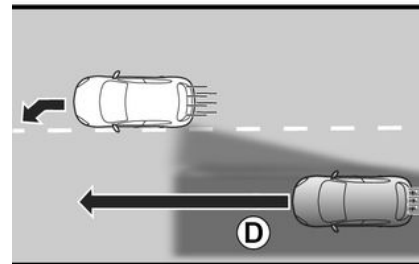
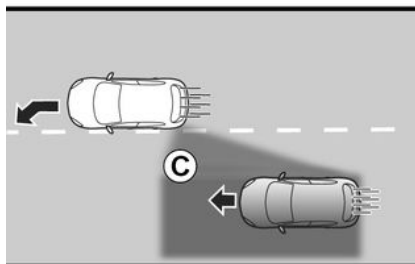
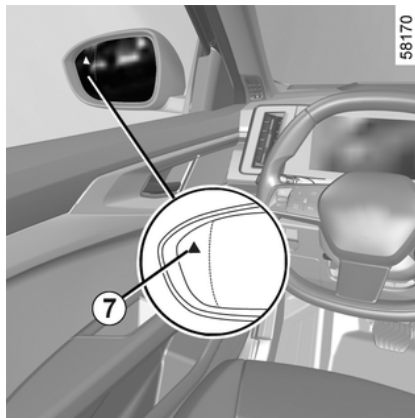

3

Med vožnjo s hitrostjo, ki je višja od približno 8 km/h, ko se približate črti (neprekinjeni ali prekinjeni) in obstaja nevarnost trka z vozilom, ki se nahaja v mrtvem kotu **C** ter se premika v isti smeri kot vaše vozilo, ali z vozilom, ki se hitro približuje od zadaj ali na sosednjem pasu, ki je v območju zaznavanja **D**, sistem:

– **opozori na nevarnost trčenja:**

7. Indikator utripa, rdeča 

opozorilna lučka in prikaz **6** zasvetita na instrumentni plošči skupaj s sporočilom "Zaznana je bila bočna ovira" in piskom;

in

NAPREDNA VARNOST

– sproži korektivne ukrepe na krmilnem sistemu.

Začasno ni na voljo

Sistem ne bo več na voljo, če:

- zelo hitra prekoračitev črte;
- neprekinjena vožnja po črti;
- približno štiri sekunde po menjavi voznega pasu;
- v ostrih ovinkih;
- pri slabi vidljivosti;
- aktiviranje smernika (v primeru zaznavanja roba ceste in zaznavanja vozila, ki prihaja iz nasprotne smeri);
- pri hitrem pospeševanju;
- pri zaviranju v sili;
- se spremeni širina voznega pasu;
- delovanje aktivnega zavornega sistema v sili;

– ...

Odvisno od vozila, če je eden od bočnih radarjev zakrit, se bo na instrumentni plošči prikazalo sporočilo "Preverite bočne radarje".

Če je sprednji radar zakrit, se na instrumentni plošči prikaže sporočilo "Sprednji radar brez vidljivosti".

Če je sprednja kamera zakrita, se na instrumentni plošči prikaže sporočilo "Sprednja kamera brez vidljivosti".

Pogoji neaktiviranja sistema

Sistema ni mogoče vklopiti v naslednjih primerih:

- ko se uporablja vzvratna prestava;
- vidno polje kamere je ovirano;
- sprednji radar je zakrit;
- odvisno od vozila, če so zadnji radarji prekriti;

– opozorilna lučka  sveti.

Če je eden od stranskih radarjev

zakrit, opozorilna lučka  zasveti rumeno, kar spremlja sporočilo "Bočni radarji brez vidljivosti".

Če je sprednji radar zakrit, opozorilna

lučka  zasveti rumeno, kar spremlja sporočilo "Sprednji radar brez vidljivosti".

Če je sprednja kamera zakrita,

opozorilna lučka  zasveti rumeno, kar spremlja sporočilo "Sprednja kamera brez vidljivosti".

Očistite območje kjer so nameščeni senzorji.

Če je vozilo opremljeno z vlečno kljuko, ki jo sistem prepozna,

opozorilna lučka  zasveti rumeno, kar spremlja sporočilo

"Prikolica: bočni radarji niso na voljo", ki vas obvesti, da funkcija preprečevanja zapustitve voznega pasu v sili ne deluje.

Če vozilo vleče prikolico ali avtodom, lahko pride do nepričakovanih ali nepotrebnih popravkov.

Funkcijo "Napredna varnost" lahko izklopite, da preprečite nepričakovane ali nepotrebne korekcije.

Motnje delovanja

Ko funkcija zazna okvaro, se

opozorilna lučka  prikaže na instrumentni plošči z enim od naslednjih sporočil, odvisno od težave:

– "Preverite sprednjo kamero";

ali

– "Preverite sprednji radar";

ali

– "Preverite pripomočke za vožnjo";

ali, odvisno od vozila,

– "Preverite bočne radarje".

Obrnite se na predstavnika pooblaščenih servisnih mrež.

Opozorila



Ta funkcija predstavlja dodatno pomoč pri vožnji. Ta funkcija v nobenem primeru ne nadomešča pazljivosti in odgovornosti voznika, ki mora ves čas ohranjati nadzor nad vozilom.

Posegi/popravila sistema

- V primeru trčenja se poravnava kamere ali radarja(-jev) lahko spremeni, kar lahko vpliva na njihovo delovanje. Izklopite funkcijo in se obrnite na predstavnika pooblaščenega servisne mreže.
- Vse posege v območju, kjer se nahajajo kamera ali radarji (zamenjave, popravila, prilagoditev vetrobranskega stekla itd.) mora izvesti usposobljeni strokovnjak v pooblaščenih servisnih mrežah.

Samo predstavnik servisne mreže vozila je usposobljen za posege v sistem.

Motnje sistema

Določene razmere lahko motijo ali poslabšajo delovanje sistema, kot so:

- vetrobransko steklo ni čisto (zaradi umazanije, ledu, snega, kondenzacije itd.);
- kompleksno okolje (tunel itd.);
- slabe vremenske razmere (dež, sneg, toča, poledica itd.);
- slaba vidljivost (tuma, megla itd.);
- talne oznake so neenakomerne ali pa jih je težko zaznati (npr. delno izbrisane ali medsebojno zelo oddaljene oznake, poškodovano cestišče ...);
- zaslepljenost (slepeči sončni žarki, žarometi nasproti vozečih vozil itd.);
- cesta je ozka ali ovinkasta (ostri zavoji ipd.);
- vozite tesno za vozilom na istem voznem pasu.

V tem primeru funkcija "Napredna varnost" lahko ne deluje pravilno, ali sploh ne deluje.

Tveganje neželenih, nepravilnih popravkov smeri ali brez popravkov smeri vožnje.

Izklop funkcije

Funkcijo je treba izklopiti v naslednjih primerih:

- območje(-ja) kamere (na strani vetrobranskega stekla, ali na strani notranjega vzvratnega ogledala), ali radarja je bilo poškodovano;

NAPREDNA VARNOST

- vetrobransko steklo je počeno ali poškodovano (ne izvajajte popravil vetrobranskega stekla na tem območju; zamenja naj ga predstavnik servisne mreže za vaše vozilo);
- vleka vozila (okvare);
- ne vozite po asfaltirani cesti.

3

OPOZORILO ZA VOZNIKOVO BUDNOST

Opozorilo za voznikovo budnost je funkcija, ki analizira vedenje voznika (način vožnje, krmiljenje vozila itd.) in ga opozori, če obstaja nevarnost utrujenosti ali zmanjšane pozornosti.

Upošteva kazalnike, kot so:

- premikanje volana;
- voznikova uporaba drugih sistemov (smerokazi, pranje vetrobranskega stekla itd.).



Predstavlja dodatno pomoč pri vožnji v primeru nevarnosti utrujenosti. Funkcija na vozilu ne deluje. Funkcija ne more v nobenem primeru nadomestiti voznikove odgovornosti med vožnjo. Voznik mora vedno prilagoditi vožnjo glede na svojo pozornost, ne glede na navodila sistema.

Delovanje

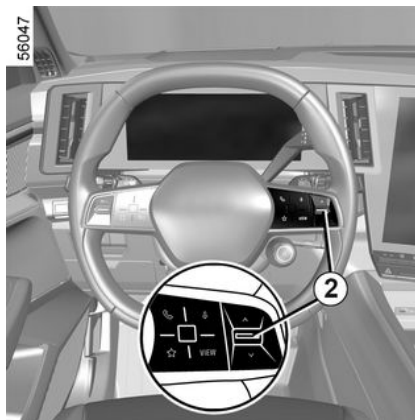

Funkcija je pripravljena na opozarjanje, če:

- je od zadnjega postanka vozila preteklo nekaj minut;
- je hitrost vozila večja od približno 70 km/h;

Če obstaja tveganje za utrujenost ali zmanjšano pozornost, se na instrumentni plošči prikaže sporočilo

"Opozorilo pozornosti" **1**, ki ga spremlja pisk.

Pritisnite stikalo **2** OK, da odstranite opozorilo. Svetujemo vam, da se čim prej ustavite za premor. Po izbrisu sporočila sistem nadaljuje spremljanje budnosti in po potrebi izda novo opozorilo.



Opozorilo za voznikovo budnost neprestano spremlja pozornost voznika in lahko na poti poda več opozoril. Sistem se ponastavi ob vsakem zagonu motorja.

Vklop/izklop



Iz varnostnih razlogov vam svetujemo, da vse te nastavitve opravite, ko vozilo stoji.

OPOZORILO ZA VOZNIKOVO BUDNOST

i Opozorila se glede na vozilo in glede na čas po zadnji zaustavitvi motorja ponovno vklopijo:

- ob odklepanju vozila;
- ali
- ob odpiranju vrat;
- ali
- ob zagonu motorja.

i Ko so opozorila izklopljena, sistem še naprej ocenjuje voznikovo stanje utrujenosti.

i Odvisno od vozila se opozorila samodejno izklopijo, ko je vklopljena funkcija "poravnave vožnje po sredini voznega pasu". Za ponovno aktiviranje opozoril je treba deaktivirati funkcijo "Lane Centring". Za več informacij ➔ **0**.

i Glede na vozilo opozoril morda ne bo mogoče izklopiti.

Vklop in izklop opozoril z gumbom "Moja varnost" **3**

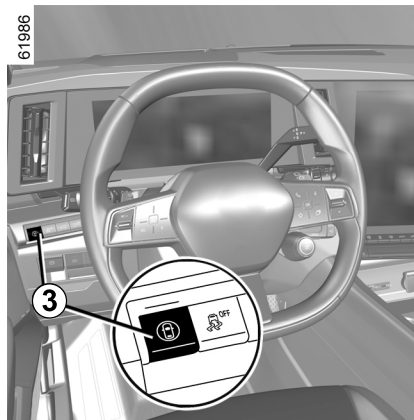

Opozorila lahko izklopite ali vklopite z "načinom po meri v funkciji Moja varnost" ➔ **0**.

Če so bila opozorila že izklopljena v načinu po meri:

- **za izklop opozoril** dvakrat pritisnite gumb **3**;
- **za vnovičen vklop opozoril** enkrat pritisnite gumb **3**.

Omejitve delovanja sistema

Nekatere razmere lahko motijo ali poslabšajo delovanje sistema, na primer:

- določeni načini vožnje (nepravilna vožnja itd.);
- vožnja po cesti v slabem stanju;
- močan bočni veter;
- ura je napačno konfigurirana (odvisno od vozila);
- ovinkaste ceste;
- vleka priklopnika.

Motnje delovanja

Če sistem zazna napako, se na instrumentni plošči prikaže sporočilo "Preverite nadzor pozornosti" in

opozorilna lučka .

Sistem naj pregleda pooblaščen predstavnik znamke vašega vozila.

ZAZNAVANJE PROMETNIH ZNAKOV

616996

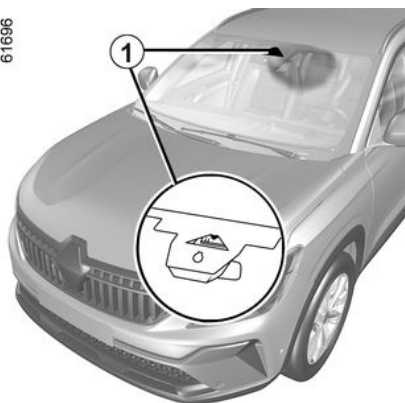

Sistem prikaže omejitve hitrosti na instrumentni plošči glede na prometne znake, ki jih zazna ob robu ceste.

Uporablja večinoma podatke, ki jih zajema kamera **1**, nameščena na vetrobranskem steklu za vzvratnim ogledalom. Glede na državo sistem uporablja tudi podatke iz naročnine na zemljevid, s katerimi si razloži določene znake (vhod v mesto itd.).

Znak, prikazan na instrumentni plošči, se spremeni, ko sistem zazna prometni znak.

Ko je vklopljen omejevalnik hitrosti, regulator hitrosti ali prilagodljivi regulator hitrosti, lahko prilagodite nastavljeno omejeno hitrost na omejitve, ki jo sistem prikaže na

instrumentni plošči → **232** in Regulator hitrosti).

Če je zaznana omejena hitrost presežena, se prikaz prometnega znaka spremeni, da vas obvesti o tem.

Lokacija kamere **1**

Prepričajte se, da vetrobransko steklo ni zakrito (umazanija, blato, sneg, zarositev itd.).

Posebnosti

Za vozila z naročnino na zemljevid:

– če vozilo vozi v državi, v kateri se hitrost meri z drugačnimi merskimi enotami od tistih, ki jih uporablja vozilo, sistem prikaže znak za omejitve hitrosti v enoti države in preračunano omejitev hitrosti v enoti instrumentne plošče vozila.

– v državah, kjer na nekaterih cestah velja strožja omejitev hitrosti ob dežju, lahko sistem spremeni zaznano omejitev hitrosti po nekaj sekundah od vklopa brisalcev vetrobranskega stekla.

Pri vozilih brez naročnine na zemljevid: med vožnjo v državi, kjer se enote za hitrost razlikujejo od enot vašega vozila, lahko ročno izberete enoto, ki bo prikazana na instrumentni plošči (npr. spremenite enoto iz milj v

kilometre), da prikazete točne informacije → **101**.

Sistem ne upošteva izjemnih omejitev, kot na primer v času povečane onesnaženosti zraka.

Delovanje

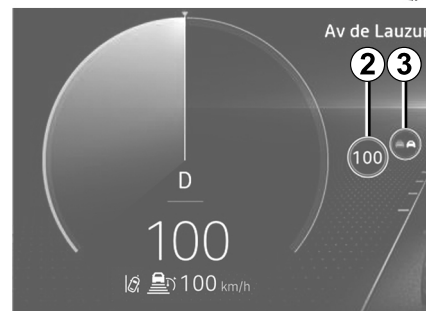

57035

Opozorilne lučke

Funkcija prikaže naslednje opozorilne lučke:

2. Znaki za omejitve hitrosti in dodatni znaki za omejitve hitrosti (hitrost na izstopu s puščico, hitrost s prikolicco, omejitev hitrosti z dolžino uporabe itd.).

3. Dodatni prometni znaki (začetek območja brez prehitavanja).

3

ZAZNAVANJE PROMETNIH ZNAKOV

Če je omejena hitrost prekoračena, začne utripati redči krog okoli plošče (opozorilna lučka **3**), skupaj z zvočnim signalom, ki opozori voznika.

Na instrumentni plošči sveti, dokler hitrost vozila presega omejitev hitrosti.

i Naročnina na zemljevid

Zaznavanje prometnih znakov je povezano z naročnino na zemljevid.

Za upravljanje naročnine glejte navodila za multimedijsko opremo.

Če naročnina ni sklenjena, bo sistem omejen na upoštevanje prometnih znakov za omejitev hitrosti, ko jih zazna kamera. Sistem ne bo več upošteval informacij povezanih z zemljevidi. To lahko vpliva na razpoložljivost omejevanja hitrosti.

Vklop/izklop



Iz varnostnih razlogov vam svetujemo, da vse te nastavitve opravite, ko vozilo stoji.



Zvočno opozorilo se glede na vozilo in glede na čas po zadnji zaustavitvi motorja ponovno vklopijo:

- ob odklepanju vozila;
- ali
- ob odpiranju vrat;
- ali
- ob vnovičnem zagonu motorja.

Vklop in izklop zvočnega opozorila o prehitri vožnji z gumbom "Moja varnost" **4**

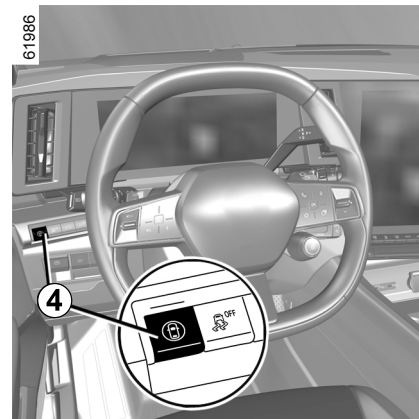

Zvočno opozorilo lahko izklopite ali vklopite z načinom "Po meri" v funkciji "Moja varnost" → **0**.

Če je bilo zvočno opozorilo že izklopljeno v načinu "Po meri":

- za **izklop zvočnega opozorila** dvakrat pritisnite gumb **4**. Kontrolna lučka na gumbu **4** ugasne;
- za **ponoven vklop zvočnega opozorila** enkrat pritisnite gumb **4**. Prižge se kontrolna lučka na gumbu **4**.

ZAZNAVANJE PROMETNIH ZNAKOV

Vklop in izklop zvočnih opozorila o prehitri vožnji na zaslonu multimedijskega sistema **5**



Za vklop ali izklop zvočnega opozorila glejte navodila za multimedijski sistem. Izberite "ON" ali "OFF".

Odstopanje od omejene hitrosti ali potovalne hitrosti

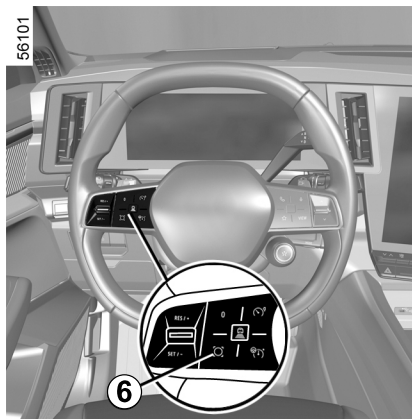

Za prilagoditev nastavitve omejevalnika hitrosti, regulatorja ali prilagodljivega regulatorja hitrosti zaznani omejitvi hitrosti pritisnite stikalo **6**.

Začasna nerazpoložljivost

Če sistem ni na voljo zaradi razlogov, povezanih s kamero ali podatki zemljevida, se na instrumentni plošči

prikaže simbol . Če težave ne morete odpraviti, se posvetujte s predstavnikom servisne mreže za vaše vozilo.

Sistem ne more zaznati omejitev hitrosti, če:

- vetrobransko steklo ni čisto;
- je kamera preveč obsijana s soncem;
- je vidljivost nezadostna (megla itd.);
- znaki so nečitljivi (sneg ...) ali prekriti (zakriva jih drugo vozilo ali drevesa);
- podatki zemljevida niso posodobljeni.

Opomba: ko je sprednja kamera zakrita, se na instrumentni plošči prikaže sporočilo "Sprednja kamera brez vidnosti". Očistite območje vetrobranskega stekla pred kamero.

Motnje delovanja

Če sistem zazna motnjo delovanja, se

na instrumentni plošči prikaže .

V nekaterih primerih jih spremlja naslednje sporočilo:

- « Pomoč v vožnji ni na voljo » ;
ali
 - « Sprednja kamera preverite » ;
ali
 - « Preverite Pomoč v vožnji » .
- Obrnite se na predstavnika pooblaščenih servisnih mrež.

3

ZAZNAVANJE PROMETNIH ZNAKOV



Ta funkcija predstavlja dodatno pomoč pri vožnji. Ta funkcija v nobenem primeru ne

nadomešča pazljivosti in odgovornosti voznika, ki mora ves čas ohranjati nadzor nad vozilom. Voznik mora vedno prilagoditi hitrost vožnje v skladu s cestnoprometnimi predpisi in voznimi razmerami ne glede na navodila sistema.

Sistem morda ne bo zaznal vseh znakov za omejitve hitrosti ali pa jih bo napačno interpretiral.

Voznik ne sme prezreti znakov, ki jih sistem ne zaznava, in mora najprej upoštevati prometne znake in cestnoprometne predpise.

Ob slabi vidljivosti (megla, sneg, slana ...) sistem ne more obveščati voznika o primerni hitrosti.

ZAZNAVANJE PROMETNIH ZNAKOV

Opozorila



Ta funkcija predstavlja dodatno pomoč pri vožnji. Ta funkcija v nobenem primeru ne nadomešča pazljivosti in odgovornosti voznika, ki mora ves čas ohranjati nadzor nad vozilom.

Voznik mora vedno prilagoditi hitrost prometnim razmeram ne glede na navodila sistema.

Sistem morda ne bo zaznal vseh znakov za omejitve hitrosti ali pa jih bo napačno interpretiral.

Voznik ne sme prezreti prometnih znakov, ki jih sistem ne zazna, in mora dati prednost upoštevanju dejanskih prometnih znakov in cestnoprometnih predpisov.

Ob slabi vidljivosti (megla, sneg, slana ...) sistem ne more obveščati voznika o primerni hitrosti.

OMEJEVALNIK HITROSTI

Funkcija omejevalnika hitrosti nadzoruje motor in zavorni sistem, ki vam pomaga, da ne presežete izbrane vozne hitrosti, znane kot **mejna hitrost**.

Funkcijo omejevalnika hitrosti lahko aktivirate pri hitrosti od 0 km/h do 180 km/h.



Način ECO način aktiviran, omejena hitrost ne sme preseči največje hitrosti za ECO → 158.

Nadzorni gumbi in stikala

Glede na vozilo imate stikalo **A** ali **B**

Stikalo A

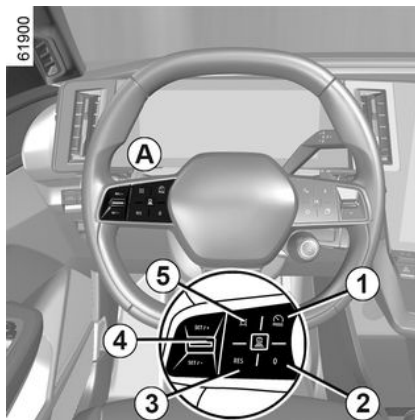

1. Stikalo za izbiro/preklic izbora pripomočkov za vožnjo, odvisno od vozila:

- aktivni sistemi za pomoč pri vožnji;
- Prilagodljivi regulator hitrosti.
- regulator hitrosti;
- omejevalnik hitrosti;
- Izklop.

2. Preklopi funkcijo v stanje pripravljenosti (in shrani omejeno hitrost) (0).

3. Priklic shranjene omejene hitrosti (RES).

4.

- Navzgor: aktivira, poveča omejeno hitrost ali priključe shranjeno omejeno hitrost (SET/+).
- Navzdol: aktivira, zmanjša omejeno hitrost ali shrani trenutno hitrost (SET/-).

5. Kontekstualni gumb (odvisno od vozila): prilagodite nastavljeno hitrost

zaznamim omejitvam hitrosti  → 0

Upravljanje B

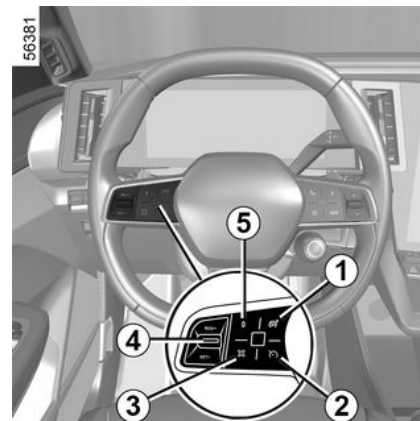

6. Stikalo za vklop/izklop omejevalnika hitrosti .

OMEJEVALNIK HITROSTI

7. Stikalo za vklop/izklop regulatorja hitrosti .

2. Preklopi funkcijo v stanje pripravljenosti (in shrani omejeno hitrost0).

4.

- Navzgor: aktivira, poveča omejeno hitrost ali prikljiče shranjeno omejeno hitrost (RES/+).
- Navzdol: aktivira, zmanjša omejeno hitrost ali shrani trenutno hitrost (SET/-).

5. Kontekstni gumb  (odvisno od vozila): prilagodite nastavljeno hitrost zaznamim omejitvam hitrosti → 0.

 Odvisno od vozila lahko funkcijo omejevalnika hitrosti povežete s funkcijo "Zaznavanje prometnih znakov" → 0 s pritiskom na stikalo 5.

Vožnja

Kadar je omejitev hitrosti nastavljena, vendar še ni dosežena, je vožnja podobna kot pri vozilu brez omejevalnika hitrosti.

Ko vozilo doseže nastavljeno hitrost, te programirane hitrosti ne boste več mogli prekoračiti s pritiskom pedala plina, razen v nujnih primerih (glejte podpoglavje "Prekoračitev omejene hitrosti").

Vklop

Stikalo A



Ponovno pritisnite stikalo 1 tolikokrat, kolikor je potrebno, da izberete omejevalnik hitrosti način.

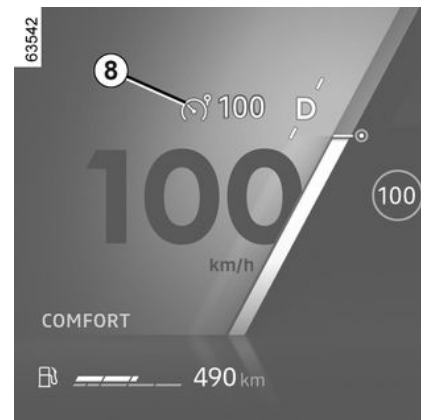

Prikaže se opozorilna lučka 8 sive barve. Sporočilo "Omejevalnik hitrosti je pripravljen: NASTAVITE za vklop" se prikaže na instrumentni plošči s črticami, kar pomeni, da je vključen omejevalnik hitrosti in da je treba shraniti omejeno hitrost.

Če želite shraniti trenutno hitrost, pritisnite stikalo 4 navzgor (SET/+) ali navzdol (SET/-): omejena hitrost se prikaže namesto črtic in prižge se bela opozorilna lučka 8.

Najmanjša shranjena hitrost je 30 km/h.

OMEJEVALNIK HITROSTI

Upravljanje B

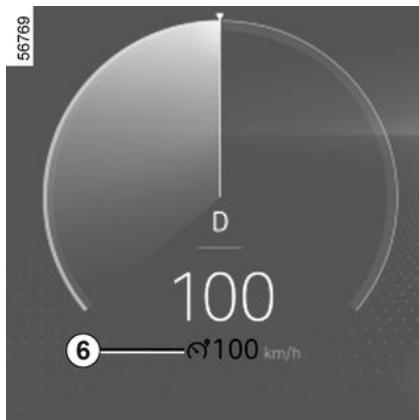

Pritisnite stikalo **6**.

Prikaže se opozorilna lučka **B** sive barve.

Sporočilo "Omejevalnik hitrosti je pripravljen: NASTAVITE za vklop" se prikaže na instrumentni plošči s črticami, kar pomeni, da je vključen omejevalnik hitrosti in da je treba shraniti omejeno hitrost.

Če želite shraniti trenutno hitrost, pritisnite kontrolnik **4** navzgor (RES/+) ali navzdol (SET/-): omejena hitrost se prikaže namesto črtic in prižge se bela opozorilna lučka **B**.

Najmanjša shranjena hitrost je 30 km/h.

Spreminjanje omejene hitrosti

Stikalo A

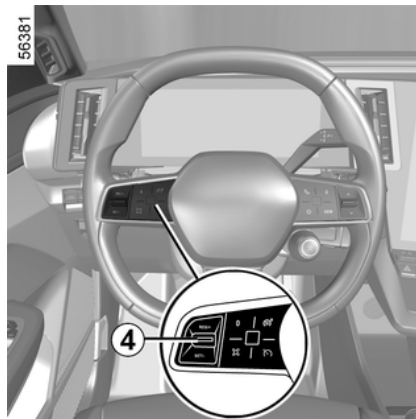

Omejitev hitrosti lahko spremenite tako, da večkrat pritisnete ali pritisnete in držite gumb za upravljanje **4**:

- navzgor do (SET/+), da povečate hitrost;
- navzdol do (SET/-), da zmanjšate hitrost.

Upravljanje B

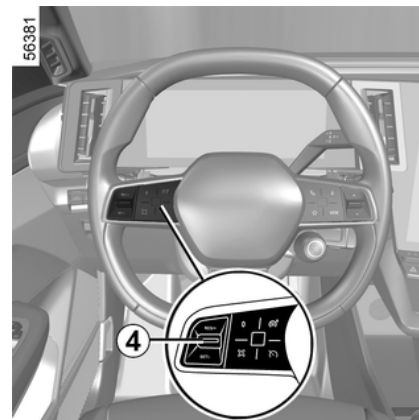

Omejeno hitrost lahko spreminjate s pritiskom stikala **4**:

- navzgor do (RES/+), da povečate hitrost;
- navzdol do (SET/-), da zmanjšate hitrost.

Prekoračitev omejene hitrosti

Omejeno hitrost je možno je kadar koli prekoračiti. V ta namen **močno in do konca** pritisnite pedal za plin preko trde točke.

Kadar prekoračite hitrost, omejena hitrost utripa rdeče na instrumentni plošči.

OMEJEVALNIK HITROSTI

Nato odmaknite nogo s pedala za plin: funkcija omejevalnika hitrosti se ponovno vklopi, ko dosežete hitrost, ki je nižja od shranjene hitrosti.



Stopala imejte blizu pedalov, da boste pripravljeni in boste lahko ustrezno reagirali v sili.



Če omejevalnik hitrosti ne deluje (po več poskusih vklopa), se obrnite na predstavnika pooblaščenega servisne mreže.

Funkcija v stanju pripravljenosti

Stikalo A

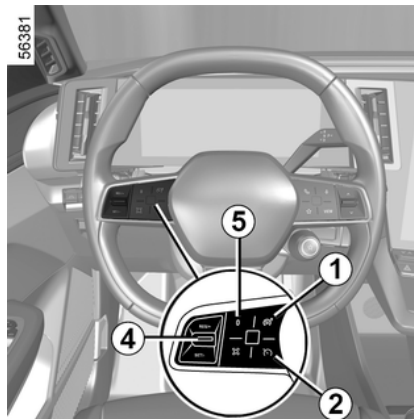

Omejevalnik hitrosti se preklopi v stanje pripravljenosti s pritiskom na stikalo **2** (0).

Omejitev hitrosti je shranjena in v sivi barvi prikazana na instrumentni plošči.

Upravljanje B

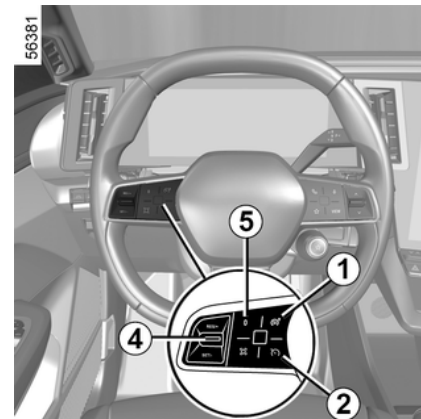

Omejevalnik hitrosti se preklopi v stanje pripravljenosti s pritiskom na stikalo **5** (0).

Omejitev hitrosti je shranjena in v sivi barvi prikazana na instrumentni plošči.

Priklic izbrane omejene hitrosti

Stikalo A

Če je bila hitrost shranjena, jo lahko priključete s pritiskom na stikalo **3**.

Upravljanje B

Morebitno shranjeno hitrost lahko priključete s pritiskom stikala **4** navzgor ali navzdol.

OMEJEVALNIK HITROSTI



Ko je omejevalnik hitrosti začasno izključen, ga lahko ponovno vključite s pritiskom stikala **4** navzgor ali navzdol, vendar bo pri tem namesto shranjene hitrosti upoštevana trenutna hitrost vozila.

Izklop funkcije

Stikalo A



Ponovno pritisnite stikalo **1** tolikokrat, kolikor je potrebno, da izberete omejevalnik hitrosti način.

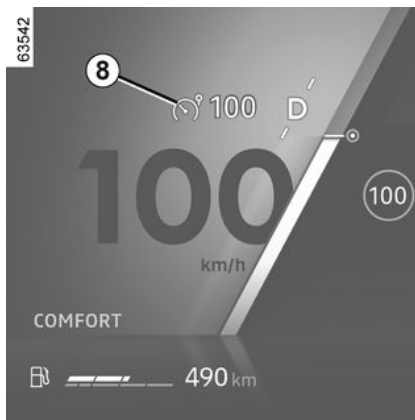

Funkcija omejevalnika hitrosti se prekine, ko pritisnete stikalo **1**, da prekličete izbiro omejevalnika. V tem primeru hitrost ni več shranjena v spominu

Kontrolna lučka **8** izgine z instrumentne plošče, s čimer potrdi, da se je funkcija ustavila.

Najmanjša shranjena hitrost je 30 km/h.

REGULATOR HITROSTI

Funkcija regulatorja hitrosti nadzoruje motor in zavorni sistem, ki vam pomaga ohranjati izbrano vozno hitrost, znano kot **potovalna hitrost**.

Regulirano hitrost lahko nastavite pri kateri koli hitrosti med 30 km/h in 180 km/h.

i Način ECO vklopljen, hitrost vožnje ne more preseči trenutne hitrosti vozila → 158.

i Zavorni sistem z rekuperacijo in ročice niso na voljo, ko je aktiviran regulator hitrosti ali funkcija prilagodljivega regulatorja hitrosti.

Nadzorni gumbi in stikala

Glede na vozilo imate stikalo **A** ali **B**

Stikalo A

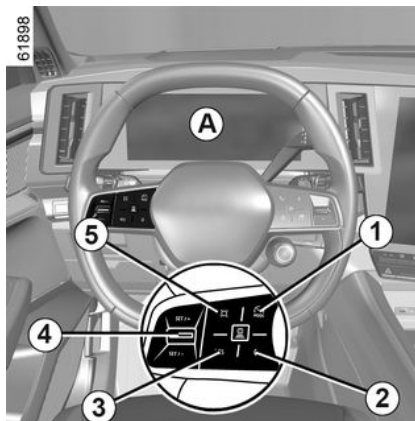

1. Stikalo za izbiro/preklic izbora pripomočkov za vožnjo, odvisno od vozila:

- aktivni sistemi za pomoč pri vožnji;
- Prilagodljivi regulator hitrosti.
- regulator hitrosti;
- omejevalnik hitrosti;
- Izklop.

2. Vključitev stanja pripravljenosti funkcije (s shranitvijo regulirane hitrosti) (0).

3 Priklic shranjene regulirane hitrosti (RES).

4

- Navzgor: aktivira, poveča regulirano hitrost ali priključe shranjeno regulirano hitrost (SET/+).
- Navzdol: aktivira, zmanjša regulirano hitrost ali shrani trenutno hitrost (SET/-).

5 Kontekstualni gumb (odvisno od vozila): prilagodite nastavljen hitrost

zaznamim omejitvam hitrosti  → 0

i Odvisno od vozila lahko funkcijo regulatorja hitrosti povežete s funkcijo "Zaznavanje prometnih znakov" → 0 s pritiskom na stikalo **5**.



3

REGULATOR HITROSTI

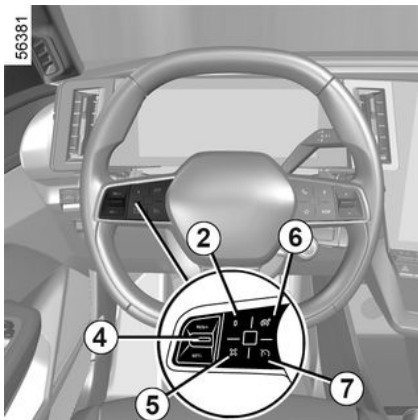
Upravljanje *B*



Odvisno od vozila, simbol na upravljalniku **2** označuje, da je vaše vozilo opremljeno:

-  funkcija prilagodljivega regulatorja hitrosti Stop and Go → **0**;
-  s "Active driver assist" → **0**.

6. Stikalo za vklop/izklop omejevalnika hitrosti .

7. Stikalo za vklop/izklop regulatorja hitrosti .

2. Vključitev stanja pripravljenosti funkcije (s shranitvijo regulirane

hitrosti) (**0**).

4

- Navzgor: aktivira, poveča regulirano hitrost ali priključe shranjeno regulirano hitrost (RES/+).
- Navzdol: aktivira, zmanjša regulirano hitrost ali shrani trenutno hitrost (SET/-).

5. Kontekstni gumb  (odvisno od vozila): prilagodite nastavljeno hitrost zaznamim omejitvam hitrosti → **0**.

 Odvisno od vozila lahko funkcijo regulatorja hitrosti povežete s funkcijo "Zaznavanje prometnih znakov" → **0** s pritiskom na stikalo **5**.

Vklop

Stikalo **A**

Ponovno pritisnite stikalo **1** tolikokrat, kolikor je potrebno, da izberete regulator hitrosti.

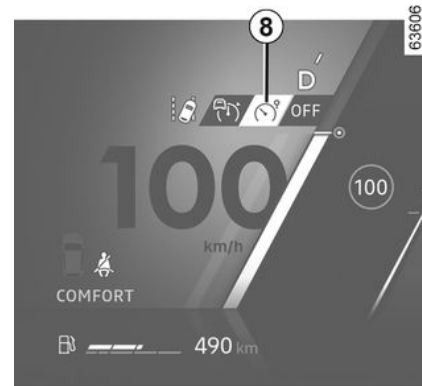

Prikaže se opozorilna lučka **8** sive barve. Na instrumentni plošči se prikaže sporočilo "Regulat.hitr. OK SET za vklop" in črtice, kar nakazuje, da funkcija regulatorja hitrosti deluje in je pripravljena na shranjevanje regulirane hitrosti.

REGULATOR HITROSTI

Upravljanje B

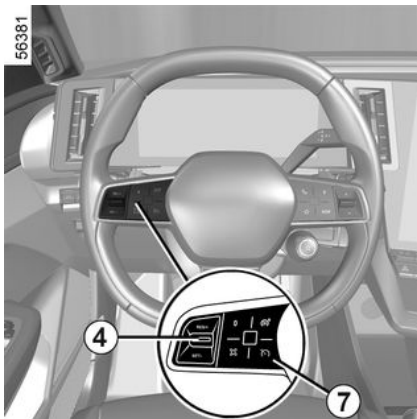

Pritisnite stikalo 7.

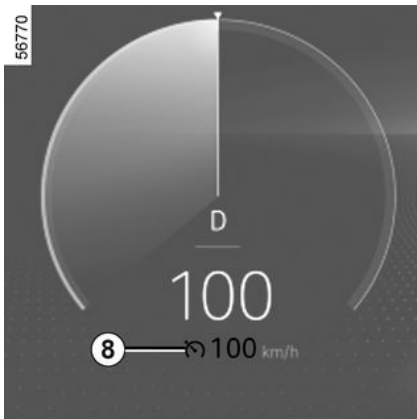

Prikaže se opozorilna lučka **B** sive barve.

Na instrumentni plošči se prikaže sporočilo "Regulat.hitr. OK SET za vklop" in črtice, kar nakazuje, da funkcija regulatorja hitrosti deluje in je pripravljena na shranjevanje regulirane hitrosti.



Pozor: noge morate imeti vedno v bližini pedalov, da se boste v sili lahko hitro odzvali.

Vključitev funkcije regulatorja hitrosti

Stikalo A

Pri enakomerni hitrosti nad približno 30 km/h potisnite kontrolnik **4** navzgor do (SET/+) ali navzdol do (SET/-) : funkcija se vključi in trenutna hitrost je upoštevana. Nastavljena hitrost se prikaže namesto črtic.

Upravljanje B

Pri enakomerni hitrosti nad približno 30 km/h potisnite kontrolnik **4** navzgor do (RES/+) ali navzdol do (SET/-) : funkcija se vključi in trenutna hitrost je

upoštevana. Nastavljena hitrost se prikaže namesto črtic.

Regulator hitrosti je potrjen, ko sta shranjena hitrost in opozorilna lučka prikazani v zeleni barvi **B**.

Če poskusite vklopiti funkcijo pri hitrosti manj kot 30 km/h, se prikaže sporočilo "Neveljavna hitrost" in funkcija ostane izklopljena.

Vožnja

Ko je regulirana hitrost zabeležena in je regulacija hitrosti vklopljena, lahko dvignete nogo s pedala za plin.

REGULATOR HITROSTI



Ta funkcija predstavlja dodatno pomoč pri vožnji.

V nobenem primeru ne more nadomestiti voznikove odgovornosti glede upoštevanja omejitev hitrosti ali njegove pozornosti.

Voznik mora vedno imeti nadzor nad vozilom.

Regulatorja hitrosti se ne sme uporabljati v gostem prometu, na ovinkasti ali spolzki cesti (poledica, akvaplaning, gramoz) in v neugodnih vremenskih pogojih (megla, dež, bočni veter ...).

Obstaja nevarnost nesreče.

Spreminjanje regulirane hitrosti

Stikalo A

Regulirano hitrost lahko spreminjate s pritiskom stikala **4**:

- navzgor do (SET/+), da povečate hitrost;
- navzdol do (SET/-), da zmanjšate hitrost.

Opomba: če pritisnete in držite stikalo **4** gor ali dol, vam to omogoča

spreminjanje hitrosti z zaporednimi koraki.

Prekoračitev regulirane hitrosti

Nastavljeno hitrost lahko v vsakem trenutku prekoračite tako, da pritisnete na pedal plina.

Med prekoračitvijo hitrosti vas o njej obvešča utripanje nastavljene hitrosti na instrumentni plošči.

Ko vam ni več treba voziti s povečano hitrostjo, odmaknite nogo s pedala za plin: vozilo se po nekaj sekundah samodejno vrne na prvotno regulirano hitrost.



Stopala imejte blizu pedalov, da boste pripravljeni in boste lahko ustrezno

reagirali v sili.



Če regulator hitrosti ne deluje (po več poskusih vklopa), se obrnite na predstavnika

pooblaščenih servisnih mrež za vaše vozilo.

Funkcija v stanju pripravljenosti

Funkcija preide v stanje pripravljenosti, če uporabite:

- stikala **2** (0) ;
- zavorni pedal;
- preklon v nevtralni položaj.

Nastavljena hitrost je shranjena in v sivi barvi prikazana na instrumentni plošči.

Ponoven vklop regulacije hitrosti

Shranjeno hitrost lahko priključete nazaj, vendar se morate najprej prepričati o ustreznosti prometnih razmer (gostota prometa, stanje cestišča, vremenski pogoji ...).

Pritisnite stikalo **3** (RES) krmilnika **A**, če hitrost vozila presega 30 km/h. ali

Krmilnik **4** krmilnika **B** navzgor do (RES/+), če je hitrost vozila večja od 30 km/h.

Ko je hitrost shranjena, je vklop regulatorja hitrosti potrjen s prikazom regulirane hitrosti v zeleni barvi in vklopom opozorilne lučke **8**, kar je odvisno od vozila.

Pomembno: če je shranjena hitrost veliko večja od trenutne hitrosti vožnje, vozilo močno pospeši, da doseže to hitrost.

REGULATOR HITROSTI

Ko je regulator hitrosti v stanju pripravljenosti, ga lahko ponovno vključite s pritiskom stikala **4** navzgor ali navzdol, vendar bo pri tem namesto shranjene hitrosti, upoštevana trenutna hitrost vozila.

Izklop funkcije

Funkcija regulatorja hitrosti se prekine:

- ko pritisnete stikalo **A 1**. V tem primeru se hitrost ne shrani.
- ko pritisnete stikalo **B 7**. V tem primeru hitrost ni več shranjena;
- ko pritisnete stikalo **B 6**. V tem primeru je izbran omejevalnik hitrosti in shranjena ni nobena hitrost.



Za izhod iz sistema za pomoč pri vožnji premaknite stikalo **A 1** na IZKLOP tolikokrat, kot je potrebno. Če se na instrumentni plošči prikaže sporočilo "Deaktivirana pomoč pri vožnji", je sistem deaktiviran.

Kontrolna lučka **8** izgine z instrumentne plošče, s čimer potrdi, da se je funkcija ustavila.



Vključitev stanja pripravljenosti ali izključitev funkcije regulatorja hitrosti ne povzroči naglega zmanjšanja hitrosti: pritisniti morate na zavorni pedal.

PRILAGODLJIVI REGULATOR HITROSTI

Na podlagi podatkov radarja ali kamere vam funkcija prilagodljivega regulatorja hitrosti Stop and Go omogoča vzdrževanje izbrane hitrosti, ki se imenuje regulirana hitrost, medtem ko vzdržuje varnostno razdaljo do vozila pred vami na istem voznem pasu.

Ko je aktivirana funkcija "Zaznavanje prometnih znakov" ➔ 227, lahko sistem glede na vozilo prilagodi hitrost vašega vozila glede na znake za omejitev hitrosti, ki jih prepozna kamera.

Sistem s kamero in zemljevidom bo odvisno od države in naročnine vnaprej prilagodil hitrost vozila glede na okoliščine in dogodke na cesti (krožišča, ovinke, prihajajoče prometne znake ali območja omejitve hitrosti).

Če se vozilo pred vami zaustavi, lahko funkcija prilagodljivega regulatorja hitrosti Stop and Go zavira vozilo do popolne zaustavitve, preden dovoli, da se spet premakne naprej.

Sistem nadzira pospeševanje in zaviranje vašega vozila, pri tem pa uporablja motor in zavorni sistem.

Največji doseg sistema je približno 130 metrov. To se lahko razlikuje glede na razmere na cesti (relief tal, vremenske razmere itd.).

Funkcijo prilagodljivega regulatorja hitrosti Stop and Go je mogoče vklopiti, ko vozilo vozi s hitrostjo do 180 km/h, kar je odvisno od razmer na cesti (promet, vreme itd.).

Funkcija je označena s simbolom



Opomba:

- voznik mora upoštevati omejitve hitrosti in varnostne razdalje v skladu z zakonodajo države, v kateri vozi;
- prilagodljivi regulator hitrosti lahko upočasni vozilo do približno tretjine zavorne zmogljivosti. V nekaterih primerih mora voznik močnejše zavirati.



Ko je način ECO vklopljen, potovalna hitrost ne sme preseči največji hitrosti načina ECO ➔ 158.



Zavorni sistem z rekuperacijo in ročice niso na voljo, ko je aktiviran regulator hitrosti ali funkcija prilagodljivega regulatorja hitrosti.



Prilagodljivi regulator hitrosti Stop and Go ne sproži zaustavitve v sili, njegova sposobnost zaviranja pa je omejena.

PRILAGODLJIVI REGULATOR HITROSTI



Ta funkcija predstavlja dodatno pomoč pri vožnji.

Pod nobenim pogojem ne more nadomestiti voznikove odgovornosti, glede upoštevanja omejitev hitrosti in varnostnih razdalj ter njegove pozornosti. Voznik mora vedno imeti nadzor nad vozilom.

Voznik mora vedno prilagoditi hitrost vožnje v skladu z okolico in s prometnimi razmerami.

Funkcijo prilagodljivega regulatorja hitrosti Stop and Go uporabljajte izven mestnih območij in na širokih cestah z vidnimi oznakami.

Delovanje regulatorja hitrosti je lahko omejeno na zelo ovinkastih ali spolzkih cestah (poledica, akvaplaning, gramoz) ali v neugodnih vremenskih pogojih (megla, dež, bočni veter ipd.).

Obstaja nevarnost nesreče.

Lokacija kamere 1

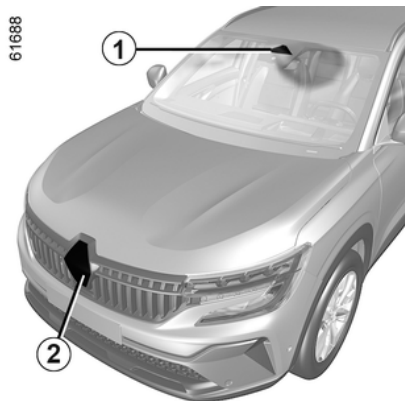

Prepričajte se, da na vetrobranskem steklu ni ovir (umazanija, blato, sneg itd.).

Mesto radarja 2

Prepričajte se, da zaščitni pokrov radarja ni oviran (umazanija, blato, sneg, slabo nameščena registrska tablica), udarjeno, spremenjeno (vključno s poslikavo) ali prekrito z drugo opremo, nameščeno na sprednjem delu vozila (na maski ali logotipu itd.).

Nadzorni gumbi in stikala

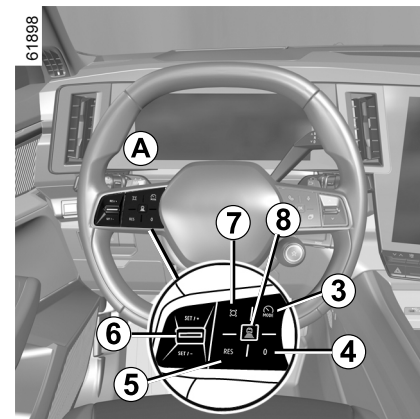

3. Stikalo za izbiro/preklic izbora pripomočkov za vožnjo, odvisno od vozila:

- aktivni sistemi za pomoč pri vožnji;
- Prilagodljivi regulator hitrosti.
- regulator hitrosti;
- omejevalnik hitrosti;
- Izklop.

4. Vključitev stanja pripravljenosti funkcije (s shranitvijo regulirane hitrosti) (0).

5 Priključitev shranjeno regulirano hitrost (RES).

6

PRILAGODLJIVI REGULATOR HITROSTI

- Navzgor: vklopi, poveča regulirano hitrost ali shrani trenutno hitrost (SET/+).
- Navzdol: vklopi, zmanjša regulirano hitrost ali shrani trenutno hitrost (SET/-).

7 Pojavni gumb (odvisno od vozila): prilagodi nastavljeno hitrost zaznanim

omejitvam hitrosti  → 227

8 Prilagoditev sledilne razdalje.

 Odvisno od vozila lahko funkcijo regulatorja hitrosti povežete s funkcijo "Zaznavanje prometnih znakov" → 227 s pritiskom na stikalo **7**.

 Območji, kjer sta nameščena radar in kamera, morata ostati čisti in vanju ni dovoljeno posegati, da se zagotovi primerno delovanje sistema.

Prikazi

Stikalo **A**

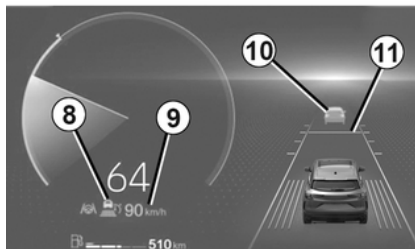

61697

- 10.** Kontrolna lučka prilagodljivega regulatorja hitrosti Stop and Go.
- 11.** Shranjena potovalna hitrost.
- 12.** Vozilo spredaj.
- 13.** Shranjena varnostna razdalja.

Upravljanje **B**

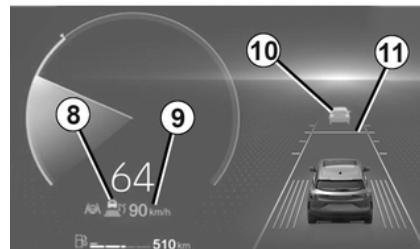

61697

- 10.** Opozorilna lučka za funkcijo prilagodljivega regulatorja hitrosti Stop and Go.
- 11.** Shranjena potovalna hitrost.
- 12.** Vozilo spredaj.
- 13.** Shranjena varnostna razdalja.



Pomembno: stopala imejte vedno blizu pedalov, da lahko v vsakem primeru posredujete.

PRILAGODLJIVI REGULATOR HITROSTI

Vklop



Ponovno pritisnite stikalo **3** tolikokrat, kolikor je potrebno, da izberete prilagodljivi regulator hitrosti. Prikaže se opozorilna lučka **10** sive barve. Na instrumentni plošči se prikaže sporočilo "Prilagodljiv regulator hitrosti: SET za vklop" in črtice, kar nakazuje, da funkcija regulatorja hitrosti deluje in je pripravljena na shranjevanje regulirane hitrosti.

Te funkcije ni mogoče vklopiti, ko:

- je parkirna zavora vklopljena;
- voznikov varnostni pas ni pripet;
- ena ali več vrat ni pravilno zaprtih;
- funkcija "prostoročnega parkiranja" je že vklopljena.

Na instrumentni plošči je prikazano sporočilo "Aktivni tempomat ni na voljo".

Vključitev funkcije regulatorja hitrosti

Ko je vozilo zaustavljeno ali se premika z enakomerno hitrostjo, potisnite stikalo **6** navzgor (SET/+) ali navzdol (SET/-): funkcija se vklopi in trenutna hitrost se shrani.

Najmanjša regulirana hitrost je 30 km/h.

Regulirana hitrost **11** nadomesti črtice, regulator hitrosti pa je potrjen tako, da se pojavi regulirana hitrost v zeleni barvi in opozorilna lučka **10**.

Če poskusite vklopiti funkcijo pri hitrosti nad 180 km/h, se prikaže sporočilo "Neveljavna hitrost" in funkcija ostane izklopljena.

Ko je regulirana hitrost shranjena in je funkcija regulacije hitrosti vključena, lahko dvignete nogo s pedala plina.

Opomba: če je hitrost vozila nižja od približno 30 km/h, ta funkcija uporablja privzeto regulirano hitrost 30 km/h. Vozilo bo pospeševalo, dokler ne doseže shranjene regulirane hitrosti.

Vključitev funkcije regulatorja hitrosti s prepoznavanjem

znakov za omejitev hitrosti (prikaz C)

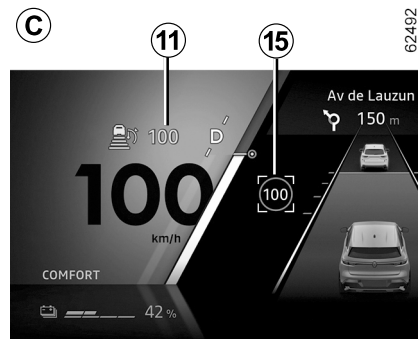

(odvisno od vozila)

Če je vozilo opremljeno s funkcijo "Zaznavanje prometnih znakov" → **227**, pritisnite kontekstualni gumb **7**, da hitrost vozila prilagodite **15** omejitvam hitrosti, ki jih je zaznala kamera.

Pri vožnji mimo znaka se potovalna hitrost **11** nastavi na vrednost zaznane hitrosti **15**.

nastavitve

Izberete lahko uporabo potovalne hitrosti **11**, sistematično odstopanje hitrosti glede na zaznane omejitve hitrosti **15**.

PRILAGODLJIVI REGULATOR HITROSTI

Na zaslonu multimedijskega sistema v sistemu "Vozilo" izberite "Asistent vožnje". Nato v meniju "Upravljanje hitrosti" aktivirajte polje "Prilagodite omejitve hitrosti" in izberite želeno razliko (od -10 km/h do +10 km/h, nad 50 km/h).

Vključitev funkcije regulatorja hitrosti z naprednim prepoznavanjem znakov za omejitev hitrosti (prikaz D)

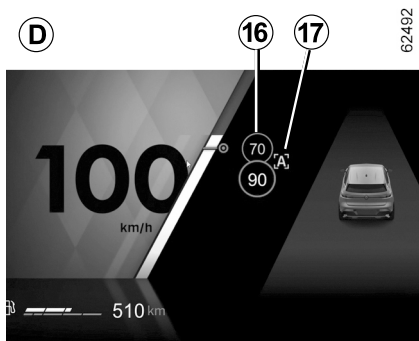

(odvisno od naročnine)

Z uporabo kamere, funkcije "Zaznavanje prometnih znakov" → 227 in zemljevida, povezanih z naročnino, sistem pričakuje samodejno

prilagajanje hitrosti vozila do naslednjega znaka **16**.

Vklop/izklop

Na zaslonu multimedijskega sistema v sistemu "Vozilo" izberite "Asistent vožnje". Nato v meniju "Udobje" izberite "Prilagodljivi regulator za omejeno hitrost".

Na instrumentni plošči se prikaže črka "A" **17**, ki potrdi vklop regulatorja hitrosti z naprednim prepoznavanjem znakov za omejitev hitrosti.

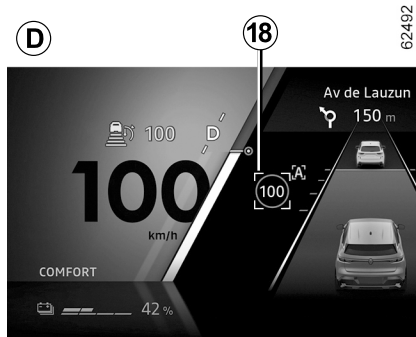

Opomba:

– funkcijo lahko vklopite/izklopite tudi tako, da pritisnete in pridržite pojavni gumb **7**;

– v nekaterih primerih (pri bistveni razliki med hitrostjo vozila in omejeno hitrostjo) lahko sistema zahteva, da hitrost ročno potrdite s pritiskom pojavnega gumba **7**: okrog navedene hitrosti se prikaže bel kvadrat **18**.

i Regulator hitrosti z naprednim prepoznavanjem znakov za omejitev hitrosti je povezan z naročnino. Če naročnina ni sklenjena, funkcije ni mogoče vklopiti.
Za upravljanje naročnine glejte navodila za multimedijsko opremo.

Delovanje

Ko je funkcija aktivirana, so na instrumentni plošči prikazane naslednje hitrosti:

- regulirana hitrost **11**;
- trenutna omejitev hitrosti, ki jo zazna sistem na odseku ceste, po katerem vozi vozilo **15**;
- hitrost, ki jo zazna sistem na naslednjem odseku ceste ali območju z omejeno hitrostjo **16**.

Sistem upošteva zaznano hitrost **16**. Hitrost vozila se postopoma prilagodi,

PRILAGODLJIVI REGULATOR HITROSTI

dokler ni dosežena regulirana hitrost **11** brez dodatnih dejanj voznika. Hitrost, navedena na **16**, je prikazana na **15** pri vožnji mimo znaka ali v območju z omejitvijo.

Voznik mora biti vedno pozoren na hitrost, ki jo uporablja sistem, in ostaja odgovoren za hitrost vozila.

Ko funkcija ni vklopljena ali naročnina ni več aktivna, je delovanje enako kot nastavev potovalne hitrosti s prepoznavanjem znakov za omejitve hitrosti (prikaz **C**).

Vključitev funkcije regulatorja hitrosti z naprednim prepoznavanjem postavitve ceste (prikaz **E)**

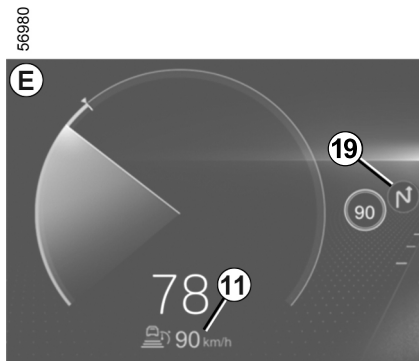

(odvisno od naročnine)

S kamero, funkcijo »Zaznavanje prometnih znakov« → **227** in zemljevidi, kupljenimi z naročnino, lahko sistem predvidi in upravlja samodejno prilagajanje potovalne hitrosti **10**, ko se vozilo približa krožišču ali ovinku.

Če se vozilo približuje zavoju ali krožišču, se na instrumentni plošči prikaže opozorilna lučka **19**. Vozilo prilagodi hitrost na takšno, ki je primerna za zaznano funkcijo.

Voznik mora biti vedno pozoren na hitrost, ki jo uporablja sistem, in ostaja odgovoren za hitrost vozila.

Vklop/izklop

Na zaslonu multimedijskega sistema v sistemu "Vozilo" izberite "Asistent vožnje". Nato v meniju "Udobje" izberite "Prilagodljivi regulator hitrosti za zasnovo ceste".

(Ko funkcija ni aktivirana ali naročnina ni več aktivna, je delovanje enako kot nastavev potovalne hitrosti s prepoznavanjem znakov za omejitve hitrosti (prikaz **A**) ali, odvisno od naročnine, nastavev potovalne hitrosti s prepoznavanjem znakov za omejitve hitrosti (prikaz **D**).

Naslednji simboli prikazujejo funkcije, ki jih upošteva sistem:

- krožišče ;
- zavoj .

 Funkcija regulatorja hitrosti z naprednim prepoznavanjem postavitve ceste je povezana z naročnino. Če naročnina ni sklenjena, funkcije ni mogoče vklopiti. **Za upravljanje naročnine glejte navodila za multimedijsko opremo.**

Upravljanje regulirane hitrosti

Upravljanje hitrosti vozila lahko kadar koli ponovno prevzamete, tako da:

- Preklop funkcije v stanje pripravljenosti:
 - s pritiskom zavornega pedala;
 - ali s pritiskom stikala **4** (0);
- s pritiskom na stikalo za izbiro/preklic izbire pripomočkov za vožnjo **3**.

Pri samodejnem prilagajanju hitrosti znakom in/ali postavitvi ceste je te dogodke mogoče prezreti. Potisnite stikalo **5** navzgor (SET/+), da priključite shranjeno regulirano hitrost.

PRILAGODLJIVI REGULATOR HITROSTI

Vklop nadzora varnostne razdalje

Ko je regulator hitrosti vklopljen, se na instrumentni plošči v zeleni barvi prikaže privzeta varnostna razdalja **13**.

Če sistem zazna vozilo na vašem voznem pasu, se obris vozila **12** prikaže nad indikatorjem razdalje **13** na instrumentni plošči.

Vaše vozilo prilagodi hitrost vozilu pred njim in po potrebi vklopi zavore (vklopi se lučka za zavore), da ohrani razdaljo, prikazano na instrumentni plošči.

Opomba: velikost obrisa **12** se spreminja glede na razdaljo, ki vas ločuje od sprednjega vozila. Večji ko je obris, bližje je sprednje vozilo.

Nastavitev regulirane hitrosti

Stikalo **A**

Hitrost lahko spreminjate tako, da večkrat zapored pritisnete (za majhno razliko) ali pritisnete in zadržite stikalo **6** (za veliko razliko):

- navzdol: (SET/-), da zmanjšate hitrost;
- navzgor (SET/+), da povečate hitrost.

Nastavitev sledilne razdalje

Kadar koli lahko spremenite varnostno razdaljo do vozila pred seboj z zaporednim pritiskanjem stikala **8**.



Vodoravni indikator razdalje na instrumentni plošči prikaže različne možne varnostne razdalje:

- indikator razdalje **F**: dolga razdalja (približno 2,4 sekunde);
- indikator razdalje **G**: srednja razdalja 2 (približno 2 sekundi);
- indikator razdalje **H**: srednja razdalja 1 (približno 1,6 sekunde);
- indikator razdalje **I**: kratka razdalja (približno 1,2 sekunde).

Izbrani indikator razdalje se prikaže na instrumentni plošči v zeleni barvi.

Drugi indikatorji ostanejo obarvani sivo.

Opomba: razdaljo morate nastavite v skladu s prometom, lokalnimi predpisi in vremenskimi razmerami.



Varnostna razdalja se privzeto prilagodi na indikatorju razdalje **G**.

Prekoračitev regulirane hitrosti

Regulirano hitrost lahko v vsakem trenutku prekoračite tako, da pritisnete pedal za plin.

Če je regulirana hitrost presežena, se **11** prikaže v rumeni barvi.

Če voznik pritisne na stopalko za plin, funkcija "Nadzor razdalje" ne bo več delovala.

Nato sprostite pedal za plin: regulator hitrosti in nadzor varnostne razdalje bosta samodejno ponastavila hitrost in razdaljo, ki ste ju izbrali predhodno.

Manever za prehitevanje

Če želite prehitevi vozilo spredaj in je vaša hitrost nad 70 km/h, se z vklopom smernih kazalcev začasno zmanjša razdalja sledenja in sproži se pospeševanje za lažje prehitevanje.

PRILAGODLJIVI REGULATOR HITROSTI

Zaustavitev in zagon vozila

Če vozilo pred vami upočasni, sistem prilagodi hitrost, da lahko po potrebi popolnoma zaustavi vozilo (npr. v gostem prometu). Vozilo se zaustavi nekaj metrov za vozilom pred njim.

Ko se vozilo pred vami znova zažene:

– če je vozilo zaustavljeno manj kot trideset sekund, se bo ponovno zagnalo brez kakršnega koli dejanja voznika.

Opomba: voznik mora biti med vožnjo vedno pripravljen na nenadne dogodke in ostaja odgovoren za nadzor vozila: če sistem zazna pešca v okolju okoli vozila, bo samodejni ponovni zagon onemogočen do naslednje zaustavitve; – če čas ustavljanja presega približno trideset sekund, je za ponovni zagon vozila potrebno:

- pritisnete zavorni pedal
- enkrat pritisnete gumb **5** (RES) stikala **A**

Za potrditev se na instrumentni plošči prikaže sporočilo "Pritisnite RES ali pospešite, da znova zaženete regulator hitrosti".

Če zaustavitev traja več kot približno tri minute, se samodejno vklopi samodejna parkirna zavora, funkcija

prilagodljivega regulatorja hitrosti Stop and Go pa se izklopi.

Kontrolna lučka **10** se izklopi za potrditev, da je funkcija izklopljena.

Funkcija v stanju pripravljenosti

Funkcijo lahko nastavite v stanje pripravljenosti, če:

- pritisnete stikalo **4** (0) ;
- med vožnjo stopite na zavorni pedal.

Sistem izklopi funkcijo, če:

- upravljalnik menjalnika premaknete v položaj P, R ali N ;
- odpnite zaponko varnostnega pasu za voznika;
- odprete enega od odpiralnih delov;
- pritisnete gumb za zagon/ zaustavitev motorja;
- je pobočje prestrmo;
- sprožijo se nekatere funkcije in sistemi za pomoč pri vožnji (aktivno zaviranje v sili, ABS, ESC...).

Opomba: Odvisno od vozila, če sprejem povezanih podatkov ni optimalen, sistem samodejno preklopi v stanje pripravljenosti funkcij naprednega prepoznavanja znakov za omejitev hitrosti in/ali naprednega prepoznavanja postavitve ceste.

Obe funkciji se samodejno ponovno aktivirata takoj, ko postane sprejem povezanih podatkov spet optimalen.

Stanje pripravljenosti se vedno potrdi z vklopom sivih opozorilnih lučk in prikazom sporočila "Prilagodljivi regulator hitrosti je odklopljen" na instrumentni plošči.



Če funkcijo prilagodljivega regulatorja hitrosti Stop and Go zaustavite ali preklopite v stanje pripravljenosti, ne bo povzročila hitrega zmanjšanja hitrosti: po potrebi morate za zaviranje pritisniti na zavorni pedal.

Izhod iz stanja pripravljenosti

Na podlagi shranjene regulirane hitrosti

Shranjeno hitrost lahko priključite nazaj, vendar se morate najprej prepričati o ustreznosti prometnih razmer (gostota prometa, stanje cestišča, vremenski pogoji ...). Pritisnite stikalo **6** navzgor v območje veljavnih hitrosti.

Pri priklicu shranjene hitrosti je vklop regulatorja hitrosti potrjen s prikazom regulirane hitrosti v zeleni barvi.

PRILAGODLJIVI REGULATOR HITROSTI

Opomba: če je shranjena hitrost večja od trenutne hitrosti vožnje, vozilo pospeši, da doseže to hitrost.

Na podlagi trenutne hitrosti vožnje

Ko je regulator hitrosti v stanju pripravljenosti, ga lahko ponovno vključite s pritiskom stikala **6** navzdol, vendar bo pri tem namesto shranjene hitrosti, upoštevana trenutna hitrost vozila.

Opozorila "Prevzemite nadzor nad vozilom"

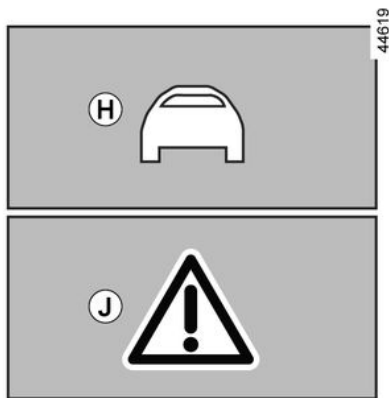

V nekaterih primerih (npr. približevanje veliko počasnejšemu vozilu, vozilo pred vami hitro spremeni vozni pas itd.) se sistem morda nima časa odzvati.

Odvisno od primera sistem odda zvočni signal, povezan z:

- oranžno opozorilo **J**, če je zaradi razmer potrebna voznikova pozornost; ali
- rdeče opozorilo **K**, ki ga spremlja sporočilo "Zavirajte", če je zaradi razmer potrebno takojšnje voznikovo ukrepanje.

V vseh primerih se odzovite v skladu z razmerami in ustrezno ukrepajte.

Izklop funkcije

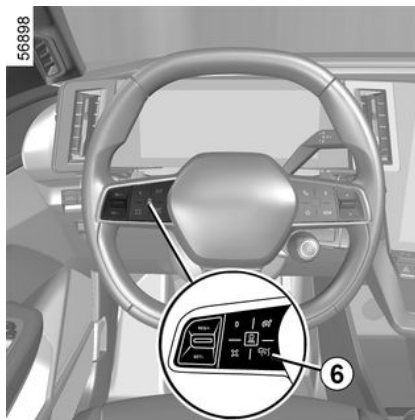

Funkcija prilagodljivega regulatorja hitrosti Stop and Go je prekinjena:

- ko pritisnete stikalo **A 3**.

- ko pritisnete stikalo **B 9**.
- ko pritisnete stikalo **B 19**.

Kontrolna lučka **10** izgine z instrumentne plošče, s čimer potrdi, da se je funkcija ustavila.

Začasna nerazpoložljivost (radar)

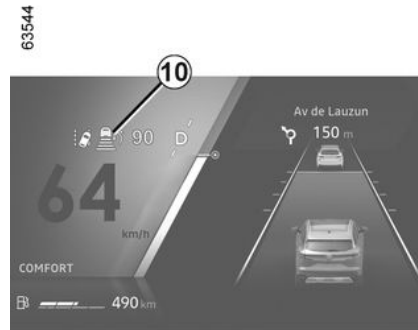

Radarski sistem lahko zazna vozila pred vašim vozilom. Sistem ne more ustrezno delovati, če je območje zaznavanja radarja prekrito ali njegov signal moten.

Če je območje zaznavanja radarja prekrito ali njegov signal moten, se na instrumentni plošči prikaže sporočilo "Sprendji radar brez vidnosti",

PRILAGODLJIVI REGULATOR HITROSTI

delovanje prilagodljivega regulatorja hitrosti Stop and Go pa je prekinjeno.

Zelena opozorilna lučka **10** izgine in s tem potrdi, da je bila funkcija samodejno izklopljena.

Prepričajte se, da je območje radarja čisto in da ga ne ovirajo sneg, blato, slabo nameščena registrska tablica ali kateri koli dodatek, nameščen na sprednjem delu vozila (na rešetki), ali skrit s katero koli dodatno opremo, nameščeno na sprednjem delu vozila. (na rešetki ali logotipu itd.).

Pogoji na določenih zemljepisnih območjih lahko motijo delovanje funkcije, na primer:

- suha območja, tuneli, dolgi mostovi ali redkeje uporabljene ceste brez cestnih črt, brez znakov ali dreves v bližini;
- vojaško območje ali območje letališča.

Ta območja morate zapustiti, če želite, da bo funkcija delovala.

V vseh primerih se obrnite na pooblaščenega predstavnika servisne mreže, če sporočilo ne izgine po ponovnem zagonu motorja.

Začasna nerazpoložljivost (kamera)

Sistem ne more delovati, če je kamera zakrita (zaradi umazanije, blata, snega, kondenzacije itd.).

Če je vidljivost kamere zmanjšana, je delovanje prilagodljivega regulatorja hitrosti Stop and Go prav tako zmanjšano. Ostanite pozorni.

Motnje delovanja

Če je zaznana motnja delovanja v funkciji prilagodljivega regulatorja hitrosti Stop and Go, se na instrumentni plošči prikaže sporočilo "Kontrola prilagodljivega regulatorja hitrosti" in funkcija prilagodljivega regulatorja hitrosti Stop and Go se prekine.

Če je zaznana napaka pri delovanju ene ali več sistemskih komponent, se funkcija prilagodljivega regulatorja hitrosti Stop and Go se prekine.

Odvisno od vrste okvare se na instrumentni plošči prikaže sporočilo:

- Sporočilo "Preverite sprednjo kamero", ki ga, odvisno od vozila,

spremlja opozorilna lučka  ;

- Sporočilo "Preverite sprednji radar", ki ga, odvisno od vozila, spremlja

opozorilna lučka  ;

- Sporočilo "Preverite sprednjo kamero/radar", ki ga, odvisno od vozila, spremlja opozorilna lučka



- Sporočilo "Preverite vozilo", ki ga

spremlja opozorilna lučka  .

Obrnite se na predstavnika pooblaščenega servisne mreže.

Omejitve delovanja sistema

Zaznavanje vozila

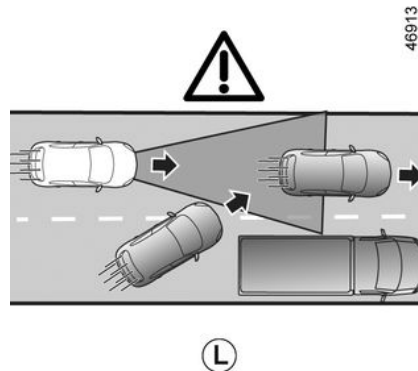

46913

Sistem zazna samo vozila (avtomobile, tovornjake, motorje), ki se premikajo v isti smeri kot vaše vozilo.

PRILAGODLJIVI REGULATOR HITROSTI

Vozilo, ki zavija na isti vozni pas (npr. **L**), bo sistem upošteval šele, ko bo vstopilo na območje zaznavanja kamere in radarja.

Sistem lahko sproži neustrezno ali zapoznelo zaviranje.

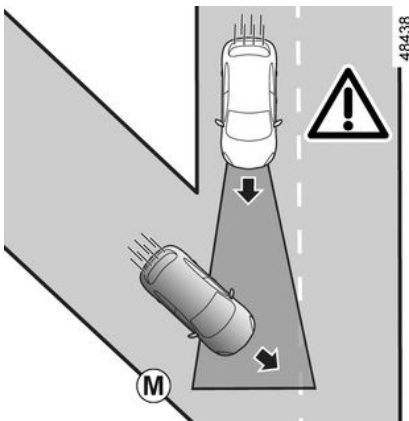

Sistem ne more zaznati:

- vozila, ki prihajajo v križišče: spolzko cestišče (npr. **M**) itd.;
- vozil, ki vozijo po napačni strani ceste ali proti vam vozijo v vzvratni smeri.

i Prilagodljivi regulator hitrosti Stop and Go lahko uporabljate izven mestnih območij na širokih cestah z vidnimi oznakami.

Zaznavanje med zavijanjem

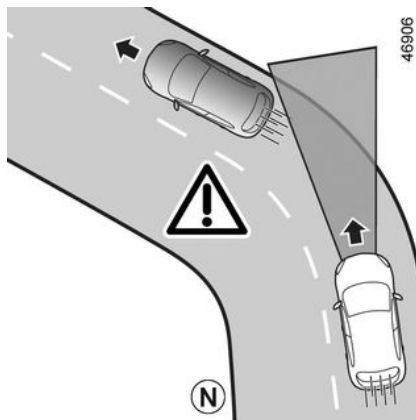

Ko vstopate v ovinek ali zavoj, radar in/ali kamera morda začasno ne bosta mogla zaznati vozila pred vami (npr. **N**).

Sistem lahko sproži pospeševanje.

Pri izstopu iz ovinka je lahko zaznavanje predhodnega vozila moteno ali zapoznelo.

Sistem lahko sproži neustrezno ali zapoznelo zaviranje.

Zaznavanje vozil na vzporednih voznih pasovih

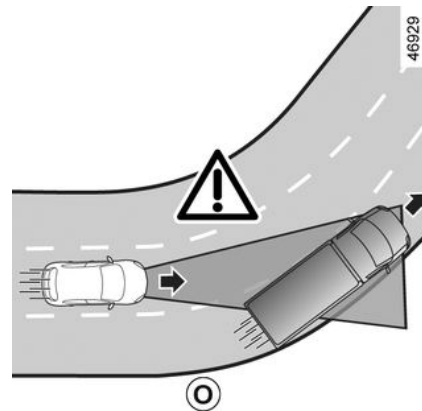

Sistem lahko zazna vozila, ki vozijo na vzporednem voznem pasu, ko:

- vozite v ovinek (npr. **O**);
- vozite na cesti z ozkimi pasovi;
- je hitrost vozila na vzporednem voznem pasu manjša in če je eno od teh vozil preblizu pasu drugega.

Sistem lahko napačno sproži upočasnjevanje ali zaviranje vozila.

PRILAGODLJIVI REGULATOR HITROSTI

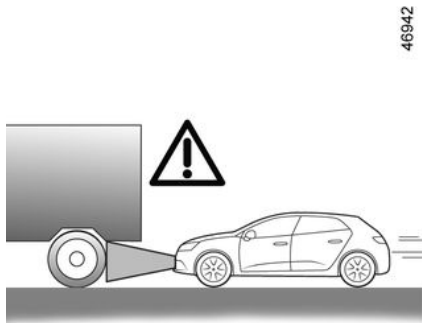

46942

P

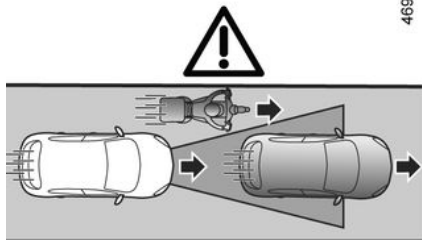

46919

Q

Vozila, skrita zaradi razlik v reliefu tal

Sistem ne zazna vozil, ki so skrita zaradi razlike v reliefu tal, ali vozil zunaj območij zaznavanja kamere in radarja med vožnjo navzgor ali navzdol.

Vozila zunaj območij zaznavanja kamere in radarja.

Sistem se bo odzval pozno ali se sploh ne bo odzval, če so zaznana vozila zunaj območij zaznavanja kamere in radarja, zlasti v naslednjih primerih:

- vozila, ki prevažajo dolge predmete, ki presegajo črto;
- dejanska dolžina visokih vozil (npr. **P**) je zunaj območja zaznavanja radarja (gradbeni stroji, vozila, ki vlečejo kmetijsko opremo itd.);
- vozila niso zadostno poravnana na ustreznem voznem pasu;
- ozka vozila, ki so zelo blizu (npr. **Q**).

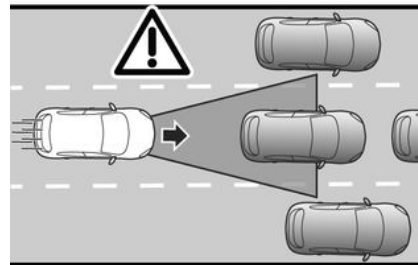

46931

R

Zaustavljena vozila in vozila, ki se pomikajo počasi

Ko vozite s hitrostjo, večjo od približno 50 km/h, **sistem ne zazna**:

- zaustavljenih vozil (npr. **R**);
- vozil, ki se premikajo zelo počasi.

Ko vozite s hitrostjo, manjšo od približno 50 km/h, **se sistem morda ne bo odzval ali se bo odzval zelo pozno** na:

- zaustavljenih vozil (npr. **R**);
- vozila, ki se premikajo zelo počasi;

PRILAGODLJIVI REGULATOR HITROSTI

3

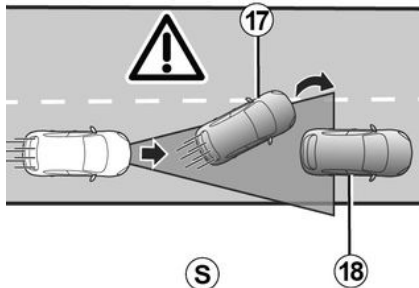

46932

- vozila pred vami **17**, ki zamenjajo vozni pas, pri tem pa odkrijete zaustavljeno vozilo **18** (npr. **S**);
- vozilo v mirovanju **19**, ko izberete drug vozni pas (npr. **T**).

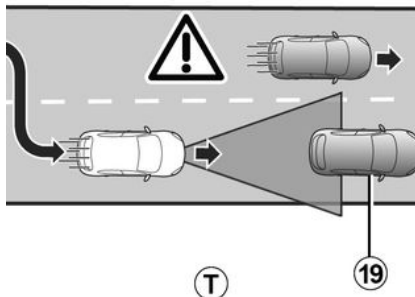

57120

i V vseh okoliščinah vedno bodite pripravljeni, da se odzovete.

Voznik mora vedno imeti nadzor nad vozilom.

Prilagodljivi regulator hitrosti Stop and Go ne sproži zaustavitve v sili, njegova sposobnost zaviranja pa je omejena.

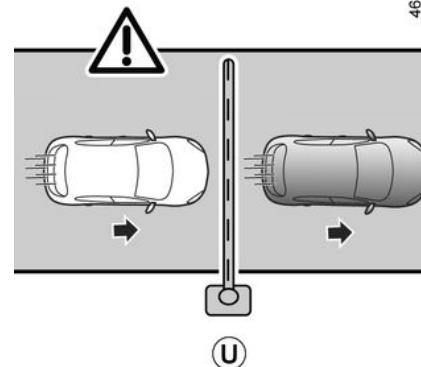

46933

Nezaznavanje nepremičnih ovir in predmetov manjše velikosti

Sistem ne more zaznati:

- pešcev, koles, skuterjev itd.;
- živali;
- nepremičnih ovir (cestninske ovire, zidovi itd.) (npr. **U**).

Teh sistem ne upošteva. Ti predmeti ne sprožijo opozorila in odziva sistema.

PRILAGODLJIVI REGULATOR HITROSTI

Zaznavanje vozil, ki se premikajo
na vozni pas z visoko hitrostjo

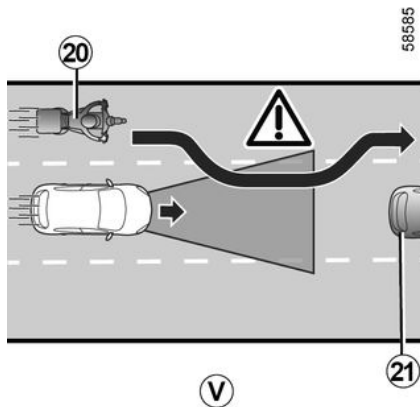

Če vaše vozilo prehitijo drugo vozilo, ki vozi z visoko hitrostjo **20** (motor, avto itd.) in je vozilo začasno med vami in vozilom pred vami **21**, sistem **lahko sproži neupravičeno pospeševanje, upočasnitev ali zaviranje.**

PRILAGODLJIVI REGULATOR HITROSTI

Opozorila



Ta funkcija predstavlja dodatno pomoč pri vožnji. Pod nobenim pogojem ne more nadomestiti voznikove odgovornosti, glede upoštevanja omejitev hitrosti in varnostnih razdalj ter njegove pozornosti.

Voznik mora vedno imeti nadzor nad vozilom.

Poleg znakov za omejitve hitrosti in podatkov o cestnem zemljevidu iz kart (vozila s funkcijo "Zaznavanje prometnih znakov" in naročnino) sistem ne upošteva drugih prometnih informacij (semaforji, prehodi za pešce itd.). Voznik mora vedno prilagoditi hitrost vožnje v skladu z okolico in pogoji vožnje, ne glede na navodila sistema.

Sistema v nobenem primeru ni mogoče enačiti s tipalom za ovire ali sistemom proti trčenju.

Funkcijo prilagodljivega regulatorja hitrosti Stop and Go uporabite izven mestnih območij, na širokih cestah z vidnimi oznakami.

Posegi/popravila sistema

- V primeru trčenja se lahko poravnava radarja in/ali kamere spremeni, kar lahko vpliva na njuno delovanje. Izklopite sistem in se obrnite na predstavnika servisne mreže vozila.
- Vse posege v bližini radarja in/ali kamere (zamenjave, popravila, spreminjanje vetrobranskega stekla, barvanje itd.) mora izvesti usposobljeni strokovnjak.

Samo predstavnik servisne mreže vozila je usposobljen za posege v sistem.



Izklop funkcije

Funkcijo je treba izklopiti v naslednjih primerih:

- vleka vozila (okvare);
- vozilo vleče prikolico ali počitniško prikolico;
- med vožnjo v tunelu ali blizu kovinske strukture;
- vozilo prispe na cestninsko postajo, območje dela na cesti ali na ozko cesto;
- vozilo vozi po cesti z zelo veliko zavoji (gorska cesta itd.);
- med vožnjo po zelo strmem naklonu navzgor ali navzdol;
- vidljivost je slaba (slepeči sončni žarki, megla itd.);
- med vožnjo na spolzkem cestišču (dež, sneg, gramoz itd.);
- so vremenske razmere slabe (dež, sneg, bočni veter itd.);
- območje radarja je poškodovano (udarci itd.);
- območje kamere je poškodovano (npr. na notranji ali zunanji strani vetrobranskega stekla),
- vetrobransko steklo je počeno ali izkrivljeno.

Če se sistem obnaša neobičajno, ga izklopite in se posvetujte s predstavnikom pooblaščenega servisne mreže vozila.



Motnje sistema

Določene razmere lahko motijo ali poslabšajo delovanje sistema, kot so:

- vetrobransko steklo ali odbijač sta prekrita na območju radarja (z umazanijo, ledom, snegom, kondenzacijo, registrsko tablico itd.);
- kompleksno okolje (tunel itd.);
- slabe vremenske razmere (sneg, močan dež, toča, poledica itd.);
- slaba vidljivost (tema, megla itd.);
- zaslepljenost (slepeči sončni žarki, žarometi nasproti vozečih vozil itd.);
- ozka, ovinkasta ali valovita cesta (ostri zavoji itd.);
- vozila z veliko razliko hitrosti;
- uporaba predpražnikov, ki niso prilagojeni vozilu. Na voznikovi strani uporabljajte izključno tepihe, ki so prilagojeni vašemu vozilu in jih je treba pričvrstiti s prednameščenimi elementi. Redno preverjajte, ali so dobro pritrjeni. Ne polagajte več tepihov enega preko drugega. **Tveganje, da se zataknejo pedali.**

V tem primeru lahko sistem nenamerno zavira ali pospeši.

Na delovanje sistema lahko vpliva veliko nepredvidenih razmer. Sistem si lahko nepravilno razlaga nekatere predmete ali vozila, ki se lahko pojavijo na območju zaznavanja kamere ali radarja, kar lahko vodi do neustreznega pospeševanja ali zaviranja.

Vedno morate biti pozorni na nepredvidene dogodke, do katerih lahko pride med vožnjo. Vedno ohranite nadzor nad vozilom tako, da imate stopala blizu pedalov, da lahko v vsakem primeru posredujete.

AKTIVNI SISTEMI ZA POMOČ PRI VOŽNJI

"Active driver assist" je sistem pomoči pri vožnji za uporabo zunaj naseljenih območij, na širokih cestah in z vidnimi črtami.

Ta sistem sestavljata funkcija "prilagodljivega regulatorja hitrosti Stop and Go" → 242 in funkcija "poravnave vožnje na sredini voznega pasu".

Ta sistem vozniku omogoča, da:

- ohrani hitrost vozila na podlagi predhodno shranjene hitrosti;
- prilagodi razdaljo med tem vozilom in vozilom pred njim;
- usmeri vozilo na vozni pas;
- hitrost vozila se samodejno ali po potrditvi voznika prilagodi omejitvam hitrosti, ki so prikazane na prometnih znakih (odvisno od vozila).

Funkcija prilagodljivega regulatorja hitrosti za ustavljanje in speljevanje.

Odvisno od države in razpoložljivosti naročnine, na podlagi podatkov radarja, kamere ali podatkov zemljevida, poslanih prek povezave GSM, Stop and Go prilagodljivi regulator hitrosti omogoča, da vzdržujete izbrano hitrost, imenovano tudi regulirana hitrost, pri tem pa vzdržujete varno razdaljo od vozila pred vami, ki je na istem voznem pasu.

Hitrost vožnje se lahko samodejno prilagodi spremembi omejitve hitrosti (odvisno od države in naročnine).

Če se vozilo pred vami zaustavi, lahko prilagodljivi regulator hitrosti Stop and Go vaše vozilo popolnoma zaustavi, preden ga znova zažene.



Pomembno: stopala imejte vedno blizu pedalov in roke na volanu, da lahko v vsakem primeru posredujete.

Sistem nadzira pospeševanje in zaviranje vašega vozila, pri tem pa uporablja motor in zavorni sistem.

Funkcijo prilagodljivega regulatorja hitrosti Stop and Go je mogoče vklopiti od hitrosti 0 km/h glede na razmere na cesti (promet, vreme itd.).

Predstavlja jo simbol  → 242.

Opomba:

- voznik mora upoštevati omejitev hitrosti in varnostne razdalje v skladu z zakonodajo države, v kateri vozi;
- prilagodljivi regulator hitrosti lahko zavre vozilo do tretjine zavorne zmogljivosti. V nekaterih primerih mora voznik močneje zavirati.



Prilagodljivi regulator hitrosti Stop and Go ne sproži zaustavitve v sili, njegova sposobnost zaviranja pa je omejena.

Funkcija sistema za poravnavo vožnje na ustreznem voznem pasu

Prek podatkov iz kamere funkcija "poravnave vožnje na sredini voznega pasu" nadzoruje krmilni sistem, da vozilo usmeri na vozni pas.

Če razmere to omogočajo, je funkcija na voljo med:

– 0 km/h in hitrostjo med 160 km/h in 180 km/h (odvisno od izvedenke), ko je pred vami vozilo;

ali

– 60 km/h in hitrostjo med 160 km/h in 180 km/h (odvisno od izvedenke), ko pred vami ni vozila.

Funkcija "poravnave vožnje na ustreznem voznem" pasu je funkcija, namenjena udobju.

Predstavlja opozorilna lučka .

Opomba: v primeru ostrega zavoja so zmogljivosti stranskega zadrževanja

AKTIVNI SISTEMI ZA POMOČ PRI VOŽNJI

funkcije omejene, zato mora voznik nemudoma prevzeti nadzor nad volanom.

Dodatne informacije

3

Odvisno od vozila lahko funkcijo "Active driver assist" uporabljate z drugimi funkcijami za pomoč pri vožnji.

Upoštevajte, da:

- sistema ni mogoče vklopiti, ko deluje funkcija "prostoročnega parkiranja";
- Ko je funkcija "poravnave vožnje na sredini voznega pasu" v prilagoditvenem načinu, se funkcija "Preprečevanje zapustitve voznega pasu" začasno prekine, če je vklopljena. Če funkcije "poravnave vožnje na sredini voznega pasu" ne nadzoruje krmilni sistem, se lahko funkcija "Preprečevanje zapustitve voznega pasu" znova vklopi, če to dopuščajo razmere.

AKTIVNI SISTEMI ZA POMOČ PRI VOŽNJI

Lokacija komponent

3

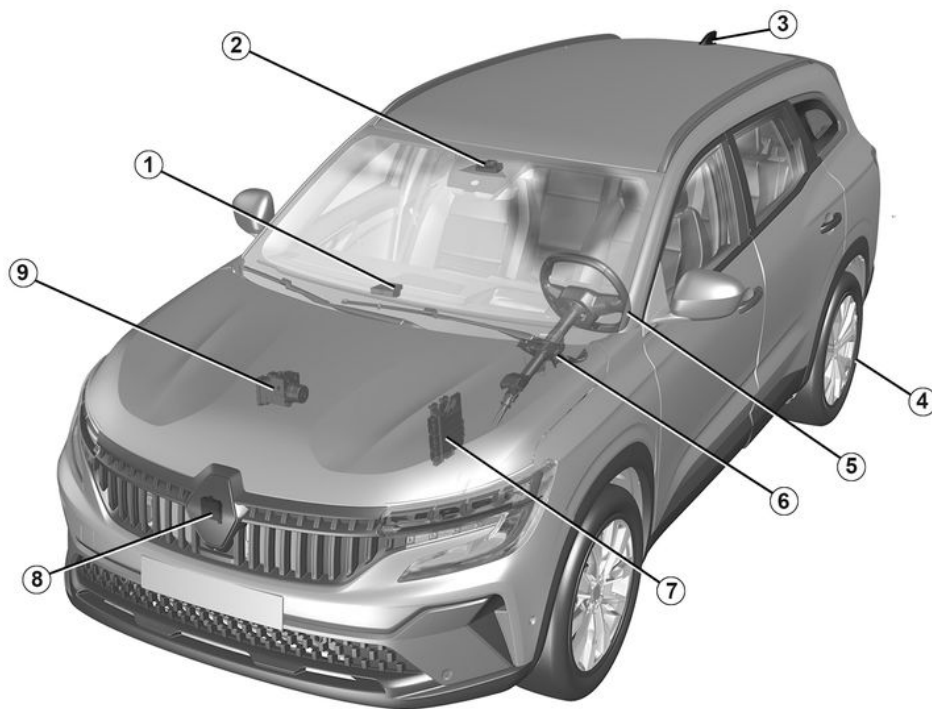

616098

AKTIVNI SISTEMI ZA POMOČ PRI VOŽNJI

1 Kamera

Zazna oznake na tleh in položaj vozil na različnih prometnih pasih. Od radarja **6** prejema informacije in jih združi s svojimi informacijami, da določi smer in hitrost vozila (pospeševanje/zaviranje). Med drugim upravlja parametre vklopa/izklopa sistema (stanje odpiranje vrat itd.). Odvisno od vozila obdeluje informacije, da zazna prisotnost voznikovih rok na volanu. Prepričajte se, da na vetrobranskem steklu ni ovir (umazanija, blato, sneg itd.).

2 Antena in zemljevidi

(odvisno od države in naročnine) Zemljevidi s prikazom cest in določeni pogoji vožnje (krožišča in zavijanje) so preneseni glede na potovanje vozila. Sistem lahko predvideva upočasnitev po spremembi omejitve hitrosti, označene na prometnih znakih, odvisno od parametrov, ki jih je izbral voznik. Sistem lahko prilagodi tudi hitrost vozila, ko se približuje zavojju ali krožišču.

3 Samodejna parkirna zavora

Zagotovi mirovanje vozila v določenih pogojih.

4 Kapacitivno tipalo

Odvisno od vozila, vozilo lahko zazna

roke na volanu.

5 Servovolan

Deluje na sprednjih kolesih za vodenje poti vozila v skladu z informacijami, ki jih posreduje računalnik **1**.

6 Računalnik motorja

Nadzoruje ter upravlja motor in pospeševanje.

7 Radar

Izmeri razdaljo med tvojim vozilom in vozilom pred njim. Največji doseg sistema je približno 150 metrov. To se lahko razlikuje glede na razmere na cesti (relief tal, vremenske razmere itd.) Prepričajte se, da območje radarja ni ovirano (umazanija, blato, sneg, slabo nameščena sprednja registrska tablica), udarjeno, spremenjeno (vključno s poslikavo) ali prekrito z drugo opremo, nameščeno na sprednjem delu vozila (na maski ali logotipu itd.).

8 Aktivno upravljanje vozila

Ta sistem računalniku zagotavlja informacije o dinamiki vozila **1** (hitrost, bočni pospeški itd.) in deluje na zavorni sistem, s čimer nadzira zaviranje in zagotovi mirovanje vozila.



Območji, kjer sta nameščena radar in kamera, morata ostati čisti in vanju ni dovoljeno posegati, da se zagotovi primerno delovanje sistema.

AKTIVNI SISTEMI ZA POMOČ PRI VOŽNJI

Nadzorni gumbi in stikala

635553

3

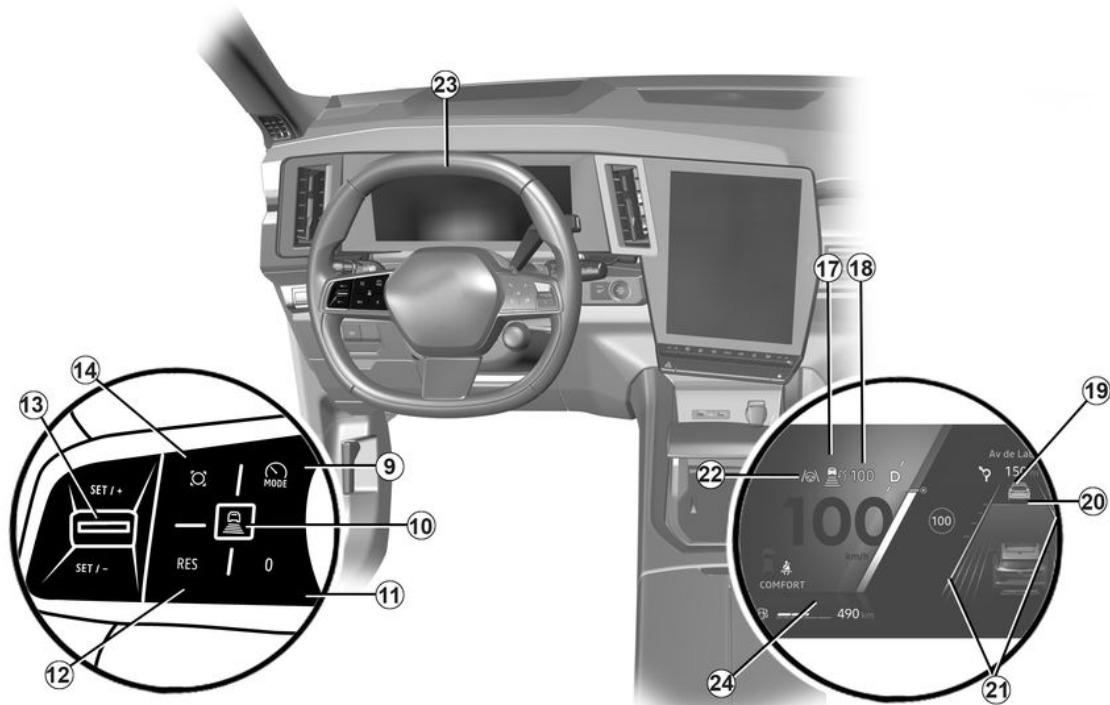

AKTIVNI SISTEMI ZA POMOČ PRI VOŽNJI

9. Stikalo za izbiro/preklic izbora pripomočkov za vožnjo, odvisno od vozila:

- sistem Active driver assist,
- Prilagodljivi regulator hitrosti.
- omejevalnik hitrosti;
- Izklop.

10. Nastavitve varnostne razdalje

11. Preklopi funkcijo v stanje pripravljenosti in shrani omejeno hitrost (0).

12 Prikliče shranjeno regulirano hitrost (RES).

13



- Navzgor: vklopi, poveča regulirano hitrost ali prikliče shranjeno regulirano hitrost (SET/+).
- Navzdol: vklopi, zmanjša regulirano hitrost ali shrani trenutno hitrost (SET/-).

14 Pojavni gumb (odvisno od vozila): prilagodi nastavljeno hitrost zaznanim

omejitvam hitrosti  → 227

AKTIVNI SISTEMI ZA POMOČ PRI VOŽNJI

Prikazovalnik na instrumentni plošči

17. Opozorilna lučka prilagodljivega regulatorja hitrosti Stop and Go 
18. Shranjena potovalna hitrost.
19. Vozilo spredaj.
20. Shranjena varnostna razdalja.
21. Indikatorji leve in desne črte
22. Opozorilna lučka funkcije sistema za "poravnavo vožnje na ustreznem voznem pasu" 

Volan 23

Voznik mora roke imeti vedno na volanu.

Če voznik obrne volan dovolj močno, se funkcija "poravnave vožnje na sredini voznega pasu" prekine, da lahko voznik ponovno prevzame nadzor nad vozilom.

Pod določenimi pogoji (ostri ovinki itd.) se lahko na volanu sprožijo vibracije, ki voznika opozorijo, da mora ponovno prevzeti nadzor nad vozilom.

Če voznik ne upravlja z volanom (roke niso zaznane), je funkcija za "poravnavo vožnje na ustreznem

voznem pasu" po več opozorilih izključena.

Vklop/izklop funkcije "Active driver assist"

Vključitev funkcije



Če želite aktivirati funkcijo, pritisnite stikalo **9** tolikokrat, kot je potrebno, da ga aktivirate.

Opozorilna lučka **22**  na instrumentni plošči sveti v sivi barvi.

Nato pritisnite stikalo na volanu **13** navzgor (SET/+) ali navzdol (SET/-).

Nato se vklopi "Active driver assist", ki jo sestavljata prilagodljivi regulator

hitrosti Stop and Go in funkcija "poravnave vožnje na sredini voznega pasu".

Na instrumentni plošči so prikazani

zelena opozorilna lučka **22**  in indikatorja leve in desne črte **21**, ki potrjujeta, da funkcija deluje in vaše vozilo usmerja na sredino voznega pasu.

Funkcijo "poravnave vožnje na sredini voznega pasu" lahko kadar koli prekinete z močnim premikom volana. Takoj ko spustite volan, se funkcija "poravnave vožnje na sredini voznega pasu" ponovno vklopi.

Opomba: med uporabo funkcije "poravnave vožnje na sredini voznega pasu" imejte roke ves čas na volanu. Rok ne smete v nobenem primeru dvigniti z volana.

Izklop funkcije

Pritisnite stikalo **9**. Izklop funkcije je potrjen tako, da z instrumentne plošče

izginejo opozorilna lučka **22**  in indikatorja desne in leve črte **21**.

Opomba: če je bila funkcija "Preprečevanje zapustitve voznega pasu" predhodno vklopljena in to dopuščajo pogoji, se bo samodejno znova vklopila.

AKTIVNI SISTEMI ZA POMOČ PRI VOŽNJI

Poravnava položaja na voznem pasu

(odvisno od vozila)

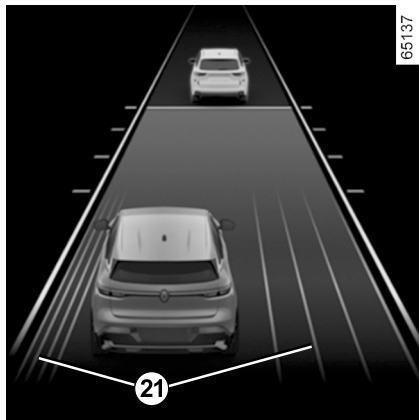

Za aktiviranje položaja na voznem pasu mora biti funkcija "poravnave vožnje na sredini voznega pasu" v prilagoditvenem načinu, na instrumentni plošči mora svetiti zelena opozorilna lučka **22** in vozilo mora voziti s hitrostjo manj kot 50 km/h.

V teh razmerah lahko svoj položaj na voznem pasu prilagodite tako, da volan nekoliko zasukate v desno ali levo, da se vozilo premakne na izbrano stran, ne da bi se funkcija "poravnave vožnje na sredini voznega pasu" izklopila. Takoj ko je odmik vozila od sredine voznega pasu vsaj

15 cm in se to robu voznega pasu ne približa manj kot približno 30 cm, imate na voljo približno 10 sekund, da natančno prilagodite odmik. Vozilo ostane v odmaknjem položaju, ko prenehate obračati volan. Črti **21** označujeta uporabljeni odmik. Za vrnitev na sredino voznega pasu rahlo obrnite volan v nasprotno smer, nato pa nehajte poskušati, ko vozilo doseže sredino.

Glede na določene pogoje (npr. ovinek, hitrost) se lahko vozilo samodejno ponovno centrira.

Funkcija sistema za "poravnavo vožnje na sredini voznega pasu" v stanju pripravljenosti

Funkcija "poravnave vožnje na sredini voznega pasu" se samodejno preklopi v stanje pripravljenosti v naslednjih primerih:

- sistem ne zazna več črt ali je na vašem voznem pasu zaznana samo ena črta;
- pas je preozek ali preširok;
- sistem ne zazna rok na volanu;
- v določenih voznih razmerah (krožišče, križišče, preoster ovinek itd.);
- hitrost vozila je večja od približno 160 km/h ali 180 km/h, odvisno od vozila;

- hitrost vozila je manjša od približno 48 km/h, spredaj pa ni vozila;
- vozilo prečka črto;
- sistem je začasno onemogočen (na primer: kamera je prekrita z umazanijo, blatom, snegom, kondenzacijo itd.).

Nekatera dejanja, ki jih izvede voznik, prav tako začasno prekinejo delovanje sistema za "poravnavo vožnje na ustreznem voznem pasu":

- vklop smerokazov;
- dovolj močno obračanje volana.

Preklop funkcije v stanje pripravljenosti je potrjen s prikazom sive opozorilne

lučke **22**  ter indikatorja desne in leve črte **21** na instrumentni plošči.



Pomembno: stopala imejte vedno blizu pedalov in roke na volanu, da lahko v vsakem primeru posredujete.

Ko so pogoji izpolnjeni, funkcija znova usmeri vozilo na vozni pas. Opozorilna

lučka **22**  ter indikatorja leve in desne črte **21** se prikažeta na instrumentni plošči v zeleni barvi.

AKTIVNI SISTEMI ZA POMOČ PRI VOŽNJI

 **Smer vozila** lahko kadar koli spremenite z obračanjem volana.

3 opozorilo "Drži roke na volanu"

63549

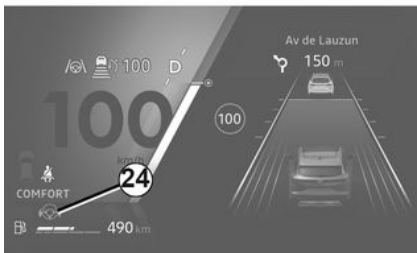

Ko funkcija "Pomoč pri centriranju voznega pasu." ne zazna več rok na volanu, se sproži več ravni opozoril:

- **po približno 15 sekundah** se na instrumentni plošči prikaže sporočilo "Drži roke na volanu" v rumeni barvi.
- **po približno 30 sekundah** se na instrumentni plošči prikaže sporočilo "Drži roke na volanu" in zasveti

opozorilna lučka **24**  v rdeči

barvi, ki jo spremlja vse glasnejši zvočni signal;

- **če voznik po približno 35 sekundah** po prikazu opozorila ne položi rok na volan, se zvočni signal oddaja neprekinjeno. Zavore so nato večkrat zapored na kratko aktivirane za obveščanje voznika, da mora prevzeti nadzor nad vozilom in roke položiti na volan. Če se voznik ne odzove, "Active driver assist" vklopi varnostne utripalke in začne upočasnjevati vozilo, da se popolnoma zaustavi.

 Voznik lahko ta manever kadar koli prekine tako, da položi roke na volan, zavira ali izklopi funkcijo "Active driver assist".

– **ko je vozilo ustavljeno** in menjalnik v položaju **P**, opozorilne lučke svetijo,

opozorilna lučka **24**  se ugasne in na instrumentni plošči se prikaže sporočilo "Ohranjanje pasu izklop". Če želite funkcijo znova vklopiti, prestavite prestavno ročico v položaj **D** in potisnite stikalo na volanu **13** navzgor (SET/+) ali navzdol (SET/-): sistem "Active driver assist" (ki ga sestavljata "prilagodljivi regulator hitrosti Stop and

Go" in funkcija "poravnave vožnje na sredini voznega pasu") se vklopi, če so izpolnjeni zahtevani pogoji.

 Na prvih dveh ravneh opozorila, ko sistem znova zazna prisotnost voznikovih rok na volanu, sistem zaustavi opozorila. Funkcija še naprej usmerja vozilo na vozni pas.

Opomba: v nekaterih primerih sistem za "poravnavo vožnje na sredini voznega pasu" morda ne bo več zaznal vaših rok na volanu in bo sprožil opozorilo:

- voznik volan drži zelo rahlo;
- voznik nosi rokavice;
- ...



Opozorilo, povezano s kapacitivnim tipalom: nameščanje kakršne koli dodatne opreme na volan je prepovedano (zaščitna prevleka itd.)

AKTIVNI SISTEMI ZA POMOČ PRI VOŽNJI

Pri ostrem zavoju



V primeru ostrega zavoja in glede na hitrost vozila bo zmogljivost zadrževanja funkcije omejena, zato mora voznik nemudoma prevzeti nadzor nad volanom, da vozilo ostane na voznem pasu.

Če voznik ne posreduje, funkcija sproži tresljaje volana, da nakaže, da bo vozilo prečkalo črto, zato mora voznik nemudoma ukrepati.

Opozorilna lučka **22**  ter indikator leve ali desne črte **21** se prikažeta na instrumentni plošči v rdeči barvi.

Če vozilo v celoti prečka črto in se premakne s svojega voznega pasu,

ali če je ovinek preoster, se funkcija "poravnave vožnje po sredini voznega pasu" preklopi v stanje pripravljenosti.

Preklop funkcije v stanje pripravljenosti je potrjen s prikazom sive opozorilne

lučke **22**  ter indikatorja desne in leve črte **21** na instrumentni plošči.

 Funkcija "poravnave vožnje po sredini voznega pasu" vozniku ne more pomagati pri vožnji skozi krožišče ali križišče in se lahko samodejno preklopi v stanje pripravljenosti. V teh voznih razmerah mora voznik v vseh primerih vedno obrniti volan za upravljanje smeri vozila.

Motnje delovanja

Če je zaznana napaka pri delovanju funkcije "poravnave vožnje po sredini voznega pasu", se na instrumentni plošči prikaže sporočilo "Pomoč v vožnji ni na voljo" ali "Preverite Pomoč v vožnji", funkcija pa se izklopi.

Obrnite se na predstavnika pooblaščenih servisnih mrež.

AKTIVNI SISTEMI ZA POMOČ PRI VOŽNJI

Pozor:



"Active driver assist" predstavlja dodatno pomoč pri vožnji. V nobenem primeru ne more nadomestiti voznikove odgovornosti glede upoštevanja omejitev hitrosti in varnostne razdalje ter da je pazljiv.

Voznik mora vedno imeti nadzor nad vozilom.

Voznik mora vedno prilagoditi smer in hitrost vožnje v skladu z okolico in pogoji vožnje, ne glede na navodila sistema.

Razen za črte, ki razmejujejo pasove in znake za omejitev hitrosti v mejah zaznavne zmogljivosti sistema, sistem ne prepozna informacij o cestnih znakih (drugih prometnih znakih, semaforjih, prehodih za pešce itd.). Zgoraj omenjeni kazalniki ne sprožijo opozorila in odziva sistema.

"Active driver assist" uporablja funkciji Stop and Go "Prilagodljivi regulator hitrosti" in funkcije "Pomoč pri centriranju voznega pasu.". Sistema v nobenem primeru ni mogoče enačiti s tipalom za ovire ali sistemom proti trčenju.

Uporabite "Active driver assist" izključno izven mestnih območij, na širokih cestah z vidnimi oznakami.

Ne sme se uporabljati v gostem prometu, na ovinkasti ali spolzki cesti (poledica, akvaplaning, gramoz) ali v neugodnih vremenskih pogojih (megla, dež, bočni veter itd.).

Obstaja nevarnost nesreče.

Posegi/popravila sistema

- V primeru trčenja se lahko poravnava radarja in/ali kamere spremeni, kar lahko vpliva na njuno delovanje. Izklopite sistem in se obrnite na predstavnika servisne mreže vozila.
- Vse posege v bližini radarja in/ali kamere (zamenjave, popravila, spreminjanje vetrobranskega stekla, barvanje itd.) mora izvesti usposobljeni strokovnjak.

Samo predstavnik servisne mreže vozila je usposobljen za posege v sistem.



Izključitev sistema

Sistem je treba izklopiti v naslednjih primerih:

- vozilo vozi po ovinkasti cesti;
- vleka vozila (okvare);
- vozilo vleče prikolico ali počitniško prikolico;
- med vožnjo v tunelu ali blizu kovinske strukture;
- vozilo prispe na cestninsko postajo, območje dela na cesti ali na ozko cesto;
- med vožnjo po zelo strmem naklonu navzgor ali navzdol;
- vidljivost je slaba (slepeči sončni žarki, megla itd.);
- so vremenske razmere slabe (dež, sneg, bočni veter itd.);
- med vožnjo na spolzkem cestišču (dež, sneg, gramoz itd.);
- Območje kamere je poškodovano (npr. notranjost ali zunanost vetrobranskega stekla), vetrobransko steklo je počeno ali popačeno.
- območje radarja je poškodovano (udarci itd.);
- Površina volana je poškodovana ali vlažna.

Če se sistem obnaša neobičajno, ga izklopite in se posvetujte s predstavnikom pooblaščenega servisne mreže vozila.



Nekatere razmere lahko motijo ali poslabšajo delovanje sistema, na primer:

- prekrito vetrobransko steklo ali območje radarja (z umazanijo, ledom, snegom, kondenzacijo itd.). Redno preverjajte čistost in stanje vetrobranskega stekla, sprednjih metlic brisalcev in sprednjega odbijača;
- kompleksno okolje (tunel itd.);
- slabe vremenske razmere (sneg, močan dež, toča, poledica itd.);
- slaba vidljivost (tema, megla itd.);
- majhen kontrast med vozilom spredaj in okolico (npr. belo vozilo v zasneženem območju ipd.);
- zaslepljenost (slepeči sončni žarki, žarometi nasproti vozečih vozil itd.);
- ozka, ovinkasta ali valovita cesta (ostri zavoji itd.);
- Sistem zazna črte katrana kot črte za označevanje voznih pasov.
- zožitev/razširitev pasov;
- obrabljene ali medsebojno zelo oddaljene talne oznake (delno izbrisane črte ipd.) ali talne oznake s šibkim kontrastom;
- več oznak na cesti (območje dela na cesti, na priključnih cestah na sosednje avtoceste, odstavni pas itd.);
- prometni znaki, ki ne vključujejo puščic, na izvozih z avtocest.
- območje z nizko povezanostjo, ki onemogoča določanje geolokacije vozila ali na zemljevidih, ki niso posodobljeni.
- vozila z veliko razliko hitrosti;
- uporaba predpražnikov, ki niso prilagojeni vozilu. Na voznikovi strani uporabljajte izključno tepihe, ki so prilagojeni vašemu vozilu in jih je treba pričvrstiti s prednameščenimi elementi. Redno preverjajte, ali so dobro pritrjeni. Ne polagajte več tepihov enega preko drugega. **Tveganje, da se zataknejo pedali.**

V teh primerih:

- **Tveganje neželenega zaviranja ali pospeševanja.**
- **Tveganje neželenih, nepravilnih popravkov smeri ali brez popravkov smeri vožnje.**

Na delovanje sistema lahko vpliva veliko nepredvidenih razmer. Sistem si lahko nepravilno razlaga nekatere predmete ali vozila, ki se lahko pojavijo na območju zaznavanja kamere ali radarja, kar lahko vodi do neustreznega pospeševanja ali zaviranja.

Vedno morate biti pozorni na nepredvidene dogodke, do katerih lahko pride med vožnjo. Vedno ohranite nadzor nad vozilom tako, da imate stopala blizu pedalov in roke blizu volana, da lahko v vsakem primeru posredujete.

POMOČ PRI PARKIRANJU

Način delovanja

61701

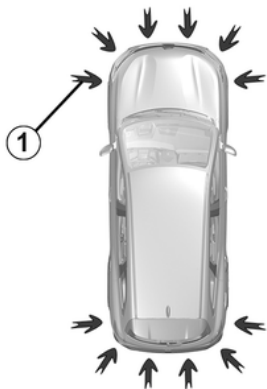

Ultrazvočni senzorji, označeni s puščicami **1**, so nameščeni v odbijačih, da zaznavajo ovire v bližini vozila.

Funkcija opozori voznika prek zvočnih signalov in zaslona, ki predstavlja območje, kjer je bila zaznana ovira.

Glede na opremo sistem zaznava ovire za vozilom, pred njim in ob straneh.

Sistem za pomoč pri parkiranju deluje le, ko vozilo vozi s hitrostjo, nižjo od približno 10 km/h.

Funkcija ne upošteva sistemov vleke ali prevoza, ki jih sistem ne prepozna.



Ta funkcija predstavlja dodatno pomoč pri vožnji.

Ta funkcija torej v nobenem primeru ne more nadomestiti voznikove pazljivosti in odgovornosti pri vzratni vožnji. Voznik mora biti vedno pripravljen na nenadne nepredvidene dogodke, ki se lahko zgodijo med vožnjo: zato med manevriranjem vedno pazite, da v okolici vozila ni majhnih, ozkih premičnih ovir (kot so na primer otroci, živali, otroški vozički, kolesa, večji kamni, stebriček itd.) v mrtvem kotu.



Če med manevriranjem udarite v podvozje vozila (na primer trk ob steber, višji robnik pločnika ali drugo infrastrukturo na cesti), se vozilo lahko poškoduje (npr. deformacija ene od prem). Če se želite izogniti nesreči, naj vozilo pregleda pooblaščen predstavnik znamke vašega vozila.

Lokacija ultrazvočnih tipal 1

Pazite, da ultrazvočna tipala, ki jih kažejo puščice **1**, niso prekrita (z umazanijo, blatom, snegom, slabo nameščeno registrsko številko itd.), spremenjena zaradi trka ali drugih razlogov (vključno z barvanjem), ali da jih ne ovira kakršna koli dodatna oprema, nameščena na zadnji in/ali odvisno od vozila, sprednji ali bočne dele vozila.

Opomba: pri vozilih, opremljenih s funkcijo "360-stopinjske kamere" → **284**, analiza okolice vozila (območji **A** in **B**) ni prikazana v načinu "ptičjega pogleda" ali "stranskega pogleda".

Delovanje

61702

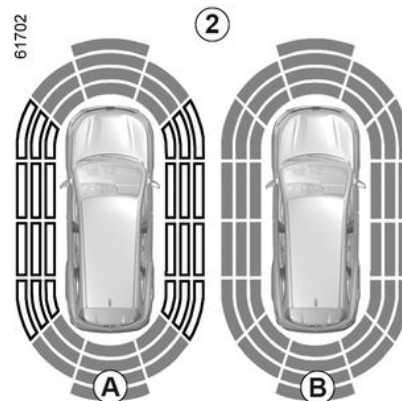

POMOČ PRI PARKIRANJU

Prikaz **2** prikazuje okolico vozila in oddaja zvočne signale.

Odvisno od opreme se bo vozilo morda moralo pomakniti za nekaj metrov, da se bo vklopilo zaznavanje ob straneh.

Če imajo vsa območja sivo ozadje, so vsi deli okrog vozila pod nadzorom:

- Prikaz **A**: poteka analiza okolice vozila;
- Prikaz **B**: analiza okolice vozila je končana.

Zaznavanje ovire

61703

C

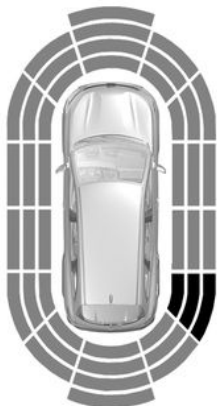

Sistem lahko zazna večino ovir v bližini zadnjega dela in odvisno od vozila, blizu sprednjega dela in ob straneh vozila.

Ko se vozilo približuje oviri, se frekvenca zvočnega signala povečuje, dokler se ne spremeni v neprekinjen signal na razdalji približno 20 cm za oviro, zaznano ob straneh, in približno 30 cm za oviro, zaznano spredaj ali zadaj.

Prikaže se območje, kjer je bila zaznana ovira (prikaz **C**). Odvisno od vozila je območje prikazano v zeleni, oranžni (ali rumeni barvi, odvisno od vozila) ali rdeči barvi, odvisno od bližine zaznane ovire.



Pri spremembi smeri vozila med manevriranjem se lahko zgodi, da sistem pozno opozori na nevarnost trčenja ob oviro.

Poseben primer ovir, zaznanih ob strani

61703

D

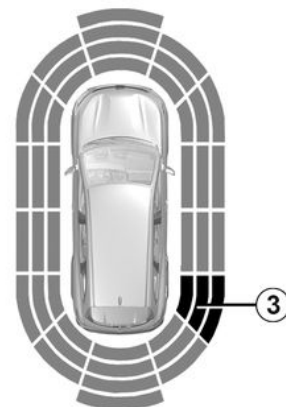

Sistem določi smer vozila glede na usmeritev koles in vas obvešča, ali obstaja nevarnost, da trčite ob oviro **3** ob strani vozila.

Ko je zaznana ovira ob strani vozila:

- če obstaja nevarnost trčenja, se zvočni signali oglašajo čedalje pogosteje, čim bližja je ovira, dokler se ne spremenijo v neprekinjen zvok. Prikaže se območje, kjer je bila zaznana ovira **3** (prikaz **D**).
- če ni nevarnosti trčenja, se zvočni signal pri približevanju oviri ne vključi. Odvisno od vozila je območje, kjer je bila zaznana ovira **3**, prikazano porazdeljeno.

POMOČ PRI PARKIRANJU



Pri spremembi smeri vozila med manevriranjem se lahko zgodi, da sistem pozno opozori na nevarnost trčenja ob oviro.

Vklop/izklop

Vklop/izklop prek zaslona multimedijskega sistema 4

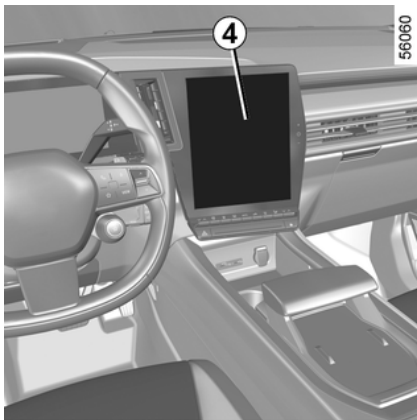

V sistemu "Vozilo" na zaslonu multimedijskega sistema 4 pritisnite meni "Pripomočki za parkiranje". Aktivirajte ali deaktivirajte območja, ki jih pokrivajo ultrazvočni detektorji.

Za dodatne informacije glejte navodila multimedijskega sistema.

Opomba: odvisno od vozila območja zaznavanja zadaj ni mogoče izklopiti.

Samodejni izklop sistema za pomoč pri parkiranju

Sistem se izklopi:

- če je hitrost vozila višja od približno 10 km/h;
- če vozilo stoji več kot približno pet sekund (odvisno od vozila) in je zaznana ovira (na primer pri prometnih zastojih itd.);
- ko uporabljate položaj N ali P;
- ko je zaznana motnja delovanja.

Opomba: če je vozilo opremljeno z vlečno kljuko, ki jo sistem prepozna, se izklopi samo funkcija pomoči pri parkiranju, kar je odvisno od vozila.

Nastavitve



Iz varnostnih razlogov vam svetujemo, da vse te nastavitve opravite, ko vozilo stoji.



Ob vsakem zagonu vozila funkcija obnovi stanje aktivacije, ki je bilo shranjeno ob zadnji zaustavitvi motorja.

Prilagajanje nastavitve na multimedijem zaslonu 4

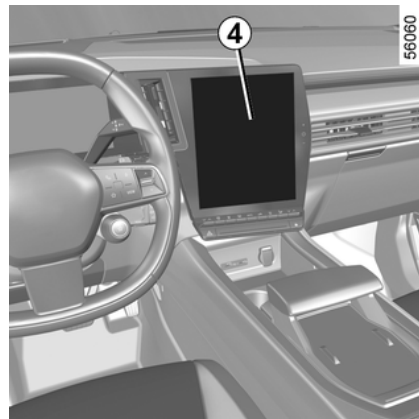

Ko vozilo stoji, v sistemu "Vozilo" na multimedijem zaslonu 4 pritisnite meni "Asistent parkiranja".

Za dodatne informacije glejte navodila multimedijskega sistema.

Izključitev zvoka sistema (odvisno od vozila)

POMOČ PRI PARKIRANJU

Vključite ali izključite zvok sistema za pomoč pri parkiranju.

Opomba: če utišate zvok, vas bo na približevanje oviri opozoril samo zaslon.

Zvočni opozorilnik sistema za pomoč pri parkiranju

Glasnost funkcije pomoči pri parkiranju lahko prilagodite z drsnikom za glasnost.



Ob vsakem zagonu vozila funkcija obnovi stanje aktivacije, ki je bilo shranjeno ob zadnji zaustavitvi motorja.

Posebni primeri

Zvočna opozorila ali, odvisno od vozila, zadevno območje zaznavanja lahko izklopite ročno, če:

- je pred ultrazvočnimi tipali prisotna oprema za vleko, prevoz ali priklopno vozilo, ki je sistem ne prepozna;
- so ultrazvočna tipala poškodovana.

Opomba: tudi če je zvok izklopljen, vas bodo zasloni še naprej opozarjali.

Motnje delovanja

Ko sistem zazna okvaro: vas zvočni signal opozarja približno tri sekunde, ko je vklopljena vzvratna prestava, kar spremlja sporočilo "Preverite park. senzorje" na instrumentni plošči, ali pa sistem ne ustvari zvoka ali prikaže zaslona, ko je vklopljena vzvratna prestava.

Preverite, ali so ultrazvočna tipala čista.

Če napaka ni odpravljena, se posvetujte s pooblaščenim prodajalcem.

Nasvet



Ko vozilo vozi s hitrostjo pod približno 10 km/h, lahko nekateri zvoki (motocikel, tovornjak, pnevmatsko kladivo itd.) sprožijo zvočne signale sistema za pomoč pri parkiranju.



Posegi/popravila sistema

– V primeru trčenja se poravnava ultrazvočnih senzorjev lahko spremeni, kar lahko vpliva na njihovo delovanje. Izklopite funkcijo in se obrnite na predstavnika pooblaščenega servisne mreže.

– Vse posege v območju ultrazvočnih senzorjev (popravila, zamenjave itd.) mora izvesti usposobljeni strokovnjak pooblaščenega servisne mreže.

Samo predstavnik servisne mreže vozila je usposobljen za posege v sistem.

Motnje sistema

Nekatere razmere lahko motijo ali poslabšajo delovanje sistema, na primer:

- slabe vremenske razmere (dež, sneg, toča, poledica itd.);
- v primeru izpostavljenosti močnim elektromagnetnim valovom (pod visokonapetostnimi vodi itd.);
- nekatere vrste hrupa (motor, tovornjak, pnevmatski vrtalnik itd.);
- namestitvev nezdržljive vlečne kljuge ali kavlja.

Tveganje lažnih alarmov ali odsotnosti opozoril

Če sistem ne deluje normalno, se posvetujte s pooblaščenim prodajalcem.

Omejitve delovanja sistema

- Območje okrog tipal mora biti čisto in se ga ne sme spreminjati, da se zagotovi dobro delovanje sistema.
- Sistem morda ne bo zaznal manjših predmetov, ki se premikajo v bližini vozila (motorji, kolesa, pešci itd.).
- Sistem morda ne bo zaznal ovir, ki so preblizu vozila.
- Sistem vas morda ne bo opozoril, kadar se druga vozila ali ovire premikajo z bistveno drugačno hitrostjo.
- Kadar se med manevrom spremeni smer vožnje, je sistem lahko počasen pri sporočanju ovir.

AKTIVNO ZAVIRANJE V SILI V VZVRATNI PRESTAVI

56716



Poleg funkcije "pomoči pri parkiranju" → 273 in uporabe informacij iz štirih osrednjih senzorjev na zadnji strani vozila sistem zazna tudi nepremične ovire za vozilom. Če obstaja velika nevarnost trka, sistem samodejno vklopi zaviranje vozila.

Opomba: zagotovite, da štirje osrednji senzorji, nameščeni na zadnjem delu vozila, niso zakriti (umazanija, blato, sneg itd.).

Delovanje

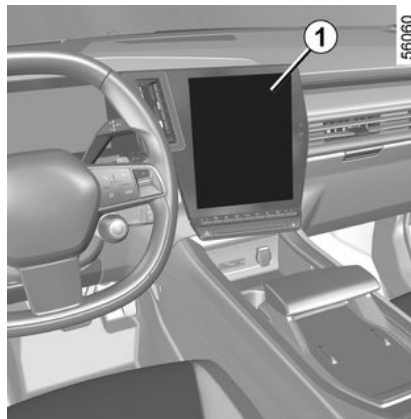

56060

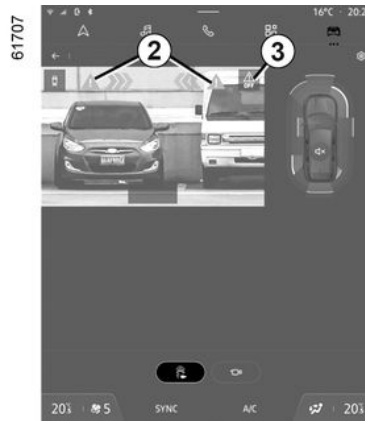

61707

Zaznavanje fiksne ovire zadaj

V vzvratni prestavi in pri hitrostih med 3 km/h in 10 km/h, če obstaja nevarnost trka s fiksno oviro, sistem **samodejno povzroči zaviranje**

vozila. Vizualno opozorilo  2 se prikaže na zaslonu multimedijskega sistema 1, ki ga spremlja zvočni signal.

Ko se vozilo ustavi, mora voznik držati nogo na pedalu zavore, da obdrži vozilo v mirujočem stanju.



Ta funkcija predstavlja dodatno pomoč pri vožnji. Ta funkcija v nobenem primeru ne nadomešča pazljivosti in odgovornosti voznika, ki mora ves čas ohranjati nadzor nad vozilom.

AKTIVNO ZAVIRANJE V SILI V VZVRATNI PRESTAVI



Če med manevriranjem udarite v podvozje vozila (na primer trk ob steber, višji robnik pločnika ali drugo infrastrukturo na cesti), se vozilo lahko poškoduje (npr. deformacija ene od prem). Če se želite izogniti nesreči, naj vozilo pregleda pooblaščen predstavnik znamke vašega vozila.

Vklop, izklop sistema



Funkcijo vklopite ali izklopite tako, da izberete sistem "Vozilo", nato pa

"Pripomočki za parkiranje". Izberite "Aktivno zaviranje v sili v vzvratni prestavi".

Če je funkcija izklopljena, se na zaslonu multimedijskega sistema

prikaže opozorilna lučka **3**

Motnje delovanja

Ko sistem zazna napako v delovanju, se aktivno zaviranje v sili v vzvratni prestavi samodejno izklopi.

Na zaslonu multimedijskega sistema

se prikaže opozorilna lučka **3** , ki jo glede na vrsto okvare spremlja naslednje sporočilo na instrumentni plošči:

- "Parkirni senzorji niso na voljo";
- ali
- "Preverite parkirne senzorje";
- ali
- "Pripomočki za vožnjo niso na voljo";
- ali
- "Preverite pripomočke za vožnjo".

Odvisno od vozila lahko sporočilo

spremlja opozorilna lučka

Očistite ultrazvočna tipala. Če težave ne morete odpraviti, se posvetujte s

predstavnikom servisne mreže za vaše vozilo.

Če je vozilo opremljeno z vlečno kljuko, ki jo sistem prepozna in je priključen priklopnik, se aktivno zaviranje v sili v vzvratni prestavi samodejno izklopi in na instrumentni plošči se prikaže sporočilo: "Prikolica: tipala za parkiranje so izključena"

skupaj z opozorilno lučko **3**

Opozorila



Aktivno zaviranje v sili v vzvratni prestavi

Ta funkcija predstavlja dodatno pomoč pri vožnji. Ta funkcija ne more v nobenem primeru nadomestiti voznikove budnosti in odgovornosti.

Nekatere podnebne in okoljske razmere lahko motijo ali poškodujejo sistem. Posledično mora voznik biti vedno pripravljen na nenadne nepredvidene dogodke, ki se lahko zgodijo med vožnjo: med manevriranjem se zato vedno prepričajte, da v mrtvem kotu ni majhnih, ozkih ovir, ki se premikajo (na primer otrok, živali, otroških vozičkov, koles, večjih kamnov, stebričkov itd.).

Sprožitev te funkcije je zapozneta ali preprečena, ko sistem zazna jasne znake, da voznik upravlja vozilo (premikanje volana, pritiskanje pedal itd.).

Posegi/popravila sistema

- V primeru trka lahko ta vpliva na zadnje senzorje in njihove lastnosti. Izklopite funkcijo in se obrnite na predstavnika pooblaščenih servisnih mrež.
- Vse posege na območju s tipali (popravila, zamenjave, spreminjanje odbijača itd.) mora izvesti usposobljeni strokovnjak.

Samo predstavnik servisne mreže vozila je usposobljen za posege v sistem.

Izklop funkcije

Funkcijo morate izklopiti, če vozilo vlečete (primer okvare) ali če je vozilo opremljeno z vlečno kljuko, ki je sistem ne prepozna.

Če se sistem obnaša neobičajno, ga izklopite in se posvetujte s predstavnikom pooblaščenih servisnih mrež vozila.

KAMERA ZA VZVRATNO VOŽNJO

Delovanje

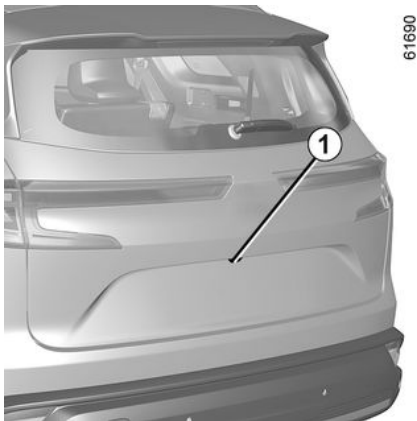

Ko vozilo vozi vzvratno, kamera **1** na prtljažnih vratih prikazuje sliko območja okrog zadnjega dela vozila na zaslonu multimedijskega sistema **2**, ki jo spremljajo ena do tri vodilne črte **3**, **4** in **5** (nepremična, premična in za prikolico).

Ta sistem uporablja več vodilnih črt za delovanje (pomično za smer vozila in nepremično za razdaljo). Ko je doseženo rdeče območje, si za natančno zaustavitev pomagajte s prikazom odbijača.

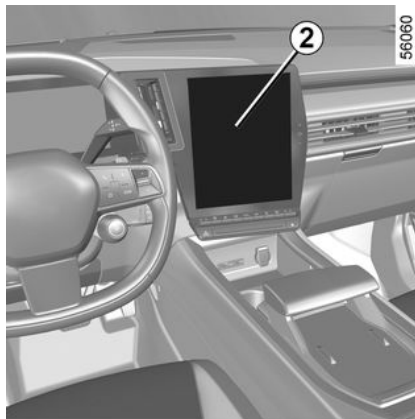

Fiksni indikatorji **3**

Fiksni indikator oddaljenosti vključuje barvne oznake **A**, **B** in **C**, ki kažejo razdaljo za vozilom:

- **A** (rdeča) na razdalji približno 30 centimetrov od vozila;
- **B** (rumena) na razdalji približno 70 centimetrov od vozila;
- **C** (zelena) na razdalji približno 150 centimetrov od vozila

Ta indikator oddaljenosti se ne premika in kaže smer vozila pri poravnanih kolesih.

Pomični indikator oddaljenosti **4**

Na zaslonu multimedijskega sistema je prikaz modre barve **2**. Prikazuje smer vozila glede na položaj volana.

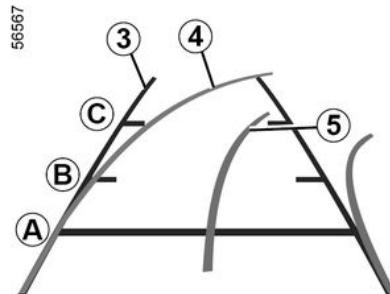

Vodilna črta za prikolico **5**

Na zaslonu multimedijskega sistema je prikaz modre barve **2**. Indikatorji prikazujejo smer vožnje vlečne kljuke za prikolico glede na položaj volana. Vozniku omogoča, da vlečno kljuko postavi čim bližje vlečni glavi prikolice.

Prikaz prikolice

Če vozite naprej in imate priključeno prikolico, na zaslonu multimedijskega sistema **2** v sistemu "Vozilo" pritisnite gumb "Prikolica", da bo kamera **1** približno 30 sekund prenašala pogled na okolico na zadnjem delu vozila.

KAMERA ZA VZVRATNO VOŽNJO

Nastavitve

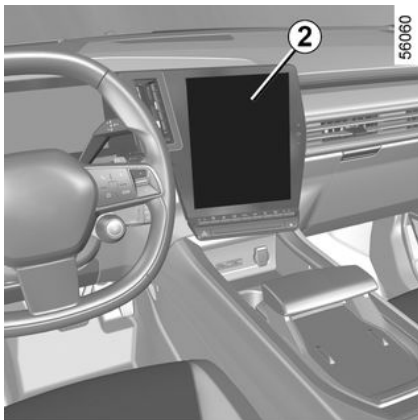

Če vozite vzvratno, na zaslonu multimedijskega sistema pritisnite gumb "Nastavitve", da dodate ali odstranite vodilne črte in prilagodite nastavitve slike kamere (svetlost, kontrast itd.).

Za dodatne informacije glejte navodila multimedijskega sistema.



Prepričajte se, da kamera ni prekrita (z umazanijo, blatom, snegom, zarošena itd.).

Funkcija "Samodejna povečava" Zoom auto »

Če je za vozilom zaznana ovira, Zoom auto funkcija preklopi trenutni zaslon na pogled od zgoraj navzdol na zadnjem delu vozila.

Za vklop ali izklop Zoom auto funkcije, si oglejte navodila za multimedijski sistem.



Zaslon prikazuje zrcalno sliko kot vzvratno ogledalo. Indikatorji oddaljenosti so prikazani s projekcijo na ravnih tleh. Te informacije ne smete upoštevati, ko se prikaže na navpični površini predmeta ali na predmetu, postavljenem na tleh. Predmeti, ki se pojavijo na robu zaslona, so lahko deformirani. V primeru močne svetlobe (sneg, vozilo na soncu itd.) je lahko vidljivost kamere motena. Če je prtljažni prostor odprt ali ni pravilno zaprt, se prikaže sporočilo "Odprt prtljažni prostor".



Ta funkcija predstavlja dodatno pomoč pri vožnji. Zato ne more v nobenem primeru

nadomestiti voznikove budnosti in odgovornosti.

Voznik mora biti vedno pripravljen na nenadne nepredvidene dogodke, ki se lahko zgodijo med vožnjo: zato med manevriranjem vedno pazite, da v okolici vozila ni majhnih, ozkih premičnih ovir (kot so na primer otroci, živali, otroški vozički, kolesa, večji kamni, stebriček itd.) v mrtvem kotu.

KAMERA ZA VZVRATNO VOŽNJO

Razlika med ocenjeno in dejansko razdaljo

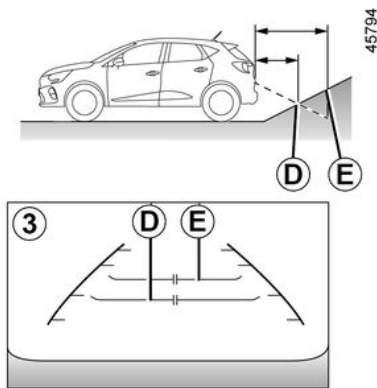

Vožnja ali vzvratna vožnja proti strmemu klancu

Fiksni indikatorji **3** prikazujejo krajše razdalje, kot so v resnici.

Predmeti, prikazani na zaslonu, so na klancu v resnici bolj oddaljeni.

Če zaslon na primer prikaže predmet na **D**, je dejanska razdalja do predmeta **E**.

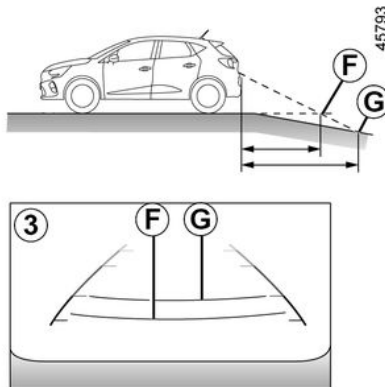

Vožnja ali vzvratna vožnja proti strmemu pobočju navzdol

Fiksni indikatorji **3** prikazujejo daljše razdalje, kot so v resnici.

Zato so predmeti, prikazani na zaslonu, na pobočju dejansko bližje.

Če zaslon na primer prikaže predmet na **G**, je dejanska razdalja do predmeta **F**.

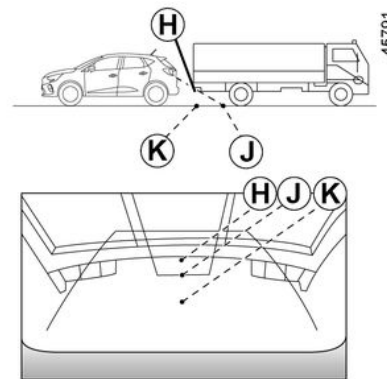

Vožnja ali vzvratna vožnja proti štrlečemu predmetu

Položaj **H** je na zaslonu videti bolj oddaljen od položaja **J**. Kljub temu je položaj **H** enako oddaljen kot položaj **K**.

Pri smeri vožnje, ki jo nakazujejo nepremične in premične linije, ni upoštevana višina predmeta. Zato obstaja nevarnost trka vozila s predmetom pri vzvratni vožnji proti položaju **K**.

KAMERA S PRIKAZOM 360°



Z uporabo podatkov iz kamer **1**, **2** in **3**, ki so nameščene v sprednjem odbijaču, zunanjih ogledalih in na prtljažnih vratih, ter iz ultrazvočnih senzorjev **4**, ki so nameščeni na odbijačih vozila, funkcija nudi pomoč pri težjem manevriranju (npr. pri parkiranju) tako, da prikaže okolico vozila.

Opomba: prepričajte se, da kamere niso prekrite (z umazanijo, blatom, snegom, kondenzatom itd.).

Delovanje



Kamere na zaslonu multimedijskega sistema **5** predvajajo več različnih pogledov.

Omogočajo vam ogled okolice vozila:

- prikaz območja spredaj (s kamero **1**): standardni prikaz območja spredaj in panoramski prikaz območja spredaj;
- prikaz območja zadaj (s kamero **3**): standardni prikaz območja zadaj in panoramski prikaz območja zadaj;

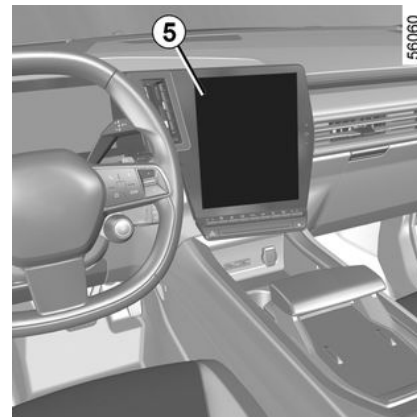

- prikaz območja s ptičje perspektive (s kamerami **1**, **2** in **3**): standardni prikaz območja s ptičje perspektive in povečani prikaz območja s ptičje perspektive (ko je zaznana ovira);
- prikaz območja s strani (s kamero **2**): prikaz območja s strani spredaj in prikaz območja s strani zadaj;
- Pogled 3D ;
- prikaz prikolice.

Ultrazvočni senzorji zaznajo ovire na sprednji, zadnji in (odvisno od vozila) bočni strani vozila.

KAMERA S PRIKAZOM 360°

Sprednja kamera 1

61688

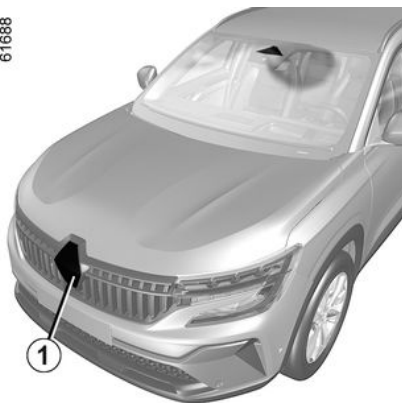

Območje sprednje kamere je prikazano na zaslonu multimedijskega sistema **5**.



Ta funkcija predstavlja dodatno pomoč pri vožnji. Zato ne more v nobenem primeru nadomestiti voznikove budnosti in odgovornosti. Voznik mora biti vedno pripravljen na nenadne nepredvidene dogodke, ki se lahko zgodijo med vožnjo: zato med manevriranjem vedno pazite, da v okolici vozila ni majhnih, ozkih premičnih ovir (kot so na primer otroci, živali, otroški vozički, kolesa, večji kamni, stebriček itd.) v mrtvem kotu.

Zadnja kamera 3

61690

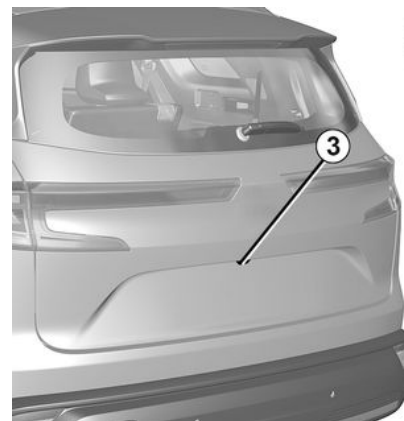

Območje zadnje kamere je prikazano na zaslonu multimedijskega sistema **5**.

3

KAMERA S PRIKAZOM 360°

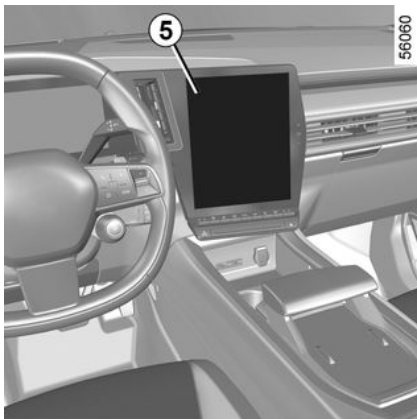

i Za prikaz območja zadaj zaslon multimedijskega sistema **5** prikazuje zrcalno sliko območja zadaj v vzratnem ogledalu.



Prikaz območja spredaj ali zadaj: pri manevriranju na nagnjenem cestišču so lahko predmeti, prikazani na zaslonu multimedijskega sistema, bližje ali bolj oddaljeni, kot so videti.

Upoštevajte to, da pred vsakim manevrom pravilno ocenite razdaljo.

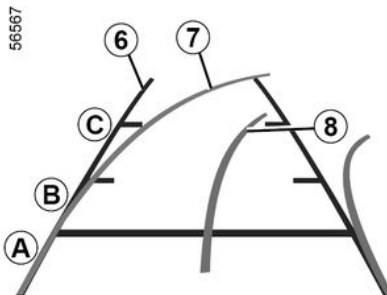

Območje "spredaj" ali "zadaj", prikazano na zaslonu multimedijskega sistema **5**, je prikazano z enim, dvema

ali tremi indikatorji oddaljenosti **6**, **7** in **8**.

Ta sistem se uporablja najprej s pomočjo enega ali več indikatorjev oddaljenosti (pomični za smer in fiksni za razdaljo).

Fiksni indikatorji **6**

Fiksni indikator oddaljenosti vključuje barvne oznake **A**, **B** in **C**, ki kažejo razdaljo za vozilom:

- **A** (rdeča) na razdalji približno 30 centimetrov od vozila;
- **B** (rumena) na razdalji približno 70 centimetrov od vozila;
- **C** (zelena) na razdalji približno 150 centimetrov od vozila

Pomični indikator oddaljenosti **7**

Na zaslonu multimedijskega sistema je prikaz modre barve **5**. Prikazuje smer vozila glede na položaj volana v prikazu območja spredaj in zadaj.

Indikator oddaljenosti za prikolico **8**

Na zaslonu multimedijskega sistema je prikaz modre barve **5**. Indikatorji prikazujejo smer vožnje vlečne kljuko za prikolico glede na položaj volana.

Vozniku omogoča, da vlečno kljuko postavi čim bližje vlečni glavi prikolice.

KAMERA S PRIKAZOM 360°



Vodilne linije v prikazu sprednjega, zadnjega in bočnega območja so prikazane s projekcijo na ravnih tleh; te informacije ne smemo upoštevati, ko se prikažejo na navpičnem predmetu ali na predmetu na tleh. Predmeti, ki so prikazani na robu zaslona multimedijskega sistema, so lahko popačeni. V primeru močne svetlobe (sneg, vozilo na soncu itd.) je lahko vidljivost kamere motena.



V kombiniranem prikazu iz kamer:

- dvignjeni predmeti (pločnik, vozilo itd.) so lahko v prikazu s ptičje perspektive popačeni;
- predmeti na vozilih niso prikazani.

Sprednja stranska kamera 2 na strani voznika

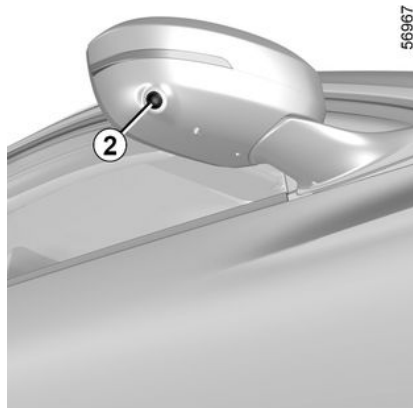

Kamera **2**, nameščena v zunanja vzratna ogledala, oddaja prikaz stranskega območja na zaslon multimedijskega sistema **5**.

Odvisno od vozila lahko zaslon multimedijskega sistema uporabite za spremembo prikaza območja s ptičje perspektive v prikaz območja spredaj. Za dodatne informacije glejte navodila multimedijskega sistema.

Prikaz območja s ptičje perspektive

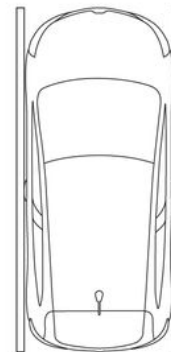

Pri prikazu območja s ptičje perspektive gre za kombinirani prikaz iz kamer **1**, **2** in **3**.

Prikazuje zgornji del vozila in njegovo okolico.

Uporablja se lahko za potrditev prikaza položaja vozila glede na njegovo neposredno okolico (spredaj, zadaj in ob strani).

KAMERA S PRIKAZOM 360°



V načinu "ptičje perspektive" so predmeti, prikazani na zaslonu multimedijskega sistema, v resnici bolj oddaljeni, kot so videti.

Upoštevajte to, da pred vsakim manevrom pravilno ocenite razdaljo.

Prikaz stranskega območja

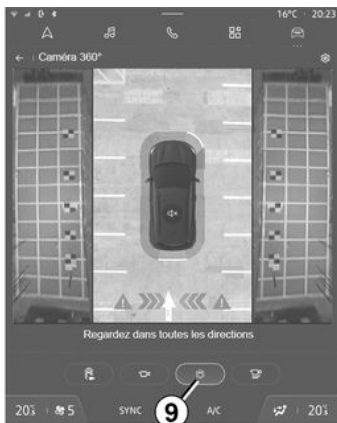

Na zaslonu multimedijskega zaslona lahko s pritiskom namenskega gumba **9** pridobite prikaz, ki združuje prikaz območja s ptičje perspektive in dva stranska prikaza.

Panoramski prikaz območja spredaj ali panoramski prikaz območja zadaj

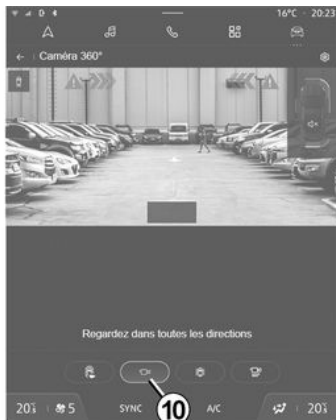

Na zaslonu multimedijskega zaslona pritisnite namenski gumb **10**, da pridobite panoramski prikaz območja spredaj.

Ko je vključena vzvratna prestava, je panoramski prikaz območja spredaj zamenjan s panoramskim prikazom območja zadaj.

Opomba: prikaz območja spredaj ali prikaz območja zadaj se razlikujeta, odvisno od kota zasuka volana, da se izboljša vidljivost za voznika.

Prikaz 3D



Na zaslonu multimedijskega sistema pritisnite namenski gumb **11** za 3D (tridimenzionalni) pogled na vozilo in območje okoli njega.

KAMERA S PRIKAZOM 360°

Prikaz prikolice



Če vozite naprej in imate priključeno prikolico, na zaslonu multimedijskega sistema **5** v sistemu "Vozilo" pritisnite gumb "Prikolica", da bo kamera **3** približno 30 sekund prenašala pogled na okolico na zadnjem delu vozila.

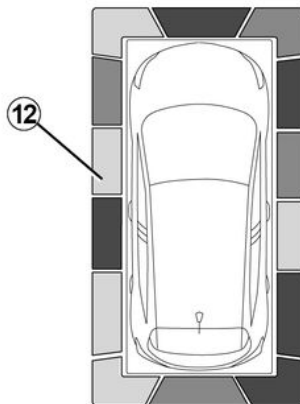

Na zaslonu multimedijskega sistema, ko je prikazan sistem »360° kamera, lahko spreminjate prikaze (npr. zamenjate prikaz območja zadaj s panoramskim prikazom območja zadaj).

Zaznavanje ovire

Ko je sistem vklopljen, če funkcija za »pomoč pri parkiranju« zazna eno ali več ovir okrog vozila, je smerna linija **12** prikazana v več prikazih.

Poleg zvočnega opozorila te smerne linije prikažejo oddaljenost ovir z različnimi barvami:

– zelena: ovira, oddaljena med približno 50 in 70 centimetrov;

– rumena: ovira, oddaljena med približno 30 in 50 centimetrov;
– rdeča: ovira, oddaljena manj kot približno 30 centimetrov.

Smerne linije prikazujejo tudi položaj, na katerem so bile zaznane ovire, ki so na svojih položajih prikazane glede na simbol "Vozilo".

Za več informacij glejte ➔ **273**.

Funkcija »Samodejna povečava«



Če se v bližini prednjega ali zadnjega dela vozila zazna ovira, » Zoom auto funkcija« preklopi trenutni zaslon na določen zaslon (pogled od zgoraj navzdol, spredaj ali zadaj).

KAMERA S PRIKAZOM 360°

Za vklop oz. izklop » Zoom auto « funkcije, si oglejte navodila za multimedijski sistem.

Vklop/izklop

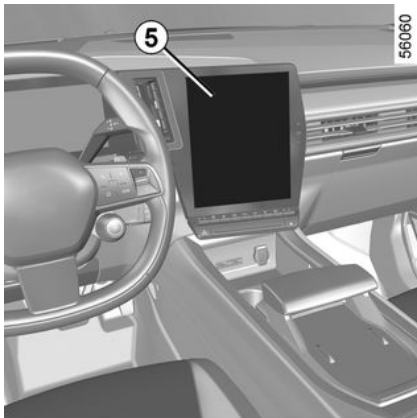

Samodejni način

Samodejni način se pri zaustavljenem vozilu in delujočem motorju vklopi, ko prestavite v vzvratno prestavo. Območje zadaj in območje s ptičje perspektive se prikazeta na zaslonu multimedijskega sistema **5**.

Ko hitro preklopite iz vzvratne prestave v prestavo za vožnjo naprej, prikaz območja zadaj in območja s ptičje perspektive na zaslonu multimedijskega sistema

5 nadomestita prikaz območja spredaj in prikaz območja s ptičje perspektive. Avtomatski način delovanja je tedaj izklopljen:

- po približno treh sekundah, ko prestavite iz vzvratne prestave v prosti tek (pri vozilih z ročnim menjalnikom), ali v položaj N ali P (pri vozilih, opremljenih s samodejnim menjalnikom);
- po približno treh minutah, če naredite več premikov naprej ali nazaj (npr. pri manevriranju), preden ročico premaknete v nevtralni položaj (pri vozilih z ročnim menjalnikom) ali v položaj N ali P (pri vozilih, opremljenih s samodejnim menjalnikom);
- ko hitrost vozila pri vožnji naprej presega 10 km/h.

Ročni način

Za vklop ročnega načina pri zaustavljenem vozilu in delujočem motorju v sistemu "Vozilo" na zaslonu multimedijskega sistema **5** pritisnete meni "360° kamera" in na zaslonu multimedijskega sistema se bosta prikazala območje spredaj in prikaz območja s ptičje perspektive.

Ročni način je deaktiviran:

- ko hitrost vozila pri vožnji naprej doseže 10 km/h;
- Ko prestavna ročica približno tri minute ni bila uporabljena.



- Te funkcije ne uporabljajte, ko sta zunanji ogledali v preklapljenem položaju.
- Pred uporabo funkcije se prepričajte, da so prtljažna vrata popolnoma zaprta.
- Ne odlagajte predmetov na kamere ali prednje.

Razlika med ocenjeno in dejansko razdaljo

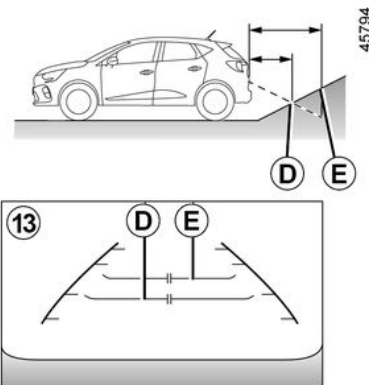

Vožnja ali vzvratna vožnja proti strmem klancu

KAMERA S PRIKAZOM 360°

Fiksni indikatorji **13** prikazujejo krajše razdalje, kot so v resnici.

Predmeti, prikazani na zaslonu, so na klancu v resnici bolj oddaljeni.

Če zaslon na primer prikaže predmet na **D**, je dejanska razdalja do predmeta **E**.

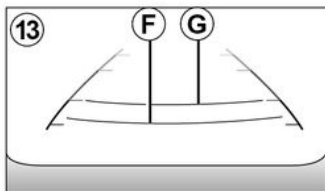
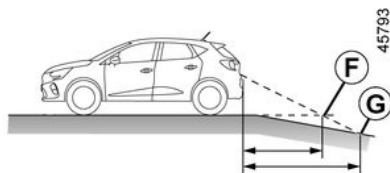

Vožnja ali vzvratna vožnja proti strmemu pobočju navzdol

Fiksni indikatorji **13** prikazujejo daljše razdalje, kot so v resnici.

Zato so predmeti, prikazani na zaslonu, na pobočju dejansko bližje.

Če zaslon na primer prikaže predmet na **G**, je dejanska razdalja do predmeta **F**.

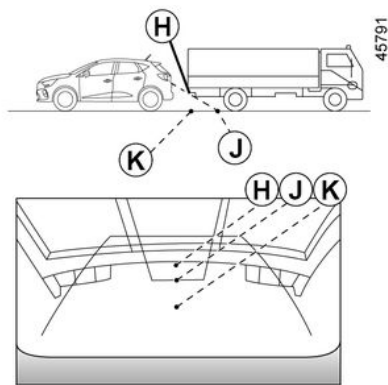

Vožnja ali vzvratna vožnja proti štrlečemu predmetu

Položaj **H** je na zaslonu videti bolj oddaljen od položaja **J**. Kljub temu je položaj **H** enako oddaljen kot položaj **K**.

Pri smeri vožnje, ki jo nakazujejo nepremične in premične linije, ni upoštevana višina predmeta. Zato obstaja nevarnost trka vozila s predmetom pri vzvratni vožnji proti položaju **K**.

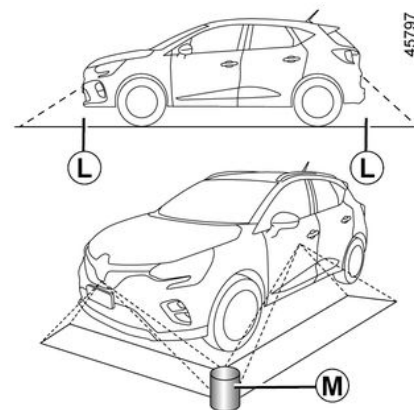

Omejitve delovanja sistema

Sistem ne more prikazati predmetov na nekaterih območjih.

V načinu prikaza območja spredaj ali zadaj sistema ni mogoče uporabiti za prikaz predmeta na območju **L**.

V načinu prikaza območja s ptičje perspektive sistema ni mogoče uporabiti za prikaz velikih predmetov na območju **M** (v bližini roba prikazanega območja).

KAMERA S PRIKAZOM 360°

Nastavitev prikaza

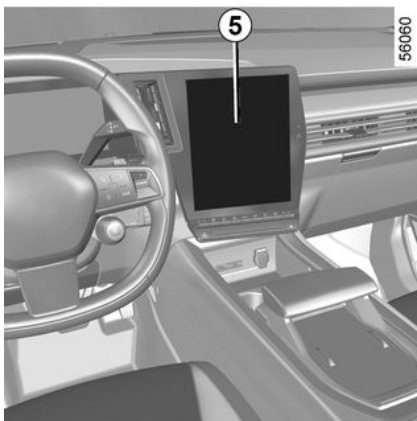

Na zaslonu multimedijskega sistema, ko je prikazan sistem »360° kamera«, lahko spreminjate prikaze (npr. zamenjate prikaz območja zadaj s panoramskim prikazom območja zadaj).



Iz varnostnih razlogov vam svetujemo, da vse te nastavitve opravite, ko vozilo stoji.

Če je prestavna ročica v R (pri samodejnem menjalniku) ali v vzvratni

prestavi (pri ročnem menjalniku), so na voljo naslednji prikazi:

– zaslon je razdeljen med prikazom območja zadaj/območja s ptičje perspektive;

ali

– panoramski prikaz območja zadaj;

ali

– prikaza stranskega območja/prikaz območja s ptičje perspektive (odvisno od vozila);

ali

– Pogled 3D (odvisno od vozila).

Pri preklopu z vzvratne prestave v P (pri samodejnem menjalniku) ali v prostem teku (pri ročnem menjalniku), so na voljo naslednji prikazi:

– zaslon je razdeljen med prikazom območja zadaj in območja s ptičje perspektive;

ali

– panoramski prikaz območja zadaj (odvisno od vozila);

ali

– prikaza stranskega območja/prikaz območja s ptičje perspektive (odvisno od vozila);

ali

– Pogled 3D (odvisno od vozila).

Pri preklopu z vzvratne prestave v D (pri samodejnem menjalniku) ali z vklopljeno prestavo (pri ročnem menjalniku), so na voljo naslednji prikazi:

– zaslon je razdeljen med prikazom območja spredaj in območja s ptičje perspektive;

ali

– panoramski prikaz območja spredaj;

ali

– prikaza stranskega območja/prikaz območja s ptičje perspektive;

ali

– Pogled 3D.

Prilagoditev nastavitve kamere

Ko je prikazan sistem »360° kamera«, na zaslonu multimedijskega sistema pritisnite gumb »Nastavitve«, da dodate ali odstranite vodilne črte in prilagodite nastavitve slike kamere (svetlost, kontrast itd.).

Za dodatne informacije glejte navodila multimedijskega sistema.

Opomba: iz varnostnih razlogov prikazi v meniju »Nastavitve« med vožnjo niso na voljo.

OPOZORILO O IZVOZU S PARKIRNEGA MESTA

61689

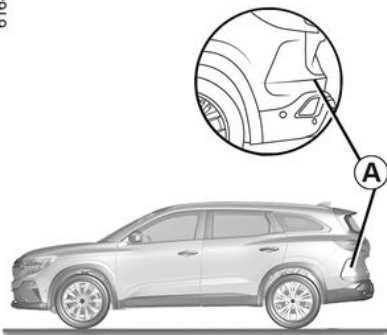

47994

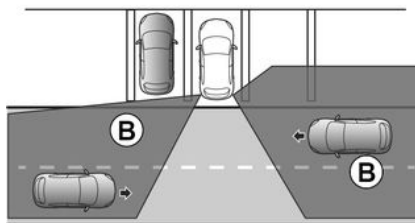

Posebnost

49666

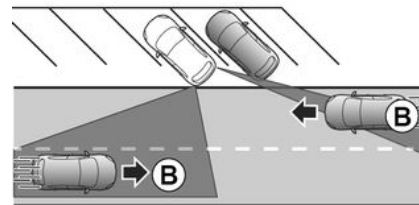



3

S podatki iz radarjev, ki so nameščeni na obeh straneh zadnjega odbijača (območje **A**), sistem opozori voznika, ko se v območju zaznavanja **B** pojavi drugo vozilo.

Funkcija je vklopljena:

- ko se uporablja vzvratna prestava; in
- ko je vozilo zaustavljeno ali vozi z nizko hitrostjo.

 Sposobnost zaznavanja sistema je odvisna od okolice vozila (fiksni predmeti itd.), stanja odbijača ...

 Ta funkcija predstavlja dodatno pomoč pri vožnji. Ta funkcija v nobenem primeru ne nadomešča pazljivosti in odgovornosti voznika, ki mora ves čas ohranjati nadzor nad vozilom.

Območje radarja **A** ne sme biti prekrito (z nalepkami, blatom, snegom itd.). Če je eden od radarjev zakrit, se na instrumentni plošči prikaže sporočilo "Stranski radarji brez vidljivosti". Očistite območje kjer so nameščeni senzorji.

OPOZORILO O IZVOZU S PARKIRNEGA MESTA

Vklop/izklop na zaslonu multimedijskega sistema 1

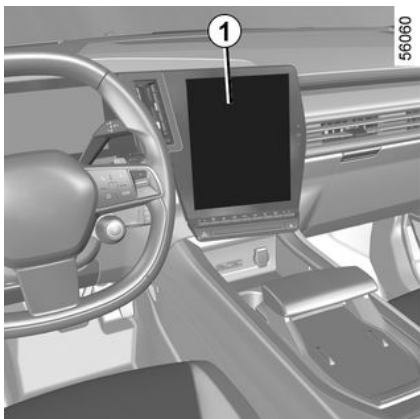

Za vklop ali izklop funkcije glejte navodila za multimedijsko opremo. Izberite " ON " ali " OFF ».

Delovanje

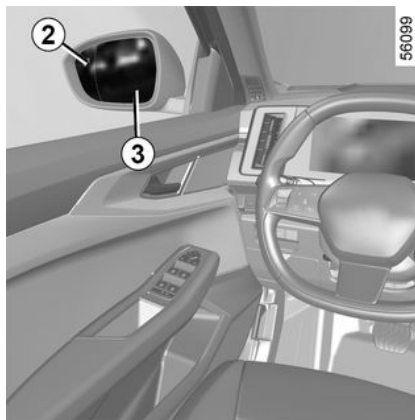

Funkcija vas opozori, če je vozilo na območju **B** in se približuje vašemu vozilu.

Ko je zaznano vozilo, zasvetijo opozorilne lučke **2** na obeh zunanjih ogledalih **3**.

Opomba: redno čistite zunanja ogledala **3**, da bodo opozorilne lučke **2** vidne.

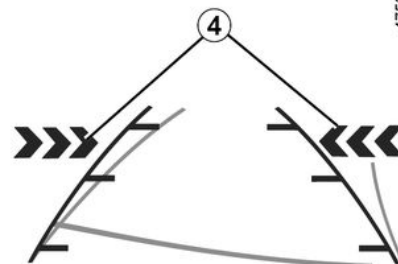

Opozorilne lučke **4** na zaslonu multimedijskega sistema vam prikažejo, na kateri strani je bilo zaznano vozilo, ki se približuje.

Opomba: redno čistite kamero, da ne bo prekrita.

Opozorilni lučki **2** in **4** spremlja zvočno opozorilo, ko je vklopljena vzvratna prestava in se vaše vozilo premika.

Motnje delovanja

Če je vozilo opremljeno z vlečno kljuko, ki jo sistem prepozna, in je prikolica priklopljena, se opozorilo o izvozu s parkirnega mesta samodejno izklopi in na instrumentni plošči se

OPOZORILO O IZVOZU S PARKIRNEGA MESTA

prikaže naslednje sporočilo:

"Pripomočki za vožnjo niso na voljo".

Če sistem zazna napako, se na instrumentni plošči prikaže sporočilo "Preverite stranske radarje". Obrnite se na predstavnika pooblaščenega servisne mreže.



Zaradi prisotnosti tipal za odbijačem se svetuje, da se kakršen koli poseg na odbijaču (popravilo, zamenjava, barvanje itd.) zaupa usposobljenemu strokovnjaku.

OPOZORILO O IZVOZU S PARKIRNEGA MESTA

Omejitve delovanja sistema



Omejitve delovanja sistema

- Za zagotovitev dobrega delovanja sistema mora biti območje radarja čisto in se ga ne sme spreminjati.
- Sistem morda ne bo zaznal manjših predmetov (motorjev, koles, pešcev itd.), ki se premikajo proti vozilu.

Izklop funkcije

Funkcijo je treba izklopiti v naslednjih primerih:

- območje radarja **A** je bilo poškodovano (zadnji odbijač).
- vozilo je opremljeno z vlečno kljuko, ki je sistem ne prepozna.

OPOZORILO O IZVOZU S PARKIRNEGA MESTA

Opozorila



Ta funkcija predstavlja dodatno pomoč pri vožnji. Ta funkcija v nobenem primeru ne nadomešča pazljivosti in odgovornosti voznika, ki mora ves čas ohranjati nadzor nad vozilom.

Sistema v nobenem primeru ni mogoče enačiti s tipalom za ovire ali sistemom proti trčenju.

Posegi/popravila sistema

- V primeru trčenja se lahko položaj radarjev spremeni, kar vpliva na funkcijo. Izklopite funkcijo in se obrnite na predstavnika pooblaščenih servisne mreže.
- Vse posege v območju radarjev (popravila, zamenjave, dela na karoseriji itd.) mora izvesti usposobljeni strokovnjak.

Samo predstavnik servisne mreže vozila je usposobljen za posege v sistem.

Motnje sistema

Nekatere razmere lahko motijo ali poslabšajo delovanje sistema, na primer:

- kompleksno okolje (podzemna garaža, jeklene strukture itd.);
- slabe vremenske razmere (sneg, močan dež, toča, poledica itd.).

Tveganje lažnih alarmov ali odsotnosti opozoril

Če se sistem obnaša neobičajno, ga izklopite in se posvetujte s predstavnikom pooblaščenih servisne mreže vozila.

PROSTOROČNO PARKIRANJE

61701

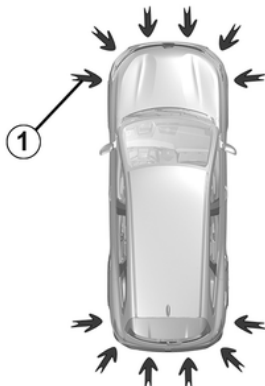

3

Kot kažejo puščice **1**, vam ultrazvočni senzorji, nameščeni v odbijačih vozila, pomagajo poiskati dostopna parkirna mesta in izvajati parkirne manevre.

Roke umaknite z volana, vi upravljate samo:

- pedal za plin;
- zavorni pedal;
- prestavno ročico.

Nadzor lahko kadar koli lahko prevzamete z uporabo volana.

Vklp

61711

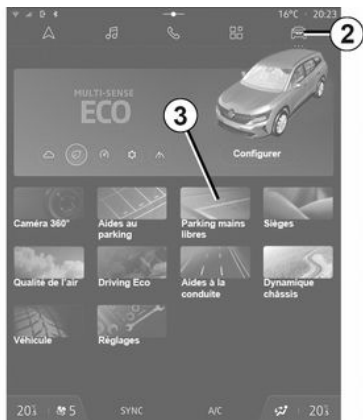

Ko vozilo miruje ali vozi s hitrostjo manj kot približno 30 km/h, obstaja več načinov za dostop do funkcije:

- prek multimedijskega zaslona **4**, dostopajte do sistema "Vozilo" **2** in pritisnite meni "Prostorčno parkiranje" **3**;
- prek pripomočka "Prostorčno parkiranje" (če ga konfigurira stranka);
- z gumbom "Priljubljeni" na volanu (če ga stranka konfigurira);
- glede na vozilo prek bližnjice "Prostorčno parkiranje" v 360-stopinskem pogledu kamere.

Posebnosti

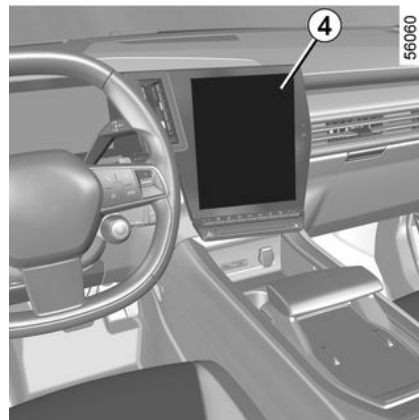

Prepričajte se, da ultrazvočna tipala, ki jih označujejo puščice **1**, niso zakrita (umazanija, blato, sneg, slabo nameščena registrska tablica itd.).

PROSTOROČNO PARKIRANJE

Izbira manevra



Sistem lahko izvede tri vrste manevrov:

- bočno parkiranje vozila **5**;
- pravokotno parkiranje vozila **6** ;
- bočno speljevanje s parkirnega mesta **7**.

Prek zaslona multimedijskega sistema **4** izberite maneuver, ki ga želite izvesti.

Opomba: ob zagonu vozila po bočnem parkiranju z uporabo sistema, vam ta privzeto ponudi pomoč pri speljevanju z bočnega parkirnega mesta.

V drugih primerih lahko privzeti maneuver nastavite na multimedijem zaslону **4**.

Za dodatne informacije glejte navodila multimedijskega sistema.

 Zagon sistema spremlja vklop sistema za pomoč pri parkiranju in kamere za vzvratno vožnjo ali kamere s prikazom 360°, če je vozilo opremljeno s tako kamero, s čimer se vozniku zagotavlja pregled nad manevrom → **273**, → **281**, → **284**.

Delovanje



Parkiranje vozila

Dokler je hitrost vozila pod približno 30 km/h, sistem išče prazna parkirna mesta na obeh straneh vozila.

Ko sistem zazna prazno mesto, se to prikaže na zaslonu multimedijskega sistema **4**, označeno s črko "P". Vozite počasi, dokler "STOP" Prikaže se sporočilo, ki ga spremlja pisk. Če je zaznanih več prostih mest, morate želeni prostor izbrati tako, da se dotaknete zaslona.

Mesto se na zaslonu multimedijskega sistema obarva zeleno **4** in je označeno s črko "P".

- Ustavite vozilo;
- vklopite vzvratno prestavo.

Na to vas opozori opozorilna lučka

 utripa na instrumentni plošči, kar spremlja pisk.

- Spustite volan;
- sledite navodilom sistema na zaslonu multimedijskega sistema **4**.

Vaša hitrost ne sme presegati približno 7 km/h.

Opozorilna lučka izgine  z instrumentne plošče in oglasi se zvočni signal, ki vas obvesti, da je maneuver končan.

PROSTOROČNO PARKIRANJE



Ta funkcija predstavlja dodatno pomoč pri vožnji.

Ta funkcija torej ne more v nobenem primeru nadomestiti vzrokovne previdnosti in odgovornosti pri manevriranju (voznik mora biti vedno pripravljen na zaviranje).

Bočno speljevanje s parkirnega mesta

- vklopite funkcijo "Prostoročno parkiranje";
 - izberite način "Speljevanje z bočnega parkirnega mesta";
 - aktivirajte smerne luči na strani, na kateri želite izstopiti iz vozila;
- Če so izpolnjeni vsi pogoji, se na zaslonu multimedijskega sistema prikaže sporočilo **4**, da lahko začnete manevrirati.
- pritisnite " OK " za začetek.

Na to vas opozori opozorilna lučka



utripa na instrumentni plošči, kar spremlja pisk.

- spustite volan;
- izvedite manever naprej in nazaj v skladu z navodili, prikazanimi na

multimedijem zaslonu **4**, in z upoštevanjem opozoril, ki jih posreduje sistem za pomoč pri parkiranju.

Vaša hitrost ne sme presegati približno 7 km/h.

Ko je vozilo v položaju, v katerem lahko zapustite parkirno mesto,

opozorilna lučka  zasveti na instrumentni plošči, kar spremljata zvočni signal in sporočilo na zaslonu multimedijskega sistema **4**, ki vas obvestita, da je manever končan.



Pri manevriranju se volan lahko hitro obrača: z rokami ne segajte v notranjost volanskega obroča in se prepričajte, da v notranjosti ni ničesar.

Prekinitev/nadaljevanje manevra

Manever se prekliče v naslednjih primerih:

- prevzamete volan;
- vozilo predolgo miruje;
- ovira na poti vozila preprečuje dokončanje manevra;
- motor se zaustavi;
- odprejo se vrata ali prtljažnik.

Na to vas opozori opozorilna lučka



opozorilna lučka na instrumentni plošči ugasne in zasliši se zvočni signal, ki vas obvesti, da je manevriranje prekinjeno. Na zaslonu multimedijskega sistema **4** se prikaže razlog za prekinitev manevra.

Prepričajte se:

- da ste spustili volan;
- in
- da so vsa vrata in prtljažnik zaprti;
- in
- da ni nobene ovire na poti;
- in
- da motor teče.

Če opozorilna lučka  utripa, to pomeni, da je sistem ponovno na voljo za nadaljevanje manevra.

Če želite nadaljevati manever, pritisnite meni "Pripomočki za parkiranje". Na to vas opozori

opozorilna lučka  na instrumentni plošči.

Upoštevajte navodila, prikazana na zaslonu multimedijskega sistema **4**.

PROSTOROČNO PARKIRANJE

Preklic manevra

Manevr se prekliče v naslednjih primerih:

- prevzamete volan;
- hitrost vozila presega 7 km/h;
- s pritiskom gumba **8**;
- pri manevriranju ste opravili več kot 10 premikov naprej/nazaj;
- tipala za pomoč pri parkiranju so zamazana ali zakrita;
- manevriranje je bilo predolgo prekinjeno.

Opozorilna lučka  na instrumentni plošči ugasne in zasliši se zvočni signal, ki vas opozori, da je manevriranje prekinjeno. Na zaslonu multimedijskega sistema **4** se prikaže razlog za preklic manevriranja.

Funkcija ni na voljo

Ko izberete na enega od načinov aktivacije sistema, če pogoji delovanja niso izpolnjeni, se na zaslonu multimedijskega sistema prikaže sporočilo "Prostoročno parkiranje ni na voljo", ki vas obvesti, da funkcija ni na voljo.

Motnje delovanja

Ko funkcija zazna napako pri delovanju, se na instrumentni plošči prikažejo naslednja sporočila:

– "Preverite sistem za pomoč pri parkiranju", ki ga spremlja opozorilna

lučka ;

ali

– "Preverite parkirne senzorje";

ali

– "Preverite pripomočke za parkiranje".

Očistite ultrazvočna tipala. Če težave ne morete odpraviti, se posvetujte s predstavnikom servisne mreže za vaše vozilo.

Opomba: če je prišlo do napake funkcije, vozilo ni blokirano.

Takoj znova prevzemite nadzor nad vozilom.

Opozorila



Ta funkcija predstavlja dodatno pomoč pri vožnji. Ta funkcija v nobenem primeru ne nadomešča pazljivosti in odgovornosti voznika, ki mora ves čas ohranjati nadzor nad vozilom. Poskrbite, da je manevriranje skladno z veljavnimi cestnoprometnimi predpisi na vaši lokaciji.

Voznik mora biti vedno pripravljen na nenadne nepredvidene dogodke, ki se lahko zgodijo med vožnjo: med manevriranjem se zato vedno prepričajte, da v mrtvem kotu ni majhnih, ozkih ovir, ki se premikajo, na primer otrok, živali, otroških vozičkov, koles, večjih kamnov, stebričkov, opreme za vleko itd.

Posegi/popravila sistema

- V primeru trčenja se poravnava tipal lahko spremeni, kar lahko vpliva na njihovo delovanje. Izklopite funkcijo in se obrnite na predstavnika pooblaščenega servisne mreže.
- Vse posege na območju s tipali (popravila, zamenjave, spreminjanje zunanjih oblog itd.) mora izvesti usposobljeni strokovnjak.

Samo predstavnik servisne mreže vozila je usposobljen za posege v sistem.

Motnje sistema

Nekateri pogoji lahko motijo ali ovirajo delovanje sistema, na primer slabe vremenske razmere (sneg, toča, led itd.). Če se sistem obnaša neobičajno, ga izklopite in se posvetujte s predstavnikom pooblaščenega servisne mreže vozila.

Tveganje napačnih lažnih alarmov.

Omejitve delovanja sistema

- Sistem ne more zaznati predmetov, ki so v mrtvih kotih tipal.
- Ves čas opazujte, da je parkirno mesto, ki ga je predlagal sistem, še vedno na voljo in neovirano.
- Sistema ne smete uporabljati pri vleki prikolice ali v primeru nameščenega sistema za vleko ali dodatni tovor na vozilu ali na sosednjih vozilih.

VARNO IZSTOPANJE POTNIKOV

Opis

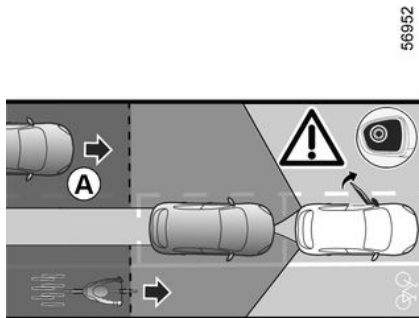

Ta funkcija predstavlja dodatno pomoč pri vožnji za zagotavljanje varnosti oseb v vozilu.

Namen funkcije "Varno izstopanje potnikov" je opozoriti voznika in/ali potnike na morebitno nevarnost, če odprejo svoja vrata, ko vozilo miruje.

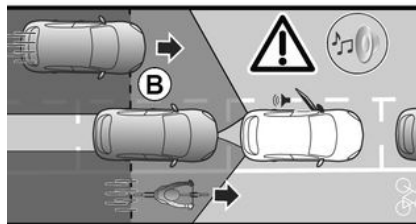

Na podlagi podatkov senzorjev, nameščenih na obeh straneh zadnjega odbijača (območje **C**), funkcija opozori voznika:

- ko je drugo vozilo (ali motor, kolesa, pešci itd.) v območju zaznavanja **A**;
- in
- ko obstaja tveganje trčenja z vozilom (ali z motorjem, kolesom, pešci itd.) v območju **B**.

Posebnost

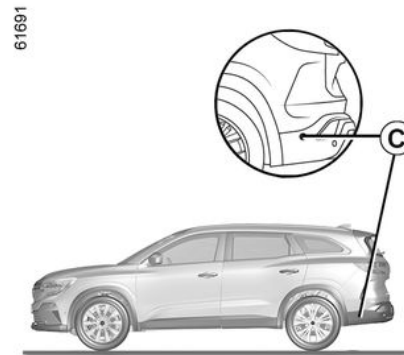

Pazite, da območje **C** v bližini radarjev na vsaki strani zadnjega odbijača ni prekrito (z umazanijo, blatom, snegom itd.).

Če je eden od radarjev zakrit, se na instrumentni plošči prikaže sporočilo "Stranski radarji brez vidljivosti". Očistite območje kjer so nameščeni senzorji.

Funkcijo je treba izklopiti v naslednjih primerih:

- območje radarja **C** je bilo poškodovano (zadnji odbijač).
- vozilo je opremljeno z vlečno kljuko, ki je sistem ne prepozna.

VARNO IZSTOPANJE POTNIKOV

Delovanje

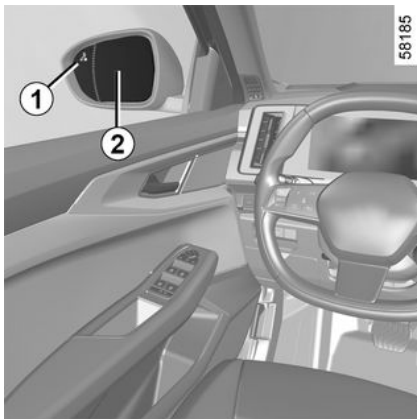

Ko se vrata odprejo, ko je zaznan premikajoč se predmet, se prikaže opozorilna lučka **1** na zunanjem vzvratnem ogledalu **2** in, odvisno od vozila, vklopijo se lučke za prostorsko osvetlitev na sprednjih vratih.

Opomba: redno čistite zunanja ogledala **2**, da bodo opozorilne lučke **1** vidne.



Ko je zaznani predmet zelo blizu, se oglasi pisk, ki ga spremlja opozorilno sporočilo **3** "Zaznana stranska ovira" na instrumentni plošči.

Opomba: sistem ostane vklopljen približno 45 minut po izključitvi kontakta.

Vklop/izklop funkcije prek zaslona multimedijskega sistema **4**

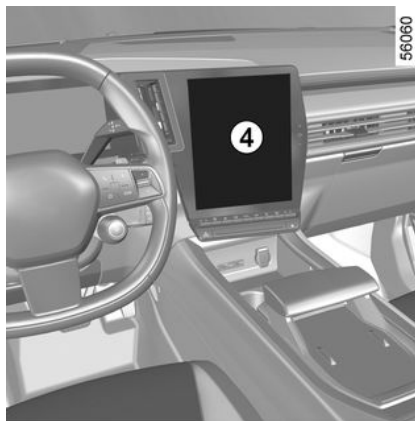

Za vklop ali izklop funkcije glejte navodila za multimedijsko opremo.



Ko je vozilo odklenjeno, se funkcija vrne v zadnje shranjeno stanje na zaslonu multimedijskega zaslona.

Kdaj sistem ne deluje

- vozilo se premika in ni popolnoma zaustavljeno;
- vozilo je zaklenjeno z zunanje strani;
- premikajoči predmeti (motorji, kolesa, pešci, vozila itd.) se premikajo proti ali v bližino vozila z majhno hitrostjo, ki je sistem ne obravnava kot tveganje;
- doseg tipal, nameščenih v zadnjem odbijaču, je zastrt s predmeti, kot so izredno široka parkirana vozila, vozila, parkirana zelo blizu ipd.

Če je vozilo opremljeno z vlečno kljuko, ki jo sistem zazna, se na instrumentni plošči prikaže sporočilo "Pripomočki za vožnjo niso na voljo", ki vas obvesti, da funkcija ne deluje.

Svetujemo vam, da se pri izbiri opreme, ki je najprimernejša za vaše vozilo, obrnete na predstavnika pooblaščenih servisnih mrež za vaše vozilo.

VARNO IZSTOPANJE POTNIKOV

Motnje delovanja

Če sistem zazna napako, se na instrumentni plošči prikaže sporočilo "Preverite stranske radarje". Obrnite se na predstavnika pooblaščenega servisne mreže.



Ta funkcija je dodatna pomoč pri vožnji in morda ne zaznava nekaterih vozil ali

predmetov, ki se premikajo v bližini vozila. Ta funkcija v nobenem primeru ne nadomešča pozornosti in odgovornosti voznika in drugih oseb v vozilu, ki so vedno odgovorni, da posvetijo veliko pozornosti stanju v prometu in preverjanju območja, preden vozilo zapustijo.

Motnje sistema

Nekateri pogoji (kompleksno okolje, slabe vremenske razmere ipd.) lahko motijo delovanje sistema ali ga poškodujejo, pri tem obstaja tudi tveganje za lažne alarme.

KLIC V SILI

Če je vozilo opremljeno s funkcijo za klic v sili, lahko to funkcijo uporabite za samodejno ali ročno klicanje reševalne službe (brezplačno) v primeru nesreče ali slabosti, pri čemer se skrajša čas, ki ga reševalna služba potrebuje, da prispe na kraj nesreče.

Opomba: funkcija klica v sili deluje:

- v državah, ki jih pokrivajo povezane telematske službe in infrastruktura, združljiva s sistemom;
- odvisno od pokritosti omrežja v geografski regiji, kjer se vozilo vozi.

Če funkcijo za klic v sili uporabite za sporočanje nesreče, ki ste ji bili priča, morate vozilo zaustaviti čim bližje, na primernem mestu glede na razmere v prometu, da lahko reševalne službe določijo mesto vašega vozila in tako tudi mesto sporočene nesreče.

V vseh primerih upoštevajte lokalne zakonske predpise.



Klic v sili uporabljajte le v primeru nesreče, v kateri ste udeleženi ali ste ji bili priča, ali v primeru slabosti.

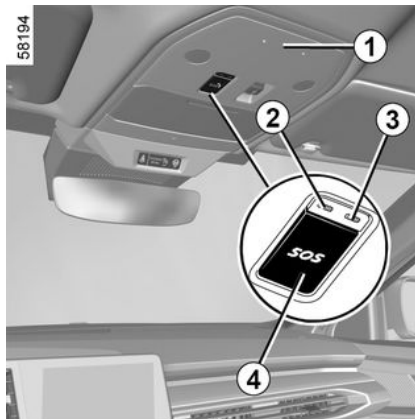

1. Mikrofon.
2. Opozorilna lučka delovanja sistema/ napake:
 - rdeča: napaka pri delovanju.
3. Opozorilna lučka delovanja sistema:
 - zelena: deluje (omrežje na voljo);
 - izklopljena: ne deluje (npr. omrežje ni na voljo);
 - utripajoča zelena: klic v teku.
4. Stikalo.
5. Zvočnik.

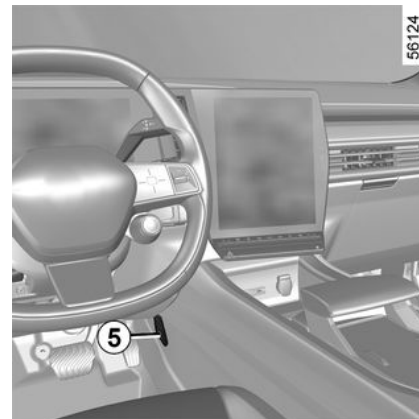

Klic vedno poteka na naslednji način:

- vzpostavi se klic z reševalno službo;
- pošljejo se podatki, povezani z dogodkom (tablica proizvajalca, čas klica, zadnje lokacije, smer vozila itd.);
- vzpostavi se glasovna komunikacija z reševalno službo;
- po potrebi je poklicana služba za nujno pomoč.

Obstajata dva načina klica v sili:

- samodejni način;
- Ročni način.

Samodejni način

Klic v sili se v primeru nesreče sproži avtomatsko, če je bila aktivirana varovalna oprema (zategovalniki varnostnih pasov itd.). airbag...).

KLIC V SILI



V primeru nesreče ostanite v bližini vozila, če mesto in prometne razmere to dopuščajo, da se lahko po potrebi hitro odzovete klicu iz klicnega centra.



Ročni način

Ročni klic izvedete tako:

- na kratko pritisnete zaklopko **4**;
- spustite ga navzdol;
- pritisnite gumb SOS **6** SOS ».

Če ste gumb pritisnili pomotoma, lahko klic prekličete tako, da pritisnete gumb **6** in ga pridržite približno dve sekundi,

preden je klic usmerjen na klicni center.

Ko je klic vzpostavljen, lahko klic konča le klicni center.

Testni način

(glede na lokalno zakonodajo)

Testni način je na voljo le predstavnikom servisne mreže, ki lahko preverijo, ali funkcija klica v sili deluje pravilno.

Za uporabo testnega načina:

- trikrat na kratko pritisnite gumb **6**;
- počakajte približno 15 sekund;
- trikrat na kratko pritisnite gumb **6**.

Izhod iz testnega načina je samodejen.



Motnje delovanja

V nekaterih primerih klic v sili morda ne bo deloval (npr. ko je akumulator skoraj prazen itd.).

Ko sistem zazna napako pri delovanju, opozorilna lučka **2** več kot 30 minut sveti v rdeči barvi. Čim prej se posvetujte s predstavnikom pooblaščenih servisnih mrež za vaše vozilo.



Sistem deluje s temu namenjeno baterijo.

Življenjska doba

akumulatorja je približno 2 leti (o tem vas obvešča opozorilna lučka **2**, ki sveti rdeče).

Obrnite se na predstavnika pooblaščenih servisnih mrež.



Za zagotavljanje vaše varnosti in pravilnega delovanja sistema mora kakršen koli poseg na akumulatorju (odstranitev, odklop itd.) izvesti usposobljen strokovnjak.

Nevarnost opeklin zaradi električnega udara.

Obvezno morate upoštevati predpisane roke za zamenjavo (ne smete jih prekoračiti), ki so navedeni v navodilih za vzdrževanje.

Tip akumulatorja je specifičen.

Obvezno ga je potrebno zamenjati z enakim tipom.

Pokličite predstavnika pooblaščenih servisnih mrež.



Brez funkcije za klic v sili sistema ni mogoče izslediti in ne bo pod stalnim nadzorom. Podatki se samodejno in neprestano brišejo, sistem pa shrani samo zadnje tri položaje vozila.

V skladu z lokalno zakonodajo se podatki pošiljajo le v primeru klica v sili. Podatki, poslani klicnemu centru, se obravnavajo v skladu z veljavno zakonodajo za zaščito osebnih podatkov v vaši državi.

Sistem shrani zgodovino dejavnosti za samo 13 ur.

Lastnik vozila ima pravico dostopati do svojih podatkov.

Zahteva lahko, da se podatki popravijo, izbrišejo ali zaklenejo.

MULTI-SENSE

Sistem vam odvisno od vozila Multi-Sense omogoča izbiro med več načini vožnje, ki vplivajo na vožnjo, ambientalno osvetlitev, udobje in vozni položaj:

- vsi načini so vnaprej konfigurirani in jih je mogoče prilagoditi (ambientalna osvetlitev itd.),
- način Perso je mogoče prilagoditi.

Načini vožnje vplivajo na:

- silo krmiljenja;
- kontrola vozni lastnosti,
- odzivnost motorja in menjalnika.

Vpliva tudi na:

- osvetlitev v potniškem prostoru in na instrumentni plošči,
- predstavitev instrumentne plošče in multimedijskega zaslona;
- odvisno od vozila, položaj pri vožnji.



Nastavitve motorja so značilne za posamezen način vožnje in jih ni mogoče prilagoditi, razen za način Perso.

Dostop do menija

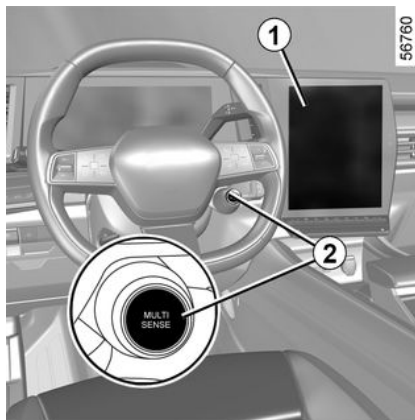

Do funkcije Multi-Sense lahko dostopate na enega od naslednjih načinov, ki sta odvisna od vozila:

- na zaslonu multimedijskega sistema **1** ali
- s stikalom pod volanom **2**.

Za dodatne informacije glejte navodila multimedijskega sistema.

Način Eco

Sistem Eco Način zagotavlja varčevanje z energijo. Z upravljanjem motorja, menjalnika in stopnje ogrevanja lahko zmanjšate porabo
➔ **158**.

Način za športno vožnjo

Ta način omogoča večjo odzivnost motorja in menjalnika. Krmiljenje je trdnije.

Način Comfort

S standardnimi nastavitvami vozila vam ta način omogoča najboljši kompromis med udobjem in dinamičnostjo.



Po zaustavitvi motorja se vozilo vedno ponovno zažene v načinu Comfort.

Glede na vozilo so na voljo naslednji načini:

Način po meri

Ta način omogoča popolno konfiguracijo elementov za vožnjo, vključno z odzivnostjo motorja.

ZRAČNIKI, ODPRTINE ZA ZRAK

Izhodi zraka

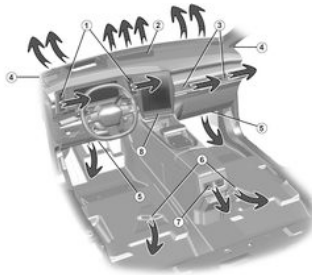

1. Zračniki za voznikovo mesto
2. Reža za usmerjanje zraka na vetrobransko steklo
3. Zračniki za potnike
4. Reža za usmerjanje zraka na bočno steklo
5. Reže za usmerjanje toplega zraka k nogam potnikov spredaj
6. Reže za usmerjanje toplega zraka k nogam potnikov zadaj
7. Osrednji zračniki za potnike zadaj.
8. Upravljalna plošča

ZRAČNIKI, ODPRTINE ZA ZRAK

Zračniki za voznikovo mesto 1

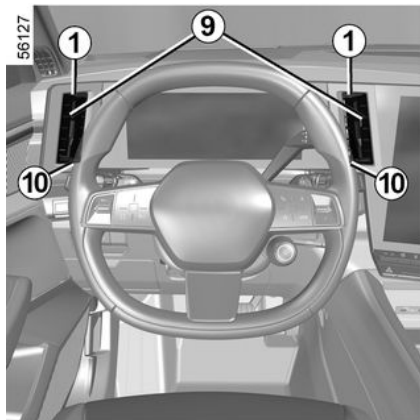

Usmerjanje

Za usmerjanje pretoka zraka zasukajte zračnike **1** z drsniki **9**.

Zapiranje: premaknite drsnik **10** stran od volana čez točko upora.

Za odpiranje: premaknite drsnik **10** proti volanu.

Zračniki za potnike 3

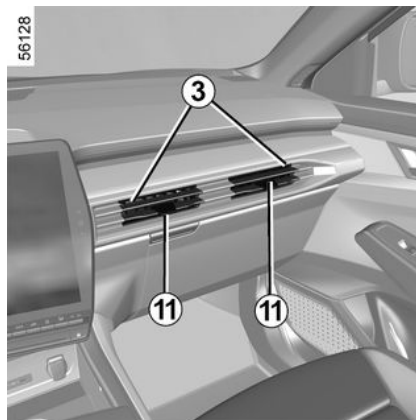

Usmerjanje

Za usmerjanje pretoka zraka zasukajte zračnike z drsniki **11**.

Zapiranje: pomaknite drsnik **11** proti zunanji strani sprednje plošče čez točko upora.

Za odpiranje: pomaknite drsnik **11** proti notranji strani sprednje plošče.



Na zračnike ne pritrjujte nobenih predmetov (npr. nosilca za telefon).

Obstaja nevarnost poškodb.

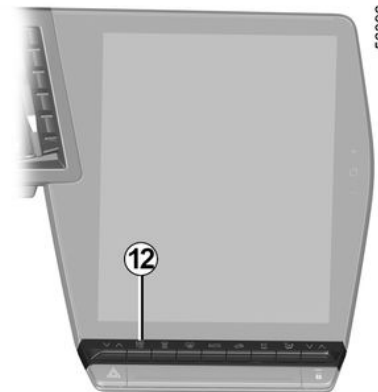

4

Pretok zraka

Za krmiljenje pretoka zraka iz prežračevalnih odprtin **1** in **3** pritisnite ali dvignite krmilnik **12** na želeno raven.

Za odpravljanje neprijetnih vonjav v vašem vozilu uporabljajte le sisteme, ki so bili izdelani v ta namen. Obrnite se na predstavnika pooblaščenega servisne mreže.

ZRAČNIKI, ODPRTINE ZA ZRAK



V krogotok za prezračevanje vozila ne vstavljajte ničesar (na primer ob pojavu neprijetnih vonjav ...).

Obstaja nevarnost poškodb ali nastanka požara.

Za preverjanje pretoka zračnikov **7** obrnite gumb **13** glede na želeno stopnjo odprtosti:

- v desno: največji pretok zraka;
- v levo: zaprto.



Na zračnike ne pritrjujte nobenih predmetov (npr. nosilca za telefon).

Obstaja nevarnost poškodb.



V krogotok za prezračevanje vozila ne vstavljajte ničesar (na primer ob pojavu neprijetnih vonjav ...).

Obstaja nevarnost poškodb ali nastanka požara.

4

Zadnji sedeži

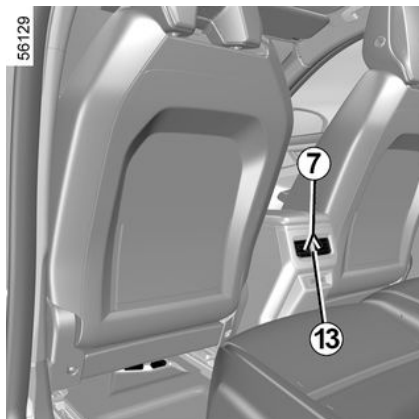

(odvisno od vozila)

Usmerjanje

Za usmerjanje pretoka zraka zasukajte zračnike z drsniki **7**.

Pretok zraka

AVTOMATSKA KLIMATSKA NAPRAVA

Gumbi za upravljanje

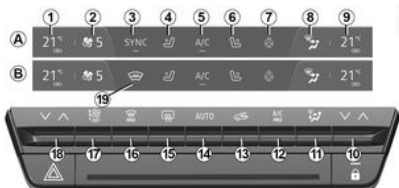

1. Indikator temperature ogrevanja voznika.
2. Kazalnik hitrosti prezračevanja.
3. Stikalo za vklop/izklop načina "Sinhronizacije" SYNC (konfiguracija **A**).
4. Stikalo za vklop ogrevanja voznikovega sedeža.
5. Stikalo za vklop klimatske naprave.
6. Stikalo za vklop ogrevanja sovoznikovega sedeža.
7. stikalo za vklop ogrevanja volana.
8. Kazalnik porazdelitve zraka v potniškem prostoru.
9. Indikator temperature ogrevanja potnikov.
10. Uravnavanje temperature zraka na sovoznikovi strani
11. Nastavitev porazdelitve zraka v potniškem prostoru.

12. Stikalo za vklop funkcije A/C MAX ».
13. Reciklaža zraka
14. Stikalo za vklop klimatske naprave v AUTO.
15. Ogrevanje/razmegljevanje zadnjega stekla in (odvisno od vozila) vzvratnih ogledal.
16. Funkcija "Jasen pogled".
17. Prilagajanje hitrosti prezračevanja in zaustavitev sistema.
18. Nastavitev temperature zraka za voznika in stikalo za vklop funkcije "sinhronizacije" SYNC (konfiguracija **B**).
19. Stikalo za vklop ogrevanja vetrobranskega stekla (konfiguracija **B**).

Vklop sistema

Ko se vozilo zažene, se sistem vrne na zadnji uporabljeni program. Pritisnite stikalo **14**, da vklopite sistem, ali nastavite stikalo **17** na želeno hitrost prezračevanja.

Izključevanje klimatske naprave

Pritisnite stikalo **17**, dokler ne doseže položaja OFF ».

Vključitev ali izključitev klimatske naprave

V samodejnem načinu sistem upravlja vklop klimatske naprave. Sistem lahko še vedno vklopite ali izklopite s pritiskom na stikalo **5**.

Samodejni način

Avtomatski klimatski sistem, ki zagotavlja (razen ob uporabi v ekstremnih razmerah) udobje v potniškem prostoru in dobro stopnjo vidljivosti ter hkrati optimalno porabo goriva.

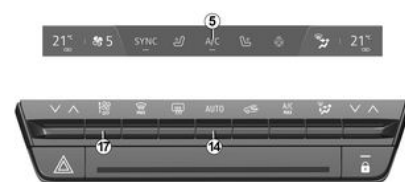

Sistem upravlja hitrost prezračevanja, porazdelitev in reciklažo zraka, vklop ali izklop klimatske naprave in temperaturo zraka.

Ta način vsebuje izbor treh programov: AUTO : optimizira izbrano temperaturo glede na zunanje pogoje. Pritisnite gumb **14**.

SOFT : omogoča nemoteno in tiho doseganje želene temperature.

AVTOMATSKA KLIMATSKA NAPRAVA

Pritisnite gumb **14**, nato potisnite navzdol, da vklopite SOFT.

FAST : poveča dotok zraka v potniškem prostoru. Ta način je priporočen predvsem zato, ker zagotavlja optimalno udobje na zadnjih sedežih. Pritisnite gumb **14**, nato potisnite navzgor, da vklopite FAST.

Ko se klimatska naprava zažene v samodejnem načinu, se sistem vrne na zadnji uporabljeni program.



S pritiskom katerega koli drugega gumba razen gumba AUTO gumb bo deaktiviral samodejni način

Sprememba porazdelitve zraka v potniškem prostoru

Enkrat ali večkrat pritisnite **11**, da izberete želeno razporeditev zraka. Izbrana porazdelitev zraka **8** je prikazana na multimedijskem zaslonu. Položaji so v naslednjem vrstnem redu:



Ves zrak je usmerjen do rež za dovajanje zraka na vetrobransko steklo in na prednja bočna stekla.



Zrak je usmerjen do rež za dovod zraka na prednja bočna stekla, na vetrobransko steklo in k nogam potnikov.



Zrak je usmerjen do rež za dovod zraka na prednjih bočnih steklih, na vetrobranskem steklu, zračnikov na armaturni plošči in k nogam potnikov.



Pretok zraka je v glavnem usmerjen do zračnikov na armaturni plošči.



Zrak je usmerjen proti zračnikom na armaturni plošči in proti nogam potnikov.



Pretok zraka je usmerjen predvsem proti vnožju nog.

Uravnavanje temperature zraka

Obstajata dve vrsti nastavitve:

- ločena prilagoditev potniškega prostora;
- prilagajanje z uporabo SYNC funkcije za sinhronizacijo sovoznikove strani z voznikovo.

Ločena prilagoditev potniškega prostora

Uporabite stikala **10** in **18** za ločeno nastavitve na levi in desni strani.

prilagajanje z uporabo SYNC

Pritisnite SYNC **3** na zaslonu multimedijskega sistema ali, odvisno od vozila, na stikalu **10** ali **18**, nato pa SYNC da sinhronizirate temperaturo na sovoznikovi strani s temperaturo na voznikovi strani.

To funkcijo izklopite tako, da znova pritisnete SYNC ali prilagodite temperaturo na sovoznikovi strani.

Nastavitev hitrosti ventilatorja

Sistem v avtomatskem načinu delovanja prilagaja jakost prezračevanja, tako da doseže in vzdržuje želeni nivo udobja.

Jakost prezračevanja lahko kadar koli spremenite s pritiskom na stikalo **17** za povečanje ali zmanjšanje hitrosti ventilatorja.

AVTOMATSKA KLIMATSKA NAPRAVA

Funkcija za boljšo vidljivost (za hitro odstranjevanje ledu in rose z vetrobranskega stekla)

Pritisnite gumb **16** in zasveti vgrajena opozorilna lučka.

Ta funkcija omogoča hitro odstranjevanje ledu in rose z vetrobranskega in zadnjega stekla, sprednjih bočnih stekel ter zunanjih ogledal (odvisno od izvedenke vozila). Samodejno vklopi funkciji delovanja klimatske naprave in ogrevanja zadnjega stekla.

To funkcijo izključite s pritiskom gumba **14** ali **16**.



Nekateri gumbi imajo opozorilno lučko, ki prikazuje stanje funkcije.

Gretje, sušenje in razmegljevanje zadnjega stekla



Pritisnite gumb **15** in zasveti vgrajena opozorilna lučka. Ta funkcija omogoča odmrzovanje in razmegljevanje zadnjega stekla in odmrzovanje zunanjih ogledal (pri vozilih s to funkcijo).

To funkcijo izklopite tako, da znova pritisnete gumb **15**. Razmegljevanje stekla se izključi samodejno.

Funkcija »A/C MAX«

» A/C MAX « funkcija omogoča uporabniku, da začuti največjo jakost svojega klimatskega sistema brez kakršnih koli omejitev ali kompromisov, povezanih z akustiko in občutkom prehladnega zraka na rokah in obrazu.



p

Ta funkcija vključuje samodejne spremembe:

- temperatura, programirana na popolnoma hladno;
- porazdelitev zraka za potnike;
- pretok zraka pri največji moči;
- vklop klimatske naprave;
- recirkulacija zraka.

Pritisnite gumb **12** za aktivacijo te funkcije. Izključite ECO način, da ga boste kar najbolje izkoristili.

Vključevanje recikliranja ali notranjega kroženja zraka (z izolacijo potniškega prostora)

Funkcija je samodejna, vendar jo lahko vključite tudi ročno. V tem primeru vklop funkcije potrdi prižgana kontrolna lučka na tipki **13**.



Sušenje/odmrzovanje stekla ima v vseh primerih prednost pred reciklažo zraka.

Ročno upravljanje

Pritisnite gumb **13** in zasveti vgrajena opozorilna lučka.

Daljša izolacija potniškega prostora pred zunanjim zrakom lahko povzroči nekoliko neprijeten vonj v notranjosti in zarositev stekel.

Zato priporočamo, da vključite samodejni način delovanja s ponovnim pritiskom na tipko **13**, takoj ko reciklaža zraka ni več potrebna.

AVTOMATSKA KLIMATSKA NAPRAVA

Funkcija "Priljubljeni"

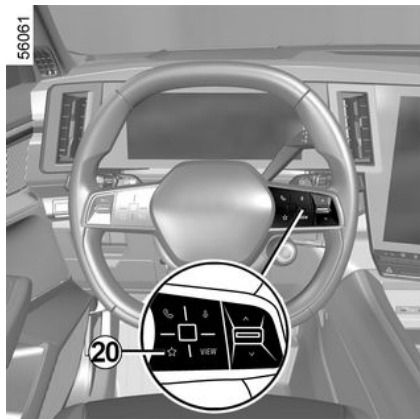

Odvisno od vozila lahko s pritiskom na volansko stikalo **20** vklopite naslednje funkcije v skladu s shranjenimi predhodno določenimi nastavitvami uporabe:

- ogrevan volan,
- ogrevani sedeži.

Za več informacij o programiranju te funkcije glejte navodila za multimedijski sistem.

Način eco

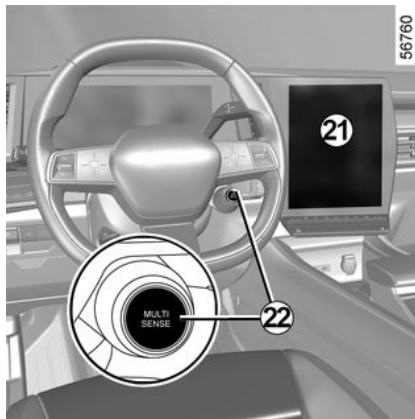

Z MULTI-SENSE menija, do katerega lahko dostopate z multimedijskega zaslona **21** ali s pritiskom na stikalo **22**, lahko aktivirate ECO način, ki deluje na raven ogrevanja in zmanjšuje porabo vozila.

Sistem ECO opozorilna lučka, ki se nahaja pod prikazom temperature na multimedijskem zaslonu **21**, potrjuje aktiviranje ECO.

KLIMATIZACIJA

Informacije in nasveti za uporabo

Praktični nasveti

V nekaterih primerih (izključena klimatska naprava, vključena reciklaža zraka, izključeno prezračevanje ali nizka hitrost prezračevanja itd.) se lahko stekla v vozilu zarosijo.

Pri zarošenih steklih uporabite funkcijo "**Jasen pogled**" da se stekla posušijo, nato pa uporabite klimatsko napravo v avtomatskem načinu delovanja, da preprečite ponovno zarositev.



V krogotok za prezračevanje vozila ne vstavljajte ničesar (na primer ob pojavu neprijetnih vonjav ...).

Obstaja nevarnost poškodb ali nastanka požara.

Poraba goriva

Med uporabo klimatske naprave je treba računati na povečano porabo goriva (predvsem med mestno vožnjo).

Pri vozilih s klimatsko napravo brez avtomatskega načina delovanja

izklopite sistem, ko ga ne potrebujete več.

Nasveti za zmanjšanje porabe goriva in okolju prijaznejšo vožnjo

Vozite z odprtimi zračniki in zaprtimi okni. Če je bilo vozilo parkirano na soncu, za nekaj minut odprite vrata, da pred zagonom motorja izpustite vroč zrak iz vozila.

Vzdrževanje

Za pogostnost kontrol glejte knjižico za vzdrževanje vašega vozila.



Sistem klimatske naprave uporabljajte redno, tudi v hladnem vremenu, zaženi ga vsaj enkrat mesečno za približno 5 minut.

Motnje delovanja

V primeru motenj pri delovanju se posvetujte s predstavnikom pooblaščenega servisne mreže za vaše vozilo.

– **Manj učinkovito ogrevanje in sušenje stekla oziroma slabše delovanje klimatske naprave.**

Do tega pojava lahko pride zaradi zamazanosti vložka filtra potniškega prostora.

– **Ni hladnega zraka.**

Preverite, ali so vsa stikala in nastavitveni gumbi v pravih položajih in ali ni mogoče pregorela kakšna varovalka. V nasprotnem primeru izklopite sistem.

Pod vozilom se nabira voda

Po daljši uporabi klimatske naprave je normalno, da pod vozilom opazite vodo. To je posledica kondenzacije.



Ne odpirajte krogotoka s hladilnim sredstvom.
Tekočina lahko poškoduje oči in kožo.

KLIMATIZACIJA

Hladilna tekočina

59952



Krogotok hladilne tekočine (v katerem so nekateri sestavni deli hermetično zaprti) lahko vsebuje fluorirane toplogredne pline.

Ovisno od vozila, naslednje informacije so na nalepki **A** v notranjosti motornega prostora.

Prisotnost in lokacija podatkov na nalepki **A** sta odvisni od vozila.

 **Tip hladilne tekočine**

 **Tip olja v krogotoku klimatske naprave**

 **Vnetljiv izdelek**

 **Glejte navodila za uporabo vozila,**

 **Vzdrževanje**

x,xxx kg	1 Količina hladilne tekočine v vozilu.
Potencial globalnega segrevanja (GWP): xxxxx	(2) Potencial globalnega segrevanja (ekvivalent CO ₂).
CO ₂ ekv. x, xxxt	(3) Količina in teža ekvivalenta CO ₂ .

Dodatne informacije

Ovisno od oznake in glede na vrsto hladilnega sredstva:



Ne odpirajte krogotoka s hladilnim sredstvom.

Tekočina lahko poškoduje oči in kožo.



Pred kakršnimkoli posegom v motornem prostoru morate obvezno izključiti kontakt → 140.

MULTIMEDIJSKA OPREMA

Zaslon multimedijskega sistema A, B

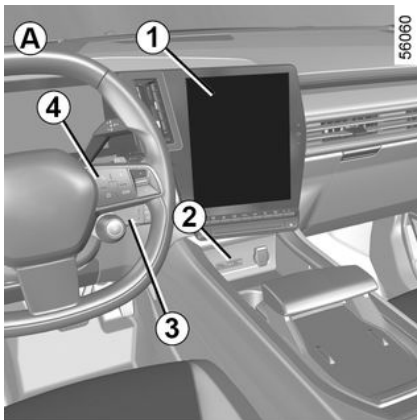

Namestitev in delovanje opreme se lahko razlikuje, odvisno od vozila.

1. Zaslon multimedijskega sistema
2. Dve vtičnici za multimedijsko opremo USB-C na osrednji konzoli.
3. Stikalo pod volanom
4. Nadzor telefona.
5. Dve vtičnici za multimedijsko opremo USB-C.



Za dodatne informacije
glejte navodila
multimedijskega sistema.

Vtičnici multimedijskega sistema "USB-C" 2 in 5

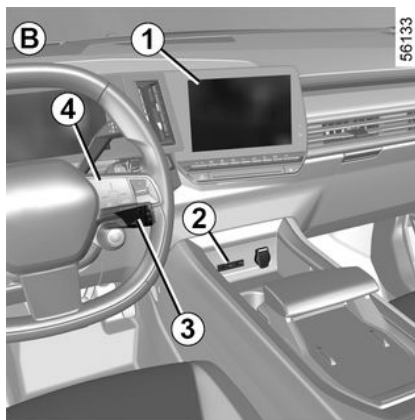

Multimedijski priključki USB-C multimedijska vrata **2** in **5** se lahko uporablja za polnjenje dodatne opreme z največjo močjo 15 vatov (5 voltov) na vtičnico.

Opomba: USB-C multimedijske vtičnice **2** se lahko uporabljajo tudi za prenos podatkov.

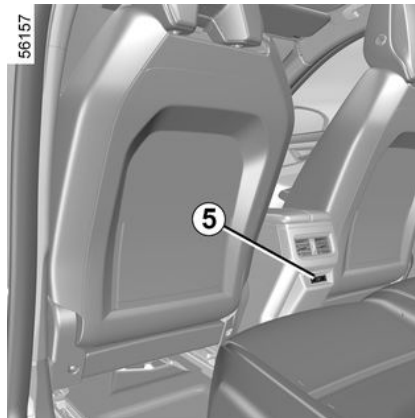

Moč dodatne opreme, ki jo priključite, ne sme presegati 15 Wattov.

Obstaja nevarnost

požara.

MULTIMEDIJSKA OPREMA

Mikrofon 6

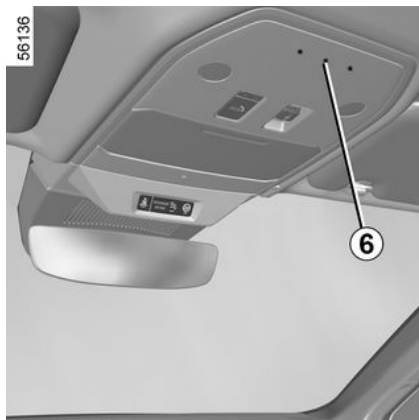

(za telefon in glasovno pomoč)



Uporaba telefona

Svetujemo vam, da vedno upoštevate veljavne zakonske predpise glede uporabe teh naprav.

Brezžični polnilnik 7

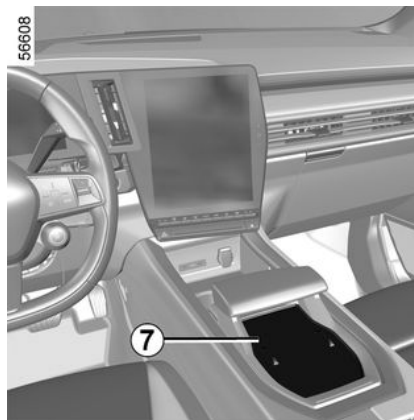

(za vozila, opremljena s samodejnim menjalnikom) → 327

Brezžični polnilnik 8

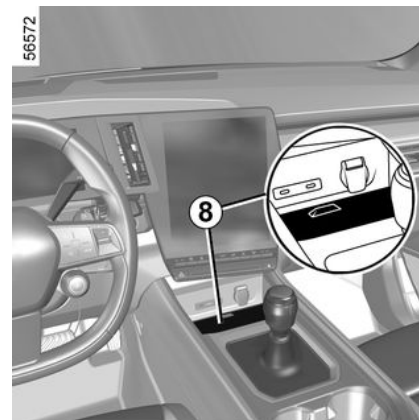

(za vozila, opremljena z ročnim menjalnikom) → 327

Multimedijski priključki 6 "USB-C"

(odvisno od vozila)

Multimedijski priključki USB-C 6 lahko uporabite za polnjenje pripomočkov z največjo nazivno močjo 15 vata (5 voltov) na vtičnico, kar je odobril naš tehnični oddelek.

MULTIMEDIJSKA OPREMA

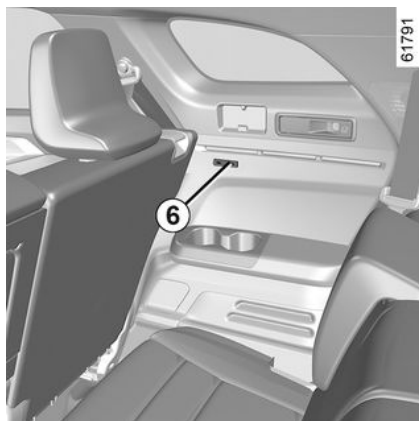

Moč dodatne opreme, ki jo priključite, ne sme presegati 15 Wattov.

Obstaja nevarnost požara.

Mikrofon 7

(za telefon in glasovno pomoč)



Uporaba telefona

Svetujemo vam, da vedno upoštevate veljavne zakonske predpise glede uporabe teh naprav.

Brezžični polnilnik 8

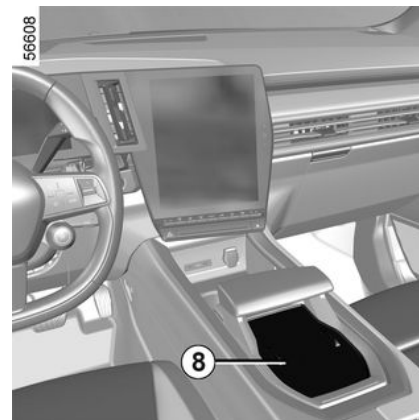

4

ELEKTRIČNI POMIK STEKEL

Ti sistemi delujejo pri vključenem ali izključenem kontaktu do odpiranja enih od prednjih vrat (največ 3 minute).



Voznikova odgovornost

Kartice ali ključa nikoli ne pustite v vozilu z otrokom, niti za kratek čas, če v njem ostane otrok, odrasla oseba, ki potrebuje pomoč drugih, ali žival.

Ta bi namreč lahko ogrožal sebe ali druge osebe z zagonom motorja, z vključitvijo opreme, kot je na primer pomik stekla, ali zaklepanje vrat.

Če se kateri koli del telesa ujame, oziroma priščipne, takoj obrnite smer okna s pritiskom na ustrezno stikalo.

Obstaja nevarnost resnih poškodb.

Impulzni električni pomik stekel

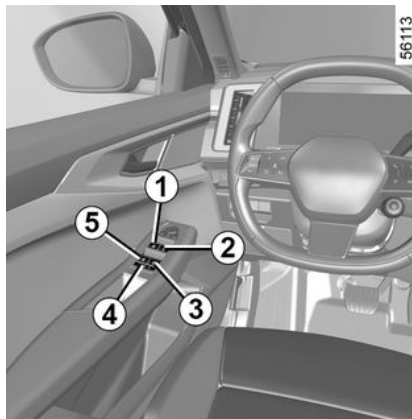

Na kratko pritisnite ali povlecite stikalo za pomik stekla do skrajnega položaja: steklo se popolnoma dvigne ali spusti. Če med spuščanjem ali dviganjem pritisnete stikalo, se steklo ustavi.

Opomba: stekla na zadnjih vratih se ne spustijo do konca.

Na voznikovem sedežu uporabite stikalo:

1. za steklo na voznikovi strani;
2. za sovoznikovo stran,
3. in 5 za potnike zadaj;
4. za zaklepanje stekel na zadnjih vratih.

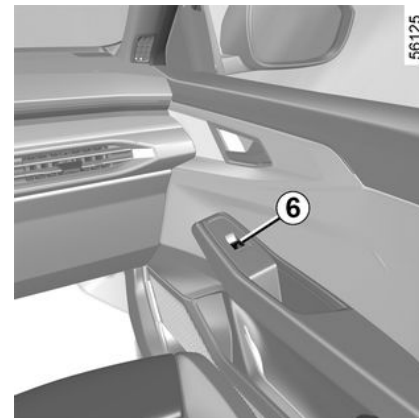

Opomba : ko so zadnja okna zaklenjena, se na instrumentni plošči prikaže sporočilo "Zadnja okna so zaklenjena".

Na sedežu sopotnika pritisnite stikalo 6.



Ne naslanjajte predmetov na delno odprto steklo: lahko se pokvari mehanizem za pomik stekla.

Opomba: če steklo pri skoraj popolnoma zaprtem položaju zazna upor (npr. veja drevesa), se ustavi in se nato znova spusti za nekaj centimetrov.

ELEKTRIČNI POMIK STEKEL

Impulznega električnega pomika stekla ni mogoče upravljati

Impulzni električni pomik stekla je opremljen s termično zaščito: če zaporedoma pritisnete stikalo za stekla več kot 16-krat, preklopi v način zaščite (steklo se zaklene).

Lahko:

- uporabite stikalo za električni pomik stekel v intervalih po približno 30 sekund,
- pri delujočem motorju se bo steklo odklenilo po približno 20 minutah neuporabe stikala za električni pomik stekel.

Odpiranje/zapiranje oken na daljinsko upravljanje

Pri odklepanju vrat z zunanje strani, če **pritisnete in držite gumb za odklepanje na kartici**, se bodo vsa okna, opremljena z impulznim električnim pomikom stekel, samodejno odprla.

Pri zaklepanju vrat z zunanje strani, če **pritisnete in držite gumb za zaklepanje na kartici**, se bodo vsa okna, opremljena z impulznim električnim pomikom stekel, samodejno zaprla.

Kljub temu je vključitev tega sistema priporočljiva samo, če ima uporabnik dober pregled nad vozilom in ni nikogar v vozilu.



Varovanje potnikov

Voznik lahko onemogoči pomik sprednjih in zadnjih stekel za vse potnike, tudi zase, s pritiskom na stikalo **4**. Na instrumentni plošči se prikaže potrditveno sporočilo.

Motnje delovanja

Sistem se v primeru napake pri zapiranju stekla vrne v običajen način: ustrezno stikalo povlecite navzgor tolikokrat, da se steklo popolnoma zapre (steklo se bo zapiralo postopoma), držite stikalo (še vedno na strani za zapiranje) eno sekundo, nato pa spustite in popolnoma dvignite steklo, da znova inicializirate sistem.

Po potrebi se posvetujte s predstavnikom servisne mreže za vaše vozilo.



Pri zapiranju oken pazite, da noben del telesa (npr. roka, dlan itd.) ni zunaj vozila.

Obstaja nevarnost resnih poškodb.

SENČNIK

Prednji senčniki

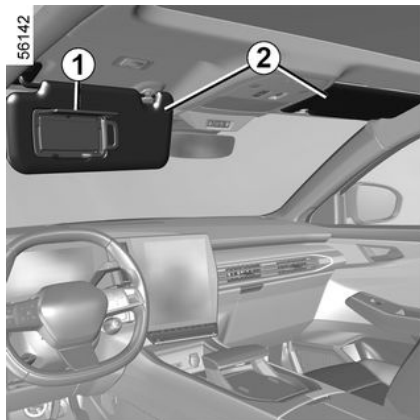

Spustite senčnik **2**.

Ogledala v senčnikih

(odvisno od vozila)

Dvignite pokrov **1**. Osvetlitev **3** je samodejna.

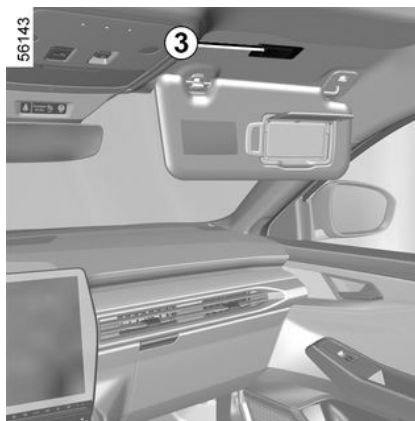

Pazite, da bo med vožnjo ogledalo pokrito s pokrovom.

Obstaja nevarnost poškodb.

NOTRANJA OSVETLITEV

Bralne lučke



- stalno osvetlitev;
- takojšen izklop.

Opomba:

- Za vklop ali izklop osvetlitve ni treba pritisniti luči. Morate se jih samo dotakniti;
- z zaslonom multimedijskega sistema → 112 lahko deaktivirate/aktivirate možnost, da se bralne lučke vklopijo, ko odprete vrata.

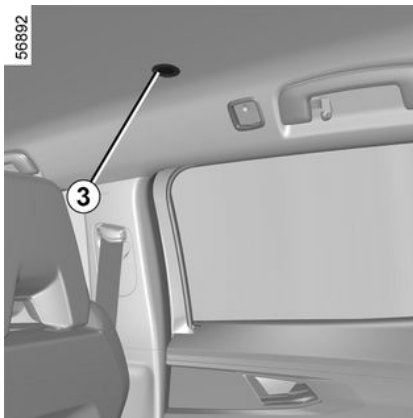

i Pri odklepanju in odpiranju bočnih ali prtljažnih vrat se za določen čas prižgejo stropne in talne lučke.

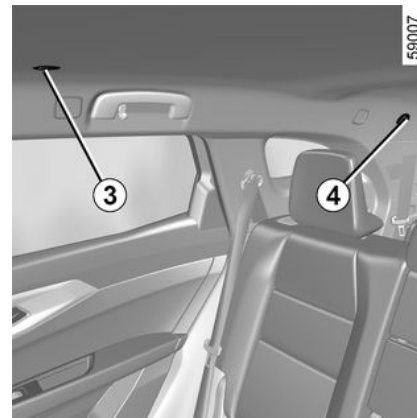

Bralno lučko 3 dopolnjuje bralna lučka 4.

Lučka v prtljažniku

p

4

NOTRANJA OSVETLITEV

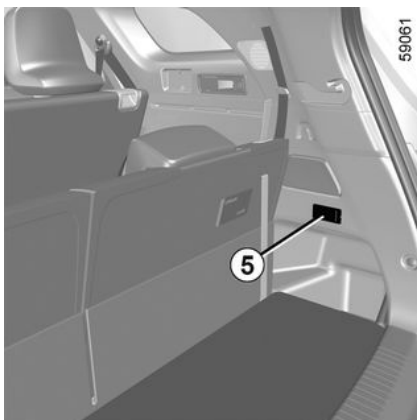

Lučka **5** se prižge ob odpiranju prtljažnika.



Pri odklepanju in odpiranju bočnih ali prtljažnih vrat se za določen čas prižgejo stropne in talne lučke.

ODLAGALNA MESTA POTNIŠKEGA PROSTORA, OPREMA

Odlagalna mesta v sprednjih vratih 1

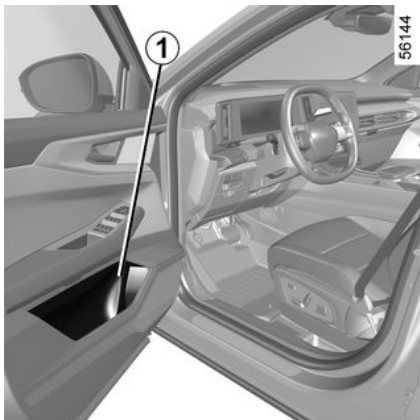

Vanje lahko odložite 1,5-litrsko steklenico.



Na podu pred voznikovim sedežem ne sme biti nobenih predmetov, ker lahko v primeru sunkovitega zaviranja zdrsnejo pod pedale in onemogočijo njihovo uporabo!

Odlagalni prostor na senčniku 2

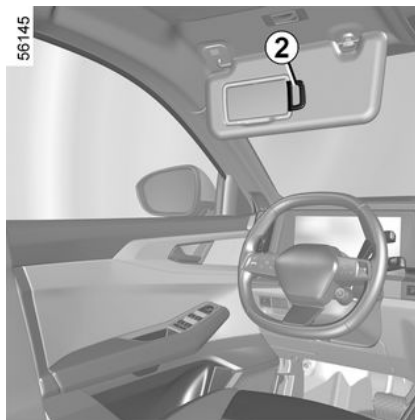

Uporabite za lahko za shranjevanje avtocestnih plačilnih listkov, kartic, itd.



Pazite, da v "odprtih" odlagalnih mestih ni trdih, težkih ali koničastih predmetov, ki bi jih lahko vrglo na potnike pri nenadnem zavijanju, sunkovitem zaviranju ali odpiranju airbags.

Predalček za očala 4



Če želite odpreti predalček za očala, pritisnite območje 3.

4

ODLAGALNA MESTA POTNIŠKEGA PROSTORA, OPREMA

Ogledalo za nadzor zadnjega dela vozila 5



Za dostop do ogledala za nadzor zadnjega dela vozila odprite držalo za sončna očala 4, nato pa ga zaprite v vmesni položaj.



Pazite, da v "odprtih" odlagalnih mestih ni trdih, težkih ali koničastih predmetov, ki bi jih lahko vrglo na potnike pri nenadnem zavijanju, sunkovitem zaviranju ali odpiranju airbags.

Odlagalno mesto/območje indukcijskega polnjenja v osrednji konzoli 6 ali 7

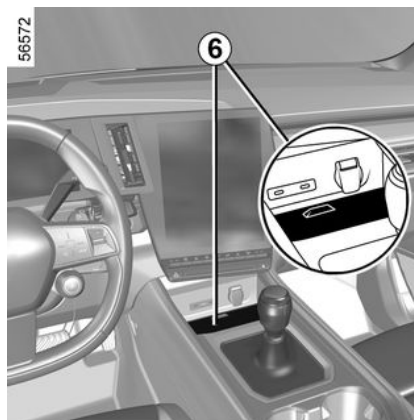

(odvisno od vozila)

Za več informacij o območju indukcijskega polnjenja glejte navodila za multimedijско opremo.

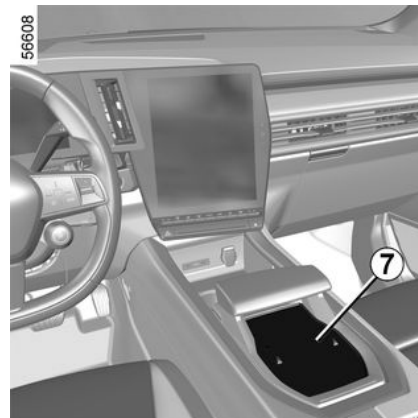

Ovisno od države in naročnine je območje za indukcijsko polnjenje 6 ali 7 tudi mesto za namestitev pametnih telefonov, opremljenih z digitalnim ključem → 36.

ODLAGALNA MESTA POTNIŠKEGA PROSTORA, OPREMA

i Med polnjenjem telefona ne smejo biti nobeni predmeti (kartica za zagon, USBbliskovni pogon ali SDkartica, kreditna kartica, nakit, ključ, kovanci itd.) v območju indukcijskega polnjenja **6** ali **7**. Preden postavite telefon v območje indukcijskega polnjenja **6** ali **7**, iz ovitka telefona odstranite vse magnetne ali kreditne kartice.

i Predmeti v območju indukcijskega polnjenja **6** ali **7** se lahko pregrejejo. Svetujemo vam, da jih odlagate na namenska območja (odlagalni predal, odlagalno mesto v senčniku itd.).

Odlagalno mesto v osrednji konzoli/območje indukcijskega polnjenja 6

Za več informacij o območju indukcijskega polnjenja glejte navodila za multimedijško opremo.

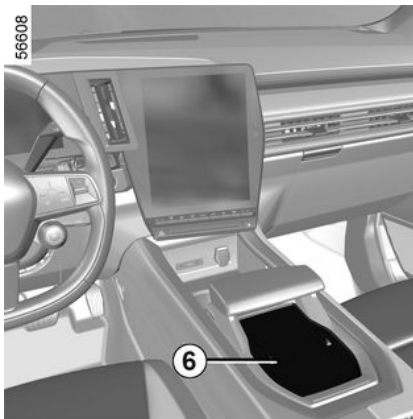

i Odvisno od države in naročnine je območje indukcijskega polnjenja **6** tudi območje za odlaganje pametnih telefonov, opremljenih z digitalnim ključem ➔ **36**.

i Med polnjenjem telefona ne smejo biti nobeni predmeti (kartica za zagon, USBbliskovni pogon ali SD, kreditna kartica, nakit, ključ, kovanci itd.) v območju indukcijskega polnjenja **6**. Preden postavite telefon v območje indukcijskega polnjenja **6**, iz ovitka telefona odstranite vse magnetne ali kreditne kartice.

i Predmeti se na območju indukcijskega polnjenja **6** lahko pregrejejo. Svetujemo vam, da jih odlagate na namenska območja (odlagalni predal, odlagalno mesto v senčniku itd.).

ODLAGALNA MESTA POTNIŠKEGA PROSTORA, OPREMA

Predal na sovoznikovi strani 9

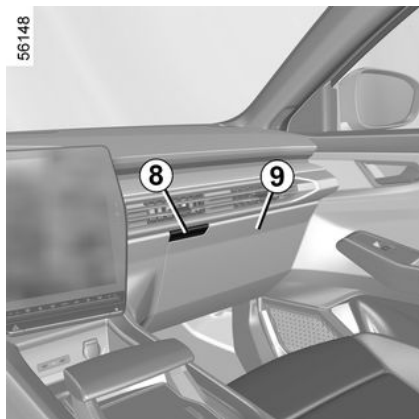

Za odpiranje pritisnite gumb **8**.

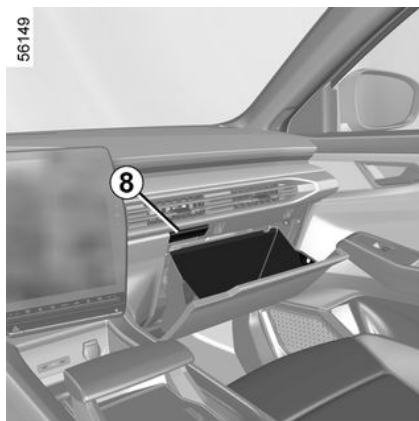

Predal na sovoznikovi strani 8

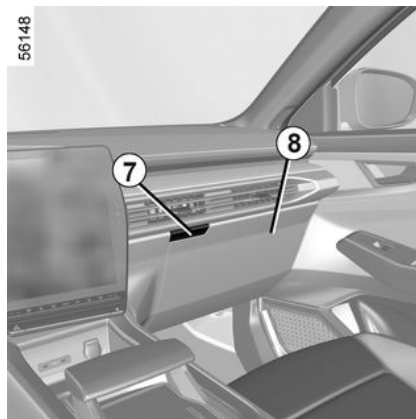

Za odpiranje pritisnite gumb **7**.

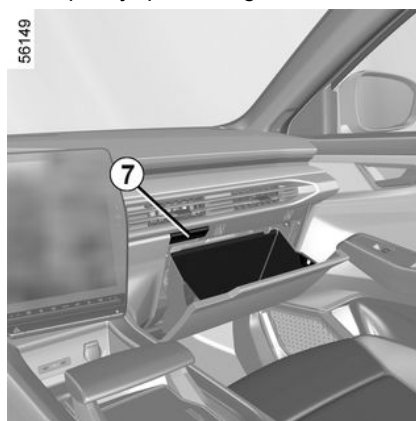

Predal v osrednjem naslonjalu za roke

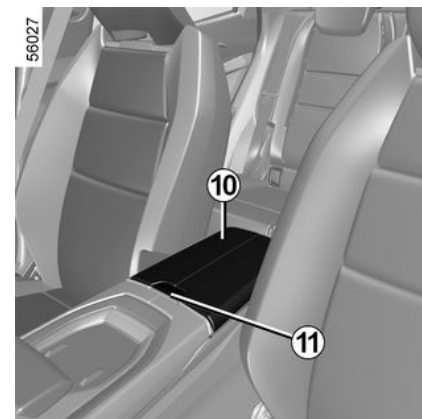

Odprite pokrov **10** sredinskega naslona za roke tako, da pritisnete gumb **11**.



Na sredinski naslon za roke ne postavljajte predmetov, saj bi to lahko oviralo delovanje stranskeairbag in/ali povzročilo poškodbe med polnjenjem.

ODLAGALNA MESTA POTNIŠKEGA PROSTORA, OPREMA

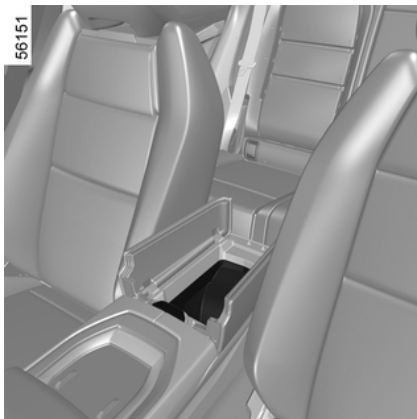

Ne vozite z osrednjim naslonom za roke v odprtem položaju, saj bi to lahko oviralo delovanje airbag in/ali povzročilo poškodbe med polnjenjem.

Predal v osrednjem naslonjalu za roke

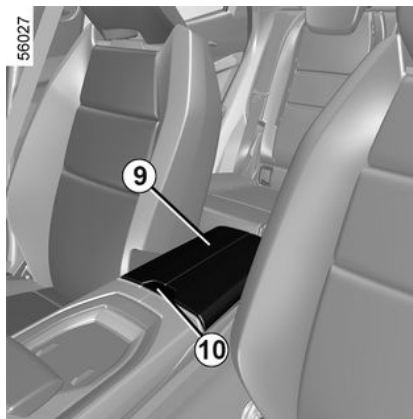

Odprite pokrov **9** sredinskega naslona za roke tako, da pritisnete gumb **10**.



Na sredinski naslon za roke ne postavljajte predmetov, saj bi to lahko oviralo delovanje stranske airbag in/ali povzročilo poškodbe med polnjenjem.

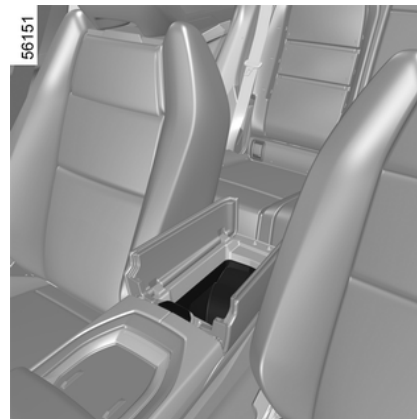

Ne vozite z osrednjim naslonom za roke v odprtem položaju, saj bi to lahko oviralo delovanje airbag in/ali povzročilo poškodbe med polnjenjem.

ODLAGALNA MESTA POTNIŠKEGA PROSTORA, OPREMA

Nosilci za kozarce 12

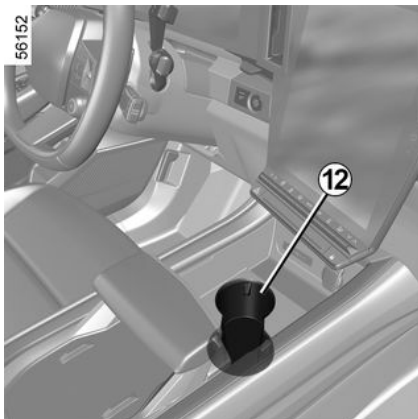

Glede na vozilo je lahko nosilec za pločevinke opremljen s pritrdilnimi kaveljčki, da posoda, postavljena vanj, ostane na mestu.

To lahko uporabite za shranjevanje mobilnega pepelnika, pločevink za pijačo itd.



Pri vožnji v ovinek, pospeševanju ali zaviranju pazite, da se pijača ne bo izlivala iz pločevinke v nosilcu.

Obstaja nevarnost opeklin, če je pijača vroča.

Nosilci za kozarce 11

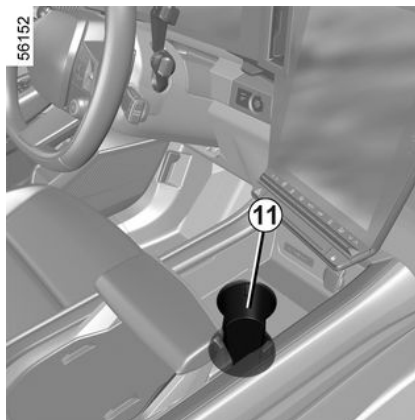

Glede na vozilo je lahko nosilec za pločevinke opremljen s pritrdilnimi kaveljčki, da posoda, postavljena vanj, ostane na mestu.

To lahko uporabite za shranjevanje mobilnega pepelnika, pločevink za pijačo itd.



Pri vožnji v ovinek, pospeševanju ali zaviranju pazite, da se pijača ne bo izlivala iz pločevinke v nosilcu.

Obstaja nevarnost opeklin, če je pijača vroča.

Predali v zadnjih vratih 13

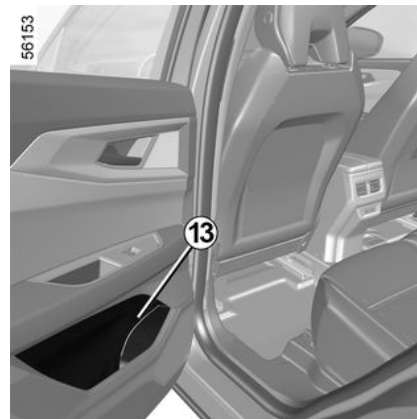

Odvisno od vozila lahko prejmejo 0,5-litrsko steklenico ali 1-litrsko steklenico.

ODLAGALNA MESTA POTNIŠKEGA PROSTORA, OPREMA

Predali v zadnjih vratih 12



Vanje lahko odložite 1-litrsko steklenico.

Mreže za shranjevanje na zadnjih sedežih 14

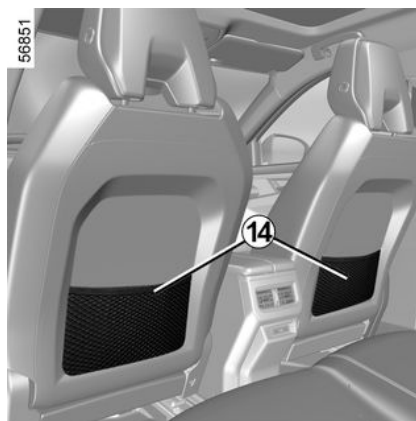

(odvisno od vozila)

Mreže za shranjevanje na zadnjih sedežih 13

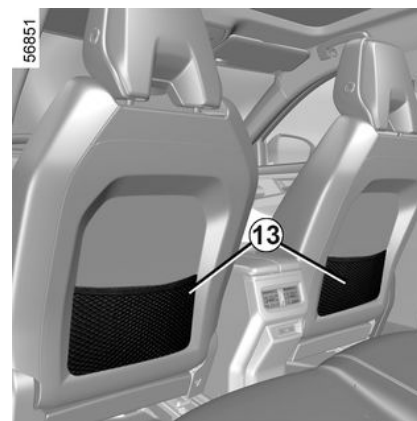

(odvisno od vozila)



Prepričajte se, da v odprtih odlagalnih prostorih trdi, težki ali koničasti predmeti niso v takem položaju, da bi lahko med nenadnim zavijanjem, zaviranjem ali v primeru nesreče padli na potnike.



Prepričajte se, da v odprtih odlagalnih prostorih trdi, težki ali koničasti predmeti niso v takem položaju, da bi lahko med nenadnim zavijanjem, zaviranjem ali v primeru nesreče padli na potnike.

ODLAGALNA MESTA POTNIŠKEGA PROSTORA, OPREMA

Držalo 15

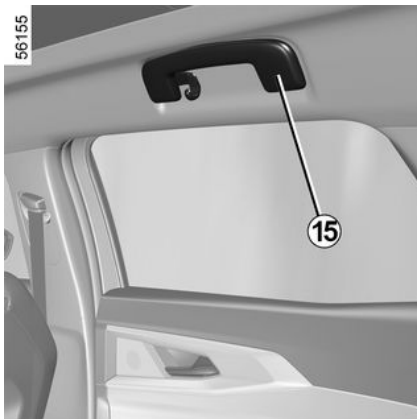

Med vožnjo se lahko zanj držite.

Uporabite ga lahko za vstop v vozilo ali izstop iz njega.

Držalo 14

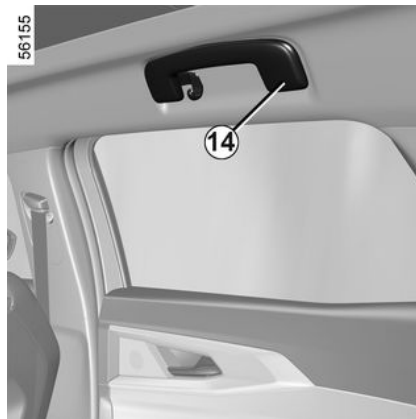

Med vožnjo se lahko zanj držite.

Uporabite ga lahko za vstop v vozilo ali izstop iz njega.

VTIČNICA ZA DODATNO OPREMO

Vtičnice za dodatno opremo 1

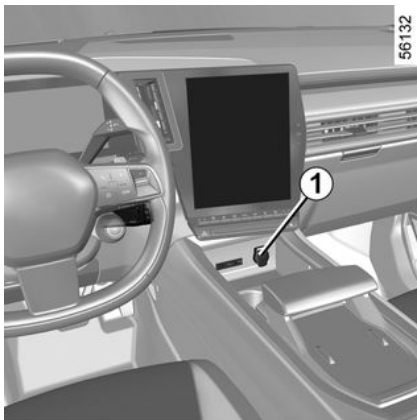

V vtičnice za dodatno opremo **1** lahko priključite dodatno opremo, ki jo je odobril naš tehnični oddelek.

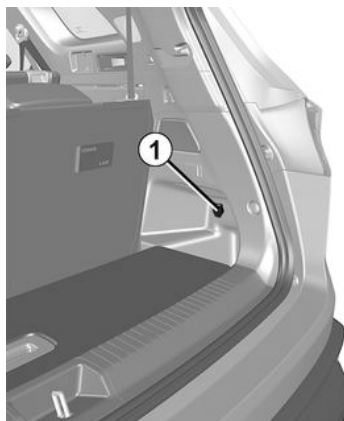

Moč dodatne opreme, ki jo priključite, ne sme presegati 120 W (12 V). Če hkrati uporabljate več vtičnic za dodatno opremo, skupna napetost priključene dodatne opreme ne sme presegati 180 W.
Obstaja nevarnost požara.

VZGLAVNIKI NA ZADNJIH SEDEŽIH

Položaj za uporabo

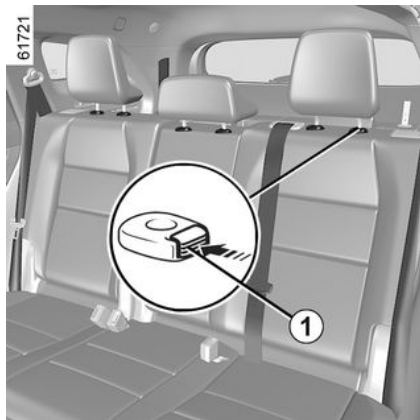

Do konca dvignite vzglavnik, dokler se ne zablokira. Preverite ali je pokrov motorja pravilno zaskočen.

Odstranitev vzglavnika

Dvignite vzglavnik do konca navzgor in nato pritisnite gumb **1** ter izvlecite vzglavnik.

Ponovna namestitev vzglavnika

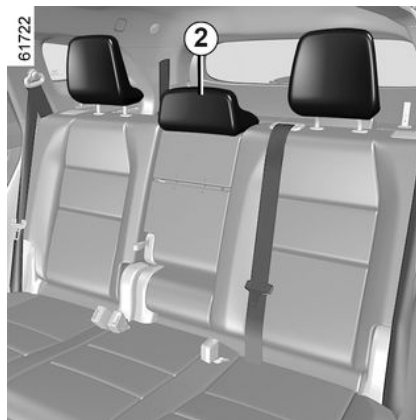

Za uporabo v dvignjenem položaju namestite drogovca vzglavnika v vodila in vzglavnik potiskajte navzdol, dokler se ne zablokira. Preverite ali je pokrov motorja pravilno zaskočen.

Položaj 2 za pospravljeni vzglavnik

Pritisnite gumb **1** in potisnite vzglavnik do konca navzdol.

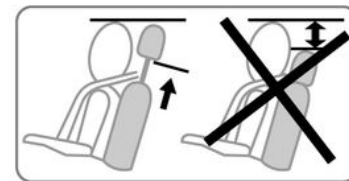

Položaj vzglavnika, potisnjena popolnoma navzdol, je položaj spravljenega vzglavnika: vzglavnik ne sme biti nikoli v tem položaju, ko na sedežu sedi potnik.



Vzglavniki so pomemben element za zagotavljanje varnosti, zato naj bodo vedno nameščeni in pravilno nastavljeni.

VZGLAVNIKI NA ZADNJIH SEDEŽIH

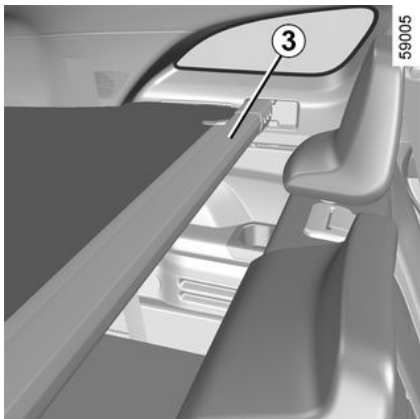

Ovisno od vozila je potrebno namestiti pokrov prtljažnika **3** kolikor je mogoče nazaj, da dvignete/spustite vzglavnike.



Vzglavniki so pomemben element za zagotavljanje varnosti, zato naj bodo vedno nameščeni in pravilno nastavljeni.

ZADNJA SEDEŽNA KLOP

Funkcije

Sedežna klop s fiksnim sedežem

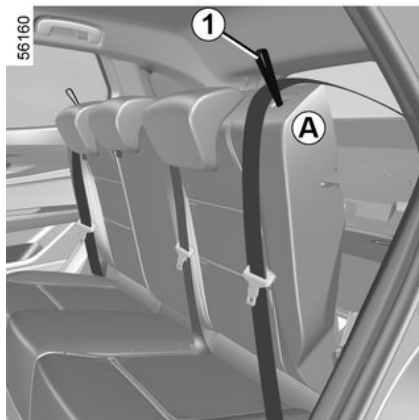

Preklap naslonjala

Pazite, da sta prednja sedeža pomaknjena dovolj naprej.

Preden preklapljanjem sedeža:

- spustite vzglavnika v najnižji položaj;
- pripnite varnostni pas. To preprečuje, da bi se varnostni pas zataknil, ko se naslonjalo ponovno dvigne.

Povlecite trak **1** in spustite naslonjalo **A**.

Za ponovno namestitvev naslonjala ravnajte v obratnem vrstnem redu kot pri demontaži.

Ponovno dvignite naslonjalo, dokler ne doseže blokirnega zgloba naslonjala. Pazite, da se varnostni pas ne zagozdi med naslonjalom in zadnjo polico.

Preverite delovanje varnostnega pasu.



Pri nameščanju sedežnega naslonjala pazite na to, da bo dobro učvrščeno.

Če so na sedežih nameščene sedežne prevleke, pazite, da ne bodo ovirale zaskočitve naslonjala.

Pravilno speljite varnostne pasove.

Ponovno namestitve vzglavnike.

Drсна sedežna klop

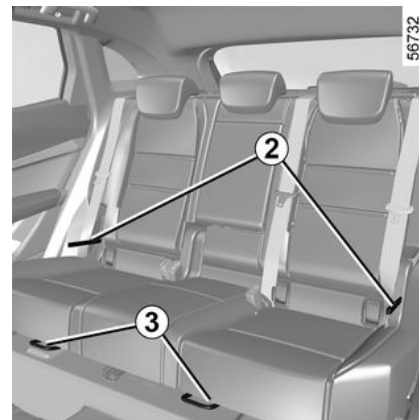

(odvisno od vozila)

Za sprostitvev sedežne klopi dvignite ročko **3**.

Potisnite sedežno klop naprej ali nazaj, da jo namestite v zeleni položaj.

Sprostite ročko **3** in se prepričajte, da je sedežna klop pravilno zaklenjena.



Iz varnostnih razlogov vam svetujemo, da vse te nastavitve opravite, ko vozilo stoji.

ZADNJA SEDEŽNA KLOP

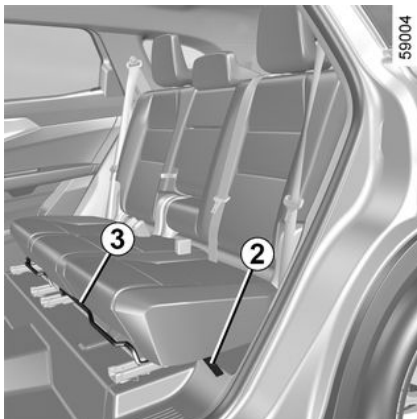

Za nagib naslona (trije možni položaji) povlecite ročko **5**.

Če želite zložiti naslon, povlecite trak **2** ali ročko **4** v prtlačnem prostoru. Naslon sedeža se zloži sam.

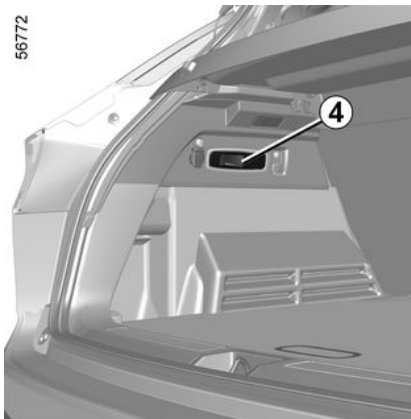

Pri premikanju zadnjih sedežev pazite, da ni ničesar v bližini sedežnih pritrdišč (del telesa, žival, kamenčki, krpa, igrače itd.).

Drсна sedežna klop

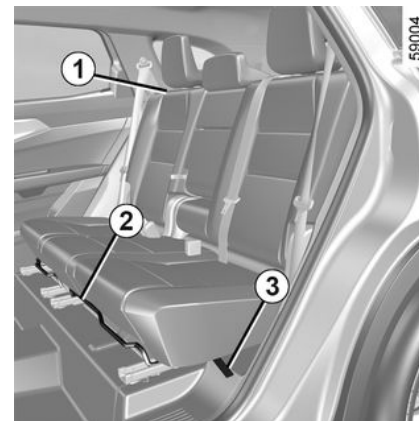

Za sprostitvev sedežne klopi dvignite ročko **2**.

Potisnite sedežno klop naprej ali nazaj, da jo namestite v zeleni položaj.

Sprostite ročko **2** in se prepričajte, da je sedežna klop pravilno zaklenjena.



Iz varnostnih razlogov vam svetujemo, da vse te nastavitve opravite, ko vozilo stoji.

Za nagib naslona (trije možni položaji) povlecite ročko **1**.

ZADNJA SEDEŽNA KLOP

Če želite zložiti naslon, povlecite trak **3** ali ročko **4** v prtljažnem prostoru. Naslon sedeža se zloži sam.

61726



4



Pri premikanju zadnjih sedežev pazite, da ni ničesar v bližini sedežnih pritrdišč (del telesa, žival, kamenčki, krpa, igrače itd.).

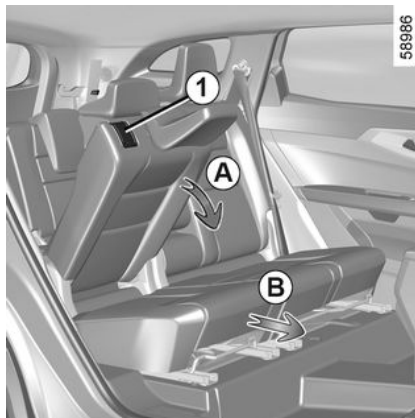

58986

Dostop do sedežev v tretji vrsti

(odvisno od vozila)

- Povlecite kljuko **1**;
- nagnite naslon sedeža druge vrste naprej (premik **A**);
- usmerite sedež naprej (premik **B**);
- namestite se v tretjo vrsto zadnjih sedežev;
- primite naslon sedeža druge vrste in ga nagnite nazaj;
- prepričajte se, da je sedež dobro pričvrščen.

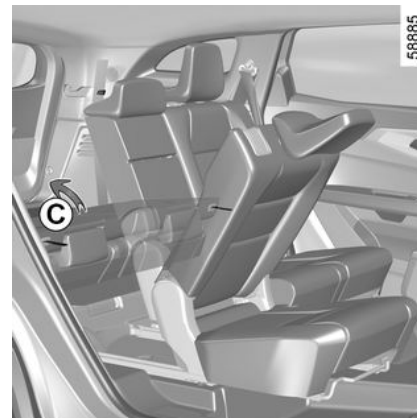

58885

Postavitev zadnjega sedeža v tretji vrsti

(odvisno od vozila)

- Dostopajte do sedežev v tretji vrsti;
- usmerite naslon sedeža tretje vrste in ga nagnite nazaj (premik **C**), dokler ne dosežete zelenega kota (trije možni položaji);

ZADNJA SEDEŽNA KLOP

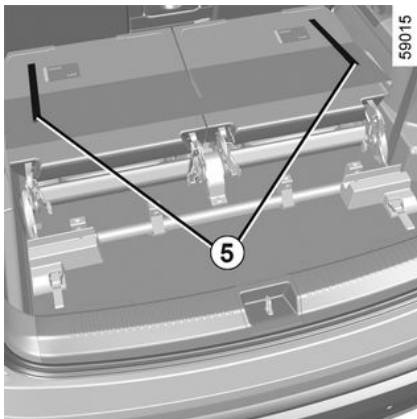

ali

- iz prtljažnega prostora povlecite trak **5** in nagnite naslon sedeža tretje vrste nazaj (premik **C**), dokler ne dosežete zelenega kota (trije možni položaji);
- prepričajte se, da je sedež dobro pričvrščen.



Pri premikanju zadnjih sedežev pazite, da ni ničesar v bližini sedežnih pritrdišč (del telesa, žival, kamenčki, krpa, igrače itd.).

Omejitev pri uporabi

Prepovedano je voziti s preklopljenim naslonjalom ali sedežem v drugi vrsti, ko na sedežu v tretji vrsti sedi potnik.



Pri nameščanju **sedežnega naslonjala** pazite na to, da bo dobro učvrščeno.

Če so na sedežih nameščene sedežne prevleke, pazite, da ne bodo ovirale zaskočitve naslonjala.

Pravilno speljite varnostne pasove.

Ponovno namestite vzglavnike.



Pri premikanju zadnjih sedežev pazite, da ni ničesar v bližini sedežnih pritrdišč (del telesa, žival, kamenčki, krpa, igrače itd.).

Osrednji naslon za roke na zadnjem sedežu

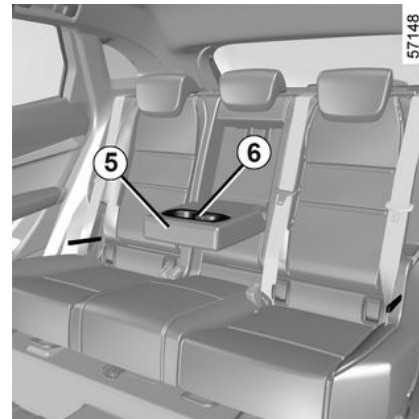

(odvisno od vozila)

Spustite sredinski naslon za roke **5** ali, odvisno od vozila, povlecite trak **7**.

Zadnji sredinski naslon za roke **5** je opremljen z dvema držaloma za skodelice **6**.

ZADNJA SEDEŽNA KLOP

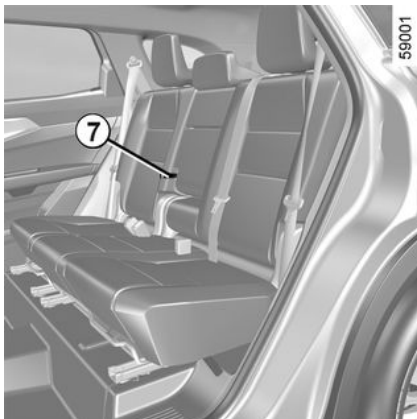

(odvisno od vozila)

Spustite sredinski naslon za roke **6** ali, odvisno od vozila, povlecite trak **8**.

Zadnji sredinski naslon za roke **6** je opremljen z dvema držaloma za skodelice **7**.

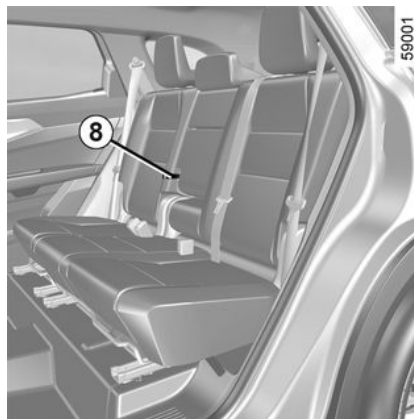

Osrednji naslon za roke na zadnjem sedežu

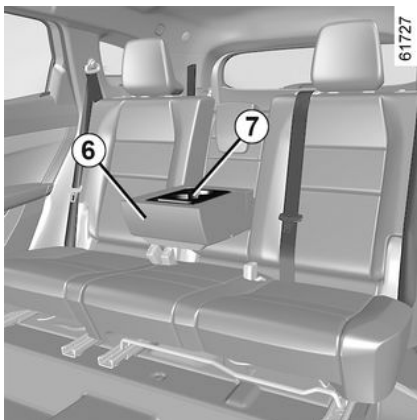

POKROV ZA PRTLJAGO

Navijanje mehkega dela zložljive police

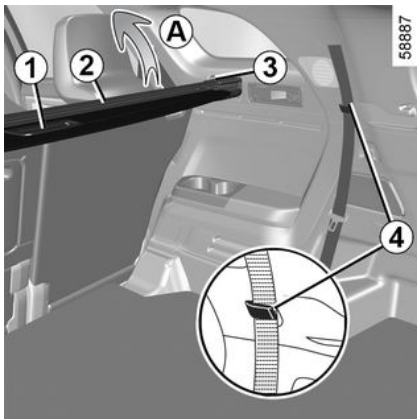

Varnostni pas vstavite v zapah **4**, da ga ne poškodujete.

Narahlo povlecite ročko **1**, da sprostite nastavka iz njunih pritrdišč na obeh straneh prtljažnega prostora.

Upravljajte navijanje zložljive police **2**.

Odstranitev zložljive police

Zasukajte skrajna dela zložljive police **2** (premik **A**) in jo odstranite.

Namestitev zložljive police

Namestite zložljivo polico **2** v vdolbini **3**.



Na zložljivo zadnjo polico ne polagajte težkih ali trdih predmetov. V primeru sunkovitega zaviranja ali nesreče lahko predstavljajo nevarnost za potnike v vozilu.

Odlagalno mesto pod lažnim podom prtljažnega prostora

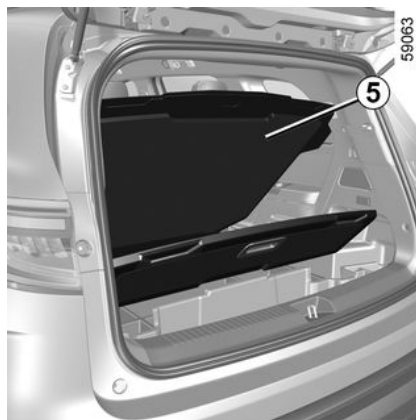

Za dostop do njega dvignite lažni pod **5** prtljažnega prostora.

DVIŽNA PRTLJAŽNA VRATA NA MOTORNI POGON

Pogoji uporabe

- Zaustavite vozilo.
- Če bi led ali sneg lahko ovirala odpiranje dviznih prtljažnih vrat, ju obvezno odstranite, da sprostite prtljažna vrata.
- Če se je akumulator spraznil ali je bil zamenjan, je treba zapreti dvizna prtljažna vrata (ročno, če je treba), da njihov motor spet začne delovati.

Odpiranje/zapiranje

Odpiranje ali zapiranje motoriziranih prtljažnih vrat potrjujejo **ga trije piski**.



Da ne bi prišlo do poškodb, se pri odpiranju/zapiranju prtljažnih vrat

prepričajte, da ni nikogar v bližini gibljivih delov.

Obstaja nevarnost poškodb.

Odvisno od opreme, se prtljažna vrata odklepajo in zaklepajo skupaj z vrati vozila.

Naslednje metode se lahko uporabijo za delujejo vrata prtljažnika:

- uporaba kartice kot daljinskega upravljalnika;

- s stikali na dviznih prtljažnih vratih;
- s stikalom na armaturni plošči;
- odvisno od vozila je lahko na voljo funkcija prostoročnega upravljanja.



Da preprečite poškodbe sistema prtljažnih vrat, jih med odpiranjem ali zapiranjem ne potiskajte na silo, dokler se premikajo.

s kartico za daljinsko upravljanje



61733

Pri izklopljenem motorju pritisnite in zadržite stikalo **1** na kartici, ko ste v bližini prtljažnika.

Z zunanjim stikalom za odpiranje dviznih prtljažnih vrat



61671

Pritisnite stikalo **2**.

Z notranjim stikalom za zapiranje dviznih prtljažnih vrat

DVIŽNA PRTLJAŽNA VRATA NA MOTORNI POGON

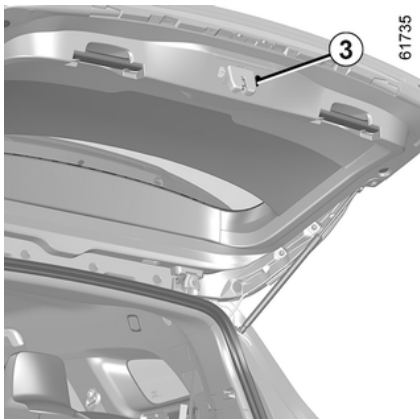

Pritisnite stikalo **3**.

Uporaba stikala na armaturni plošči



Če želite odpreti prtljažna vrata, pritisnite in držite stikalo **4** dokler ne zaslišite piska, nato spustite stikalo.

Če želite zapreti vrata prtljažnika, pritisnite in držite stikalo **4**, dokler se vrata prtljažnika popolnoma ne zaprejo. Med delovanjem se sliši pisk.

Opomba: če stikalo **4** spustite, preden so vrata prtljažnika popolnoma zaprta, se postopek zapiranja prekine.

Uporaba funkcije za prostoročno upravljanje

(odvisno od vozila)



S funkcijo za prostoročno načinom lahko do dostopate prtljažnika ko imate polne roke. Prepričajte se, da je kartica v območju zadnjega dela vozila (območje **B**). Postavite se približno 45

cm od zadnjega odbijača vozila in premikajte nogo naprej/nazaj v območju **A**.

Tipalo zazna približevanje in nato oddaljevanje vaše noge in sproži odpiranje ali zapiranje dvizhnih prtljažnih vrat.

Ne zadržite noge v zraku. Gib izvedite brez prekinitev in dotikanja zadnjega odbijača.

Opomba: ko pri odprtih prtljažnih vratih sistem zazna ukaz za zapiranje, počaka približno tri sekunde, preden sproži zapiranje (pri tem oddaja zvočne signale v sekundnih presledkih).

Vklop in izklop funkcije za prostoročno upravljanje

(odvisno od multimedijskega sistema)

Na zaslonu multimedijskega sistema v kategoriji "Vozilo" izberite zavihek "Vozilo" in nato še meni "Dostop". Vklopite ali izklopite "Prostoročno zaklepanje/odklepanje".

Posebna funkcija funkcije za prostoročno upravljanje

– Funkcija za prostoročno upravljanje ni več na voljo, če vozilo nekaj dni ni bilo v uporabi oz. približno 10 minut po tem, ko odklenete vozilo. Ponovno jo vklopite z gumbom za odklepanje na kartici.

DVIŽNA PRTLJAŽNA VRATA NA MOTORNI POGON

- Funkcija za prostoročno upravljanje je na voljo samo, če je vozilo zaustavljeno in je motor izklopljen (in ne takrat, ko je vozilo v stanju pripravljenosti pri vklopljeni funkciji Stop and start »).
- Funkcija za prostoročno upravljanje morda ne bo delovala, če je vozilo opremljeno z vlečno kljuko ali na območju z visokim elektromagnetnim sevanjem.



Funkcijo za prostoročno upravljanje izklopite pred:

- pranjem vozila v samodejni avtopralnici;
- ročnim pranjem vozila;
- uporabo rezervnega kolesa ali vlečne kljuke.
- ...

Obstaja nevarnost nenamernega odpiranja prtljažnih vrat, ki lahko povzroči poškodbe.

Zaustavitev premikanja dvizhnih prtljažnih vrat

Avtomatsko zapiranje se lahko ustavi kadarkoli s kratkim pritiskom na eno od stikal.

Če so prtljažna vrata ustavljena v vmesnem položaju, se bodo ob naslednjem pritisku premaknila v obratni smeri, v kateri ste jih ustavili.

Ročni način

Po zaustavitvi dvizhnih prtljažnih vrat jih lahko po želji premikate ročno.

Na samodejno manevriranje lahko kadar koli preklopite s pritiskom na eno od stikal.

Zaznavanje ovire

Če prtljažna vrata med manevriranjem zaznajo oviro, se ustavijo. Nato se bo sprostil po majhnem premikanju v nasprotni smeri od ovire, preden se bo popolnoma ustavil.

Pritisnite stikalo za odpiranje/zapiranje dvizhnih prtljažnih vrat, da nadaljujete z delovanjem prtljažnih vrat.

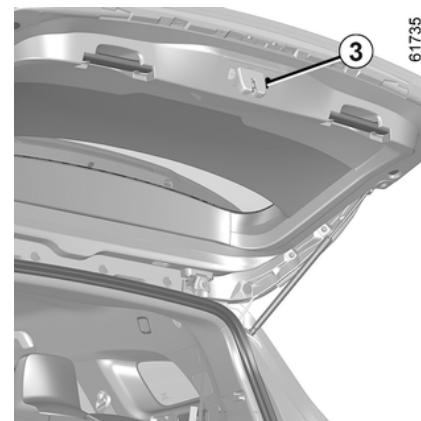

61735

DVIŽNA PRTLJAŽNA VRATA NA MOTORNI POGON



Zaznava ovire služi kot pomoč pri odpiranju in zapiranju prtljažnih vrat, v nobenem primeru ne

more nadomestiti voznikove pazljivosti in odgovornosti.

Da ne bi prišlo do poškodb, se pri odpiranju/zapiranju prtljažnih vrat prepričajte, da ni nikogar v bližini gibljivih delov.

Pri odpiranju/zapiranju prtljažnih vrat morda ne bodo zaznani majhni predmeti.

Prepričajte se, da noben del telesa (roke, dlani, prsti itd.) ni blizu premikajočih se delov prtljažnih vrat.

Zaznavanje je na koncu gibanja neaktivno, preden so vrata prtljažnika popolnoma zaprta.

Če se prtljažna vrata zagozdijo, prekinite delovanje s kratkim pritiskom na enega od gumbov.

Obstaja nevarnost resnih poškodb.

Omejitev odpiralnega kota pri dvizžnih prtljažnih vratih

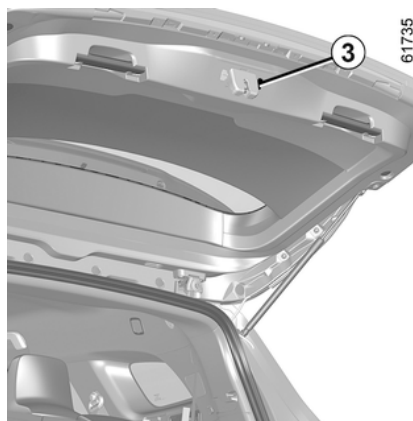

Nastavite lahko največjo višino odpiranja prtljažnih vrat. Vedno se ustavijo v izbranem položaju:

- odprite dvizžna prtljažna vrata do vmesnega položaja;
- ročno pomaknite dvizžna prtljažna vrata do izbranega položaja;
- pritisnite stikalo motoriziranih prtljažnih vrat **3** in ga držite več kot tri sekunde, da shranite položaj.

Zaslišita se dva zaporedna zvočna signala, da je bil položaj uspešno shranjen.

Varnostna priporočila za uporabo

- Pred odpiranjem/zapiranjem dvizžnih prtljažnih vrat preverite, ali imate okrog vozila dovolj prostora zanje.
- Omejite večkratno ročno zaustavljanje med samodejnim premikanjem dvizžnih prtljažnih vrat (nevarnost poškodbe sistema dvizžnih prtljažnih vrat).
- "Prostorčni sistem" je lahko začasno moten, če je zadnji odbijač umazan (umazanija, blato, sneg, sol za posipanje cest itd.). Očistite zadnji odbijač. Če težave ne morete odpraviti, se posvetujte s predstavnikom servisne mreže za vaše vozilo.

Motnje delovanja

Če samodejno neprekinjeno aktivirate prtljažna vrata približno eno minuto (zaporedje odpiranja in zapiranja), se bodo ustavila, da se prepreči pregrevanje. Delovanje se bo vrnilo v normalno stanje po približno minuti.

Dvizžna prtljažna vrata ne delujejo, če je akumulator slabo napolnjen. V tem primeru naj motor vozila teče med uporabo dvizžnih prtljažnih vrat s pogonskim motorjem.

Opomba: v zelo hladnih vremenskih razmerah se lahko zgodi, da

DVIŽNA PRTLJAŽNA VRATA NA MOTORNI POGON

samodejno odpiranje ne deluje, če so tesnila vrat prtljažnega prostora zamrznjena.



Voznikova odgovornost med parkiranjem ali ob zaustavitvi vozila

Nikoli ne puščajte svojega vozila z otrokom, odraslo osebo, ki potrebuje pomoč drugih, ali hišnim ljubljencem v ali za zadnjimi vrati prtljažnika, niti za kratek čas.

Lahko bi namreč nehote zagnali motor, vključili razno opremo, kot je pomik stekel, motorizirana prtljažna vrata ali zaklenili vrata, s čimer bi lahko ogrozili sebe in druge.

**SMRTNA NEVARNOST ALI
NEVARNOST HUDIH
POŠKODB.**



Pritrjevanje kakršnih koli nosilnih elementov (nosilec za kolo, kovček za prtljago itd.) na prtljažna vrata je prepovedano. Če želite na vozilo namestiti nosilni element, se obrnite na predstavnika servisne mreže.

ODLAGALNI PRTLJAŽNI PROSTOR

Premični pod 1

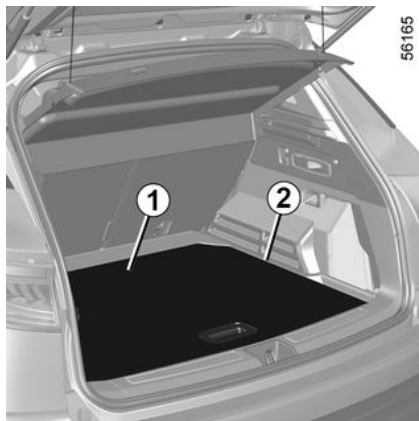

(odvisno od vozila)

Omogoča pregraditev prtljažnika na dva ločena prostora.

Premični pod je nameščen na vodilu 2.



Maksimalna teža za premični pod: 100 kg, enakomerno razporejenih.

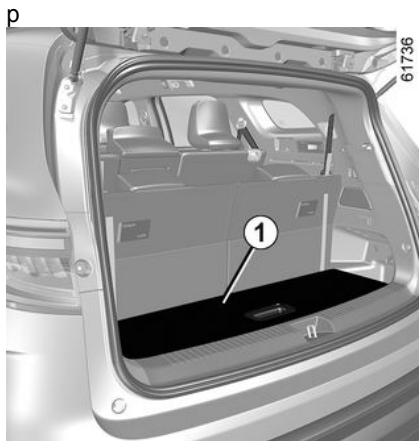

PREVOZ TOVORA V PRTLJAŽNEM PROSTORU

Tovor namestite v prtljažni prostor tako, da so njegove največje dimenzije naslonjene ob:

– Zadnji del zadnje sedežne klopi, za običajno nalaganje (primer **A**).

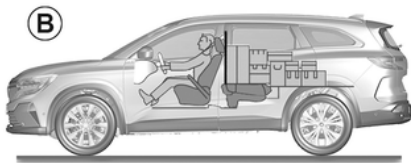
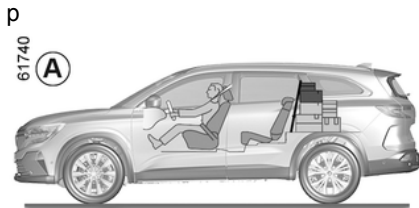

– naslonjala sprednjih sedežev z zloženimi naslonjali zadnjih sedežev, kar velja za največje obremenitve (primer **B**).

Prepričajte se, da so predmeti, ki jih prevažate, enakomerno razporejeni po celotnem nakladalnem območju.

Pred nameščanjem raznih predmetov na preklopljeno naslonjalo sedeža morate sneti vzglavnike, da bo naslonjalo sedeža čim bolj stisnjeno k sedišču.

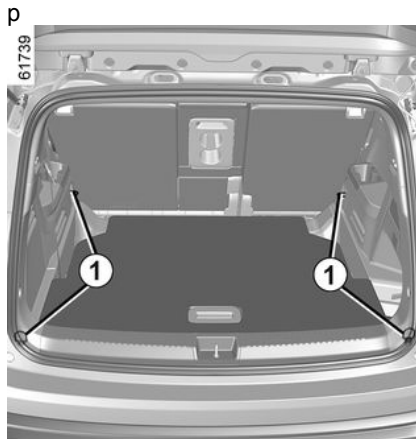

Težje predmete vedno položite neposredno na pod. Uporabite pritrtilna mesta **1**, ki so v podu

prtljažnika, če je vozilo opremljeno z njimi. Predmeti morajo biti naloženi tako, da v primeru sunkovitega zaviranja ne bodo odleteli naprej in ogrožali potnikov. Zapnite varnostne pasove na zadnjih sedežih, tudi če na sedežih ni potnikov.

PREVOZ TOVORA

Vlečna kljuka

i Dovoljena nosna teža, največja dovoljena vlečna teža pri zaviranju in brez zaviranja: → 419.

Izbira in namestitev vlečne kljuke

Vlečna kljuka (prečni nosilec in priklop), ki ni bila del serijske opreme vozila: celotna vlečna kljuka in pritrditve ne smejo presežati 32 kg.

Ni dovoljeno namestiti mehanske vlečne naprave (kljuko, kavlja itd.), ki jo je mogoče odstraniti brez orodja ali izvleči, če je ni mogoče enostavno odstraniti ali prestaviti, ko ni v uporabi. Glede vgradnje in pogojev uporabe glejte navodila za montažo.

Svetujemo vam, da ta navodila shranite skupaj z drugimi dokumenti vozila.

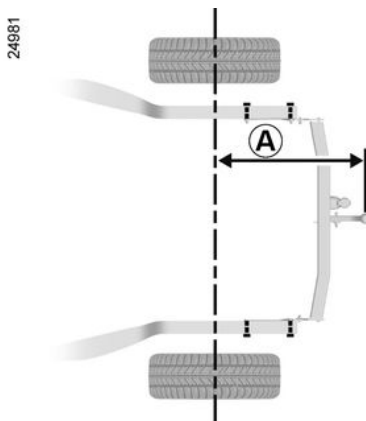

Najdaljša razdalja **A**: 1.184 mm.

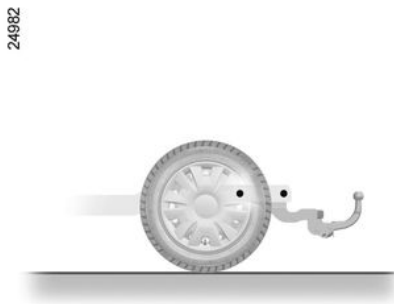

i Nobena vlečna naprava ne sme ovirati nobenih svetlobnih sestavnih delov ali registrske tablice, kadar je ne uporabljate. Mehanske vlečne naprave (kljuko, kavelj itd.), ki jih je mogoče odstraniti brez orodja, ali ki jih je mogoče izvleči, je treba odstraniti ali prestaviti, ko niso v uporabi.

V vseh primerih morate upoštevati predpise določene države, v kateri se nahajate.

MREŽA ZA PRTLJAGO

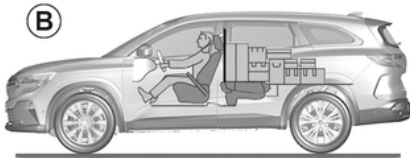

Pri nekaterih izvedenkah služi kot zaščitna pregrada potniškega prostora pri prevozu živali ali tovora.

Nameščena je lahko:

- za zadnjimi sedeži **A**;
- za sprednjima sedežema **B**.



Pregradna mreža je predvidena za zadrževanje do največ 10 kg teže.

Obstaja nevarnost poškodb.

Namestitev pregradne mreže za prednjima sedežema

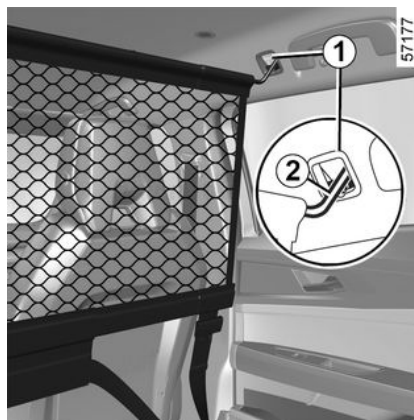

Znotraj vozila na obeh straneh:

- dvignite pokrovček **1** za dostop do pritrdišč, ki se uporabljajo za pritrnitev vrha mreže;
- zgornji napenjalni drog mreže **2** vstavite v pritrdišča;

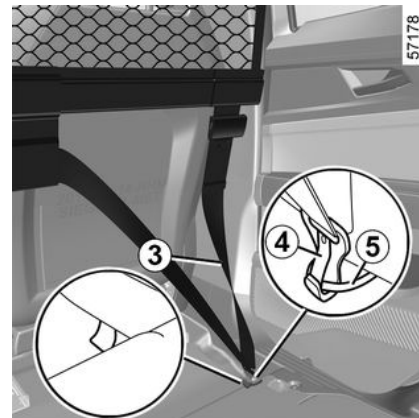

- pritrдите oba kaveljčka **4** pasov mreže **3** v pritrdišča **5**;
- nastavite pas mreže **3** tako, da bo dobro napet.

Opomba: pritrtilne točke **5** so pod preprogo.



Pregradne mreže za prtljago ne nameščajte, če na zadnjem sedežu sedi potnik.

Namestitev pregradne mreže za zadnjimi sedeži

p

MREŽA ZA PRTLJAGO

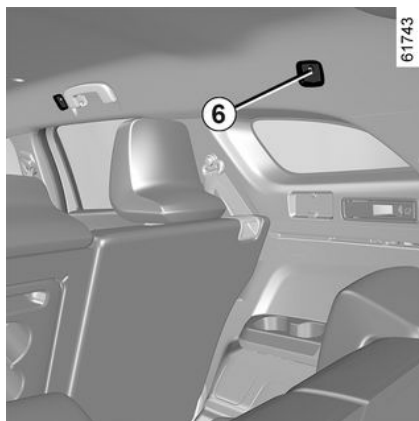

Znotraj vozila, na obeh straneh:

- premaknite sedeže druge vrste čim dlje;
- dvignite pokrovček **6** za dostop do vodila za pritrnitev na zgornji del mreže,
- zgornji napenjalni drog mreže **7** vstavite v vodilo;

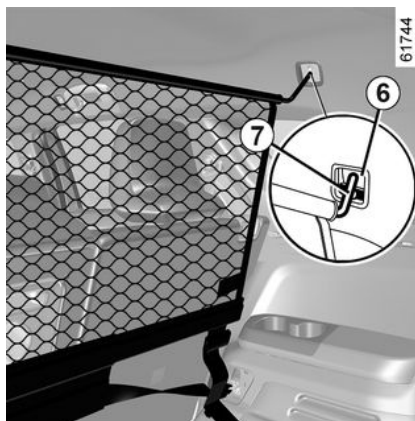

- pritrnite kaveljček pasu mreže **8** v pritrdišča **9** ;
- nastavite pas mreže **10** tako, da bo dobro napet;
- nastavite položaj sedežev druge vrste: pazite, da se naslonjala sedežev ne dotikajo mreže.

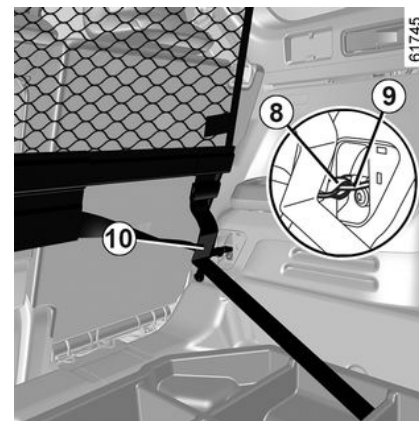

NOSILNI DROGOVI PRTLJAŽNIKA NA STREHI, SPOJLER

Dostop do pritrdišč

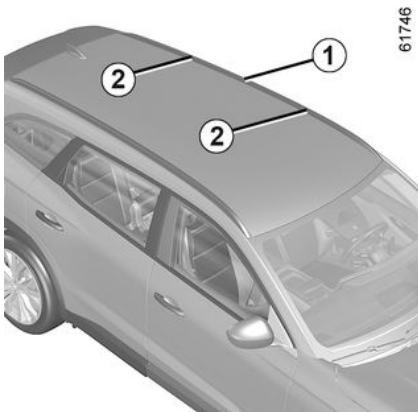

Vozila z vzdolžnimi nosilnimi drogovi prtljažnika na strehi

Vložki za pritrnitev **2** so na vzdolžnih nosilnih drogovih prtljažnika na strehi **1**.

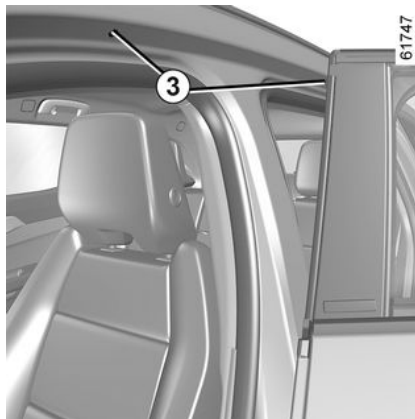

Vozila brez vzdolžnih nosilnih drogovi prtljažnika na strehi

Odprite vrata za dostop do pritrtilnih vložkov **3**.



Svetujemo vam, da se pri izbiri opreme, ki je najprimernejša za vaše vozilo, obrnete na predstavnika pooblaščenih servisnih mrež za vaše vozilo.

Za montažo nosilnih drogovi prtljažnika in pogoje uporabe glejte navodilo za montažo te opreme.

Svetujemo vam, da ta navodila shranite skupaj z drugimi dokumenti vozila.

Dovoljena obremenitev prtljažnika na strehi → 419.



Za pritrnitev strešnih drogovi na vozilo uporabljajte samo vijake, ki so bili dobavljeni z originalnimi strešnimi drogovi in so jih homologirale naše tehnične službe.

Varnostna priporočila za uporabo

Rokovanje z vrati prtljažnega prostora

NOSILNI DROGOVI PRTLJAŽNIKA NA STREHI, SPOJLER

Pred odpiranjem vrat prtljažnega prostora preverite stanje predmetov in/ ali dodatne opreme (nosilec za kolo, kovček za prtljago itd.), nameščenih na nosilnih drogovih na strehi: vsi deli morajo biti pravilno nameščeni in pritrjeni, pri tem pa ne sme biti ovirano pravilno odpiranje vrat prtljažnega prostora.

Spojler A

p



Prepovedano je pritrditi kakršno koli nosilno opremo (nosilec za kolo, kovček za prtljago itd.), ki se nasloni ob spojler ali prtljažna vrata. Če želite na vozilo namestiti nosilni element, se obrnite na predstavnika servisne mreže.

POKROV MOTORNEGA PROSTORA

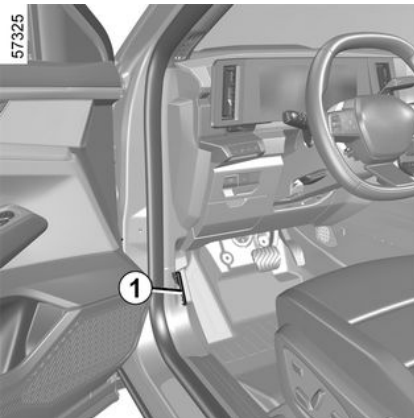

Za odpiranje povlecite ročko **1** na levi strani armaturne plošče.



Pred kakršnim koli posegom v motornem prostoru obvezno izklopite kontakt (vžig).



Izogibajte se pritisku na pokrov motorja: nevarnost nenamerne zapiranja pokrova.

Sprostitev zapaha pokrova motornega prostora

p

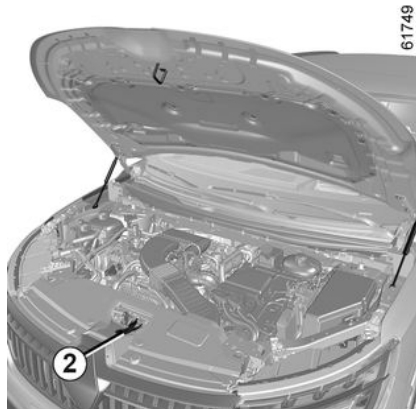

Za sprostitvev potisnite ročico **2** v levo in istočasno dvignite pokrov motorja.



Pri delu v bližini motorja bodite pozorni, ker je le ta lahko še vroč. Poleg tega se lahko kadarkoli sproži ventilator hlajenja motorja. Na to vas opozori opozorilna

lučka  v motornem prostoru.

Obstaja nevarnost poškodb.

Odpiranje pokrova motornega prostora

p

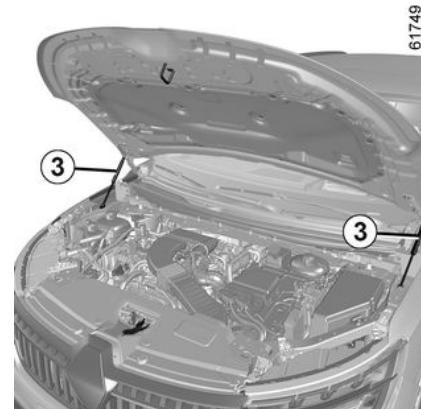

Dvignite pokrov motornega prostora – pokrov držita dva opornika **3**.



Pri posegih pod pokrovom motornega prostora se prepričajte, ali je ročica brisalcev stekel v izhodiščem položaju.

Obstaja nevarnost poškodb.

POKROV MOTORNEGA PROSTORA

Zapiranje pokrova

Preden zaprete pokrov, se prepričajte, da niste v motornem prostoru pozabili kakega predmeta.

Pri ponovnem zapiranju pokrova motorja ga primite na srednjem delu in ga spustite na višini približno 30 cm nad zaprtim položajem.

Po potrebi pritisnite pokrov motorja, da se popolnoma zapre.



Nikoli ne držite opornikov med zapiranjem pokrova motornega prostora.



Preverite, ali je pokrov motornega prostora dobro zaprt.

Prepričajte se, da nič ne ovira pritrdišča za blokiranje (kamenčki, krpa ...).



Ko zaključite delo v predelu motorja, poskrbite, da česa ne pozabite (krpe, orodja ...).

Take ovire lahko poškodujejo motor ali zanežijo požar.



Pri udarcu, čeprav manjšem, v predel okrasne maske ali pokrova motornega prostora naj predstavnik servisne mreže za vaše vozilo čim prej pregleda sistem za zaklepanje pokrova.

NIVO MOTORNEGA OLJA:

splošno

Normalno je, da vsak motor porabi določeno količino olja za mazanje in hlajenje svojih delov. Zato je včasih treba doliti nekaj olja tudi med dvema rednima zamenjavama.

Če je po končani fazi utekanja vozila treba doliti več kot 0,5 l olja na prevoženih 1.000 km, se obrnite na predstavnika servisne mreže za vaše vozilo.

Pogostost menjave olja: redno preverjajte nivo olja, vsekakor pa pred vsako daljšo vožnjo, da se izognete morebitnim poškodbam motorja.



Presežen maksimalni nivo motornega olja

Pri nalivanju olja ne smete nikoli preseči maksimalne omejitve nivoja **B**: nevarnost okvare motorja in sistema za nadzor izpustov. Če je presežen maksimalen nivo olja, **ne zaženite motorja**, ampak pokličite predstavnika servisne mreže za vaše vozilo.

Odčitavanje nivoja olja

Nivo olja morate odčitavati, ko vozilo stoji na ravnih tleh in po daljšem mirovanju motorja.

Za ugotavljanje natančnega nivoja olja in preverjanje, da ni presežen maksimalen nivo (nevarnost okvare motorja), je treba obvezno uporabljati merilno palico.

Odvisno od vozila prikazovalnik na instrumentni plošči opozarja samo na minimalen nivo olja.



Dolivanje motornega olja

Uporabite grlo ali zaščitite odprtino za nalivanje, da preprečite uhajanje motornega olja na vroče predele motornega prostora ali občutljive predele (npr. električni sestavni deli).

Obstaja nevarnost požara.



Dolivanje in/ali preverjanje nivoja olja:

pri dolivanju ali preverjanju nivoja olja pazite, da se olje ne razlije na katerega od delov motorja. Ne pozabite pravilno zapreti pokrovčka in namestiti merilne palice, da preprečite razprševanje olja po vročih delih motorja.
Obstaja nevarnost požara.



Pred kakršnimkoli posegom v motornem prostoru morate obvezno izključiti kontakt ➔ 140.

NIVO MOTORNEGA OLJA:

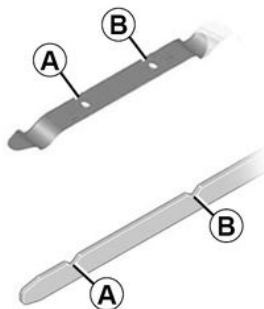

56965

57290



- Potegnite ven merilno palico in jo obrišite s čisto krpo, ki ne pušča vlaken;
- merilno palico potisnite do konca;
- ponovno odstranite merilno palico;
- preverite nivo: nikoli ne sme pasti pod oznako » MINI " oznako **A** ali preseči " MAXI " oznako **B**.

Ko odčitate nivo, pazite, da boste merilno palico potisnili do konca.

Odvisno od vozila je treba zablokirati merilno palico za olje: potisnite merilno palico do konca, nato jo zavrte, da se zaskoči (premikanje **C**).

Dolivanje, nalivanje, praznjenje

Dolivanje/nalivanje

p

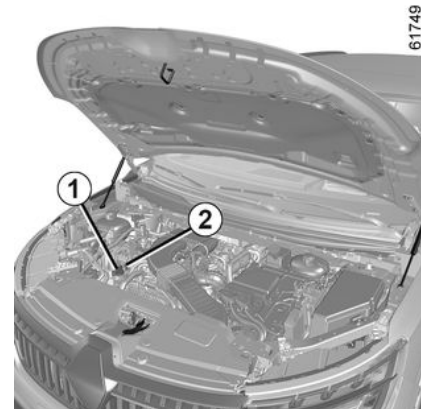

61749

Vozilo mora biti parkirano na ravnih tleh, motor pa mora biti zaustavljen in hladen (na primer pred prvim zagonom v dnevu).

- Odvijte pokrovček **1**.
- dolijte olje (za informacijo, prostornina med nivojema » MINI " in " MAXI " oznakama na merilni palici **2** je od 0,9 do 2 litra, odvisno od motorja);



Ne prekoračite nivoja " MAXI " **oznake** in ne pozabite ponovno namestiti pokrovčka **1** in merilne palice **2**.

5

NIVO MOTORNEGA OLJA:

– počakajte približno 20 minut, da olje steče;

– z merilno palico **2** preverite nivo olja (po prej opisanem postopku).

Ko odčitate nivo, vstavite merilno palico do konca in jo zasukajte za četrtino obrata, odvisno od vozila, da se zablokira. Do konca privijte pokrovček merilne palice → **358**.

5



Pred kakršnikoli posegom v motornem prostoru morate obvezno izključiti kontakt → **140**.



Dolivanje motornega olja

Uporabite grlo ali zaščitite odprtino za nalivanje, da preprečite uhajanje motornega olja na vroče predele motornega prostora ali občutljive predele (npr. električni sestavni deli).

Obstaja nevarnost požara.

Kapaciteta menjave

Glejte dokument vzdrževanja vozila ali se posvetujte s predstavnikom pooblaščenih servisnih mrež vozila. Nivo motornega olja vedno preverite z merilno palico po zgoraj opisanem postopku (nivo ne sme biti nikoli nižji od oznake » MINI « ali višji od oznake » MAXI « na merilni palici).

Kakovost motornega olja

Glejte dokument vzdrževanja vašega vozila.



Dolivanje in/ali preverjanje nivoja olja:

pri dolivanju ali preverjanju nivoja olja pazite, da se olje ne razlije na katerega od delov motorja. Ne pozabite pravilno zapreti pokrovčka in namestiti merilne palice, da preprečite razprševanje olja po vročih delih motorja.

Obstaja nevarnost požara.



Pri delu v bližini motorja bodite pozorni, ker je le ta lahko še vroč. Poleg tega se lahko kadarkoli sproži ventilator hlajenja motorja. Na to vas opozori opozorilna

lučka  v motornem prostoru. **Obstaja nevarnost poškodb.**



V primeru nenormalnega ali ponavljajočega se zniževanja nivoja se posvetujte s predstavnikom servisne mreže za vaše vozilo.



Pri posegih pod pokrovom motornega prostora se prepričajte, ali je ročica brisalcev stekel v izhodiščem položaju. **Obstaja nevarnost poškodb.**

Zamenjava motornega olja

Interval za zamenjavo: glejte knjižico vzdrževanja vašega vozila.

NIVO MOTORNEGA OLJA:



Zamenjava motornega olja: če olje menjate pri segretem motorju, pazite, da se ne opečete z iztekajočim oljem.



Presežen maksimalni nivo motornega olja
Pri nalivanju olja ne smete nikoli preseči maksimalne omejitve nivoja: nevarnost okvare motorja in sistema za nadzor izpustov. Če je presežen maksimalen nivo olja, **ne zaženite motorja**, ampak pokličite predstavnika servisne mreže za vaše vozilo.



Ne pustite, da motor teče v zaprtem prostoru: izpušni plini so strupeni.

NIVOJI, FILTRI

Hladilna tekočina motorja z notranjim zgorevanjem 1

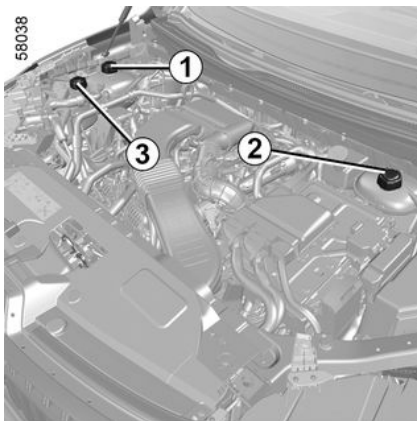

Hladilni sistem električnega pogonskega sistema 2

Ta sistem se razlikuje od motorja z notranjim izgorevanjem. Uporablja se za hlajenje elektromotorja.

Hladilno sredstvo za turbopolnilnik zraka motorja z notranjim zgorevanjem 3 (odvisno od vozila)

Preverite nivo hladilnih tekočin 1, 2 in 3

Ko je motor ugasnjen in na vodoravni podlagi, mora biti nivo **pri hladnem motorju med oznakama " MINI " in " MAXI " ki sta na v posodi za hladilno tekočino 1 . Tekočino dolijte pri hladnem motorju preden nivo pade pod oznako " MINI ».**



V primeru nenormalnega ali ponavljajočega se zniževanja nivoja se posvetujte s predstavnikom servisne mreže za vaše vozilo.



Pred kakršnimkoli posegom v motornem prostoru morate obvezno izključiti kontakt → 140.



Pri posegih pod pokrovom motornega prostora se prepričajte, ali je ročica brisalcev stekel v izhodiščem položaju.
Obstaja nevarnost poškodb.



Pri delu v bližini motorja bodite pozorni, ker je le ta lahko še vroč. Poleg tega se lahko kadarkoli sproži ventilator hlajenja motorja. Na to vas opozori opozorilna

lučka  v motornem prostoru.
Obstaja nevarnost poškodb.



Na hladilnem krogotoku ne smete izvajati nobenih posegov, dokler je motor vroč.
Obstaja nevarnost opeklin.

Pogostnost preverjanja nivoja hladilne tekočine

Redno preverjajte nivo hladilne tekočine (kajti zaradi pomanjkanja hladilne tekočine lahko pride do težjih poškodb motorja).

Če jo je potrebno doliti, uporabite izključno tekočino, ki jo je homologiral naš Tehnični oddelek, kar zagotavlja:

- zaščito proti zamrzovanju;
- protikorozijsko zaščito hladilnega krogotoka.

Pogostnost zamenjave

NIVOJI, FILTRI

Glejte dokument vzdrževanja vašega vozila.

 V primeru nenormalnega ali ponavljajočega se zniževanja nivoja se posvetujte s predstavnikom servisne mreže za vaše vozilo.

 Pred kakršnikoli posegom v motornem prostoru morate obvezno izključiti kontakt → 140.

 Pri posegih pod pokrovom motornega prostora se prepričajte, ali je ročica brisalcev stekel v izhodiščem položaju.
Obstaja nevarnost poškodb.



Pri delu v bližini motorja bodite pozorni, ker je le ta lahko še vroč. Poleg tega se lahko kadarkoli sproži ventilator hlajenja motorja. Na to vas opozori opozorilna

lučka  v motornem prostoru.
Obstaja nevarnost poškodb.



Na hladilnem krogotoku ne smete izvajati nobenih posegov, dokler je motor vroč.

Obstaja nevarnost opeklin.

Nivo zavorne tekočine

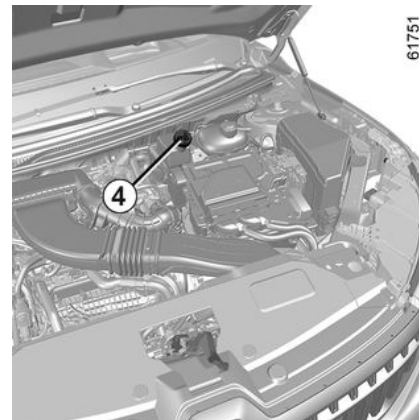

61751

5

Redno kontrolirajte nivo zavorne tekočine, še posebno, če občutite, da je učinkovitost zaviranja slabša kot običajno.

Nivo je potrebno preverjati pri ugasnjem motorju in na ravni podlagi.

Nivo 4

Običajno je, da nivo pade, ko se zavorne čeljusti obrabijo, vendar nikoli ne sme pasti pod "MINI" ».

Če želite sami preverjati stanje obrabe zavornih kolutov in zavornih bobnov, si v servisni mreži ali na proizvajalčevi spletni strani priskrbite dokument, v katerem je opisan postopek kontrole.

NIVOJI, FILTRI

Nalivanje

Posege na hidravličnem zavornem sistemu, ki zahtevajo zamenjavo tekočine, zaupajte strokovnjaku v servisni mreži.

Obvezno uporabljajte tekočino, ki so jo homologirale naše tehnične službe (iz zapečatenih plastenk).

Pogostnost zamenjave

Glejte dokument vzdrževanja vašega vozila.



V primeru nenormalnega ali ponavljajočega se zniževanja nivoja se posvetujte s predstavnikom servisne mreže za vaše vozilo.



Pri delu v bližini motorja bodite pozorni, ker je le ta lahko še vroč. Poleg tega se lahko kadarkoli sproži ventilator hlajenja motorja. Na to vas opozori opozorilna

lučka  v motornem prostoru.

Obstaja nevarnost poškodb.

posoda tekočine za pranje stekel

p
61752

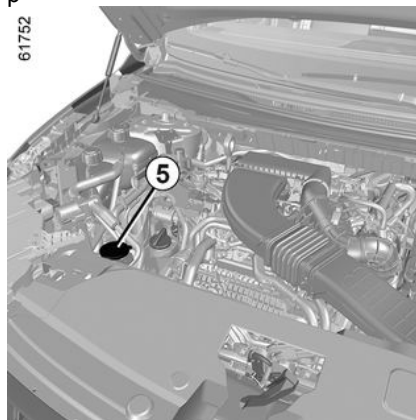

Nalivanje

Pri izklopljenem motorju odprite pokrovček **5**. Dolivajte tekočino, dokler je ne vidite in nato namestite pokrovček nazaj.

Opomba: redno preverjajte nivo v posodi in pred odhodom na pot dolijte tekočino.

Tekočina

Tekočina za pranje vetrobranskega stekla. Pozimi uporabite sredstvo proti zamrzovanju. Uporabljajte izdelke, ki jih priporoča predstavnik pooblaščenih servisnih mrež.

Opomba: ne uporabljajte vode (obstaja nevarnost poškodbe napajalne črpalke ter nalaganja vodnega kamna na črpalke in šobah).

Šobe

Za nastavitve višine šob za pranje vetrobranskega stekla se obrnite na predstavnika pooblaščenih servisnih mrež vozila.



Pred kakršnimkoli posegom v motornem prostoru morate obvezno izključiti kontakt → **140**.

Filtri

Zamenjava filtrov in filtrirnih vložkov (zračni filter, filter potniškega prostora, filter za plinsko olje itd.) je predvidena v programu vzdrževanja vašega vozila.

Pogostnost zamenjave filtrov in filtrirnih vložkov: glejte knjižico za vzdrževanje vašega vozila.

NIVOJI, FILTRI



Pri posegih pod pokrovom motornega prostora se prepričajte, ali je ročica brisalcev stekel v izhodiščem položaju.

Obstaja nevarnost poškodb.



Pri delu v bližini motorja bodite pozorni, ker je le ta lahko še vroč. Poleg tega se lahko kadarkoli sproži ventilator hlajenja motorja. Na to vas opozori opozorilna

lučka  v motornem prostoru.

Obstaja nevarnost poškodb.

TLAK V PNEVMATIKAH

Oznaka A

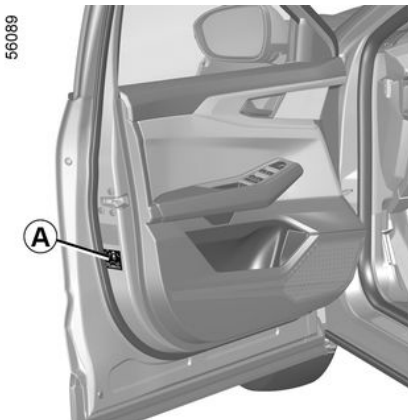

Vidna je pri odprtih vratih.

Tlak v pnevmatikah je treba preverjati, ko so te hladne.

Če tlaka pnevmatik ni mogoče preveriti, ko so pnevmatike mrzle, ga zvišajte za 0,2 do 0,3 bare (ali 3 PSI). Nikoli ne izpuščajte zraka iz segrelih pnevmatik!

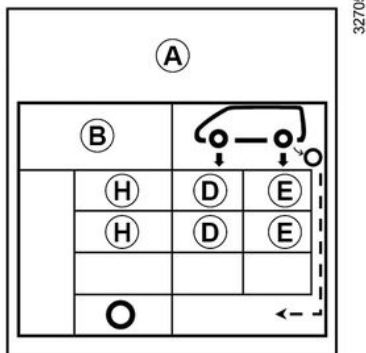
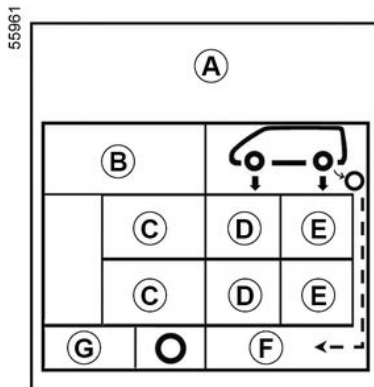

Vozilo z opozorilnikom za izgubo tlaka v pnevmatikah

V primeru, da je pnevmatika premalo napolnjena (preluknjana, izpraznjena pnevmatika itd.) se prikaže opozorilna

lučka  na instrumentni plošči
➔ 164.



Vleka prikolice
(največja dovoljena
skupna teža) s polno
obteženim vozilom

Hitrost vožnje ne sme biti večja
od 100 km/h, tlak v
pnevmatikah pa povišan za 0,2
bara ➔ 419.

**Nevarnost, da pnevmatike
počijo.**

**Varna vožnja s pnevmatikami in
namestitve verig:** informacije o
pogojih vzdrževanja in odvisno od
izvedenke, uporabi verig ➔ 384.

TLAK V PNEVMATIKAH



Tako boste poskrbeli za svojo varnost in skladnost z zakonodajo.

Ko jih je potrebno zamenjati, morajo biti na vsaki osi nameščene pnevmatike iste znamke, velikosti, tipa in profila.

Njihova nosilnost in indeks hitrosti morata biti vsaj enaka originalnim prvotnim pnevmatikam, oziroma v skladu s priporočili pooblaščenega prodajalca.

Z neupoštevanjem teh navodil lahko ogrozite lastno varnost in zanesljivost vozila.

Obstaja nevarnost izgube nadzora nad vozilom.

12-VOLTNI AKUMULATOR

Akumulator **1** se nahaja v prtljažniku vozila → 24.

p
61753

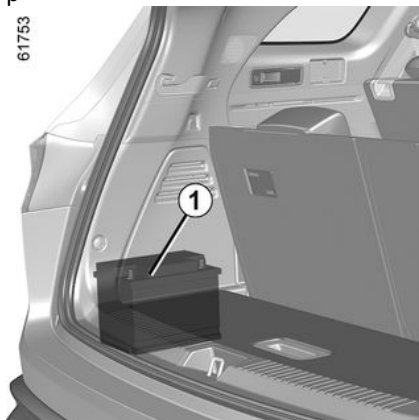

Akumulator **1** ne zahteva vzdrževanja. **Ne odpirajte ga in ne dolivajte nobene tekočine.**



Z akumulatorjem **1** ravnajte zelo previdno, ker vsebuje žvepleno kislino, ki ne sme priti v stik z očmi ali kožo. Če se to zgodi, prizadeto mesto takoj izperite z veliko vode. Po potrebi poiščite zdravniško pomoč. Sestavnih delov akumulatorja ne izpostavljajte ognju, žarečim predmetom ali iskram (zaradi nevarnosti eksplozije).

Pri nekaterih izvedenkah vozila je prisoten sistem, ki stalno preverja stanje napolnjenosti akumulatorja. Če se zmanjša, se na instrumentni plošči prikaže sporočilo "Način varčevanja z energijo baterije" in nato sporočilo "Prazen akumulator - Zaženite motor". V tem primeru zaženite motor in sporočilo na instrumentni plošči bo izginilo.

Opomba : sporočilo "Način varčevanja z energijo baterije" se lahko prikaže po 5 do 30 minutah uporabe vozila pri zaustavljenem motorju, da uporabnika opozori, da se bodo morda funkcije, ki porabljajo energijo (notranja osvetlitev, radio, navigacijski sistem,

prezračevanje, napajanje dodatne opreme itd.), samodejno izklopile.

Stanje napolnjenosti akumulatorja se lahko zmanjša, zlasti, če uporabljate vozilo:

- za krajša potovanja;
- v mestnem okolju;
- pri nizkih temperaturah;
- po daljši uporabi električnih porabnikov (radio itd.) pri izključenem kontaktu.



Pred kakršnimkoli posegom v motornem prostoru morate obvezno izključiti kontakt → 140.



Pri delu v bližini motorja bodite pozorni, ker je le ta lahko še vroč. Poleg tega se lahko kadarkoli sproži ventilator hlajenja motorja.

Na to vas opozori opozorilna

lučka  v motornem prostoru.

Obstaja nevarnost poškodb.

12-VOLTNI AKUMULATOR

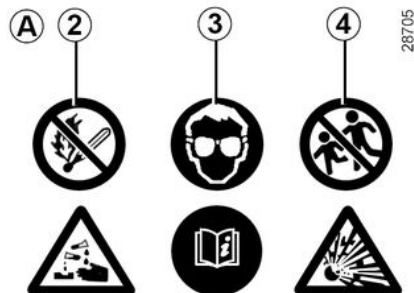

- **2** odprt plamen in kajenje sta prepovedana;
- **3** zaščita za oči obvezna;
- **4** hranite zunaj dosega otrok;
- **5** eksplozivne snovi;
- **6** glejte navodila za uporabo;
- **7** jedke snovi.



Zaradi vaše varnosti in dobrega delovanja električne opreme vozila (luči, brisalci, pomoč pri zaviranju ...) mora kakršen koli poseg na akumulatorju (razstavljanje, odklop ...) obvezno opraviti specializirani strokovnjak. Nevarnost opeklin zaradi električnega udara.

Obvezno morate upoštevati predpisane roke za zamenjavo (ne smete jih prekoračiti), ki so navedeni v navodilih za vzdrževanje.

Tip akumulatorja je specifičen. Obvezno ga je potrebno zamenjati z enakim tipom. Pokličite predstavnika pooblaščenih servisnih mrež.

Oznaka A

Upoštevajte oznake, navedene na akumulatorju:

VZDRŽEVANJE KAROSERIJE

Dobro vzdrževano vozilo ostane dlje časa v dobrem stanju. Zato vam priporočamo redno vzdrževanje zunanosti vozila.

Vaše vozilo je bilo že ob izdelavi kakovostno zaščiteno proti koroziji. Vendar je kljub temu stalno izpostavljeno različnim škodljivim dejavnikom.

Atmosferski povzročitelji korozije

- onesnaženo ozračje (v mestnih območjih in industrijskih conah);
- sol v ozračju (obmorska področja, zlasti ko so temperature višje),
- različni vremenski dejavniki in vlaga v zraku (soljena cestišča pozimi, voda za pranje mestnih ulic itd.).

Poškodbe v prometu Odrnine

Prah iz ozračja, z vetrom nanesen pesek, gramoz, ki prileti izpod koles drugih vozil itd.

Treba je skrbeti, da ne bi po nepotrebnem prihajalo do poškodb.

Kaj morate storiti

Priporočamo pogosto pranje vozila pri **ustavljenem motorju** z ustreznimi avtošamponi (nikoli ne uporabljajte abrazivnih sredstev). Pred tem temeljito sperite z napravo za pranje s curkom:

- razne smole in industrijsko umazanijo;
- blato, ki tvori vlažno zmes v blatniških koših in podvozu;
- **ptičje iztrebke, katerih kemična sestava lahko povzroči hitro odstopanje barve ali celo odstopanje laka ;**

Zato je tako umazanijo obvezno **čim prej** odstraniti, ker je sicer kasneje ne boste mogli niti s poliranjem;

- sol, ki se je nabrala predvsem na blatniških koših in spodnjem delu vozila po vožnji na območju, kjer so bila kemična topila.

Z vozila redno odstranjajte dele rastlin (smolo, liste itd.).

Upoštevajte lokalne predpise glede pranja vozil (npr.: vozila ne perite na določenih mestih).

Na cestah, posutih s peskom, imejte ustrezno razdaljo za vozilom, ki vozi pred vami; tako se lak ne bo poškodoval.

Poškodovana mesta čim prej popravite ali vsaj zaščitite. Tako se boste izognili nepotrebnim pojavom korozije.

Če ima vaše vozilo posebno garancijo na zaščito proti koroziji, ne pozabite opravljati rednih pregledov vozila pri pooblaščenem servisu. Glejte knjižico za vzdrževanje.

Če je bilo treba katerega od mehanskih delov, tečaje ipd. očistiti, je na ta del obvezno treba ponovno nanesti zaščitno razpršilo, ki ga odobrijo tehnične službe.



Pri predstavnikih servisne mreže za vaše vozilo imate na voljo posebna čistilna sredstva za vzdrževanje vašega vozila.

Čemu se morate izogibati

Pranje vozila na močnem soncu ali hudem mrazu.

Odstranjevanje umazanije in tujkov brez praskanja.

Odlaganje s pranjem tako dolgo, da postane vozilo močno umazano.

Pušcanje, da se začne pojavljati rja.

Uporaba topil in sredstev, ki jih naše tehnične službe niso odobrile, za odstranjevanje madežev, lahko poškoduje barvo vozila.

Vožnja po zasneženih in soljenih cestah brez poznejšega temeljitega pranja spodnjega dela vozila.



VZDRŽEVANJE KAROSERIJE

Razmaščevanje ali čiščenje z visokotlačno napravo za pranje ali s čistilnimi sredstvi, ki jih ni odobrila tehnična služba:

- mehanski sestavni deli (npr.: motorni prostor);
- kolesa (npr. elementi zavornega sistema, kot so zavorne čeljusti);
- podvozje;
- deli s tečaji (npr.: notranja stran vrat);
- pobarvani zunanji plastični deli (npr.: odbijači).

To lahko povzroča hitrejše rjavenje ali slabo delovanje.

Pred vhodom v avtomatsko avtopralnico

Namestite ročico brisalca v položaj mirovanja → 130. Poskrbite, da bo zunanja oprema dobro pritrjena (dodatni žarometi, vzratni ogledali, metlice brisalcev).

Odstranite radijsko anteno, če je v opremi vozila. Preverite, ali so vratca posode za gorivo zaprta in nato zaklenite vozilo.

Poskrbite za odstranitev lepila in po končanem pranju anteno ponovno namestite.

Čiščenje žarometov, tipal in kamer

Uporabljajte mehko krpo ali vato. Če to ne zadostuje, slednjo rahlo prepojite z milnico, nato izperite z vlažno mehko krpo ali vato.

Na koncu vse skupaj previdno obrišite s suho mehko krpo.

Uporaba sredstev za čiščenje, ki vsebujejo alkohol, ali pripomočkov (npr. strgalo) je prepovedana.

Čistilne nalepke, okrasne folije itd.

Kaj morate storiti

Uporabljajte mehko krpo ali vato.

Rahlo navlažite z milnico, nato pa vedno obrišite z mehko krpo ali vato.

Na koncu vse skupaj previdno obrišite s suho mehko krpo.

Čemu se morate izogibati

Uporabite čistila na alkoholni osnovi.

Uporabite pripomočke (npr. strgalo).

Preveč intenzivno drgnjenje.



Pranje vozila z visokotlačno napravo za čiščenje.

VZDRŽEVANJE NOTRANJE OPREME

Dobro vzdrževano vozilo ostane dlje časa v dobrem stanju. Zato vam priporočamo redno vzdrževanje notranjosti vozila.

Madeže je potrebno očistiti čim prej.

Za čiščenje vseh madežev uporabljajte **hladno (ali mlačno) milnico, pripravljeno na osnovi naravnega mila.**

Odsvetujemo vam uporabo čistil (detergenta za posodo, čistila v prahu, čistila na osnovi alkohola ...).

Uporabite mehko krpo.

Izperite in popivnajte odvečno tekočino.

Zaslon multimedijskega sistema

Vzdrževanje zaslona je lahko odvisno od vrste multimedijske opreme. Za dodatne informacije glejte navodila multimedijskega sistema.

Stekla instrumentov

(npr. instrumentna plošča, ura, prikazovalnik zunanje temperature)

Uporabljajte mehko krpo ali vato.

Če to ne zadostuje, uporabite mehko krpo (ali vato), ki jo rahlo navlažite z milnico, nato pa obrišite z drugo vlažno mehko krpo ali vato.

Zatem vse skupaj **previdno** obrišite s suho mehko krpo.

Na območju ne uporabljajte izdelkov, ki vsebujejo alkohol, in/ali tekočin v razpršilu.

Varnostni pasovi

Pasovi naj bodo vedno čisti.

Za čiščenje uporabljajte sredstva, ki jih priporoča naša tehnična služba (odobrena prodajna mesta), ali pa v mlačno milnico namočeno gobo in na koncu obrišite in posušite s suho krpo.

Ne uporabljajte kemičnih čistil ali barvil.

Tkanine (sedeži, prevleke na vratih ...)

S tkanin **redno** odstranjujte prah.

Madeži od tekočin

Uporabite milnico.

Milnico nežno popivnajte (nikoli ne drgnite) z mehko krpo, sperite z vodo in popivnajte odvečno vodo.

Madeži od trdnih ali kremastih snovi

Nemudoma previdno odstranite trdno ali kremasto snov z lopatico (v smeri od roba madeža proti sredini, da ga ne razširite).

Madeže od tekočin očistite, kot je navedeno.

Madeži od bonbonov in žvečil

Na madež položite kocko ledu, da madež zmrzne, potem nadaljujte enako kot pri čiščenju madežev od trdnih snovi.



Za nasvete glede notranjega vzdrževanja in/ali nezadovoljivega rezultata se obrnite na predstavnika znamke vašega vozila.

Odstranjevanje/ponovno dodajanje odstranljive opreme, ki je bila v vozilu

Če ste morali odstraniti odstranljivo opremo, da bi očistili kabino (na primer predpražnike), jo vedno vrnite pravilno in na pravo stran (voznikov predpražnik je treba vrniti na voznikovo stran ...) ter jo pričvrstite z elementi, ki ste jih dobili skupaj z opremo (voznikov predpražnik je treba na primer vedno pričvrstiti s pomočjo prednameščenih delov za pritrditev).

Pri zaustavljenem vozilu vedno preverite, da nič ne ovira vožnje (ovira, ki bi preprečevala pritiskanje pedalov, tepih, ki bi se lahko zagozdil pod peto voznika itd.).

VZDRŽEVANJE NOTRANJE OPREME

Čemu se morate izogibati

Nameščanje predmetov, kot so osvežilci zraka, dišave ipd. v predel zračnikov je odsvetovano, saj lahko poškodujejo oblogo armaturne plošče.



Uporaba visokotlačne opreme za čiščenje ali razpršil v potniškem prostoru:

njihova nepredvidna uporaba lahko med drugim povzroči nepravilno delovanje električnih in elektronskih sestavnih delov v vozilu.

PREDRTA PNEVMATIKA, REZERVNO KOLO

V primeru predrtja

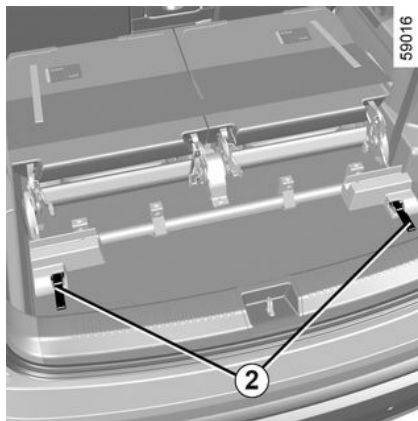
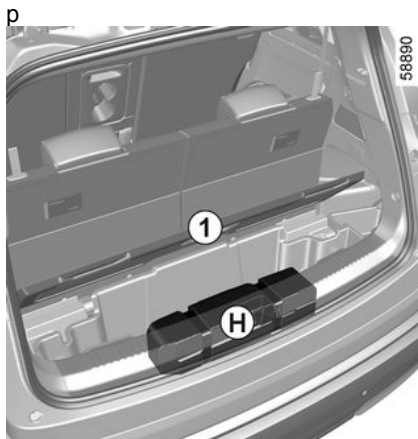
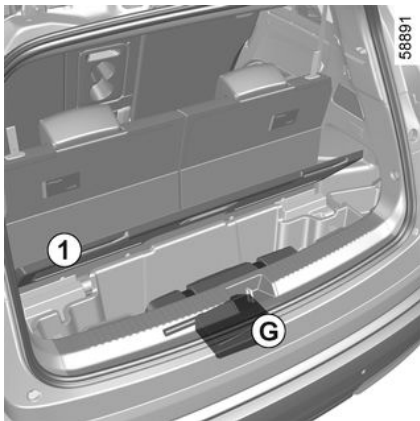

Glede na vozilo so na voljo:

– garnitura za polnjenje pnevmatik **G** → 377 nameščena pod talno oblogo prtlačnika **1**;

ali

– komplet orodja **H** in zasilno rezervno kolo pod talno oblogo prtlačnika **1.C**.

Vozilo z opozorilnikom za izgubo tlaka v pnevmatikah

V primeru, da je pnevmatika premalo napolnjena (preluknjana, izpraznjena pnevmatika itd.) se prikaže opozorilna

lučka  na instrumentni plošči
→ 164.

Odvisno od vozila, povlecite trakove **2** za pomik zadnjih sedežev tretje vrste naprej in dostop do rezervnega kolesa.



Če vozilo parkirate ob robu ceste, morate ostale udeležence v prometu opozoriti na prisotnost svojega vozila tako, da namestite varnostni trikotnik ali kateri drugi opozorilni pripomoček, ki je predpisan po lokalni zakonodaji države, v kateri vozite.

Rezervno kolo

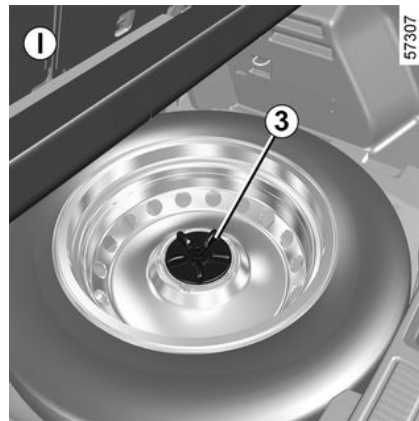

PREDRTA PNEVMATIKA, REZERVNO KOLO

(konfiguracije I in J)

Za dostop:

- odprite vrata prtljažnega prostora;
- dvignite premični pod;
- odvijte osrednjo pritrditev na sredini rezervnega kolesa;
- odstranite rezervno kolo.

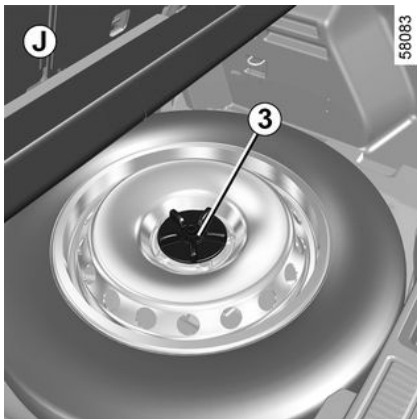

Opomba: če nimate rezervnega kolesa ali garniture za polnjenje pnevmatik, ne obremenite dna prtljažnega prostora.

Odvisno od vozila je komplet orodij nameščen na levi strani rezervnega kolesa pod premičnim podom.



Pred rokovanjem z zasilnim rezervnim kolesom izključite funkcijo "prostoročno

telefoniranje".

Obstaja nevarnost nenamernega odpiranja prtljažnih vrat, ki lahko povzroči poškodbe.

PREDRTA PNEVMATIKA, REZERVNO KOLO

opozorila



Če je bilo rezervno kolo hranjeno več let, ga dajte v pregled vašemu serviserju, ki bo preveril, ali je še ustrezno in se lahko varno uporablja.

Vozilo, opremljeno z rezervnim kolesom, ki ima manjše dimenzije od ostalih štirih koles na vozilu:

- Na isto vozilo ne montirajte nikoli več kot eno rezervno kolo.
- Čim prej zamenjajte rezervno kolo z enakim originalnemu.
- Pri vožnji z rezervnim kolesom, ki mora biti zgolj začasna rešitev, ne smete preseči hitrosti, označene na nalepki na kolesu.
- Zaradi montaže tega kolesa se lahko vozilo drugače obnaša. Izogibajte se naglemu pospeševanju ali upočasnjevanju ter zmanjšajte hitrost pri vožnji v ovinek.
- Če morate uporabiti snežne verige, namestite rezervno kolo na zadnjo premo ter preverite tlak v pnevmatikah.

GARNITURA ZA POLNJENJE PNEVMATIK

32788



S tem kompletom lahko popravite pnevmatiko, ki ima na tekalni površini **A** poškodbo, manjšo od 6 mm. S to garnituro ne more popraviti vseh vrst predrtij, na primer poškodb, večjih od 6 mm, zarez na strani pnevmatike **B** itd. Prepričajte se tudi, da je platišče v dobrem stanju. Če je še vedno v pnevmatiki, ne izvlecite tujka, ki je povzročil predrtje.



Garniture za polnjenje ne uporabljajte, če se je zaradi vožnje s predrto pnevmatiko le-ta

poškodovala.

Pred kakršnimkoli posegom natančno preglejte boke pnevmatike.

Prav tako je vožnja s slabo napolnjeno ali z izpraznjeno (predrto) pnevmatiko lahko zelo nevarna in ima lahko za posledico nepopravljivo škodo.

To popravilo je zgolj začasno.

Predrto pnevmatiko je treba dati v pregled (in če je mogoče v popravilo) strokovnjaku, takoj ko je mogoče.

Ob zamenjavi pnevmatike, popravljene s to garnituro, morate o tem obvestiti strokovnjaka.

Med vožnjo lahko občutite manjše vibracije, do katerih pride zaradi prisotnosti sredstva v pnevmatiki.



Ta garnitura je homologirana izključno za polnjenje pnevmatik na vozilu, ki je z njo

tovarniško opremljeno.

V nobenem primeru z njo ne smete polniti pnevmatik drugega vozila ali kateregakoli drugega napihljivega predmeta (blazine, čolna...).

Med uporabo steklenice s sredstvom za popravilo pazite, da sredstvo ne pride v stik s kožo.

Če vam kapljice sredstva kljub temu brizgnejo na kožo, prizadeto mesto obilno izperite z vodo.

Garnituro za popravilo pnevmatik hranite izven dosega otrok.

Prazne steklenice ne odvrzite v naravo. Izročite jo predstavniku pooblaščenega servisne mreže za vaše vozilo ali pooblaščenemu podjetju za recikliranje.

Posoda ima omejeno življenjsko dobo, ki je navedena na nalepki. Preverite rok uporabe.

GARNITURA ZA POLNJENJE PNEVMATIK

Za zamenjavo cevi za polnjenje in steklenice s sredstvom za popravilo pnevmatike se obrnite na predstavnika pooblaščenega servisne mreže za vaše vozilo.

56938



Glede na vozilo v primeru predrtja pnevmatike uporabite garnituro, ki je pod premičnim podom v prtlačnem prostoru.

Vozilo z opozorilnikom za izgubo tlaka v pnevmatikah

V primeru, da je pnevmatika premalo napolnjena (preluknjana, izpraznjena pnevmatika itd.) se prikaže opozorilna

lučka  na instrumentni plošči
➔ 164.

Pri delujočem motorju in zategnjeni ročni zavori:

- odklopite vso dodatno opremo, ki je priključena v vtičnice za dodatno opremo vozila;
- pri vozilih z vlečno napravo po potrebi odklopite vtičnico vlečne kljuke;
- **glejte informacije o kompletu kompresorja za polnjenje pnevmatik** v prtlačniku vozila in upoštevajte navodila za uporabo;
- napolnite pnevmatiko do predpisanega tlaka ➔ 366;
- po največ **15 minutah** prenehajte s polnjenjem in preverite tlak (na manometru **1**).

Opomba: ko se posoda prazni (približno 30 sekund), manometer 1 na kratko prikaže tlak do 6 barov, nato pa tlak pade;

- uravnajte tlak.

Če priporočenega tlaka 1,8 bara ni mogoče doseči v 15 minutah, popravilo ni mogoče. Ne vozite vozila. Obrnite se na predstavnika pooblaščenega servisne mreže za vaše vozilo.



Pred uporabo garniture parkirajte vozilo tako, da boste dovolj oddaljeni od prometa, vključite varnostne utripalke, zategnite ročno zavoro, vsi potniki pa naj zapustijo vozilo in se oddaljijo od cestišča.



Če vozilo parkirate ob robu ceste, morate ostale udeležence v prometu opozoriti na prisotnost svojega vozila tako, da namestite varnostni trikotnik ali kateri drugi opozorilni pripomoček, ki je predpisan po lokalni zakonodaji države, v kateri vozite.

GARNITURA ZA POLNJENJE PNEVMATIK



Ko je pnevmatika ustrezno napolnjena, odstranite garnituro: nastavek za polnjenje počasi odvijte s posode **2**, da preprečite razlivanje sredstva, nato pa shranite posodo v plastično embalažo, da preprečite iztekanje sredstva.

- Nalepko s priporočili za vožnjo (nameščena je pod posodo) prilepite na vidno mesto na armaturni plošči.
- Pospravite garnituro.
- Po končanem prvem polnjenju pnevmatika še vedno pušča. Potrebna je krajša vožnja za zamašitev luknje.
- Začnite takoj in vozite s hitrostjo med 20 do 60 km/h, da se sredstvo enakomerno porazdeli v pnevmatiki. Ko prevozite 3 km, ustavite vozilo in preverite tlak.

– Če je tlak višji od 1,3 bara ampak nižji od predpisanega tlaka (glejte nalepko na robu voznikovih vrat), ga nastavite. V nasprotnem primeru se posvetujte s predstavnikom poblaščne servisne mreže za vaše vozilo: pnevmatike ni mogoče popraviti.

Previdnostni ukrepi pri uporabi garniture

Garnitura za polnjenje ne sme neprekinjeno delovati več kot 15 minut;

Posodo je po prvi uporabi treba zamenjati, čeprav v njej ostane tekočina.



Na podu pred voznikovim sedežem ne sme biti nobenih predmetov, ker lahko v primeru sunkovitega zaviranja zdrsnjejo pod pedala in onemogočijo njihovo uporabo.



Pri ventilu bodite pozorni na njegov pokrovček, kajti če slednjega ni oziroma je slabo pravit, lahko povzroči puščanje in slabše tesnjenje pnevmatike. Vedno uporabljajte pokrovčke ventila, ki so enaki originalnim, in poskrbite, da bodo popolnoma priviti.



Po popravilu z uporabo kompleta ne potujete dlje od 200 km. Poleg tega zmanjšajte hitrost in pod nobenim pogojem ne prekoračite hitrosti 80 km/h. Na to vas opozarja nalepka, ki jo morate prilepiti na vidno mesto na armaturni plošči. V skladu s predpisi v posameznih državah je treba zamenjati pnevmatiko, ki je popravljena z garnituro za polnjenje pnevmatik.

ORODJE

p

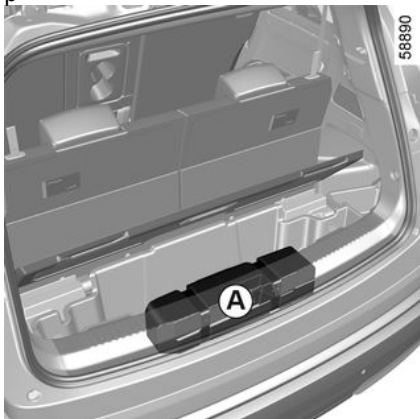

Orodja, ki so na voljo v kompletu orodij **A**, so odvisna od vozila.

Po uporabi orodje pospravite na njegovo mesto.



Orodja nikdar ne pustite nepospravljenega v vozilu, ker lahko pri zaviranju odleti. Po uporabi poskrbite, da boste celotno orodje ponovno namestili v nosilec, ter ga pravilno pospravili v njegovo ležišče, da preprečite nevarnost poškodb. Če so rezervnemu kolesu priloženi vijaki, jih lahko uporabljate izključno za rezervno kolo.

Dvigalka je namenjena izključno zamenjavi kolesa. V nobenem primeru je ne smete uporabiti za dviganje avtomobila z namenom, da bi pod njim opravljali kakršno koli delo.

Dvigalka 1

p



59152

Preden jo po uporabi pospravite v njeno ležišče, jo pravilno stisnite skupaj (pazite, da boste pravilno namestili ročico za pogon dvigalke).

Vodilo za kolesne vijake 2

Na koncu odvijanja ali na začetku privijanja kolesnih vijakov.

Vlečni priključek 3

➔ 405

Ključ za kolesne vijake 4

Lahko se uporablja za privijanje in odvijanje kolesnih vijakov in vlečnega priključka 5.

ORODJE

Ročica 5

Uporabite jo lahko za privijanje ali odvijanje vlečnega priključka **4**.

ZAMENJAVA KOLESA

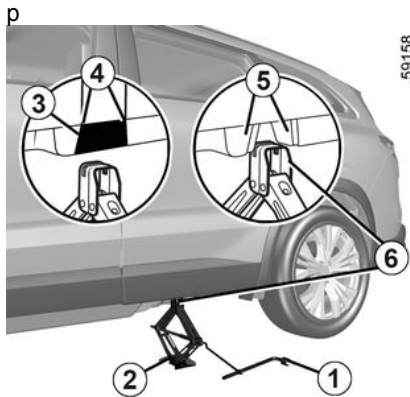

Prižgite varnostne utripalke.

Parkirajte vozilo stran od prometa na ravnih, nespolzkih in trdnih tleh. Zategnite parkirno zavoro in vključite eno od prestav (prvo ali vzvratno ali položaj P pri samodejnem menjalniku). Vsi potniki naj zapustijo vozilo in naj se oddaljijo od območja, kjer poteka promet.

Vozila, opremljena z dvigalko in ključem za kolesne vijake

Če je potrebno, odstranite okrasni pokrov.

Sprostite vijake koles s ključem za kolesne vijake **1**. Postavite ga tako, da lahko potiskate od zgoraj.

Postavite dvigalko **2** vodoravno: glava dvigalke **mora** biti v višini pločevinaste ojačitve, ki je najbližje kolesu, ki ga nameravate zamenjati, med oznakama **4**.

Če menjate zadnje kolo, pred namestitvijo dvigalke odstranite pokrov **3** tako, da ga povlečete navzdol (ko je menjava kolesa končana, ne pozabite ponovno namestiti pokrova **3**).

Pokrov **3** je nameščen na obeh straneh vozila.

Vreteno dvigalke najprej obračajte z roko ter nosilno ploščo dvigalke **6** postavite v malce zamaknjeni utor pod vozilom med dvema odprtinama **5** in v smeri puščice **3**.

Nadaljujte s privijanjem za pravilno namestitev podnožja (zamaknjeno pod vozilo in navpično poravnano z glavo dvigalke).

Ročico obračajte toliko časa, da se kolo odmakne od tal.



Če vozilo parkirate ob robu ceste, morate ostale udeležence v prometu opozoriti na prisotnost svojega vozila tako, da namestite varnostni trikotnik ali kateri drugi opozorilni pripomoček, ki je predpisan po lokalni zakonodaji države, v kateri vozite.

Odvijte vijake in odstranite kolo.

Rezervno kolo nataknite na pesto in ga zasukajte tako, da bodo luknje poravnane z izvrtinami v pestu.

Zategnite vijake in se prepričajte, da se kolo dobro prilega pestu.

Spustite dvigalko.

Ko je kolo na tleh, močno zategnite vijake ter čim prej preverite zategnitev in tlak v pnevmatiki rezervnega kolesa.

ZAMENJAVA KOLESA



Poškodovano pnevmatiko čimprej nadomestite z novo.

Poškodovano pnevmatiko je treba dati v pregled (in če je mogoče, v popravilo) strokovnjaku.

Vozilo z opozorilnikom za izgubo tlaka v pnevmatikah

V primeru, da je pnevmatika premalo napolnjena (preluknjana, izpraznjena pnevmatika itd.) se prikaže opozorilna

lučka  na instrumentni plošči

→ 164.



Orodja nikdar ne pustite nepospravljenega v vozilu, ker lahko pri zaviranju odleti. Po

uporabi poskrbite, da boste celotno orodje ponovno namestili v nosilec, ter ga pravilno pospravili v njegovo ležišče, da preprečite nevarnost poškodb. Če so rezervnemu kolesu priloženi vijaki, jih lahko uporabljajte izključno za rezervno kolo.

Dvigalka je namenjena izključno zamenjavi kolesa. V nobenem primeru je ne smete uporabiti za dviganje avtomobila z namenom, da bi pod njim opravljali kakršno koli delo.

PNEVMATIKE

Varnost: pnevmatike – kolesa

Pnevmatike so edini stik med vozilom in cesto, zato morajo biti vedno v dobrem stanju.

Zagotoviti morate, da vaše pnevmatike ustrezajo cestnoprometnim predpisom.

Vzdrževanje pnevmatik

Pnevmatike morajo biti v ustreznem stanju in imeti morajo dovolj globok profil: pnevmatike, ki jih je odobril Tehnični oddelek Renault imajo kontrolne točke obrabe **1**, kjer so **kontrolni indikatorji, ki so odšli na več mestih na tekalni površini.**



Pri neprevidni vožnji, predvsem kadar zadenete ob pločnik, lahko pride do poškodbe pnevmatik in platišč ali celo do spremembe nastavitve geometrije prednje ali zadnje preme. V tem primeru naj njihovo stanje pregleda predstavnik servisne mreže za vaše vozilo.



Ko se pnevmatika obrabi do globine kontrolnih točk **te postanejo vidne 2** : **takrat bo treba zamenjati pnevmatike, saj bo globina profila le še 1,6 mm, kar bo povzročilo slab oprijem, zlasti na mokrem cestišču.**

Preobteženo vozilo, dolge vožnje po avtocesti, še posebno poleti, neprilagojena vožnja po slabih poteh ali cestah povzročajo predčasno obrabo pnevmatik, kar seveda močno vpliva na varnost vožnje.

Tlak zraka v pnevmatikah

Upoštevajte predpisane vrednosti za tlak v pnevmatikah (vključno z rezervnim kolesom). Tlak v pnevmatikah je treba preveriti vsaj

enkrat na mesec in dodatno pred vsako daljšo potjo (glejte nalepko, pritrjeno na robu voznikovih vrat).



Neustrezen tlak v pnevmatikah povzroča prehitro obrabo in neobičajno pregrevanje pnevmatik. Ti dejavniki lahko vplivajo na varnost vozila, kar povzroči:

- slabo lego vozila na cesti;
- nevarnost počenja ali izgube tekalne plasti pnevmatike.

Tlak v pnevmatikah je odvisen od obremenitve vozila in hitrosti vožnje. Tlak v pnevmatikah prilagodite pogojem uporabe (glejte nalepko na robu voznikovih vrat).

Tlak zraka v pnevmatikah je treba preverjati, ko so pnevmatike hladne. Ne upoštevajte povišanega tlaka, ki se pojavi, ko so zunanje temperature višje ali po vožnji pri veliki hitrosti.

Če tlaka v pnevmatikah ni mogoče preveriti, ko so pnevmatike **hladne, predpostavite povečanje za 0,2 do 0,3 bara** (ali 3 PSI).

PNEVMATIKE

Nikoli ne izpuščajte zraka iz segretyh pnevmatik!



Pri ventilu bodite pozorni na njegov pokrovček, kajti če slednjega ni oziroma je slabo privit, lahko povzroči puščanje in slabše tesnjenje pnevmatike. Vedno uporabljajte pokrovčke ventila, ki so enaki originalnim, in poskrbite, da bodo popolnoma priviti.

Vozilo z opozorilnikom za izgubo tlaka v pnevmatikah

V primeru, da je pnevmatika premalo napolnjena (preluknjana, izpraznjena pnevmatika itd.) se prikaže opozorilna

lučka  na instrumentni plošči
→ 164.

Rezervno kolo

→ 374, → 382.

Medsebojna zamenjava koles

Ta praksa ni priporočljiva.

Zamenjava pnevmatik



Tako boste poskrbeli za svojo varnost in skladnost z zakonodajo. Ko jih je potrebno zamenjati, morajo biti na vsaki osi nameščene pnevmatike iste znamke, velikosti, tipa in profila.

Njihova nosilnost in indeks hitrosti morata biti vsaj enaka originalnim prvotnim pnevmatikam, oziroma morata biti v skladu s priporočili pooblaščenega prodajalca.

Z neupoštevanjem teh navodil lahko ogrozite lastno varnost in zanesljivost vozila.

Obstaja nevarnost izgube nadzora nad vozilom.

Zimska vožnja

Snežne verige

Iz varnostnih razlogov na zadnja kolesa ni dovoljeno montirati snežnih verig.

Če na vozilo montirate pnevmatike večjih dimenzij, kot so originalne, **morda snežnih verig ne bo mogoče uporabljati.**

Enosmerne pnevmatike

Enosmerno pnevmatiko lahko namestite samo v eno smer. Obvezno upoštevajte to smer.

Če je zaradi predrte pnevmatike treba enosmerno pnevmatiko namestiti v nasprotno smer njenega vrtenja, vozite previdno, zlasti na mokri cesti, saj se značilnosti pnevmatike na bodo prilagodile.



Montaža snežnih verig je mogoča samo na pnevmatike enakih dimenzij kot so tiste, ki so bile tovarniško vgrajene na **vaše vozilo.**

"Zimske" ali "posebne termo" pnevmatike

Priporočamo vam, da za čim boljši oprijem na cestišču take pnevmatike montirate **na vsa štiri kolesa.**

Pozor; te pnevmatike imajo včasih lahko označeno smer vrtenja med vožnjo in največjo dovoljeno hitrost, ki je lahko nižja od največje hitrosti za vaše vozilo.

Pnevmatike z žeblički (ježevke)

Uporaba ježevk je dovoljena le v omejenem in določenem obdobju v

PNEVMATIKE

skladu s predpisi v posameznih državah. Prav tako je pri vožnji z ježevkami potrebno upoštevati predpise o največji dovoljeni hitrosti.

S takimi pnevmatikami morata biti na vozilu opremljeni najmanj obe prednji kolesi.



V vsakem primeru vam priporočamo, da se pogovorite s predstavnikom servisne mreže za vaše vozilo, ki vam bo znal svetovati, katera oprema najbolj ustreza vašemu vozilu.

PREDNJI ŽAROMETI

Zamenjava žarnic

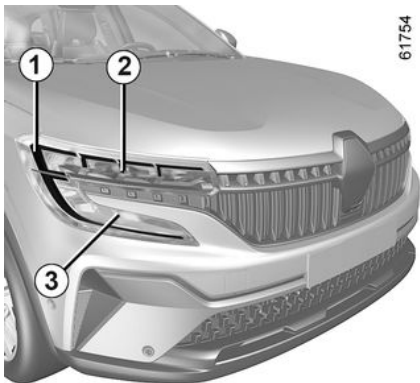

Vaše vozilo je opremljeno z LEDlučmi: za zamenjavo se posvetujte s pooblaščenim prodajalcem.

Pozicijske luči LED/dnevne luči/ smerokazi 1

Obrnite se na predstavnika pooblaščenega servisnega mreže.

Zasenčene luči LED 2

Obrnite se na predstavnika pooblaščenega servisnega mreže.

Dolge luči LED 3

Obrnite se na predstavnika pooblaščenega servisnega mreže.



Vsa dela (ali spremembe) na električni napeljavi zaupajte pooblaščenemu predstavniku servisnega mreže za vaše vozilo, saj nepravilna priključitev lahko poškoduje električno napeljavo (kable, posamezne dele in predvsem alternator). Poleg tega ima predstavnik servisnega mreže za vaše vozilo na voljo potrebne dele.

ZADNJE LUČI IN SMERNI KAZALCI

Zamenjava žarnic

Pozicijska/zavorna luč LED 1



61755

Obrnite se na predstavnika
pooblaščene servisne mreže.

LED smerni kazalci 2



61755

Obrnite se na predstavnika
pooblaščene servisne mreže.

Luči LED za vzvratno vožnjo in meglenke 3



61756

Obrnite se na predstavnika
pooblaščene servisne mreže.

Tretja zavorna luč LED 4

p

ZADNJE LUČI IN SMERNI KAZALCI



Obrnite se na predstavnika pooblašcene servisne mreže.

Lučke za osvetlitev registrske tablice LED 5

p

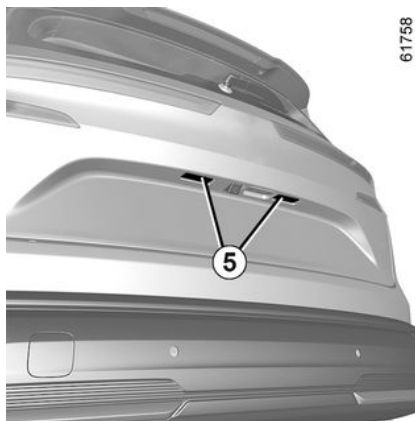

Obrnite se na predstavnika pooblašcene servisne mreže.

Bočni smerokazi LED 6

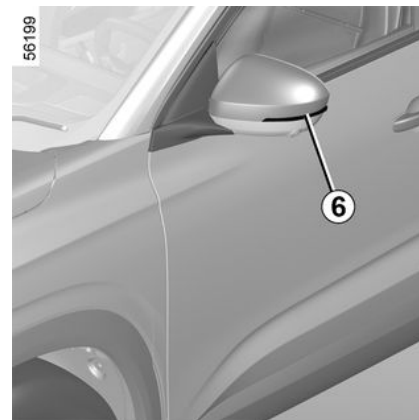

Obrnite se na predstavnika pooblašcene servisne mreže.

6

NOTRANJA OSVETLITEV

Zamenjava žarnic

Bralne lučke 1, 2, 3 in 4



Obrnite se na predstavnika pooblaščne servisne mreže.

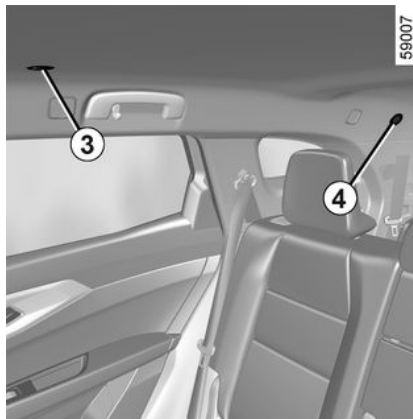

Luči ogledala v senčniku 5

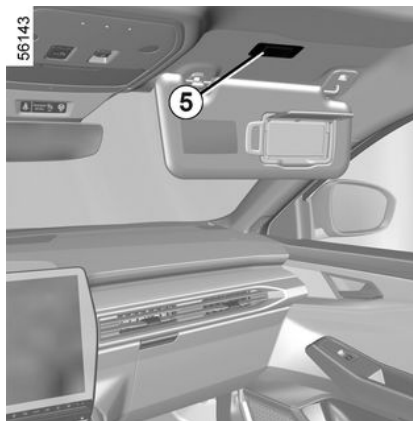

Obrnite se na predstavnika pooblaščne servisne mreže.

Luči ogledala v senčniku 4

Obrnite se na predstavnika pooblaščne servisne mreže.

Lučka v prtljažniku 6

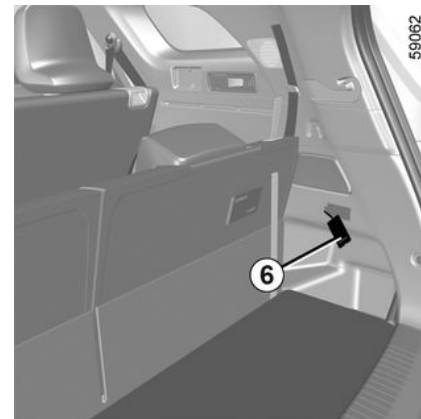

Odprite lučko prtljažnega prostora **6** s pomočjo ploščatega izvijača, tako da pritisnete jeziček na levi strani lučke.

Odstranite žarnico.

Vrsta žarnice W5W .

KARTICA ZA "PROSTOROČNO UPRAVLJANJE"

Akumulator:

Zamenjava baterije

40303



Ko se na instrumentni plošči prikaže sporočilo "Slaba baterija kartice", zamenjajte baterijo kartice:

- potisnite zadnji pokrov **1** navzdol, medtem ko pritiskate območje **A**;
- odstranite pokrov baterije **2**;
- odstranite baterijo, tako da pritisnete na eno stran in dvignite drugo;
- zamenjajte glede na smer in predlogo, prikazano na notranji strani pokrova.

43532

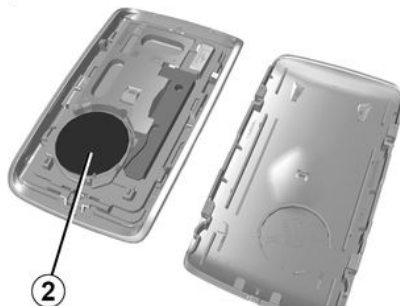

Za ponovno nameščanje ravnajte v obratnem vrstnem redu, nato pa, ko ste poleg vozila, štirikrat pritisnite na enega od gumbov na kartici: ob naslednjem zagonu sporočilo izgine.

Prepričajte se, da je pokrovček pravilno zataknen.

Opomba: ob zamenjavi baterije se ne dotikajte tiskanega vezja ali kontaktov na kartici.



Baterije dobite pri pooblaščenem predstavniku servisne mreže za vaše vozilo. Trajajo približno dve leti. Pazite, da na bateriji ni sledov barve: nevarnost slabega električnega kontakta.



Če je potrebna zamenjava, bodite pozorni, da uporabite enak ali enakovreden tip baterij (posvetujte se s pooblaščenim predstavnikom servisne mreže).



Pri zamenjavi:
– prepričajte se, da so baterije pravilno nameščene.

Tveganje eksplozije.

- Če se vrata ne zaprejo ustrezno, upravljalnika ne uporabljajte in ga hranite izven dosega otrok.

KARTICA ZA "PROSTOROČNO UPRAVLJANJE"

Motnje delovanja

Če je baterija prešibka za zagotovitev ustreznega delovanja, boste lahko še vedno zagnali vozilo in ga zaklenili/ odklenili → 41.

26913



6

 Iztrošenih baterij ne odvrzite v naravo, temveč jih odnesite na zbirna mesta, kjer bodo poskrbeli za njihovo reciklažo.



Previdnosti ukrepi povezani z baterijami:

– (nove ali rabljene) baterije hranite izven dosega otrok;

– pazite, da ne pogoltnete baterij;

Obstaja nevarnost kemičnih opeklin, ki so lahko smrtno nevarne.

– Če baterije pogoltnete ali vstavite v kateri koli del telesa, čim prej poiščite zdravniško pomoč.

12-VOLTNI AKUMULATOR

motnje

Morebitnemu iskrenju akumulatorja se boste izognili, če:

- pred odklopom ali ponovnim priklopom akumulatorja se prepričajte, da so vsi porabniki (stropne luči itd.) izklopljeni;
- izklopite polnilnik, preden priklopite ali odklopite akumulator;
- na akumulator ne polagajte kovinskih predmetov, saj lahko pride do kratkega stika med priključkoma;
- akumulator vedno odklopite vsaj pet minut po zaustavitvi motorja;
- po namestitvi ne pozabite priklopiti priključkov akumulatorja.



Pred kakršnikoli posegom v motornem prostoru morate obvezno izključiti kontakt → 140.

Priključitev polnilnika akumulatorja

Polnilnik mora biti združljiv z akumulatorjem z nazivno napetostjo 12 voltov.

Ne odklapljajte akumulatorja pri prižganem motorju. **Upoštevajte**

proizvajalčeva navodila o uporabi polnilnika.



Pri nekaterih akumulatorjih veljajo posebna navodila za njihovo polnjenje.

Obrnite se na predstavnika pooblaščenih servisnih mrež. Izogibajte se kakršnikoli možnosti iskrenja, ki bi lahko povzročilo nenadno eksplozijo, akumulator vedno polnite v dobro prezračenem prostoru.

Obstaja nevarnost resnih poškodb.



Z akumulatorjem ravnajte zelo previdno, ker je v njem žveplena kislina, ki je nevarna za kožo in še posebej za oči. Če se to zgodi, prizadeto mesto takoj izperite z veliko vode. Po potrebi poiščite zdravniško pomoč. Sestavnih delov akumulatorja ne izpostavljajte ognju, žarečim predmetom ali iskram (**zaradi nevarnosti eksplozije**).

Pri delu v bližini motorja bodite pozorni, ker je le ta lahko še vroč. Poleg tega se lahko kadarkoli sproži ventilator hlajenja motorja. Na to vas opozori opozorilna

lučka  v motornem prostoru.

Obstaja nevarnost poškodb.

Zagon motorja s pomočjo akumulatorja drugega vozila

Če si morate za zagon motorja pomagati z akumulatorjem drugega vozila, uporabite ustrezne kable za zagon (pomembno je, kakšen je presek), ki jih nabavite pri predstavniku servisne mreže za vaše vozilo, ali

12-VOLTNI AKUMULATOR

kable za pomoč pri zagonu, ki morajo biti v brezhibnem stanju.

Akumulatorja morata imeti enako nazivno napetost 12 V. Akumulator, ki dovaja tok, mora imeti kapaciteto (Ah/amp/ure), ki je vsaj enaka kot pri izpraznjenem akumulatorju.

Vozili se ne smeta dotikati (lahko pride do kratkega stika pri povezavi pozitivnih polov), prazni akumulator pa mora biti pravilno priključen. Izključite kontakt na vašem vozilu.

Opomba: ker do akumulatorja ni mogoče dostopati neposredno, je treba uporabiti oddaljene priključke v motornem prostoru.

Glejte strani v nadaljevanju.



Ne uporabljajte vozila E-Tech full hybrid za polnjenje akumulatorja 12 V drugega vozila. Električna moč sekundarnega akumulatorja 12 V vozila E-Tech full hybrid ne zadostuje za ta postopek.

Obstaja nevarnost poškodb na vozilu.



Z akumulatorjem ravnajte zelo previdno, ker je v njem žveplena kislina, ki je nevarna za kožo in še posebej za oči. Če se to zgodi, prizadeto mesto takoj izperite z veliko vode. Po potrebi poiščite zdravniško pomoč. Sestavnih delov akumulatorja ne izpostavljajte ognju, žarečim predmetom ali iskram (**zaradi nevarnosti eksplozije**).

Pri delu v bližini motorja bodite pozorni, ker je le ta lahko še vroč. Poleg tega se lahko kadarkoli sproži ventilator hlajenja motorja. Na to vas opozori opozorilna



lučka v motornem prostoru.

Obstaja nevarnost poškodb.

Akumulator v motornem prostoru (nadaljevanje)

Priključite pozitivni kabel **A** na **sponko 1 (+)** nato pa na **sponko 5 (+)** akumulatorja, ki dovaja tok.

Priključite negativni kabel **B** na **sponko 4 (-)** akumulatorja, ki dovaja tok, in nato na **sponko 2 (-)**.

Zaženite motor drugega vozila in zadržite delovanje na srednjih vrtljajih.

Če se motor vašega vozila ne zažene takoj, izključite kontakt in počakajte nekaj sekund, preden ponovite postopek.

Ko motor deluje, odklopite kabla **A** in **B** v obratnem vrstnem redu (**2 - 4 - 5 - 1**).

Ponovno namestite pokrov **3 sponke 1 (+)**.



Prepričajte se, da med kabloma **A** in **B** ni stika in da pozitivni kabel **A** ni v stiku z nobenim kovinskim sestavnim delom v vozilu, ki dovaja tok.

Obstaja nevarnost telesnih poškodb in/ali poškodb na vozilu.

12-VOLTNI AKUMULATOR

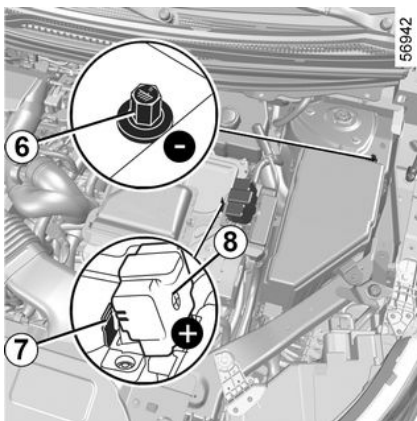

Akumulator v prtljažnem prostoru

(izvedenka E-Tech full hybrid)

Do akumulatorja ni mogoče dostopati neposredno.

Uporabiti morate oddaljene priključne sponke.



Prepovedano je odklopiti pozitivni kabel v motornem prostoru.

Obstaja nevarnost, da se motor nehote zažene. Obstaja nevarnost opeklin zaradi nastanka isker.

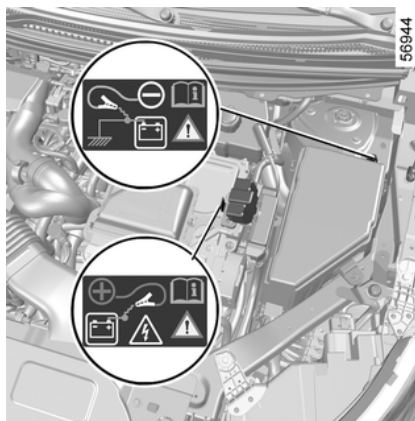

Uporabite **sponko 6 (-)** in **sponko 7 (+)** v motornem prostoru.

Dvignite pokrov **8 sponke 7 (+)**.

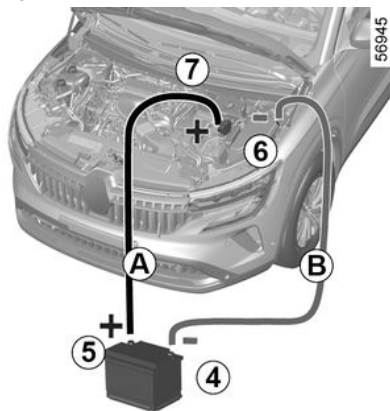

Akumulator v prtljažnem prostoru (nadaljevanje)

(izvedenka E-Tech full hybrid)

Priključite pozitivni kabel **A** na **sponko 7 (+)**, nato pa na **sponko 5 (+)** akumulatorja, ki dovaja tok.

Priključite negativni kabel **B** na **sponko 4 (-)** akumulatorja, ki dovaja tok, in nato na **sponko 6 (-)**.

Zaženite motor drugega vozila in zadržite delovanje na srednjih vrtljajih.

Če se motor vašega vozila ne zažene takoj, izklopite kontakt in počakajte nekaj sekund, preden ponovite postopek.

Ko motor deluje, odklopite kabla **A** in **B** v obratnem vrstnem redu (**6 - 4 - 5 - 7**).

Ponovno namestite pokrov **8 sponke 7 (+)**.



Prepričajte se, da med kabloma **A** in **B** ni stika in da pozitivni kabel **A** ni v stiku z nobenim

kovinskim sestavnim delom v vozilu, ki dovaja tok.

Obstaja nevarnost telesnih poškodb in/ali poškodb na vozilu.

12-VOLTNI AKUMULATOR

Zagon motorja s pomočjo akumulatorja drugega vozila

Če si morate za zagon motorja pomagati z akumulatorjem drugega vozila, uporabite ustrezne kable za zagon (pomembno je, kakšen je presek), ki jih nabavite pri predstavniku servisne mreže za vaše vozilo, ali kable za pomoč pri zagonu, ki morajo biti v brezhibnem stanju.

Akumulatorja morata imeti enako nazivno napetost 12 V. Akumulator, ki dovaja tok, mora imeti kapaciteto (Ah/amp/ure), ki je vsaj enaka kot pri izpraznjenem akumulatorju.

Vozili se ne smeta dotikati (lahko pride do kratkega stika pri povezavi pozitivnih polov), prazni akumulator pa mora biti pravilno priključen. Izključite kontakt na vašem vozilu.

Opomba: ker do akumulatorja ni mogoče dostopati neposredno, je treba uporabiti oddaljene priključke v motornem prostoru.

Glejte strani v nadaljevanju.



Ne uporabljajte vozila E-Tech full hybrid za polnjenje akumulatorja 12 V drugega vozila. Električna moč sekundarnega akumulatorja 12 V vozila E-Tech full hybrid ne zadostuje za ta postopek.

Obstaja nevarnost poškodb na vozilu.



Z akumulatorjem ravnajte zelo previdno, ker je v njem žveplena kislina, ki je nevarna za kožo in še posebej za oči. Če se to zgodi, prizadeto mesto takoj izperite z veliko vode. Po potrebi poiščite zdravniško pomoč. Sestavnih delov akumulatorja ne izpostavljajte ognju, žarečim predmetom ali iskram (**zaradi nevarnosti eksplozije**). Pri delu v bližini motorja bodite pozorni, ker je le ta lahko še vroč. Poleg tega se lahko kadarkoli sproži ventilator hlajenja motorja. Na to vas opozori opozorilna

lučka  v motornem prostoru.

Obstaja nevarnost poškodb.

12-VOLTNI AKUMULATOR

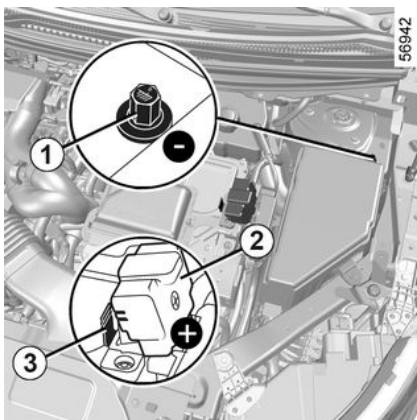

Do akumulatorja ni mogoče dostopati neposredno.

Uporabiti morate oddaljene priključne sponke.



Prepovedano je odklopiti pozitivni kabel v motornem prostoru.

Obstaja nevarnost, da se motor nehote zažene.
Obstaja nevarnost opeklin zaradi nastanka isker.

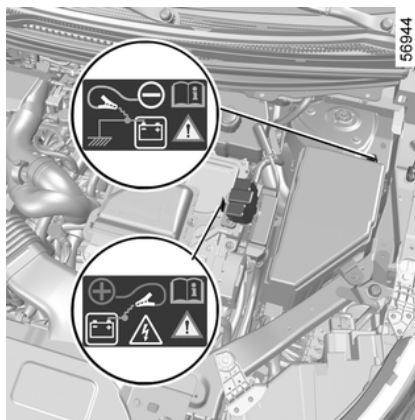

Uporabite **sponko 1 (-) in sponko 3 (+)** v motornem prostoru.

Dvignite pokrov **2 sponke 3 (+)**.

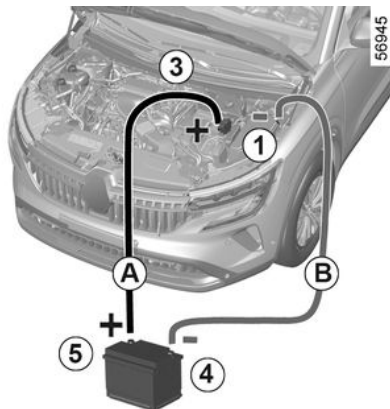

(izvedenka E-Tech full hybrid)

Priključite pozitivni kabel **A** na **sponko 3 (+)**, nato pa na **sponko 5 (+)** akumulatorja, ki dovaja tok.

Priključite negativni kabel **B** na **sponko 4 (-)** akumulatorja, ki dovaja tok, in nato na **sponko 1 (-)**.

Zaženite motor drugega vozila in zadržite delovanje na srednjih vrtljajih.

Če se motor vašega vozila ne zažene takoj, izključite kontakt in počakajte nekaj sekund, preden ponovite postopek.

Ko motor deluje, odklopite kabla **A** in **B** v obratnem vrstnem redu (**1 - 4 - 5 - 3**).

Ponovno namestite pokrov **2 sponke 3 (+)**.



Prepričajte se, da med kabloma **A** in **B** ni stika in da pozitivni kabel **A** ni v stiku z nobenim

kovinskim sestavnim delom v vozilu, ki dovaja tok.

Obstaja nevarnost telesnih poškodb in/ali poškodb na vozilu.

Pomembna priporočila



Električna in elektronska dodatna oprema

Pred namestitvijo tovrstne naprave (še posebej oddajnikov/sprejemnikov: frekvenčni pas, jakostna stopnja, položaj antene itd.) preverite, ali je naprava združljiva z vašim vozilom. Obrnite se na predstavnika pooblaščenega servisne mreže.

Pred priključitvijo dodatne opreme v vtičnico se prepričajte, da ne presega največje dovoljene moči vtičnice → 335, .

Obstaja nevarnost požara.

Vsa dela na električnem in/ali elektronskem vezju vozila sme izvajati le usposobljeni strokovnjak. Vsaka nepravilna povezava in/ali namestitvev električnih/elektronskih dodatkov, ki jih proizvajalec ni odobril, lahko privede do:

- poškodbe električne in/ali elektronske opreme;
- poškodbe sestavnih delov, povezanih z njim;
- zbiranje in uporaba podatkov o vozilih;
- vdor v zasebnost (spreminjanje, brisanje ali neupravičen dostop do osebnih podatkov).

Tveganje hujših nesreč. Tveganje vdora v zasebnost.

Če boste v prihodnosti vgradili električno opremo, poskrbite, da boste obveščeni o vrednosti in položaju ustrezne varovalke.

Uporaba diagnostičnega priključka

Uporaba elektronskih dodatkov na diagnostični vtičnici lahko povzroči resne motnje v elektronskih sistemih vozila in/ali povzroči vdor v zasebnost (spreminjanje, brisanje ali neupravičen dostop do osebnih podatkov). Zaradi varnostnih razlogov je priporočena uporaba izključno elektronske dodatne opreme, ki jo je odobril proizvajalec; posvetujte se s predstavnikom servisne mreže. **Tveganje hujših nesreč. Tveganje vdora v zasebnost.**

Naknadna vgradnja dodatne opreme

Če želite na vozilo namestiti dodatno opremo: posvetujte se s pooblaščenim prodajalcem. Da bi zagotovili dobro delovanje vašega vozila in preprečili vse nevarnosti, vam poleg tega svetujemo, da uporabljate dodatno opremo, ki je priporočljiva in je prilagojena vašemu vozilu; ta oprema je tudi edina, za katero jamči proizvajalec.

Če uporabljate varnostni drog za zaklepanje volana, ga pritrdite samo na zavorni pedal.

Neprijetnosti med vožnjo

NAMESTITEV IN UPORABA DODATNE OPREME

Na voznikovi strani uporabljajte izključno tepihe, ki so prilagojeni vašemu vozilu in jih je treba pričvrstiti s prednameščenimi elementi. Redno preverjajte, ali so dobro pritrjeni. Ne polagajte več tepihov enega preko drugega.

Tveganje, da se zataknejo pedali.

VAROVALKE

Prostori z varovalkami

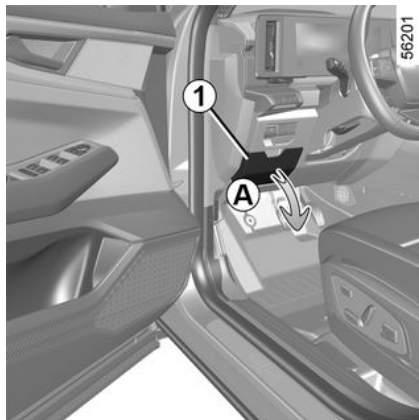

Če katera od električnih naprav ne deluje, je treba najprej pregledati stanje varovalk.

Varovalke v potniškem prostoru A

Odpnite vratca **1**.

i Priporočamo vam, da imate v vozilu vedno komplet rezervnih žarnic in varovalk, ki jih lahko dobite pri pooblaščenih predstavnikih servisno-prodajne mreže za vaše vozilo.

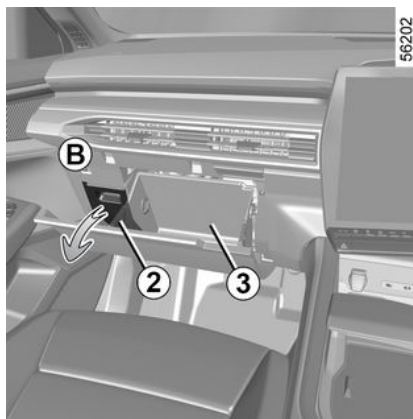

Varovalke v potniškem prostoru B

Varovalke so za vratca **2** v predalu za drobnarije **3**.

Odpnite vratca **2**.

 Preverite zadevno varovalko in jo po potrebi zamenjajte (nadomestna varovalka mora imeti enako nazivno vrednost kot prvotna varovalka. Premočna varovalka lahko v primeru nenormalne porabe enega od porabnikov povzroči prekomerno segrevanje električnega tokokroga (nevarnost požara).

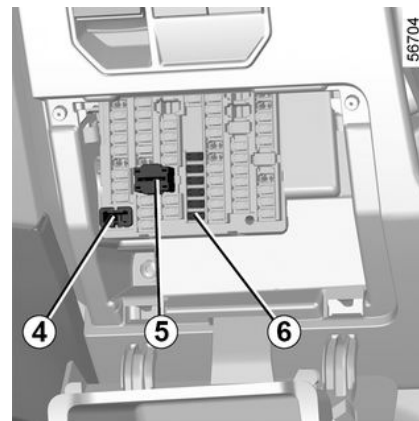

Odklopite varovalko z ročico **4** na plošči z varovalkami.









VAROVALKE



Ne vlecite komponente **5** (tveganje za izklop določene opreme vozila).

Nadomestne varovalke so v območju **6**.

Razporeditev varovalk

(prisotnost varovalk je odvisna od stopnje opremljenosti vozila)

Ikona	Razporeditev
	Črpalka za pranje vetrobranskega stekla (odvisno od vozila)
	Brisalec zadnjega stekla
	Multimedijska vtičnica za dodatno opremo
	Vtičnica vžigalnika za cigarete
	Vtičnica za vlečno kljuko
	Impulzni električni pomik stekel
	Zavorne luči
	Kontrolna enota potniškega prostora ECU

Ikona	Razporeditev
	Smerokazi (odvisno od vozila)
	Vtičnica za priključitev dodatne opreme v prtljajniku

	<p>Za lažje ugotavljanje tokokroga, ki ga posamezna varovalka varuje, si pomagajte z nalepko s posameznimi simboli varovalk v osrednji konzoli.</p> <p>Potniški prostor A: nalepka za razporeditev varovalka je na zadnji strani vratc 1.</p> <p>Potniški prostor B: nalepka za razporeditev varovalk je za predalom za drobnarije 3.</p> <p>Nekatere varovalke lahko zamenja le usposobljeni strokovnjak. Te varovalke niso navedene na nalepki.</p> <p>Posegajte samo v varovalke, navedene na nalepki.</p>
---	---

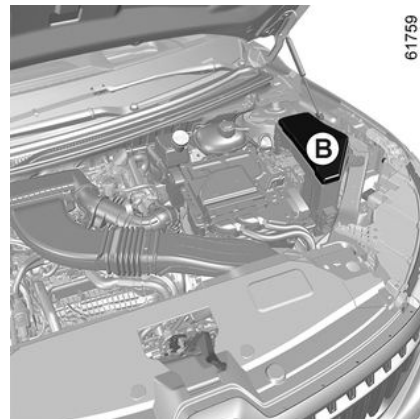

61759

6

Varovalke v motornem prostoru C

Nekatere funkcije so zaščitene z varovalkami v motornem prostoru (enota **C**).

Zaradi težjega dostopa **vam svetujemo, da te varovalke zamenja pooblaščen predstavnik servisne mreže za vaše vozilo.**

VAROVALKE



Pri delu v bližini motorja bodite pozorni, ker je le ta lahko še vroč. Poleg tega se lahko kadarkoli sproži ventilator hlajenja motorja. Na to vas opozori opozorilna

lučka  v motornem prostoru.

Obstaja nevarnost poškodb.



Pred kakršnimkoli posegom v motornem prostoru morate obvezno izključiti kontakt → 140.

6

METLICE BRISALCEV

Zamenjava

Zamenjava metlic brisalcev vetrobranskega stekla 2

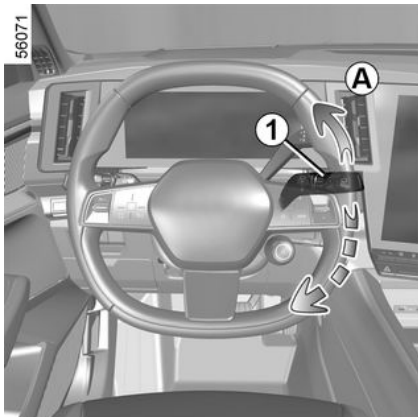

Če želite zamenjati brisalce, jih najprej namestite v položaj za servisni pregled **B**.

Pri vključenem kontaktu in ustavljenem motorju:

- dvakrat zaporedoma premaknite ročico **1** v položaj **A** (z enim premikom): metlice brisalcev se bodo ustavile v položaju za servisni pregled **B**, odmaknjenem od pokrova motornega prostora;
- dvignite ročico brisalca **3**;

- potisnite jeziček navzdol **4** in odstranite metlico **2**.

Ponovna namestitvev



Če želite ponovno namestiti metlico brisalca **2**, jo vstavite v ležišče na ročici **3**, da se zaskoči (ko slišite klik). Prepričajte se, ali je metlica pravilno pritrjena.

Za vrnitev metlic v spuščeni položaj se prepričajte, da so metlice so preklopljene na vetrobranskem steklu in nato nastavite ročico **1** v položaj **A** (z enim premikom): metlice brisalcev vetrobranskega stekla se zložijo v pokrov motornega prostora, ko je kontakt vzpostavljen.

41898

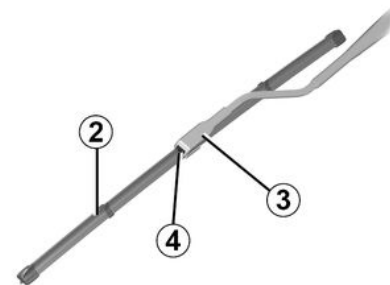

i Preverjajte stanje metlic brisalcev. Njihova življenjska doba je odvisna od vas:

- metlice, vetrobransko in zadnje steklo redno čistite z milnico;
- ne uporabljajte jih, ko je vetrobransko ali zadnje steklo suho;
- dvignite brisalce z vetrobranskega ali zadnjega stekla, če jih dlje časa niste uporabljali.

6

METLICE BRISALCEV

Metlica brisalca zadnjega stekla 5

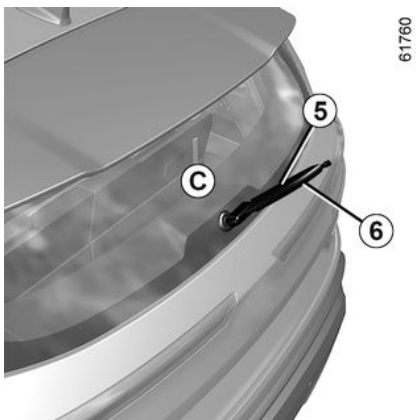
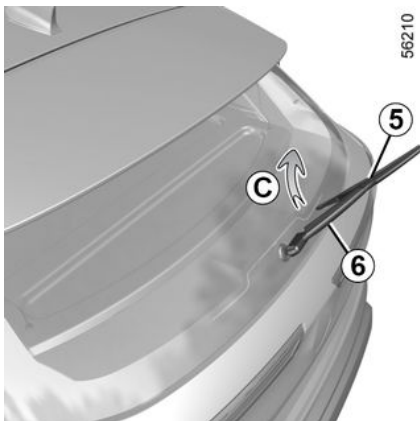

Ročica v izklopljenem položaju
(izključena):

- dvignite ročico brisalca **6**;
- zasukajte metlico **5** (gibanje **C**), dokler se ne odpne;
- odstranite metlico tako, da jo povlečete.

Ponovna namestitev

Ravnajte v obratnem zaporedju kot pri demontaži. Prepričajte se, ali je metlica pravilno pritrjena.



Preverjajte stanje metlic brisalcev.

- metlice, vetrobransko in zadnje steklo redno čistite z milnico;
- ne uporabljajte jih, ko je vetrobransko ali zadnje steklo suho;
- dvignite brisalce z vetrobranskega ali zadnjega stekla, če jih dlje časa niste uporabljali.



– Pozimi pazite, da metlice brisalcev niso primrznjene na steklo (zaradi nevarnosti pregretja pogonskega motorčka brisalcev).

- Preverjajte stanje metlic brisalcev. Zamenjajte jih, ko brisanje ni več zadovoljivo (približno enkrat letno).

Pazite, da vam ročica brisalca ne pade na steklo, ko odstranite metlico (ob zamenjavi): nevarnost razbitja stekla.



Preden zamenjate metlico brisalca na zadnjem steklu, se prepričajte, da je ročica v položaju mirovanja (izključena).

Obstaja nevarnost poškodb.

PRIKOLICA

motnje

Obvezno upoštevajte veljavne predpise za vleko vozila.

Če vozite vlečno vozilo, ne prekoračite največje vlečne teže vašega vozila
➔ 419.

Če želite izvesti odpravo okvare na ploščadi ali vleko vozila z uporabo vlečnega priključka (glejte naslednje strani), upoštevajte naslednja navodila:

- ko je kartica v potniški kabini, pritisnite gumb za zagon motorja;
- pritisnite gumb za zagon motorja za več kot dve sekundi. Funkcije, ki delujejo pri delnem kontaktu, so napajane: uporabljate lahko funkcije osvetlitve vozila (smerniki, zavorne luči itd.). Ponoči morajo biti na vozilu prižgane luči.
- ko končate z vleko, pritisnite gumb za zagon motorja za več kot dve sekundi (obstaja nevarnost, da se izprazni akumulator).



Med vleko pustite kartico v vozilu.

Obstaja nevarnost blokade volanskega

droga.



Orodja nikdar ne pustite nepospravljenega v vozilu, ker lahko pri zaviranju odleti.

Vleka vozila, ki je opremljeno z avtomatskim menjalnikom

Prevažajte vozilo na vozilu vlečne službe, ali ga vlecite z dvignjenima prednjima kolesoma.



Orodja nikdar ne pustite nepospravljenega v vozilu, ker lahko pri zaviranju odleti.

Uporabite samo sprednji 4 in zadnji 6 vlečni priključek

(vlečne vrvi nikdar ne pritrjujte na pogonske gredi ali druge dele vozila). Točki za pritrnitev vlečnega priključka se lahko uporabljata izključno za vleko. Nikoli ju ne smete uporabljati za neposredno ali posredno dviganje vozila.



Pri zaustavljenem motorju ne delujeta več servovolani in servozavora.

Dostop do mest za pritrnitev vlečnega priključka

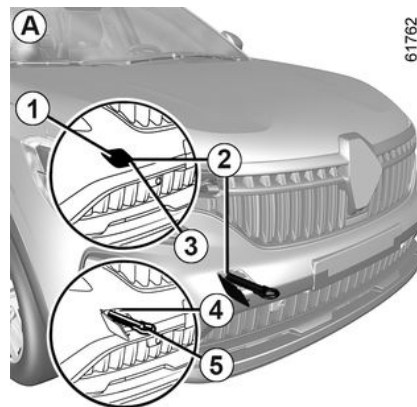

61762

6

Sprednji vlečni priključek A

PRIKOLICA

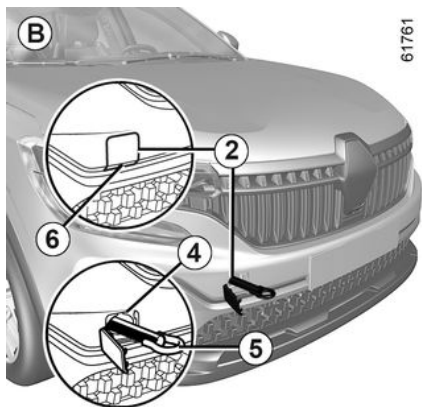

6 Sprednji vlečni priključek B

Odvisno od vozila, bo za odpiranje loputo **6** morda treba vstaviti ključ, ki je vgrajen v kartico za prostoročno telefoniranje v režo **6**, da ga izvlečete → **41**.

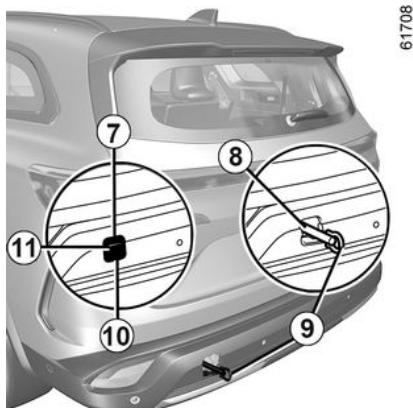

Mesto za pritrditev vlečnega priključka zadaj

Pritisnite na območju **10** in nadaljujte pritisk, medtem ko vlečete območje **7**, da odprete vratca **11**.

Zategnite vlečno kljuko 9 do maksimuma: najprej z roko, kolikor gre, nato pa s kolesno matico, ali odvisno od vozila, z ročico.

Uporabite lahko samo vlečni obroč **9** in kolesno matico ali ročico, shranjeno z orodji → **380**.



Prepričajte se, da je vlečni priključek ustrezno pravit.

Nevarnost izgube vlečenega vozila.



– Uporabite tog vlečni drog. Če uporabite vrv ali žico (če je zakonsko dovoljena), morajo delovati zavore na vlečenem vozilu.

– Ne smete vleči vozila, ki je tako poškodovano, da ga ni več mogoče pravilno upravljati.

– Da ne bi poškodovali vozila, se pri vleki poškodovanega vozila izogibajte sunkovitemu pospeševanju ali zaviranju.

– V vsakem primeru je priporočljivo, da ne presežete hitrosti **25 km/h**.



Orodja nikdar ne pustite nepospravljenega v vozilu, ker lahko pri zaviranju odleti.

MOTNJE DELOVANJA

Nadaljnji nasveti vam bodo pomagali, da boste lahko hitro in vsaj začasno odpravili manjše motnje. Kljub temu se kasneje iz varnostnih razlogov posvetujte s predstavnikom servisne mreže za vaše vozilo.

Uporaba kartice	MOŽNI VZROKI	KAJ STORITI?
Kartica ne zaklene ali odklene vrat.	Iztrošena baterija kartice	Zamenjajte baterijo. Še vedno boste lahko zaklenili/ odklenili in zagnali vozilo → 41 in/ali → 140.
	Uporaba naprav, ki delujejo na isti frekvenci kot kartica (prenosni telefon ...)	Prenehajte uporabljati naprave ali uporabite vgrajeni ključ → 41.
	Vozilo se nahaja v območju močnega elektromagnetnega sevanja.	Uporabite ključ, ki je vgrajen v kartico → 41.
	Prazen akumulator vozila	
Vozilo je zagnano.		Pri delujočem motorju zaklepanje/odklepanje s kartico ni mogoče. Izključite kontakt.
Na instrumentni plošči se prikaže sporočilo "Postavite kartico v območje + START".	Desinhronizacija kartice	Odklenite voznikova vrata tako, da vstavite ključ, vgrajen v kartico, v ključavnico vrat → 41, nato pa vstavite kartico v območje za vstavljanje → 140 in pritisnite gumb START za sinhronizacijo kartice.
Pri zagonu	MOŽNI VZROKI	KAJ STORITI?
Žarnice lučk na instrumentni plošči slabijo ali se ne prižigajo, zaganjalnik se ne obrača.	Slabo zategnjene, odklopljene ali oksidirane priključne sponke na akumulatorju.	Zategnite, priključite ali očistite priključke.
	Akumulator je izpraznjen ali ne deluje.	Priključite drug akumulator na oslabljen akumulator vašega vozila → 393 ali pa ga po potrebi zamenjajte. Ne potiskajte vozila z zaklenjenim volanskim drogom.

MOTNJE DELOVANJA

Pri zagonu	MOŽNI VZROKI	KAJ STORITI?
	Okvara tokokroga.	Obrnite se na predstavnika pooblaščenega servisne mreže.
Motor noče steči.	Pogoji za zagon niso izpolnjeni. "Prostoročna kartica" ne deluje.	➔ 140 . Vstavite kartico v režo na osrednji konzoli, ki je temu namenjena, ali ➔ 140 .
Ko vozilo miruje, je motor hladen in je število vrtljajev v prostem teku veliko.	Pri izvedenki z bencinskim motorjem ni nujno, da gre za napako. To lahko povzroči povišanje temperature motorja.	Število vrtljajev prostega teka bi se morale znižati po približno eni minuti. V nasprotnem primeru je to lahko posledica druge napake. Pokličite predstavnika pooblaščenega servisne mreže.

6

Pri zagonu	MOŽNI VZROKI	KAJ STORITI?
Motor se noče ustaviti.	Kartica ni zaznana. Problem na elektroniki.	Vstavite kartico v režo na osrednji konzoli, ki je temu namenjena. Držite pritisnjen gumb za zagon motorja. Hitro pritisnite trikrat zaporedoma ali pritisnite in držite gumb za zagon motorja. Posebnost vozila E-Tech full hybrid : po zaustavitvi motorja, če se samodejni menjalnik ne vklopi samodejno Ppoložaj, se na instrumentni plošči prikažejo sporočila, ki vas opozorijo. Nato morate pritisniti gumb za zagon motorja. Če sporočila ne izginejo, zaustavite motor s pritiskom na gumb za zaustavitev motorja. Zaklenite vozilo s kartico, počakajte približno pet minut, nato odklenite vozilo s kartico in na koncu znova pritisnite gumb za zagon motorja. Če težave ne odpravite, preverite, ali je elektronska parkirna zavora zategnjena, in se obrnite na predstavnika pooblaščenega servisne mreže.
Volanski drog ostane zaklenjen.	Blokiran volan	Obračajte volan in hkrati pritiskajte gumb za zagon motorja (ali, glede na vozilo, med uporabo kontaktnega ključa).

MOTNJE DELOVANJA

Pri zagonu	MOŽNI VZROKI	KAJ STORITI?
	Okvara električnega tokokroga	Obrnite se na predstavnika pooblaščenih servisnih mrež.

Med vožnjo	MOŽNI VZROKI	KAJ STORITI?
Vibracije, tresljaji.	Prenizek tlak v pnevmatikah, slabo uravnotežene ali poškodovane pnevmatike.	Preverite tlak v pnevmatikah: če to ni vzrok, naj njihovo stanje preveri pooblaščen prodajalec.
Belo dimljenje na izpuhu	Ni nujno, da je to napaka. Odvisno od vremenskih pogojev (mraz, vlaga itd.) lahko pri močnejšem pospeševanju vozila nastane dim.	Zmanjšajte število vrtljajev motorja in se izogibajte nenadnemu pospeševanju, da bo dim postopoma izginil. V nasprotnem primeru je to lahko posledica druge napake. Obrnite se na predstavnika pooblaščenih servisnih mrež.
Dim v motornem prostoru.	Kratek stik ali puščanje hladilnega krogotoka	Ustavite, izključite kontakt, oddaljite se od vozila in pokličite predstavnika pooblaščenih servisnih mrež.
Prižge se opozorilna lučka tlaka olja:		
pri zavijanju ali zaviranju.	Nivo je prenizek.	Dolijte motorno olje → 358 .
počasi ugasne ali ostane prižgan pri pospeševanju.	Prenizek tlak olja.	Ustavite se in se obrnite na predstavnika servisne mreže za vaše vozilo.

Med vožnjo	MOŽNI VZROKI	KAJ STORITI?
Volanski obroč se težko obrača.	Pregrevanje servovolana.	Vozite previdno z zmanjšano hitrostjo, bodite pozorni na raven sile, s katero morate obračati volan, če želite obrniti kolesa.

MOTNJE DELOVANJA

Med vožnjo	MOŽNI VZROKI	KAJ STORITI?
	Napaka pomožnega električnega motorja. Napaka v pomožnem sistemu	Obrnite se na predstavnika pooblaščenega servisne mreže.
Motor se pregreva. Kazalec na merilniku temperature hladilne tekočine je v kritičnem območju in opozorilna lučka	Pokvarjen ventilator hladilnika	Ustavite vozilo, ugasnite motor in se obrnite na predstavnika servisne mreže za vaše vozilo.
STOP Vklopi se .	Puščanje hladilne tekočine.	Preverite posodo za hladilno tekočino: v njej mora biti tekočina. Če je ni v posodi, se čimprej posvetujte s predstavnikom servisne mreže za vaše vozilo.
Hladilna tekočina v ekspanzijski posodi vre.	Mehanska okvara: poškodovano tesnilo glave motorja	Ustavite motor. Pokličite predstavnika pooblaščenega servisne mreže.



Hladilnik: v primeru večjega pomanjkanja hladilne tekočine ne pozabite dejstva, da ne smete nikoli dolivati mrzle hladilne tekočine, ko je motor zelo vroč. Po vsakem posegu na vozilu, kjer je bilo potrebno izprazniti hladilni krogotok, četudi samo delno, je treba doliti ustrezno količino nove hladilne tekočine. Opozorilo: obvezna je uporaba homologirane hladilne tekočine, ki jo odobri naša tehnična služba.

Električna oprema	MOŽNI VZROKI	KAJ STORITI?
Brisalci ne delujejo.	Metlice brisalcev so se prilepile na steklo. Okvara električnega tokokroga	Odlepiti metlice brisalcev od stekla, preden vključite brisalce. Obrnite se na predstavnika pooblaščenega servisne mreže.

MOTNJE DELOVANJA

Električna oprema	MOŽNI VZROKI	KAJ STORITI?
	Poškodovana varovalka.	Zamenjajte varovalko, ali pa naj jo zamenja → 400.
Brisalec se ne ustavlja več.	Napaka električnega upravljanja	Obrnite se na predstavnika pooblaščenega servisne mreže.
Hitrejše utripanje smerokazov	Okvarjena žarnica.	→ 388.
Smerokazi ne delujejo več.	Okvara na električnem tokokrogu ali stikalu Okvarjena žarnica. Poškodovana varovalka.	Obrnite se na predstavnika pooblaščenega servisne mreže. Zamenjajte varovalko, ali pa naj jo zamenja → 400.
Žarometi se ne prižigajo, ali ne ugašajo.	Okvara na električnem tokokrogu ali stikalu Okvarjena žarnica. Poškodovana varovalka.	Obrnite se na predstavnika pooblaščenega servisne mreže. Zamenjajte varovalko, ali pa naj jo zamenja → 400.

Električna oprema	MOŽNI VZROKI	KAJ STORITI?
Sledi kondenzacije v lučeh ali zadnjih lučeh.	Pojav kondenza je naraven pojav, posledica temperaturnih sprememb in vlage. V tem primeru bodo sledi kondenzacije pri vklopljenih žarometih postopoma izginili.	
Opozorilna lučka opomnika prednjega varnostnega pasu zasveti, ko pritrdite varnostne pasove.	Pravilno delovanje tipala je moteno zaradi predmeta, ki se je vrnil med pod vozila in sedež.	Odstranite vse predmete, ki so pod prednjima sedežema.

PLOŠČICE ZA IDENTIFIKACIJO VOZILA

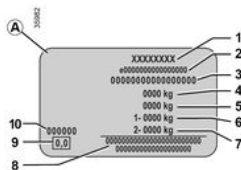
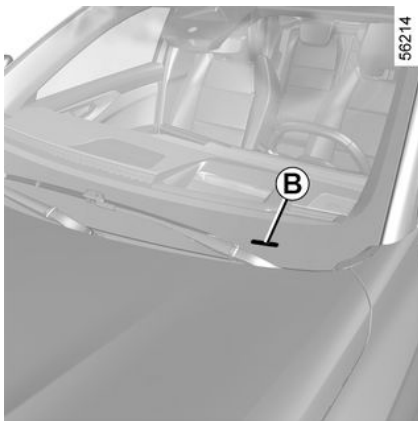

8. Prostor za napise partnerjev ali dopolnilne napise.

9. Prosto.

10. Oznaka originalne barve (koda barve).

Ob vsakem dopisovanju s proizvajalcem ali naročanju nadomestnih delov navedite podatke identifikacijske ploščice vozila.

Prisotnost in lokacija podatkov sta odvisni od vozila

Ploščica proizvajalca A

1. Naziv proizvajalca.

2. Proizvodna številka ali številka homologacije.

3. Identifikacijska številka.

B. Odvisno od vozila so te informacije lahko tudi na oznaki .

4. MMAC (največja dovoljena skupna teža).

5. MTR (Dovoljena skupna masa vozila in prikolice: popolnoma obteženo vozilo s prikolico).

6. MMTA (največja dovoljena obremenitev) prednje osi.

7. MMTA zadnje osi.

TEHNIČNE INFORMACIJE ZA NUJNE SLUŽBE

61763

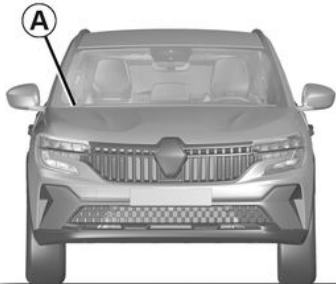

61764

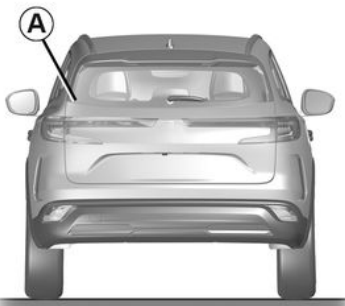

Koda QR na nalepki **A** omogoča reševalcem, ki uporabljajo tablični računalnik ali pametni telefon, takojšen dostop do tehničnih informacij, ki so koristne za delo na vozilu v primeru nesreče.

Zagotovite, da je nalepka **A** vedno vidna in nameščena na vetrobransko steklo ter na zadnje steklo.

Vsaka sprememba ali poškodba bi preprečila dostop do informacij.

IDENTIFIKACIJSKA PLOŠČICA MOTORJA

33293

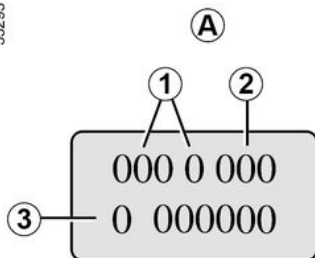

61765

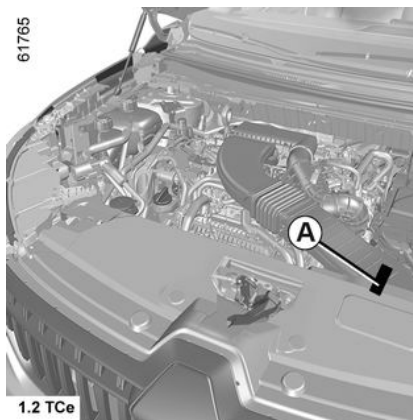

1.2 TCE

7

Prosimo, da informacije o identifikaciji motorja navedete v območje A v vseh dopisih ali naročilih.

(Glede na tip motorja je lahko pritrjena na različnih mestih)

1. Tip motorja.
2. Oznaka motorja.
3. Serijska številka motorja.

MERE (V METRIH)

58886

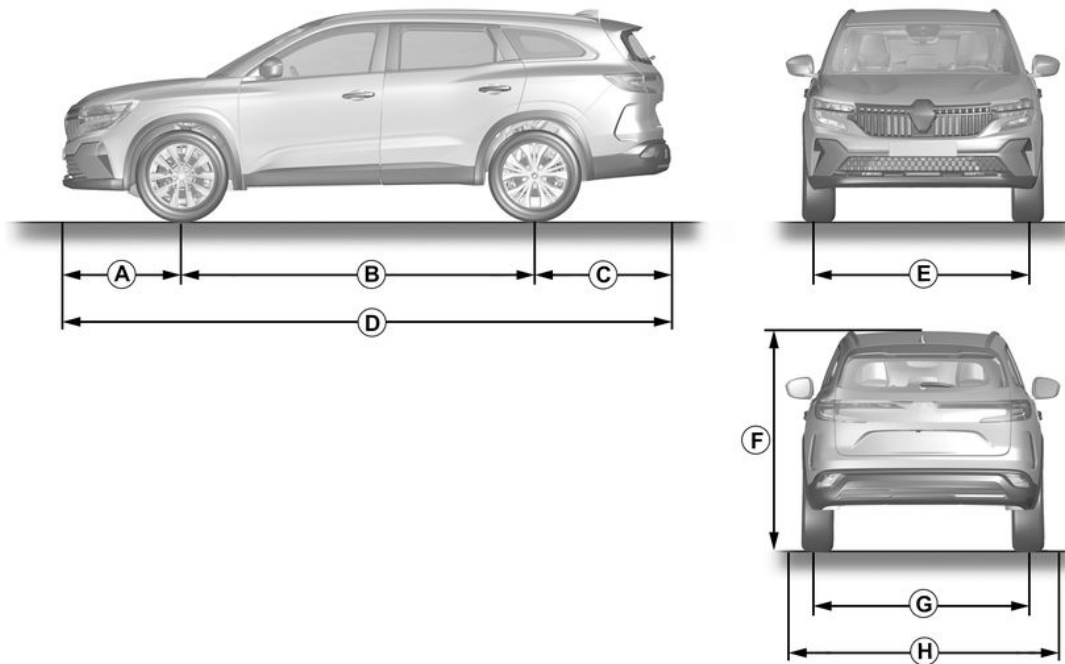

MERE (V METRIH)

A 0,925

B 2,740

C 1,055

D 4,720

E 1,580 do 1,590

F 1,645*

G 1,585

H 1,830**



* Prazno vozilo

** 2.083 z zunanjimi vzvratnimi
ogledali, preklopljeni navzven

1,843 z zunanjimi vzvratnimi ogledali,
preklopljenimi navznoter

SPECIFIKACIJE MOTORJA

Izvedenke	E-Tech full hybrid	
Tip motorja (na ploščici motorja)	H5F Turbo	5DH
Kubična prostornina (cm ³)	1 199	
Vrsta goriva Oktanska vrednost	Bencinski Nujno je treba uporabiti neosvinčeni bencin z oktansko vrednostjo, ki ustreza tisti, ki je označena na nalepki, pritrjeni na loputi → 136 za polnjenje goriva.	

Izvedenke	E-Tech full hybrid	
Tip motorja (na ploščici motorja)	H5F Turbo	5DH
Kubična prostornina (cm ³)	1 199	
Vrste goriv, ki so v skladu z evropskimi standardi in združljive z motorji vozil, naprodaj v Evropi (v ostalih primerih se obrnite na predstavnika servisne mreže).	 	<p>Neosvinčeni bencin, skladen z EN 228 standardom, ki vsebuje volumetrično do 5 % etanola.</p> <p>Neosvinčeni bencin, skladen z EN 228 standardom, ki vsebuje volumetrično do 10 % etanola.</p>

Izvedenke	E-Tech full hybrid	
Tip motorja (na ploščici motorja)	H5F Turbo	5DH

SPECIFIKACIJE MOTORJA

Izvedenke	E-Tech full hybrid	
Kubična prostornina (cm ³)	1 199	
Svečke	<p>Uporabljajte samo svečke, ki so predpisane za motor vašega vozila.</p> <p>Osnovni tipi svečk morajo biti navedeni na nalepki v motornem prostoru. Če ni, se posvetujte s predstavnikom servisne mreže za vaše vozilo.</p> <p>Uporaba neustreznih svečk lahko povzroči poškodbe motorja.</p>	

TEŽA (V KG)

Navedene teže veljajo za osnovno vozilo brez dodatne opreme: razlikujejo se glede na opremo vašega vozila. Posvetujte se s predstavnikom pooblaščenega servisne mreže za vaše vozilo.	
Največja dovoljena skupna teža (MMAC) Največja dovoljena teža (MMTA) Dovoljena skupna masa vozila in prikolice (MTR)	Teže, navedene na ploščici proizvajalca vozila → 412
Dovoljena skupna teža prikolice z zavorami *	se ugotovi z izračunom: MTR - MMAC
Vlečna obremenitev brez zavor *	720
Dovoljena obremenitev vlečnega priključka *	85
Dovoljena obremenitev na strehi	80 (vključno s strešnim prtljažnikom)
* Dovoljena vlečna obremenitev (vleka prikolice, čolna itn.) Vleka je prepovedana, ko MTR - MMAC je rezultat izračuna enak nič ali ko MTR je enak nič (ali ni naveden) na ploščici proizvajalca vozila. <ul style="list-style-type: none">– Upoštevajte zakonske predpise, ki veljajo v vaši državi glede dovoljene vlečne obremenitve. Za kakršne koli spremembe vlečne opreme se obrnite na pooblaščenega prodajalca.– Pri vozilih s prikolico nikoli ne sme biti presežena skupna dovoljena teža (vozilo + prikolica). Vendar pa je dopustno:<ul style="list-style-type: none">– presežen MMTA zadaj v mejah 15 %;– presežen MMAC za največ 10 % ali 100 kg (kar je prej doseženo). V nobenem primeru največja hitrost vozila s prikolico ne sme presegati 100 km/h, tlak v pnevmatikah pa je treba povečati za 0,2 bara (3 psi). <ul style="list-style-type: none">– Z večanjem nadmorske višine se zmogljivost motorja in sposobnost pri vožnji navkreber zmanjšujeta. Zato vam svetujemo, da pri nadmorski višini 1000 metrov največjo dovoljeno obremenitev zmanjšate za 10 % in pri vsakih nadaljnjih 1000 metrih še za dodatnih 10 %.	

NADOMESTNI DELI IN POPRAVILA

Originalni nadomestni deli so zasnovani in izdelani na osnovi zelo strogih predpisov in so redno preizkušani. Izdelani so enako kakovostno kot deli, ki se uporabljajo pri prvi vgradnji.

Z uporabo originalnih nadomestnih delov boste ohranili zmogljivost svojega vozila. Sicer so popravila, ki jih opravlja mreža servisnih delavnic z originalnimi nadomestnimi deli, zajamčena po pogojih, ki so napisani na hrbtni strani delovnega naloga.

KUPONI O VZDRŽEVANJU

VIN:

Datum:	Kilometri:	Št. računa:	Komentarji/razno
Tip posega: Servisni pregled <input type="checkbox"/> <input type="checkbox"/>	Žig		
Protikorozijska kontrola: V redu <input type="checkbox"/> Ni v redu* <input type="checkbox"/>			
Datum:	Kilometri:	Št. računa:	Komentarji/razno
Tip posega: Servisni pregled <input type="checkbox"/> <input type="checkbox"/>	Žig		
Protikorozijska kontrola: V redu <input type="checkbox"/> Ni v redu* <input type="checkbox"/>			
Datum:	Kilometri:	Št. računa:	Komentarji/razno
Tip posega: Servisni pregled <input type="checkbox"/> <input type="checkbox"/>	Žig		
Protikorozijska kontrola: V redu <input type="checkbox"/> Ni v redu* <input type="checkbox"/>			

* Glejte posebno stran

KUPONI O VZDRŽEVANJU

VIN:

Datum:	Kilometri:	Št. računa:	Komentarji/razno
Tip posega: Servisni pregled <input type="checkbox"/> <input type="checkbox"/>	Žig		
Protikorozijska kontrola: V redu <input type="checkbox"/> Ni v redu* <input type="checkbox"/>			
Datum:	Kilometri:	Št. računa:	Komentarji/razno
Tip posega: Servisni pregled <input type="checkbox"/> <input type="checkbox"/>	Žig		
Protikorozijska kontrola: V redu <input type="checkbox"/> Ni v redu* <input type="checkbox"/>			
Datum:	Kilometri:	Št. računa:	Komentarji/razno
Tip posega: Servisni pregled <input type="checkbox"/> <input type="checkbox"/>	Žig		
Protikorozijska kontrola: V redu <input type="checkbox"/> Ni v redu* <input type="checkbox"/>			

* Glejte posebno stran

KUPONI O VZDRŽEVANJU

VIN:

Datum:	Kilometri:	Št. računa:	Komentarji/razno
Tip posega: Servisni pregled <input type="checkbox"/> <input type="checkbox"/>	Žig		
Protikorozijska kontrola: V redu <input type="checkbox"/> Ni v redu* <input type="checkbox"/>			
Datum:	Kilometri:	Št. računa:	Komentarji/razno
Tip posega: Servisni pregled <input type="checkbox"/> <input type="checkbox"/>	Žig		
Protikorozijska kontrola: V redu <input type="checkbox"/> Ni v redu* <input type="checkbox"/>			
Datum:	Kilometri:	Št. računa:	Komentarji/razno
Tip posega: Servisni pregled <input type="checkbox"/> <input type="checkbox"/>	Žig		
Protikorozijska kontrola: V redu <input type="checkbox"/> Ni v redu* <input type="checkbox"/>			

* Glejte posebno stran

KUPONI O VZDRŽEVANJU

VIN:

Datum:	Kilometri:	Št. računa:	Komentarji/razno
Tip posega: Servisni pregled <input type="checkbox"/> <input type="checkbox"/>	Žig		
Protikorozijska kontrola: V redu <input type="checkbox"/> Ni v redu* <input type="checkbox"/>			
Datum:	Kilometri:	Št. računa:	Komentarji/razno
Tip posega: Servisni pregled <input type="checkbox"/> <input type="checkbox"/>	Žig		
Protikorozijska kontrola: V redu <input type="checkbox"/> Ni v redu* <input type="checkbox"/>			
Datum:	Kilometri:	Št. računa:	Komentarji/razno
Tip posega: Servisni pregled <input type="checkbox"/> <input type="checkbox"/>	Žig		
Protikorozijska kontrola: V redu <input type="checkbox"/> Ni v redu* <input type="checkbox"/>			

* Glejte posebno stran

KUPONI O VZDRŽEVANJU

VIN:

Datum:	Kilometri:	Št. računa:	Komentarji/razno
Tip posega: Servisni pregled <input type="checkbox"/> <input type="checkbox"/>	Žig		
Protikorozijska kontrola: V redu <input type="checkbox"/> Ni v redu* <input type="checkbox"/>			
Datum:	Kilometri:	Št. računa:	Komentarji/razno
Tip posega: Servisni pregled <input type="checkbox"/> <input type="checkbox"/>	Žig		
Protikorozijska kontrola: V redu <input type="checkbox"/> Ni v redu* <input type="checkbox"/>			
Datum:	Kilometri:	Št. računa:	Komentarji/razno
Tip posega: Servisni pregled <input type="checkbox"/> <input type="checkbox"/>	Žig		
Protikorozijska kontrola: V redu <input type="checkbox"/> Ni v redu* <input type="checkbox"/>			

* Glejte posebno stran

KUPONI O VZDRŽEVANJU

VIN:

Datum:	Kilometri:	Št. računa:	Komentarji/razno
Tip posega: Servisni pregled <input type="checkbox"/> <input type="checkbox"/>	Žig		
Protikorozijska kontrola: V redu <input type="checkbox"/> Ni v redu* <input type="checkbox"/>			
Datum:	Kilometri:	Št. računa:	Komentarji/razno
Tip posega: Servisni pregled <input type="checkbox"/> <input type="checkbox"/>	Žig		
Protikorozijska kontrola: V redu <input type="checkbox"/> Ni v redu* <input type="checkbox"/>			
Datum:	Kilometri:	Št. računa:	Komentarji/razno
Tip posega: Servisni pregled <input type="checkbox"/> <input type="checkbox"/>	Žig		
Protikorozijska kontrola: V redu <input type="checkbox"/> Ni v redu* <input type="checkbox"/>			

* Glejte posebno stran

PROTIKOROZIJSKA KONTROLA

V primeru, da je nadaljevanje garancije odvisno od popravila, je to navedeno spodaj.

VIN:

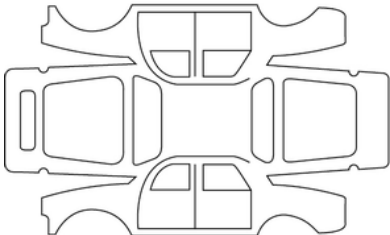
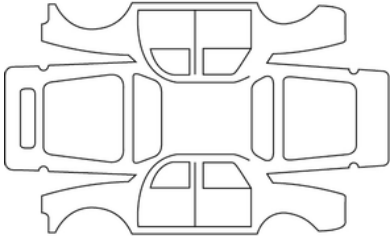
Datum popravila:		Žig
Popravilo, ki ga je treba izvesti zaradi korozije:		
Datum popravila:		Žig
Popravilo, ki ga treba izvesti:		

PROTIKOROZIJSKA KONTROLA

V primeru, da je nadaljevanje garancije odvisno od popravila, je to navedeno spodaj.

VIN:

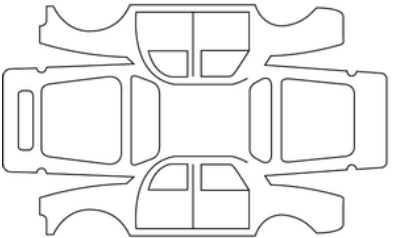
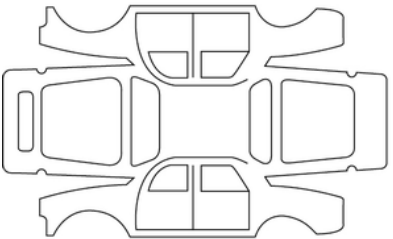
Datum popravila:		Žig
Popravilo, ki ga je treba izvesti zaradi korozije:		
Datum popravila:		Žig
Popravilo, ki ga treba izvesti:		

7

PROTIKOROZIJSKA KONTROLA

V primeru, da je nadaljevanje garancije odvisno od popravila, je to navedeno spodaj.

VIN:

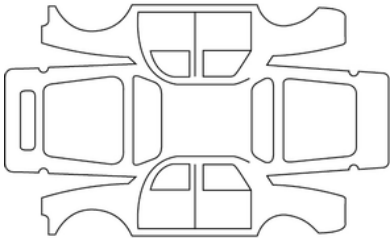
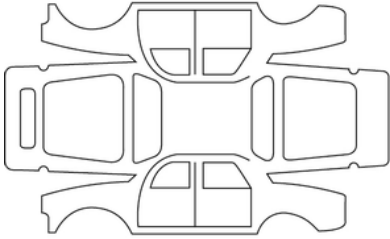
Datum popravila:		Žig
Popravilo, ki ga je treba izvesti zaradi korozije:		
Datum popravila:		Žig
Popravilo, ki ga treba izvesti:		

PROTIKOROZIJSKA KONTROLA

V primeru, da je nadaljevanje garancije odvisno od popravila, je to navedeno spodaj.

VIN:

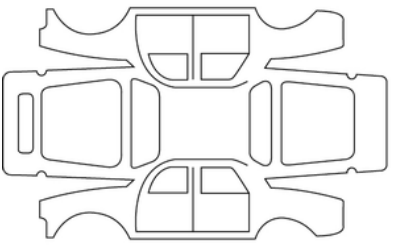
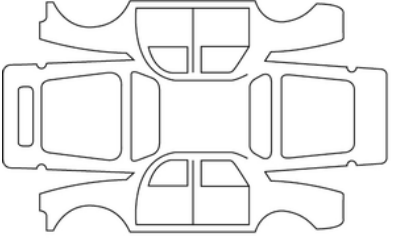
Datum popravila:		Žig
Popravilo, ki ga je treba izvesti zaradi korozije:		
Datum popravila:		Žig
Popravilo, ki ga treba izvesti:		

7

PROTIKOROZIJSKA KONTROLA

V primeru, da je nadaljevanje garancije odvisno od popravila, je to navedeno spodaj.

VIN:

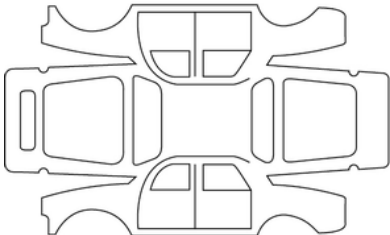
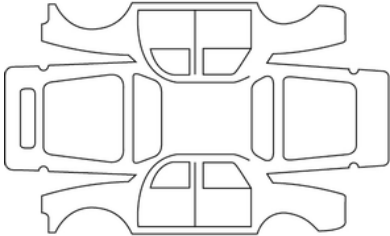
Datum popravila:		Žig
Popravilo, ki ga je treba izvesti zaradi korozije:		
Datum popravila:		Žig
Popravilo, ki ga treba izvesti:		

PROTIKOROZIJSKA KONTROLA

V primeru, da je nadaljevanje garancije odvisno od popravila, je to navedeno spodaj.

VIN:

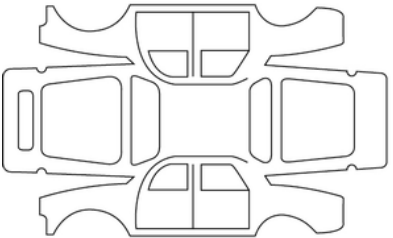
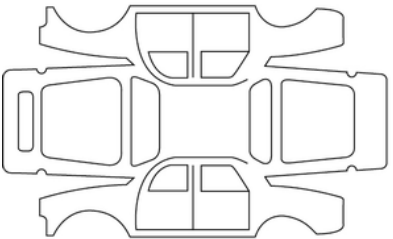
Datum popravila:		Žig
Popravilo, ki ga je treba izvesti zaradi korozije:		
Datum popravila:		Žig
Popravilo, ki ga treba izvesti:		

7

PROTIKOROZIJSKA KONTROLA

V primeru, da je nadaljevanje garancije odvisno od popravila, je to navedeno spodaj.

VIN:

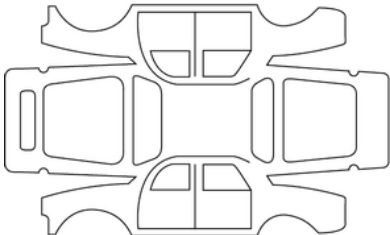
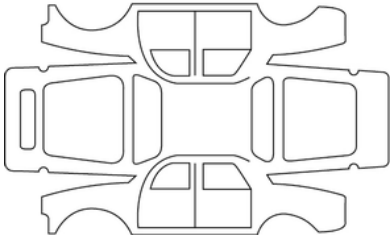
Datum popravila:		Žig
Popravilo, ki ga je treba izvesti zaradi korozije:		
Datum popravila:		Žig
Popravilo, ki ga treba izvesti:		

ABECEDNO KAZALO

Symboles

<UD-sous-titre>Ura </UD-sous-titre>, [114](#), [114](#)

A

ABS, [168](#)

Airbag, [72](#), [82](#), [84](#)

Airbag : Izklop sovoznikove varnostne blazine, [82](#), [84](#)

Airbag : vklop prednje varnostne blazine za sovoznika, [82](#), [84](#)

Aktivni sistemi za pomoč pri vožnji, [259](#)

Aktivno zaviranje v sili, [210](#)

Aktivno zaviranje v sili v vzvratni prestavi, [278](#)

Akumulator:, [393](#)

Akumulatorji, [391](#)

Autohold, [155](#)

Avtomatski menjalnik, izbirna ročica, [145](#)

Avtomatski menjalnik (uporaba), [145](#), [151](#)

Avtoradio, [319](#)

B

Brisalci, [130](#), [134](#)

Brisanje/pranje stekel, [403](#)

Brisanje/pranje zamenjava metlic, [403](#)

C

Čiščenje: notranjost vozila, [372](#)

D

Daljinski upravljalnik, [31](#)

Daljinsko upravljanje s kartico, [29](#), [29](#)

Dnevne luči, [29](#), [121](#)

Dodatna oprema, [140](#)

DODATNI SISTEMI VAROVANJA NA PREDNJIH SEDEŽIH, [55](#)

Dodatni sistemi varovanja poleg varnostnih pasov za zadnje sedeže, [60](#)

Dvigovanje vozila Menjava kolesa, [382](#)

Dvižna prtljažna vrata na motorni pogon, [344](#)

E

Ekološka vožnja, [158](#)

Električna nastavitve višine svetlobnega snopa žarometov, [128](#)

Električni pomik stekel, [322](#)

Električno zaklepanje vrat, [29](#), [31](#), [41](#), [44](#)

ESC: sistem za nadzor stabilnosti vozila, [168](#)

F

Filter: olje, [359](#)

Funkcija pomoči pri parkiranju: pomoč pri parkiranju, [273](#), [281](#)

Funkcija Stop in Start, [151](#), [158](#)

Funkcije zadnjih sedežev, [338](#)

G

Garnitura orodja, [374](#), [380](#)

GARNITURA ZA POLNJENJE PNEVMATIK, [374](#), [379](#)

Gretje, [313](#)

Gretje vetrobranskega stekla, [313](#)

Gumb za zagon/zaustavitev motorja, [140](#)

ABECEDNO KAZALO

H

Hupa, [120](#)

I

Incidenti: motnje delovanja, [210](#)

Indikatorji: smerokazi, [120](#)

Indukcijsko polnjenje z brezžičnim polnilnikom, [327](#)

Instrumentna plošča, [101](#), [104](#), [151](#)

Instrumentna plošča – kontrolne lučke, [101](#), [104](#), [151](#), [158](#)

Isofix, [82](#), [84](#)

Izklop varnostne blazine na sovoznikovi strani, [90](#)

K

Kakovost goriva, [136](#)

kamera s prikazom 360°, [284](#)

Kamera za vzvratno vožnjo, [281](#)

Kamera z več prikazi, [284](#)

Kartica, [29](#), [31](#)

Kartica: baterija, [391](#)

Kartica: uporaba, [29](#), [31](#)

Kartica za prostoročno upravljanje, [31](#)

Kartica za prostoročno upravljanje: baterija, [391](#)

Kartica za zaklepanje/odklepanje odpiralnih elementov, [29](#)

Katalizator, [143](#)

Klimatizacija, [311](#), [313](#), [313](#), [313](#)

Ključ za kolesne vijake, [380](#), [380](#), [382](#)

Ključ za okrasne pokrove, [380](#)

Kolesa (varnost), [384](#)

Kontrolne naprave, [101](#), [104](#), [114](#)

L

Luči: dolge luči, [121](#)

Luči: luči smerokazov, [120](#), [387](#)

Luči: meglenske, [121](#)

Luči: nastavitvev, [128](#)

Luči: nastavitvev višine svetlobnega snopa žarometov, [128](#)

Luči: pozicijske luči, [121](#), [387](#)

Luči: varnostne utripalke, [120](#)

Luči: zasenčene luči, [121](#), [387](#)

Luči: zavorne luči, [388](#)

Luči: zunanja spremljevalna osvetlitev, [121](#)

M

Meni za konfiguracijo, [112](#)

Meni za prilagoditev nastavitve vozila, [104](#), [112](#)

Menjava žarnic žarometov, [387](#)

Merilna palica za nivo motornega olja, [358](#)

Motnje delovanja, [55](#), [104](#), [121](#), [140](#), [143](#), [143](#), [151](#), [151](#), [168](#), [168](#), [176](#), [176](#), [181](#), [181](#), [210](#), [242](#), [293](#), [322](#), [322](#), [400](#), [400](#)

Motnje delovanja baterije za kartice, [391](#)

Motorno olje, [358](#), [359](#)

Mreža za prtljago, [352](#)

Mrtvi kot: opozorilo, [195](#)

Multimedijska oprema, [101](#), [121](#), [319](#)

Multimedijski sistem (oprema), [319](#)

Multi-Sense, [115](#), [309](#)

ABECEDNO KAZALO

N

Način AUTO, [121](#)
Način eco, [158](#)
Nadomestne žarnice, [387](#), [388](#)
Nadzor: opozorilne lučke, [101](#), [104](#)
Nadzor emisij – svetovanje, [163](#), [163](#)
Nadzor hitrosti pri vožnji navzdol, [168](#)
Nalivanje goriva, [136](#)
Napihljiva zračna blazina, [55](#), [61](#)
Naprave za stransko zaščito, [61](#)
Naprave za varovanje otrok, [64](#), [72](#), [82](#), [84](#)
Napredna varnost, [210](#)
Nastavitev položaja za vožnjo, [46](#), [50](#), [119](#), [121](#), [336](#)
Nastavitev prednjih sedežev, [46](#), [48](#)
Nastavitev sprednjih sedežev, [48](#)
Nastavitev volana, [115](#)
Nastavitev žarometov, [128](#)
Nastavitve, [112](#)
Nastavitve menija za konfiguracijo, [112](#)
Nastavitve prednjih sedežev, [46](#), [119](#)
Nastavitve prilagoditve vozila, [112](#)
Nastavitve voznikovega položaja, [50](#), [115](#)
Nasveti za vožnjo, [158](#)
Nasveti za zmanjšanje porabe goriva, [158](#)
Navigacija, [319](#)
Navigacijski sistem, [319](#)
Nivo goriva, [136](#)
Nivo motornega olja:, [101](#), [358](#), [359](#)
Nosilni drogovi prtljažnika na strehi, [354](#)

Notranje lučke: zamenjava žarnic, [390](#)

O

Obnova po okvari akumulatorja, [393](#)
Odklepanje vrat, [29](#), [31](#), [41](#)
Odlagalni predali, [327](#)
Odpiranje elementov, [31](#)
Odpiranje vrat, [39](#), [41](#)
Odprava okvare avtomatskega menjalnika, [405](#)
Ogledala v senčnikih, [324](#)
Ogrevan volan, [115](#)
Ogrevanje/sušenje vetrobranskega stekla, [313](#)
Ogrevanje sedežev, [45](#)
Ohranjanje voznega pasu: pomoč, [181](#)
Okolje, [157](#)
Omejevalnik hitrosti, [232](#)
Opozorilne lučke, [195](#)
Opozorilnik izgube tlaka v pnevmatikah, [164](#), [382](#)
Opozorilni zvočni signal za neugasnjene luči, [121](#)
Opozorilo na spremembo voznega pasu, [176](#), [181](#)
Opozorilo o izvozu s parkirnega mesta, [293](#)
Opozorilo o previsoki hitrosti, [227](#)
Opozorilo za mrtvi kot, [195](#)
Opozorilo za preveliko hitrost, [227](#)
Opozorilo za varnostno razdaljo, [199](#)
Opozorilo za voznikovo budnost, [225](#)
Oprema za varovanje otrok, [64](#), [72](#), [82](#), [84](#)
Orodje, [380](#)
Osvetlitev, [325](#)

ABECEDNO KAZALO

Osvetlitev: armaturna plošča, [121](#)

Osvetlitev: notranjost, [325](#), [390](#)

Osvetlitev: zunanja, [120](#), [121](#), [128](#)

Otroci, [64](#), [72](#), [82](#), [84](#), [322](#)

Otroški sedeži, [64](#), [72](#), [82](#), [84](#)

P

Parkiranje: pomoč pri parkiranju, [293](#)

Parkirna zavora, [151](#)

Pepelnik, [335](#)

Pnevmatike, [158](#), [164](#), [366](#), [384](#)

POKROV MOTORNEGA PROSTORA, [356](#)

Pokrov posode za gorivo, [136](#)

Pokrov za prtljago, [343](#)

Polnjenje pnevmatik, [164](#), [366](#), [379](#), [382](#)

Pomični pod, [349](#)

Pomoč: pomoč pri vožnji, [242](#)

Pomoč pri ohranjanju voznega pasu, [181](#)

Pomoč pri parkiranju, [273](#), [273](#), [281](#), [281](#), [298](#)

Pomoč pri speljevanju v klanec, [168](#)

Pomoč za vožnjo, [168](#), [176](#), [181](#), [195](#), [199](#), [210](#), [227](#), [227](#), [273](#), [281](#), [284](#), [298](#)

Poraba goriva, [158](#), [158](#)

Posebnosti vozil z bencinskim motorjem, [143](#)

Potovalni računalnik, [104](#)

Pozor:, [120](#)

Pranje, [370](#)

Pranje vetrobranskega stekla, [130](#), [134](#)

Prednji žarometi, [387](#)

Predrta pnevmatika, [374](#), [379](#), [380](#), [382](#)

Pregradna mreža za prevoz tovora, [352](#)

Preprečevanje spremembe voznega pasu v nujnih primerih, [210](#)

Prevoz otrok, [64](#), [72](#), [82](#), [84](#)

Prezračevanje, [311](#), [311](#), [313](#)

Prikazovalnik, [101](#)

priključek jack, [374](#), [380](#), [382](#)

Prilagajanje nastavitev vozila, [112](#)

Prilagoditev žarometov, [128](#)

Prilagodljivi regulator hitrosti, [242](#), [259](#)

Pritrdilni obroči, [349](#)

Prostorna odlagalna mesta, [327](#)

Prostornina posode za gorivo, [136](#)

Prostornina za motorno olje, [359](#)

Prostoročno parkiranje, [298](#)

PRTLJAŽNIK, [29](#), [349](#)

PRTLJAŽNI PROSTOR, [29](#)

R

Radar za vzvratno vožnjo, [273](#)

Regulator hitrosti, [232](#), [237](#), [242](#)

Regulator hitrosti – omejevalnik hitrosti, [232](#), [237](#)

Rezervni ključ, [29](#)

Rezervno kolo, [374](#)

Ročna zavora, [151](#)

S

Samodejna parkirna zavora, [151](#), [155](#)

Senčnik, [324](#)

ABECEDNO KAZALO

Servovolan, [115](#), [115](#)
Signali za osvetlitev, [120](#), [121](#), [128](#)
Signal za nevarnost, [120](#)
Sistemi varovanja poleg varnostnega pasu, [55](#), [60](#), [61](#)
Sistemi za pomoč pri vožnji, [176](#), [181](#), [195](#), [199](#), [210](#), [227](#), [227](#), [242](#),
[273](#), [281](#), [284](#), [293](#), [298](#), [303](#)
Sistem proti blokiranju koles: ABS, [168](#)
Sistem proti spodrsavanju pogonskih koles, [168](#)
Sistem proti spodrsavanju pogonskih koles: A.S.R., [168](#)
Sistem za nadzor stabilnosti vozila: ESC, [168](#)
Sistem za pomoč pri zaviranju v sili, [168](#)
Sistem za poravnavo vožnje na ustreznem voznem pasu, [259](#)
sistem za varovanje otrok, [64](#), [72](#), [82](#), [84](#)
Smerokazi, [120](#), [387](#), [388](#)
Sporočila na instrumentni plošči, [104](#), [151](#)
Sprednji sedeži z električnim upravljanjem, [48](#)
Sprednji sedeži z ročnim upravljanjem, [45](#)
Spreminjanje prestavnih razmerij, [145](#), [158](#)
Stikala pod volanom, [319](#)
Stikalo pod volanom, [319](#)
Stikalo za zagon., [151](#)
Stop and start (zaustavitve in zagona), [115](#), [136](#), [158](#)
Strešni nosilci, [354](#)
Stropna lučka, [325](#)
Sušenje zadnjega stekla, [313](#)
Svetlobni klic, [120](#)

T

Telefonski sistem, [319](#)

Tlak v pnevmatikah, [158](#), [164](#), [366](#), [374](#), [382](#)

U

Uravnavanje temperature, [313](#)
Ureditev, [327](#)
Usmerjanje zraka na vetrobransko steklo, [313](#)

V

Variabilni servovolan, [115](#)
Varnostna blazina, [55](#), [60](#), [61](#), [90](#)
Varnostna priporočila za uporabo, [130](#)
Varnostna razdalja, [242](#)
Varnostne razdalje, [199](#)
Varnostni pasovi, [50](#), [55](#), [72](#), [82](#), [84](#), [372](#)
Varnost otroka, [29](#), [31](#), [64](#), [72](#), [82](#), [84](#), [322](#)
Varno zapuščanje vozila, [303](#)
Varovalke, [400](#)
Večfunkcijski zaslon, [195](#)
Vgrajena komanda za prostoročno telefoniranje, [319](#)
Vkllop kontakta motorja vozila, [140](#)
Vkllop varnostnih blazin na sovoznikovi strani, [90](#)
Vlečna očesa, [380](#), [405](#)
Vleka za reševanje okvare, [405](#)
Vožnja, [140](#), [143](#), [151](#), [155](#), [164](#), [168](#), [176](#), [181](#), [195](#), [199](#), [210](#), [232](#),
[237](#), [242](#), [273](#), [281](#), [284](#), [298](#)
Vrata, [39](#)
Vrata/vrata prtljažnega prostora, [29](#), [31](#), [41](#), [44](#)
Vstop v vozilo, [29](#), [31](#)
Vtičnica za dodatno opremo, [335](#)

ABECEDNO KAZALO

Vzdrževanje, [163](#)
Vzdrževanje: karoserija, [370](#)
Vzdrževanje: mehansko, [358](#)
Vzdrževanje: notranje obloge, [372](#)
Vzdrževanje notranje opreme, [372](#)
Vzdrževanje pobarvanih površin, [370](#)
Vzglavniki, [119](#), [336](#)
Vzglavniki na zadnjih sedežih, [336](#)
Vzvrtna ogledala, [115](#), [117](#)
Vžigalnik za cigarete, [335](#)

Z

Zadnja polica, [343](#)
Zadnja sedežna klop, [338](#)
Zadnji sedeži, [336](#)
Zagon motorja, [140](#)
Zaklepanje, [50](#)
Zaklepanje vrat, [29](#), [31](#), [39](#), [41](#), [44](#)
Zamenjava kolesa, [382](#)
Zamenjava motornega olja, [359](#)
Zamenjava žarnic, [387](#), [388](#), [388](#), [390](#)
Zapiranje vrat, [29](#), [31](#), [39](#), [41](#)
Zasloni večpredstavnostnega sistema, [158](#), [181](#), [273](#), [284](#), [293](#), [313](#),
[319](#)
Zaslon multimedijskega sistema, [199](#), [210](#)
Zaslon navigacijskega sistema, [319](#), [319](#)
Zaščita pred korozijo, [370](#)
Zategovalniki varnostnih pasov, [55](#)
Zategovalniki varnostnih pasov na prednjih sedežih, [55](#)

Zaustavitev motorja, [140](#), [151](#)
Zaviranje v sili, [168](#)
Zaviranje z rekuperacijo, [149](#)
Zavora, [155](#)
Zaznavanje cestnih znakov: opozorilo za preveliko hitrost, [227](#)
Zaznavanje prometnih znakov, [227](#)
Zračne blazine za otroke, [90](#)
Zračniki, [311](#)
zunanja temperatura:, [114](#)
Zvočni in svetlobni signali, [120](#)

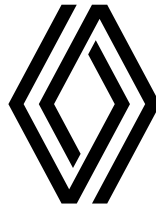

RENAULT S.A.S. SOCIÉTÉ PAR ACTIONS SIMPLIFIÉE AU CAPITAL DE 533 941 113 € / 122-122 BIS, AVENUE DU GENERAL LECLERC
92100 BOULOGNE-BILLANCOURT R.C.S. NANTERRE 780 129 987 — SIRET 780 129 987 03591 / renaultgroup.com

NU 1582-2 – 99 91 018 54V – 12/2023 – Edition slovène



999101854V

NG